

1050



SECRETARIA DE EDUCACION PUBLICA
COORDINACION GENERAL DEL SISTEMA DE EDUCACION A DISTANCIA
UNIDAD SEAD 161
MORELIA, MICH.



✓ LA REPROBACION, LA DESERCIÓN
Y EL AUSENTISMO
EN LA ESCUELA PRIMARIA"

INVESTIGACION DOCUMENTAL

□

QUE PARA OBTENER EL TÍTULO DE

LICENCIADO EN EDUCACION PRIMARIA

PRESENTA

Ma. TERESA MURILLO DEL RAZO

BIBLIOTECA
Dona Teresa Murillo del Razo
Fecha
05/25/80
M. Teresa Murillo del Razo

MORELIA, MICH. AGOSTO DE 1980

UN ALTO EN EL RECUERDO PARA AVIVAR LA GRATITUD

**A los seres queridos que se
fueron dejando la estela
de principios sin término...**

[Faint, illegible text, possibly bleed-through from the reverse side of the page]

**A la madre abnegada y buena
que vivió anhelando nuestra
realización...**

**A los hermanos que supieron
comprender mi decisión
Inquebrantable...**

**A los maestros y directivos
del Centro 15 de Licenciatura
que fueron ejemplo vivo de
integración en la orientación
la amistad y el trabajo...**

**A la maestra Laurita Calderón,
que supo impulsar mis esfuerzos
con su asesoría.**

**LA REPROBACION, LA DESERCIÓN Y EL AUSENTISMO
EN LA ESCUELA PRIMARIA**

S U M A R I O

	Página
INTRODUCCION.....	1
1. CONCEPTOS.....	7
1.1 El signo de nuestro Tiempo.....	7
1.2 La Escuela de Hoy.....	13
1.2.1. Problemas Escolares.....	14
1.3 Un Hombre Nuevo en un Mundo Nuevo.....	60
1.3.1. La Comunidad Escolar.....	74
1.3.2. Integración de la Comunidad Escolar.....	77
2. CONCLUSIONES.....	96
3. PROPOSICIONES.....	105
4. BIBLIOGRAFIA.....	106

I N T R O D U C C I O N

Prensa, radio televisión, archivos de las escuelas y de departamentos escolares, todos los medios de comunicación, señalan a porfía un fenómeno que no es exclusivo de nuestro país: LA REPROBACION ESCOLAR, LA DESERCIÓN Y EL AUSENTISMO.

Siempre que por cualquier medio de comunicación nos enteramos de los alcances de la reprobación en la Escuela Primaria, hay algo que nos impulsa a rechazar el hecho de que un alumno normal no tenga capacidad suficiente para seguir - sin tropiezos ni retrocesos el curso de la enseñanza-aprendizaje, en una etapa que es básica en la persona humana para continuar el avance de su realización personal.

El hombre, ser social, sólo en función con la sociedad puede llegar a realizarse. "Pienso que necesito de los demás y los demás necesitan de mí. Alcanzaré la madurez de mi talla cuando esté unido por el conocimiento y el amor a todos los hombres, miembros del cuerpo de la humanidad de la que yo mismo también soy un miembro... un aislado es humanamente un fracasado..." "Todo hombre es necesario y grandemente útil en la realización del otro". (1) Contenido rico que manifiesta la importancia y necesidad de la comunicación y convivencia social.

(1) Heidegger M. citado por J.Y. Joliff. "Comprender al hombre" Edit. Sígueme, Salamanca, España, 1969, Pág. 25.

"Vivir, dice otro autor, es integrar el universo en el propio ser, y ser uno mismo con los demás. Es proyectar la propia sombra sobre el contorno que nos rodea y ponernos a tono con lo que requiere la convivencia con los demás" (2).

La persona humana sólo se realizará en tanto que aporte sus valores, a la sociedad en la que le ha tocado vivir.

Base de esta realización es la educación, de la que Alfonso Ruda dice: "...es la dirección del desarrollo de una personalidad plena de valores, para una comunidad plerónica de ellos..." Concepto que manifiesta que no pueda desligarse el hombre como ser individual, del hombre social. Ciertamente esa dirección alcanzará el desenvolvimiento del hombre al provocar respuestas y mover resortes que lo lleven a la realización de las posibilidades que en él residen. Pero no hay duda que dicha dirección debe tener una finalidad más expresa: adaptar la personalidad del hombre a la sociedad en que ha de vivir. Sus disposiciones y tendencias deben tener un sentido social.

Pero si el hombre no pueda desligarse de la sociedad, tampoco debe desligarse de la realidad histórica, del momento actual por el que pasa, porque la realización humana ha de ser acorde con los avances de la humanidad.

Frente a los avances de ciencia y tecnología, nuestras escuelas presencian una realidad contrastante: LA REPROBACION

(2) Moragas. Jerónimo de "Psicología del Niño" y del Adolescente. Edit. Labor, Barcelona, 1970. Pág. 287.

ESCOLAR. Vivimos y lamentamos esa realidad pero ¿nos hemos detenido a reflexionar cuáles son las causas para buscar el remedio?

Las autoridades escolares reconocen la reprobación, "el bajo nivel educativo", como el "problema más grande del país" (3) como lo ha repetido el actual Secretario de Educación Pública, Lic. Fernando Solano, en diferentes ocasiones.

Los maestros repetimos al cansancio que recibimos alumnos mal preparados; a toda costa evitamos inscribir alumnos-repetidores. Los padres de familia, recurren a todos los medios posibles cuando uno de sus hijos ha reprobado para que se le promueva y, parece que nos contentamos con decir: "producto del sub-desarrollo". Y, " pese a los años de ensayar planes y reformas educativas las deficiencias se están agudizando considerablemente".

El Ing. Alfredo Villar J., presidente de la Asociación Nacional de Escuelas Particulares dice que: "... la educación mexicana enfrenta enormes pérdidas por ausentismo y deserción de los alumnos..." Conviene que las autoridades de la S.E.P., tomen clara conciencia de este problema. "...Antes de pensar en nuevos métodos didácticos, conviene revisar los sistemas administrativos y sociales que condicionan la actividad pedagógica..." "Evitar pérdidas es tan importante como aumentar la producción y constituye un paso prelativo".

(4)

(3) "Excelsior", 1978.

(4) Villar J. Alfredo, "Excelsior" Pág. Edit. Viernes 30 de diciembre de 1977.

¿Estamos ciertamente frente a una administración deficiente?

La situación es alarmante, el tema de suma importancia: Por eso este trabajo se encamina a analizar, mediante el estudio y la investigación, la realidad de nuestras escuelas - que reprueban a millares, a esos niños y muchachos que pasan por el mundo como "eternos distraídos", y que acaban por optar a la deserción o cuando menos al ausentismo.

REPROBACION, DESERCIÓN Y AUSENTISMO, deberían ser palabras que llegaran a descartarse del lenguaje escolar. Pero esto sólo se logrará si, juntos, como pensamos y deseamos, los miembros de la Comunidad Escolar, perseguimos iguales -- objetivos.

¿Se justifica la reprobación en la Escuela Primaria?... ¿Debe eliminarse la reprobación y sólo perseguirse la función básica que es educar? ¿Se corre el riesgo de afirmar -- que DEBE APROBARSE TODO ALUMNO EN LA ESCUELA PRIMARIA? ¿Es el alumno factor de su propia reprobación? ¿Cuáles son las causas de la deserción y la reprobación?

Para responder a estas preguntas nos hemos propuesto -- los siguientes objetivos:

1. Investigar conceptos básicos.
2. Investigar la realidad histórica actual y la de los alumnos, y además, realizar algunas investigaciones de campo para conocer la realidad de nuestras escuelas.
3. Presentar diferentes tipos de pruebas que justifi---

quen los factores determinantes de la reprobación, la deserción y el ausentismo.

4. Precisar los límites de la reprobación, tomando en cuenta su carácter negativo.

Se parte del conocimiento de "nuestro mundo" para estudiar las características del momento actual y su influencia positiva y negativa en los hombres.

Nuestro siglo ha sido fecundo en descubrimientos ha tenido un avance vertiginoso la técnica y la ciencia. Algunos hombres han salido de la tierra para pisar otros astros. la comunicación ha acercado los pueblos se ha llegado a la liberación del átomo el trasplante de órganos ha conducido a alargar la vida y las drogas han llegado a curar radicalmente. la situación política de muchos países ha cambiado gracias a dos guerras mundiales. Es necesario reconocer el cambio económico, social, culturales y tecnológico. Todas éstas características han llegado a ser "signo de nuestro tiempo".

Dicha influencia no puede menos de dejarse sentir en la escuela, institución establecida para que el hombre llegue a una completa realización, por lo que se ha estimado necesario estudiar lo que es la escuela dentro del contexto actual y la repercusión que pueda tener en el futuro.

No tiene menos importancia el conocimiento del alumno "de hoy" inserto en el mundo actual con todos sus valores positivos y negativos. Más aún, es imperativo este conoci-

miento para llegar a hacer de él un "hombre nuevo".

Y, como el hombre será más hombre mientras más conviva con sus semejantes, mientras más necesite de ellos porque -- así se hace capaz de llegar a su plena realización indivi-- dual y social, se ha deseado que se edifique un "mundo nue-- vo".

Por esto se ha hecho un análisis de la Comunidad Esco-- lar.

Con base en los conceptos estudiados, se llevó a cabo -- también una investigación de campo utilizando cuestionarios -- elaborados en forma objetiva y se realizaron entrevistas cu-- yos resultados se dan a conocer.

1. CONCEPTOS

1.1 EL SIGNO DE "NUESTRO TIEMPO".

El hombre de cada época debe dar una respuesta a "su mundo". El hombre de "HOY" deberá dar respuesta al mundo actual. Es pues imperativo que conozca "su tiempo" el que le tocó vivir.

Más imperativo aún es que el educador reflexione sobre el contexto actual del mundo, que pide ser conocido y que seamos responsables de él.

Signo de nuestro tiempo es un mundo en constante cambio y profundas transformaciones podríamos señalar como características:

- una extraordinaria rapidez en los cambios.
- extraordinario desarrollo en la tecnología y
- extraordinario desarrollo en la automatización.

Estos cambios "han llevado al hombre a una nueva era en la historia".

Cada época responde en forma determinada a sus necesidades vitales. nuestra época parece tender a la conciencia social, a la libertad, a la justicia y a la convivencia.

Hoy el ambiente geográfico proporciona como nunca su riquísima potencial base de la economía y sólo pide a los hombres que, en forma organizada y responsable trabajen para que esos recursos sean aprovechados debidamente libres de

toda esclavitud económica, de injusticias en la distribución de bienes y del mal uso de las riquezas.

Los medios de comunicación funcionan como fuerzas sociales culturales y educativas, afectando en ocasiones la importancia de maestros y alumnos. Los medios masivos han llegado a menoscabar el concepto de autoridad y la capacidad de confianza.

La humanidad ha llegado a un gran avance en el campo de la ciencia hasta conquistar los secretos de la naturaleza y de la historia. El mundo actual difunde universalmente -- sus ideas y como dice un autor que: "la mitad del conoci- -- miento existente en muchos campos ha sido acumulado en los -- últimos diez o quince años" "era vertiginosa de expansión -- del saber".

El hombre actual tiene un acervo de información en su propia casa y fuera de ella en la radio en la televisión - en los libros en los periódicos, en las revistas, en el cine... en los satélites artificiales. Hay una aceleración en la difusión de conocimientos en medios fuertes y flexibles - que capacitan para afirmar la personalidad en la auto-ense- -- ñanza

Los medios de comunicación informan instantáneamente so- -- bre los asuntos mundiales.

La conquista espacial ha llevado a conocer mundos miste- -- riosos para el hombre, como la Luna y Marte.

El progreso tecnológico es un fenómeno social que ha --

llegado a operar transformaciones de gran trascendencia: cambio en el trabajo y ocupaciones de los hombres, cambio en los medios de comunicación masiva que influyen no solo en la mentalidad del hombre sino aún en su fisiología en su moralidad y en las relaciones de los hombres y de los grupos humanos creando lazos de amistad que no existían...

El avance tecnológico del S. XX abarca concretamente las siguientes líneas:

COMPRESION DEL UNIVERSO que parte desde la teoría cuántica en el año de 1900 hasta la exploración del cosmos en 1970

EL DOMINIO DE LAS FUERZAS NATURALES que parte de la radioactividad al rayo Láser.

LA INDUSTRIA AUTOMATICA de los autonóviles y la telegrafía sin hilos a los computadores en 1960

LA QUIMICA desde la explosión hasta los antibióticos en 1930 y la creación en el laboratorio de materias primas y productos alimenticios

LA MEDICINA de la teoría microbiana de las enfermedades a la medicina preventiva de 1940.

LA DE LA AGRICULTURA de las máquinas combinadas y los tractores en 1910 el plan verde en 1960.

Vertiginoso avance de la tecnología que determina nuevas formas de vida humana

En el aspecto pedagógico mucho se ha logrado en el terreno informativo sobre todo en esta era de la televisión y

de la electrónica cuyo máxima expresión es la computadora. Y tiende todavía a una creciente automatización a la que contribuye la cibernética.

Y ya el científico se adelanta a la educación del futuro. Prevenir deficiencias y errores y evitar improvisaciones es el ideal a que se evoca la Filosofía de la Educación. Ya así a la que Pierre Bertaux llama "era Universal". Bertaux presume que los problemas se "sortearán" a escala mundial como ya se pretende con la explotación de las riquezas minerales del océano herencia común de la humanidad.

Ya Arthur C. Clarke se ha adelantado a darnos cuadros de acontecimientos científicos del futuro que alcanzan hasta el año 2090 en el que presenta el encuentro con seres extraordinarios extraterrestres un cerebro mundial e ingeniería astronómica vida artificial y la distorsión del espacio del tiempo ya en el año 2050. Bertaux vislumbra una posible "mutación de la humanidad" que adquirirá una segunda naturaleza producto de los instrumentos en uso.

¿Sueño? o ¿realidad? ... Hipótesis de mutaciones previsibles para el futuro....

En este contexto la educación ha de cumplir tareas más difíciles interpretando este cambio histórico que ha llegado a un extremo por lo acelerado y profundo. En este mundo "la juventud se presenta hoy como una realidad independiente en el seno de la sociedad con sus propios valores sus propias ideas y su propio dinamismo interno buscando nuevas

responsabilidades y funciones nuevas dentro de la comunidad⁽⁵⁾.

El cambio cultural ha afectado profundamente al joven. Antes los adultos podían dirigirlo, ahora el conflicto entre las diversas generaciones se hace sentir en todo su rigor. El joven rechaza el mundo creado por sus mayores, lo considera falso de autenticidad, mentiroso, hipócrita... No es que la juventud sea peor o mejor que la de ayer, es simplemente distinta: quiere participar en la edificación del mundo en que le tocó vivir, de una manera activa, y protesta porque se le tiene al margen.

Sensible a los problemas sociales quisiera un cambio rápido y profundo que hiciera una sociedad más justa. Clama por un mundo más comunitario. Todo esto es un mundo de valores, pero que su inexperiencia, presenta con aspecto negativo.

Acerca de las instituciones sociales opina así:

- Sistemas educacionales organizados rígidos y autoritariamente.
- Movimientos juveniles, que instrumentalizan a los jóvenes, negándoles el derecho a equivocarse.
- Familias autoritarias paternalistas, que abandonan, - que les niegan el derecho legítimo al diálogo y al afecto.

(5) URRUTIA Adolfo, et al, Memorias del Segundo Seminario de Reflexión Educativa (citando Documento de Medellín).

- Lamentan la situación "no familia" de millares de jóvenes; a los de la aristocracia, los juzgan de formación familiar circunscrita, sin apertura.
- Piden la educación de las familias actuales y futuras (que los jóvenes no podrán vivir su juventud, sin esta educación).
- Exigen la revisión del sistema educacional, hasta ahora informante, no FORMADOR DE MENTALIDADES CRITICAS, creativas.
- No encuentran sentido a ninguna institución educacional que no se comprometa en la educación LIBERADORA.

Hoy, más que nunca, viene preocupando lo que ha dado en llamarse el "conflicto de las generaciones".

Hoy, el hombre quiere adelantarse a su época. Parece como si todo hombre estorbara, como dice un autor: "Los niños quieren vivir como adolescentes, los adolescentes como jóvenes, los jóvenes gustosos desplazarían a los adultos, y éstos... tendrían que buscarse otro planeta" (5). Claro que este desorden nunca sería constructivo, ni remediaría los problemas actuales provocados porque nadie quiere ocupar con dignidad un lugar... ¡el suyo!

Si los niños de hoy quieren ser hombres, los hombres de ayer y de hoy debemos ayudarlos a no equivocarse. Educar a los seres humanos que formarán la próxima generación es una

(5) URRUTIA et al. Ob. cit.

profesión muy delicada e importante.

Cada generación ha hecho una crítica de su tiempo y ha pensado que podía hacer mejor las cosas de su predecesora. - La nueva generación parece olvidarse de que casi siempre ha habido notables diferencias para ver las cosas, incluso dentro de la misma. Pero no hay que condenar a toda una generación.

1.2 LA ESCUELA DE HOY.

Familia, iglesia, Estado, Medios de Comunicación masiva y Escuela, son agencias que ejercen una acción educativa. Pero debemos reconocer que la escuela tiene una función única, específica, en la nobilísima tarea de educar: la escuela sólo existe en función de la educación. En efecto, las instituciones educativas empezaron a existir en respuesta a las necesidades de la sociedad, y, sobre todo, de los padres de familia, para quienes ejerce una acción supletoria.

El principal objetivo de la escuela es la formación integral del educando y la escuela debe ser el eje de estas influencias y el medio que centralice toda acción educativa. A través de la historia y de las vicisitudes ha demostrado desempeñar un papel muy importante en la tarea educativa y en la cultura.

Hoy, comenzando por los registros de la propia escuela, estadísticas y registros manifiestan un alto porcentaje de reprobación, deserción y ausentismo. ¿Cuál es la actitud de

la escuela ante esa problemática actual?

1.2.1. Problemas Escolares.

Hemos dicho que el mundo de hoy sufre una profunda transformación y que ésta provoca una serie de problemas que afectan muy especialmente la educación de la niñez. Por otra parte, no podemos negar que hay una relación de causa a efecto entre escuela y enseñanza-aprendizaje.

¿Es la escuela una causa de los actuales problemas educativos como reprobación, deserción y ausentismo? Urge hacer un análisis que nos permita conocerlo.

La América Latina nos ofrece las siguientes cifras como realidad educativa:

En los tres primeros años, la deserción escolar alcanza el 50% de los inscritos.

Sólo el 17% cumple el ciclo escolar primario.

El 40% de la población adulta de América Latina es analfabeta. (6).

México, orgulloso de "57 millones de habitantes... tiene un promedio de escolaridad de algo más de tres años, lo que nos hace una sociedad de tercer año de Primaria", dice Separata/5 Político Educativo(1979).

Si examinamos la atención escolar, a partir de 1910 podremos darnos cuenta de que en dicho año había un 75% de ni-

(6) SEP. Evolución reciente de la Educación en América Latina. 1974.

nos sin escuela, en 1925, 68%; en 1940, 40%; en 1960, 34%. -
 Ya en 1977 - 1978, quedó fuera sólo el 13%; 1.8 millones de
 niños. En el período 1978 - 1979, 1.2 millones quedaron sin
 escuela primaria. Para 1980 se espera inscribir a la mayo-
 ría de los niños en edad escolar quedando sólo sin atención
 400 mil niños, los que se atenderán a partir de septiembre -
 de 1980 junto con los que en esa fecha cumplan la edad requi-
 rida. Estas cifras nos muestran lo que ha sido la deserción
 total, por falta de atención del Estado.

El Prontuario Estadístico, 1970 - 1979, de la Dirección
 General de Programación, SEP, da los siguientes datos: (7).

EGRESADOS DE PRIMARIA:

1976-1977	1,221,460, el 87.5%
1977-1978	1,269,000 el 88.2%

APROBACION:

1976-1977.	89.6%
1977-1978.	90.0%

NUMERO DE ESCUELAS EN MEXICO:

1978-1979.	55,700, cuando en el período
1970-1971 sólo había . . .	45,074

El incremento porcentual fué de 24 en dicho período, -
 1970 - 1978.

Presupuesto del sector educativo en relación con Prima-
 ria en 1979 fué de 33,628 millones de pesos.

(7) SEP, Sapepos, 13, 14, 15.

Podríamos decir que reprobación es la situación anormal de un alumno cuyo rendimiento escolar no ha logrado los objetivos previstos, en un momento determinado de su aprendizaje de acuerdo con los programas y patrones vigentes.

Es una situación anormal puesto que el alumno carece de las experiencias, el conocimiento o la destreza esperados, o no los desarrolló plenamente a través de las actividades orientadas por el maestro. No ha logrado satisfactoriamente los objetivos que suponen un patrón previamente determinado. ¿Qué factores han originado esta situación?

Los factores podrían clasificarse en: pedagógicos y antropológicos.

Los factores pedagógicos se relacionan directamente con la enseñanza-aprendizaje, y pueden ser: deficiencias:

Del proceso del control,
del maestro, y de
la evaluación.

Deficiencias del proceso de control:

Programas. Los Programas son una guía para el maestro, resultado de la planeación y el medio para lograr los objetivos de la enseñanza-aprendizaje; objetivos generales, particulares y específicos han de concurrir a la integración de la personalidad del alumno. Esta finalidad ha sido señalada por la Carta de los Derechos Humanos, por nuestra Constitución y por los mismos Programas de la Escuela Primaria. El Primer Seminario de Planes y Programas de Estudio de Educa--

ción Primaria en América Latina, reunido en Huampani, Perú - en 1956, dice que: "...se debe favorecer la formación integral del educando y tener en cuenta sus necesidades, intereses y actividades..."(8).

Los programas de Educación Primaria, aprobados en 1961, resultaron recargados y obsoletos, y así, al fin de la década el Consejo Nacional Técnico de la Educación, hizo una revisión de los mismos y se emprendió una reforma educativa de carácter integral.

Desde entonces, en el Plan de la Escuela Primaria, cada área tiene una importancia igual ninguna vale más que otro puesto que todas tienden a lograr el desarrollo en forma integral.

Cousinet dice que el aprendizaje sólo tiene sentido - - cuando el alumno sabe lo que quiere, y quiere y busca los mg dios para realizar el fin propuesto. Para favorecer la ense nanza-aprendizaje se organizan los programas a base de objetivos, redactados en forma de conductas que se desean lograr así el alumno participará activamente y su retroacción será satisfactoria. Los objetivos específicos deben tomar como - base la satisfacción de necesidades, problemas e intereses - de los alumnos. Cuando esto no es así, el niño será un cen-

(8) Yáñez Agustín, Memorias del II Seminario de Reflexión Educativa.

didato a la reprobación, o será sujeto que acumula ausencias o llega tal vez a la deserción total.

"La programación se organizó por objetivos para lograr en el alumno comportamientos que promuevan el pensamiento -- crítico y creador, la afectividad, la sociabilidad, la capacidad de utilizar adecuadamente todas sus posibilidades y -- suplir sus deficiencias". (Programas de Educación Primaria).

El fundamento básico de la programación por objetivos, -- se encuentra en que el educador y el educando deben saber -- qué pretenden alcanzar. Hay un fundamento psicológico que -- esté en la necesidad de que el educando sea autor consciente de su aprendizaje. Hay además, un fundamento pedagógico que radica en que el maestro organiza, guía, estimula al alumno. Pero, sobre todo, existe un fundamento ético pues a través -- de los objetivos el maestro ni engaña ni comete fraude pedagógico, ya que todos saben o dónde debe llegar el alumno en el proceso didáctico.

Ahora bien. "...las mismas autoridades educativas con-- templan con optimismo el penoso de sus actividades..." --
 "...se abona la bondad del Plan Nacional de Educación que -- elaboró el titular anterior..." Y las mismas autoridades de Educación Pública, "...reconocen abundantes deficiencias -- por ejemplo ausentismo escolar, índice de reprobados..." --
 Y, "...pese a los años de ensayar planes y reformas a la --- educación las deficiencias se están agudizando considerablemente .."(9)

(9) Excélsior, 1978.

Martha Candano Toledo dice: "No debemos aceptar las con- sideraciones teóricas o la propaganda que nos manifiesta que la educación ha alcanzado un nivel muy alto, si lo que pre-- senciamos a diario nos dice lo contrario .." "Los maestros - no hemos podido hacer mejorar a nuestros alumnos".(10)

Si planes y Programas responden al fin para el que fue- ron formulados, ¿porqué hay tanta reprobación?

Proceso Pedagógico.- La educación se realiza mediante - un proceso el pedagógico, y éste es un proceso de comunica- ción, ya que aprender supone comunicación.

Si por la planeación se han fundamentado los objetivos- a lograr y se reconoce que la planeación ha sido buena, cabe suponer, que las deficiencias se encuentran en las fases sub- siguientes: enseñanza-aprendizaje. ¿En dónde? Analicemos.

Los objetivos específicos indican la relativa madurez - del educando por el logro del aprendizaje. Pero toca al - - maestro seleccionar las actividades más adecuadas para el lo- gro de los objetivos, analizar hasta qué grado los logra, o porqué no los ha logrado para ayudarlo a alcanzarlos. Y, en el caso de no poder comprobar si los ha alcanzado sospechar- que no expresan conductas fácilmente evaluables, o que su re- dacción es incorrecta.

De la selección de las actividades de aprendizaje puede depender el éxito o el fracaso del niño. Esto requiere del-

(10) CANDANO TOLEDO, Martha, a los Maestros de Secundaria.

maestro el conocimiento del alumno como individuo; inteligencia, capacidad de lectura, contexto socioeconómico, madurez-emocional, experiencias anteriores, hábitos de estudio. Intereses especiales y niveles de motivación.

Si un alumno no ha alcanzado los objetivos, convendría que el maestro revisara los métodos que utiliza en la enseñanza-aprendizaje; pero, sobre todo, el proceso pedagógico. Hay que recordar que dicho proceso es un proceso de CONTROL. Requiere por tanto, un análisis CIBERNÉTICO.

En la enseñanza y en la educación el sistema controlador es el maestro, el controlado, los alumnos.

La tarea educativa consiste en provocar en los alumnos una conducta que corresponda al objetivo propuesto. La ACCION se efectúa de acuerdo con un programa determinado. Para que el maestro pueda controlar con éxito la formación de las cualidades requeridas es preciso que obtenga una información constante sobre los resultados de su ACCION; debe producir una continua RETROACCION una información de los resultados de cómo asimilan los alumnos. Por otra parte si se rompe un eslabón del proceso de control, éste será imposible se retardará o se realizará imperfectamente.

En el caso de la educación, el controlado es el niño su jeto de actividad propia capaz de asimilar y elaborar objetivos por sí mismo. El niño es a la vez SISTEMA CONTROLADO Y SISTEMA AUTOCONTROLADO que también hay que formar enseñar y cuya realización hay que controlar.

maestro el conocimiento del alumno como individuo: Inteligencia, capacidad de lectura, contexto socioeconómico, madurez-emocional, experiencias anteriores, hábitos de estudio, Intereses especiales y niveles de motivación.

Si un alumno no ha alcanzado los objetivos, convendría que el maestro revisara los métodos que utiliza en la enseñanza-aprendizaje; pero, sobre todo, el proceso pedagógico. Hay que recordar que dicho proceso es un proceso de CONTROL. Requiere por tanto, un análisis CIBERNÉTICO.

En la enseñanza y en la educación el sistema controlador es el maestro, el controlado, los alumnos.

La tarea educativa consiste en provocar en los alumnos una conducta que corresponda al objetivo propuesto. La ACCION se efectúa de acuerdo con un programa determinado. Para que el maestro pueda controlar con éxito la formación de las cualidades requeridas es preciso que obtenga una información constante sobre los resultados de su ACCION; debe producir una continua RETROACCION una información de los resultados de cómo asimilan los alumnos. Por otra parte si se rompe un eslabón del proceso de control, éste será imposible se retardará o se realizará imperfectamente.

En el caso de la educación, el controlado es el niño su jeto de actividad propia capaz de asimilar y elaborar objetivos por sí mismo. El niño es a la vez SISTEMA CONTROLADO Y SISTEMA AUTOCONTROLADO, que también hay que formar enseñar y cuya realización hay que controlar.

En resumen: para que haya éxito en el proceso de control es necesario:

Que exista un objetivo exactamente determinado

Que exista un programa de control eficiente y

Que haya una buena retroacción

Las deficiencias en el aprendizaje podrían explicarse más fácilmente enfocando el análisis del proceso pedagógico desde el punto de vista de las cualidades de un buen control.

Ahora podemos precisar las causas pedagógicas de la reprobación:

Los objetivos no se formulan con precisión y concreción

El programa de control está enunciado también en forma inconcreta o poco concreta. Entonces hay mala programación porque no está enunciado con exactitud el objetivo de las acciones y las condiciones en que debe efectuarse así como el carácter de las acciones en cada condición. Esto conduce a que cada maestro enseñe en forma diferente el mismo tema y que por lo mismo trabaje con distintos programas. Debe tenderse a encontrar programas óptimos de enseñanza que todos los maestros sigan

La insuficiente eficacia de la enseñanza y por lo tanto la reprobación proviene de que en la actual organización docente la retroacción pedagógica está mal planteada.

El maestro dispone de los exámenes y de otros varios trabajos de control y comprobación para la información que

proporcione la retroacción. Pero esta información llega a largos intervalos de tiempo en el caso de los exámenes. En cuanto a otras actividades de control que dan una retroacción más frecuente tienen un valor menor ya que el maestro sólo ve resultados y no sabe en muchos casos el proceso mental que los provocó. En la educación lo más importante es el control de los procesos.

Otra de las causas de la insuficiente eficacia docente es que falta el diagnóstico.

En ocasiones no sabemos porqué se retrasa el alumno o cuál es su dificultad. Otras veces el mismo maestro desconoce un proceso y trata de reforzar un paso que no es el problema del alumno. El maestro altera sus acciones sobre el alumno o los alumnos. Esta es una de las causas más graves para que el control del proceso de la enseñanza se lleve a cabo con eficacia suficiente: "curamos sin diagnóstico". Al dar a los alumnos una información no recibimos de ellos la indispensable información de retorno.

Uno de los métodos que intenta resolver las deficiencias de la enseñanza - aprendizaje es el llamado "enseñanza programada" que entre sus principios básicos tiene el inmediato reforzamiento de las respuestas y la individualización de la enseñanza. Pero dadas las circunstancias actuales ni una ni la otra pueden darse.

La enseñanza será tanto más eficaz cuanto más perfectosee el control de su proceso. Las deficiencias conducen a

la falta de aprovechamiento y a la REPETICION DE CURSOS. Esto podría haberse evitado si el maestro hubiera tenido oportunidad de controlar la ejecución de todas las "operaciones" mentales de los alumnos y si gracias a ese control se hubieran corregido de inmediato los errores de cada "operación" mental.

El uso de cuadernos especiales para el trabajo independiente es un medio muy eficaz para el control de los procesos mentales de los alumnos y que nuestras escuelas no disponen de las "máquinas didácticas" que en sí mismas no serían tan valiosas si no fuera de gran calidad su programa pedagógico.

Deficiencias del maestro

El maestro tiene dos metas que alcanzar: lograr que los alumnos aprendan y la formación de la personalidad del escolar. Pero debe resolver un tercer problema: cuál es el medio más eficaz para que logre los objetivos previstos.

El proceso pedagógico es como dijimos un proceso de comunicación. Y la comunicación es esencialmente interacción en la que se van a modificar conductas. También la educación tiene como función la modificación de conductas.

Fuente o emisor receptor canal mensaje y retroalimentación son todos y cada uno elementos importantes en el proceso didáctico y la falta de uno de ellos interferiría la comunicación. Por eso el maestro al proponerse el logro de un objetivo debe:

Determinar el problema.

Fijar el objetivo.

Seleccionar las técnicas y el material didáctico.

Diseñar y elaborar los instrumentos de evaluación, que permitan la retroalimentación.

Usar los canales de comunicación que permitan interpretar el mensaje.

Conocer los marcos de referencia del alumno para seleccionar el código que permita la comunicación.

Si el maestro ha logrado comunicarse a sus alumnos, éstos habrán aprendido pues habrán modificado aspectos de conducta.

Es muy importante para el maestro determinar las barreras de comunicación para tratar de disminuirlas. El maestro espera un resultado de su trabajo docente y con frecuencia comprueba fracaso. ¿Se ha puesto a reflexionar sobre las diferentes barreras de la comunicación?

Las barreras físicas que pueden ser, los salones, el mobiliario, el material en que se desarrolla la actividad didáctica. Las fisiológicas como pueden ser las deficiencias en los órganos de los sentidos de los alumnos o de los maestros. Las psicológicas tales como las emociones, las actitudes, los prejuicios ya de los alumnos, ya de los maestros. Finalmente las semánticas originadas por el desconocimiento del vocabulario o por el diferente contexto socio-cultural de maestro y alumnos o de los alumnos mismos entre sí y que

den lugar a un diferente significado de las palabras.

Aprender supone comunicación. Y, ¿cómo podrán comunicarse maestro y alumnos en un salón en donde reina el desorden, la indisciplina, los motivos de distracción? En un salón o donde llega el incesante ruido de carros que pasan, el griterío de alumnos desatendidos en salones contiguos o cercanos, o de los que corretean por los pasillos frente a los salones en momentos en que todos los grupos deberían estar trabajando?

Comprendemos que uno de los "ruidos" (barreras) que más compromete la eficiencia del proceso enseñanza-aprendizaje es la falta de disciplina. Y, no cabe duda que una de las manifestaciones más características de la vida de una escuela es precisamente la disciplina, cuyos factores más importantes son: trabajo y organización.

Una clase que trabaja es una clase silenciosa. Mediante el silencio se agudizan los sentidos y se despierta la atención. Esto no significa que el alumno no debe hablar en ningún momento; pero que se hable lo indispensable sin perturbar el ambiente de trabajo y reflexión. La agitación disipa y fatiga, el silencio favorece el esfuerzo y lleva a la concentración, y a la disciplina externa.

Para que el niño trabaje, ese trabajo debe ser interesante y deseado por él por responder a sus necesidades e intereses. Cuanta mayor perfección se exija en el trabajo, la disciplina interna entrará más hondo en la voluntad del niño.

claro que habrá que regularlo para evitar la fatiga.

La organización aplicada al grupo lleva a ordenar la vida misma del aula ajustando las actividades o normas que contribuyan a que se cumpla su función educativa y social, - - creando hábitos de orden y disciplina. A ello se dirigen: - el aspecto material del aula (mobiliario escolar, friso) - la organización del grupo (gran grupo, medio grupo, equipos, individual); los permisos para salir del aula; las entradas y salidas (formación rigurosa, o libre al llegar a la escuela). Pero no debe descuidarse todo lo que de alguna manera lleve al uso de una libertad responsable.

Una educación sin coerción, dejada al gusto del niño, - produce necesariamente consecuencias funestas; el fenómeno - que estamos presenciando en muchas de nuestras escuelas

Deficiencias en la evaluación.

"Nuestro tiempo desafía, en todos los países, la eficiencia de la escuela".(11) Y es que la escuela debería dar un alto rendimiento dentro del desarrollo nacional.

La UNESCO, en 1959 expresó que: "...se advierte cada día más que las escuelas se hallan dominadas por el sistema tradicional de los exámenes y se requieren métodos más prácticos de evaluación en que se tenga en cuenta el pleno desarrollo de la personalidad del niño..."

(11) GODINEZ RINCON Alberto Reflexión sobre la Realidad -- Educativa. UIA

(12). Pues bien, hoy se va más lejos todavía: es necesario evaluar constantemente para ver hasta dónde ha alcanzado el alumno los objetivos; y, ya tenemos esas normas y técnicas de evaluación. Urge, pues, evaluar constantemente. La evaluación dentro del proceso pedagógico, ocupe su lugar en la RETROACCION. Es necesario que el alumno sepa los resultados de sus acciones. Si se recibe del alumno una incesante información, que se le comunique el curso de sus acciones evaluadas.

Esto no se hace efectivo en la mayoría de los casos por una deficiente organización de la enseñanza.

En el proceso de la evaluación hay que tomar en cuenta los hábitos de trabajo, las relaciones de convivencia con los demás, las aptitudes, la madurez, actitudes hacia el maestro, el aprendizaje, los compañeros, la familia, etc., y no sólo la información. De allí que sea necesario aplicar la observación, la medición, la comprobación y el análisis de trabajos, tareas, ejercicios, pruebas, etc. puesto que la evaluación es un medio para detectar el mejoramiento de los alumnos y no sólo un medio de detectar los temas deficientemente tratados o lo inadecuado de los métodos usados. La evaluación es un juicio de valor resultante de una variedad-

(12) Diario Oficial de la Federación, Cap. IV, Art. 47, del 29 de nov. de 1973.

de aspectos de la personalidad del niño.

Norman E. Grouland (13) dice que: "la evolución involucra dos pasos:

Identificar y definir los objetivos, y,

Construir o seleccionar los instrumentos de evaluación que sirven para sopesar mejor dichos objetivos".

La evaluación se iniciará adecuando los objetivos a las necesidades de los alumnos. Para que se relacionen los objetivos con los procedimientos de evaluación, conviene tener:

un plan general de evaluación,

una tabla de especificaciones, y

una selección de las técnicas de evaluación acordes con cada producto del aprendizaje.

Los objetivos orientados a conocimientos, deberán evaluarse mediante pruebas objetivas que en su elaboración debieron sujetarse a tres principios:

Identificación de la conducta deseada.

Análisis del contenido de la materia.

Diseño de una tabla de especificaciones, la cual nos indica el número de elementos de prueba que hay que consagrar a cada objetivo educacional.

Los objetivos de carácter afectivo expresados por los intereses, y las actitudes, se evaluarán mediante "cuestionarios de opinión", "inventarios de intereses" y "escalas de -

(13) GROUNLUND Norman E., Medición y Evaluación de la Enseñanza. AID, México. Buenos Aires Pág. 65

actitud". El medio para evaluar los objetivos de carácter psicomotor, expresados por habilidades musculares, será el "registro de conducta compleja". Estos instrumentos determinarán los productos específicos del aprendizaje.

Es preciso, hacer desaparecer de nuestra mentalidad el criterio tradicional para promover al alumno. En la Forma I correspondiente al Cuadro de Concentración de Evaluaciones - que usamos en la Escuela Primaria, hay una "Nota importante" que indica que: "los alumnos serán promovidos si el resultado de la Mediana de las siete áreas da una nota de promoción sin importar si aparecen algunas de no promoción en áreas -- que pudieran considerarse de gran importancia, puesto que de no ser así se negaría el principio que postulan como fundamental los nuevos Programas y el Plan de Estudios, en el sentido de que la educación se propondrá desenvolver permanentemente todas las potencialidades de la personalidad infantil, merced en el que todas las áreas del Programa tienen igual jerarquía". (14)

El porcentaje de asistencias puede ser indicador de una enseñanza-aprendizaje deficiente, pero de ninguna manera el justificante para reprobar al alumno. Si, como indica la -- Constitución misma, la Educación Primaria se propone el desarrollo integral de la personalidad del educando a medida que alcance los objetivos generales característicos, esos objeti

(14) Forma cit.

vos podrán haber sido logrados por el esfuerzo, dedicación o dotes especiales del alumno en la escuela o fuera de ella si por circunstancias especiales no logró el porcentaje de asistencias deseado.

Hay que evaluar a cada alumno en relación con su aproximación al nivel requerido de comprensión y competencia de terminado para cada objetivo que se persigue, pues medir el aprovechamiento del alumno NO ES MEDIR SU CATEGORIA EN BASE COMPETITIVA.

El análisis de los resultados de las pruebas, las observaciones directas efectuadas mientras el alumno trabaja, nos permitirán advertir un ritmo lento o rápido, o que el alumno no vió claro lo que debió hacer o estaba falto de interés o encontró difícil el trabajo.

Para la evaluación deberán emplearse instrumentos adecuados al objetivo. En la autoevaluación el maestro orientará para que el alumno haga una autocrítica.

Toda la metodología tenderá a hacer que el alumno sea quien realice el proceso del aprendizaje. La reprobación NO DEBERIA DARSE EN LA ESCUELA PRIMARIA, sólo debe tenderse a educar que es la función básica.

Los factores los tiene el niño por la herencia y por el medio.

El maestro, en el ejercicio de su profesión encontrará grandes problemas. Habrá disciplina o no, los alumnos mostrarán su preferencia por determinadas materias entenderán

o no proceverán el curso o serán repetidores del mismo, y éste muchas veces independientemente de la voluntad del niño y del maestro. Todo esto lo condicionará la constitución física del alumno, su temperamento su contexto socioeconómico y cultural, los problemas de su familia, sus necesidades e intereses, sus sentimientos, su capacidad mental, sus perturbaciones patológicas, etc. Cada niño tiene su personalidad resultante de la conjugación de herencia y medio.

Herencia. La provisión genética de las bases esenciales y establece los límites tanto para el desarrollo sonático como para el psicológico, influyendo en nuestra vida física, mental, emotiva y social. "La personalidad, dice Hernández Samará, empieza con la vida". Y estas aportaciones hacen del niño una personalidad incipiente, integrada casi exclusivamente por el temperamento.

El niño, al nacer, trae una herencia psicofísica con su temperamento y con sus limitaciones en lo intelectual. Aun cuando las leyes de la herencia sólo son aplicables a una herencia física y fisiológica, como lo sonático está vinculado a las funciones espirituales, se acepta que la actividad psicológica sea influenciada por la herencia sonática; y, por tanto, una herencia psicológica y aún una moral. Sin duda que la herencia aporta un alto porcentaje en la integración de la personalidad. De ahí la frase de Napoleón: "La educación de un niño empieza cu años antes de su naci

miento", y la no menos atinada de Anatole France: "Eramos viejos cuando nacimos."

La evolución normal del niño se traduce en una fundamental normalidad en su personalidad. Pero si un proceso patológico afecta las estructuras neurológicas, el niño es afectado física o psíquicamente antes, durante o después de su nacimiento, y lógicamente, trae consigo un desequilibrio en su personalidad. Dicho desequilibrio puede ser físico o psíquico.

LAS ANORMALIDADES FISICAS CONGENITAS. Pueden ser por:

Carencia, que impide un aprendizaje normal, como:

ceguera, miopía, estrabismo, falta de agudeza visual, sordera, o trastornos de agudeza auditiva.

perturbaciones en el lenguaje: tartamudez, locución -- lenta y difícil, rápida y atropellada, frenillo.

Deformidades físicas o fisiológicas congénitas, que -- ocasionan problemas psíquicos e impiden relaciones fáciles y se traducen en agresividad o petulancia.

Enfermedades orgánicas, que pueden ser causantes de ausencias o retardo para ingresar a la escuela, o de deficiencias escolares y aún de reprobación.

LAS ANORMALIDADES PSIQUICAS CONGENITAS.

A menudo son la raíz de escaso aprovechamiento del alumno. Sin tomar en cuenta la oligofrenia total, que trastorna completamente el psiquismo del niño (idocia, imbecilidad) que difícilmente se presenta en la escuela; se dan -

los casos de la parcial de los débiles mentales que, por -- circunstancias muy especiales, llegan a nuestras escuelas, -- cuando corresponden a un educador terapéutico especializa-- do.

En cambio sí abundan los psicópatas, por constitución, deficientes en su voluntad y sentimiento, que no son capa-- ces de mantener una conducta fija constante, que no saben -- convivir, ni pueden emprender estudios útiles. Tienen un -- comportamiento antisocial, son difíciles de educar, porque -- no se amoldan a la influencia educativa ordinaria.

Todos estos casos nos muestran cómo la herencia es un -- factor determinante de retraso y reprobación de los escola-- res.

Medio ambiente es todo lo que rodea al hombre: perse-- nas, cosas, fuerzas de orden material o ideológico.

El medio está muy ligado con la herencia y se conjuga-- rá con ella para formar la personalidad del niño. Y así se -- rá también en ocasiones un factor de su reprobación.

Clima, alimentación, condiciones materiales y morales -- del hogar, la escuela, el vecindario o la colonia, la posi-- ción social y económica y hasta la geografía del lugar in-- fluirán en la mentalidad y en el carácter del niño; por tan -- to en su escolaridad.

La familia, padre, madre y hermanos, el ambiente fami-- liar, es decisivo en el aprovechamiento del niño en la es-- cuela. Dice Brahuar que: "...en el manejo del niño, no se

presenta el problema del niño, sino también muy frecuentemente el de los padres...²⁴ Los problemas familiares pueden limitar las aptitudes infantiles, originando complejos, conflictos internos o causas externas como retardos, insistencias, faltas de atención a las explicaciones del maestro, - problemas de conducta como: desorden, indisciplina, desobediencias, pendencias, lenguaje soez, rebeldías, agresiones, deshonestidades y mentiras, todo lo que arrastra al niño a la reprobación.

La clase social a que pertenece el niño y sobre todo - si es baja, puede ser origen de inseguridad y del poco aprovechamiento escolar.

La calle estorba la labor constructiva de la escuela. - así como las costumbres de la vecindad o el barrio en que - el niño vive. La palomilla o la banda son potentes y - pueden alejarse al alumno de su responsabilidad escolar.

En general, puede afirmarse que, cuando no existen en el medio donde el niño crece posibilidades del empleo de su actividad y a su desarrollo, sufre experiencias que lesionan profundamente su afectividad, hay desviaciones serias en el niño y asume una actitud antisocial o adquiere hábitos indeseables: mentiras, hurtos, venganza, etc. siempre con el fin de adaptarse a su medio social o familiar, o de sustraerse a ellos. Otro aspecto es hacer frente con reacciones morbosas enfermándose o evadiendo toda responsabilidad.

Las condiciones inadecuadas de locales escolares, el -

deficiente mobiliario escolar, influyen en el desajuste de los menores y pueden contribuir a su reprobación. ¡Cuántas veces un alumno por no disponer de asiento cómodo o mesa en qué apoyarse, mejor se entretiene en jugar o platicar sin atender al trabajo escolar señalado! O por estar alejado del pizarrón no ve lo que el maestro anota en él, o no escucha lo que dice su maestro o sus compañeros....

La situación económica de la familia puede alejar al niño del cumplimiento de sus trabajos escolares o de la asistencia o puntualidad a la escuela. Muchos niños trabajan desde temprana edad, para ayudar a sus padres, o para contribuir económicamente al sostenimiento de la familia en los hogares en donde el padre está ausente. No menos ocasiones se presentan en las que el niño no tiene la ropa adecuada para presentarse al salón de clases, o no ha tomado el alimento suficiente y se aleja temporal o definitivamente de la escuela. El alimento es un factor que influye grandemente en la escolaridad, tanto que el grado de retraso de los niños está en proporción directa con el grado de desnutrición, como lo demostró el ruso Metschajeff. Si un niño no ha desarrollado sus tendencias naturales **NÓ PUEDE ASIMILAR LAS ENSEÑANZAS ESCOLARES.**

Los problemas emocionales de los padres influyen de tal manera en los niños que la angustia o infelicidad de los padres se traducirá en trastornos de la conducta de los hijos y en no menor angustia e infelicidad..." Con su com-

portamiento, dice el Dr. Quiroz Quarón, los padres generan una conducta antisocial. El futuro del niño está desde la etapa sensible, 3 a 5 años". "Y la angustia es uno de los síntomas de criminalidad."

Pues bien, las causas de un retardo pedagógico, agrupadas con frecuencia, actúan simultáneamente. A veces residen en la escuela pero la mayoría de las veces están en el hogar. La paz es esencial para una armónica construcción mental. El orden, la calma, el ejercicio físico y la buena alimentación favorecen la higiene mental. El Doctor Alfonso -- Tórtora afirma que hay un 30% de neurosis entre estudiantes. Y muchas veces los alumnos no llegan a coronar sus estudios a pesar de estar muy bien dotados.

Una conducta anormal que se repite o una constante respuesta inapropiada a determinados estímulos, deberán tener glerta al maestro ante la posible presencia de un problema de conducta.

Pero, pese al nuevo enfoque que se quiere dar a la escuela de hoy, vemos escuelas convertidas en instituciones -- mercantilistas. Viciada la educación por el egoísmo, despre vista de valores profundos, olvidada de su deber, no le mere ce interés el educando. El niño, que no tiene su lugar en la familia, ni en la sociedad, tampoco lo tiene en la escuela. El maestro no toma en serio su tarea; hay el afán de -- competición entre los maestros pero no el de colaboración. La crítica de unos obstaculiza el trabajo de los otros y re-

percute en los alumnos. El "bajo nivel educativo ha dicho el Secretario de Educación Pública, Lic. Fernando Solana, es el problema más grande del país". Y el maestro parece olvidarlo.

Producto del medio conjugado con la herencia son los niños de conducta anormal y los angustiados.

La conducta del niño, como la de todo hombre, es el cúmulo de respuestas a estímulos, es el producto de procesos - conscientes o inconscientes que actúan simultáneamente dando una respuesta o conducta es un movimiento, un pensamiento - una expresión, toda actividad. Si la conducta está determinada en su mayor parte por factores conscientes y se adapta - flexiblemente a la realidad, que se modifica por la experiencia, podemos afirmar que es una conducta normal. El niño -- que esté en la escuela debe haber aprendido:

- 1) A pertenecer a un grupo,
 - 2) A dar y recibir afecto,
 - 3) Reglas sociales, y el sentido de responsabilidad,
 - 4) El papel social-sexual,
 - 5) A utilizar los símbolos escritos o verbales,
 - 6) A desarrollar el sentimiento de iniciativa
- Si falla en esto hay un caso de anormalidad.

El niño de conducta anormal, es reactivo a la disciplina - y predispuesto a acciones antisociales. Estos niños no sólo reducen su rendimiento escolar, sino que interfieren en el - aprovechamiento de los demás. El niño de conducta anormal -

se convierte en un verdadero problema para el maestro pues - no está quieto, no se concentra, su atención es dispersa y - pocas veces trabaja a ritmo con el resto del grupo pero --- cuando le hace presente un buen trabajo. Por otra parte, se manifiesta "raro", agresivo o retraído. Estos niños de conducta anormal son, en ocasiones superactivos, de impulsividad manifiesta pero, difícilmente se ajustan a la disciplina son antisociales y en general son rechazados por sus compañeros, lo que acrecienta el problema, puesto que creyéndose un "niño malo", acaban por serlo.

Hay niños angustiados el niño, como persona, ha de considerarse principio de actividad exterior que se refleja en realizaciones prácticas o interior, que se proyecta en una modificación, enriquecimiento o empobrecimiento espiritual - de su personalidad.

Los ejemplos que el niño ve tienen un significado altamente positivo o negativo. Ejemplo de padres, hermanos, - maestros, influencias de la radio y, sobre todo, de la televisión "su tercer padre", las publicaciones supuestamente infantiles, los llamados "comics" que en nuestro país alcanzaban hasta hace poco un tiraje de 16 millones de ejemplares, - y que provocan en el niño una fuga del mundo real, la juventud desorientada, influyen en la niñez, imitadora por excelencia.

Sin duda lo más importante que se puede transmitir al niño es esa suma de buenas costumbres y ejemplos, comportamien

tos que el niño ve y recibe, acusa y adopta en el seno familiar, escolar y en la calle. Desde el aseo y limpieza, el orden y la puntualidad, la manera de vestirse, de sentarse a la mesa, en el mesabanco, el modo de exteriorizar sus alegrías, contrariedades o penas, el responsabilizarse de lo que se le encomienda, etc. etc., todo esto es un bagaje con el que el niño se presenta en la escuela y que con lleva por el resto de su vida.

Gran parte del nerviosismo de los niños es causada por una familia excitada o desunida o por una escuela sin disciplina. "La nerviosidad del niño puede ser causada por su temperamento, es sensible y se agura por cualquier cosa. Es inestable y no puede fijar la atención. Cuida su cuerpo mediante la higiene. Evite el ruido, las desveladas, la excitación, una inmovilidad prolongada, el desorden, las emociones, las comidas pesadas"... "procúrole sueño, aire puro, silencio, agua fresca, días en el campo..." "Cuide también su espíritu. Que tenga paz y confianza... en el mundo... en sí mismo... en sus amigos. Cálmese usted y él se calmará." "La curación de Manejo de Nervios" Publicado con autorización de L'Ecole des Parents.(15).

"En este mundo de hoy una familia normal y feliz es algo maravilloso, dice Margarita Reiss, pues maravilla que una

(15) L'Ecole des Parents, Centro de Acción y Servicio Social A.C. - Rev. Mensual México, D.F. Nov. 1951. Núm. 11.

familia esté integrada con la cabeza en su lugar, mientras todos alrededor la están perdiendo" "Ha ha convencido que -- las familias maravillosas de hoy son las familias buenas -- normales y poco notorias de cualquier país".

Hay muchas circunstancias que hacen al niño sentirse -- tenso inseguro... En teoría la niñez debería ser "una edad feliz, libre de inquietud, responsabilidades o amenaza seria" desgraciadamente esta imagen está deformada para muchos de ellos por factores negativos: un hogar deshecho, orfandad, un problema físico o económico, un sobrellevar día a día una existencia aterradora.

En el programa "DE DOMINGO A DOMINGO" con Jacobo Zabljowsky, del 14 de Junio de 1977 Día del Padre, en entrevista con el Dr. N.N. de la "Casa del Niño", escuché de sus labios estas desoladoras experiencias que manifiestan "el abuso de lo inerte de un pequeño": En la institución se ha comprobado:

- Maltrato con secuelas comprobadas por radiografías que muestran fracturas de cráneo, del fémur, recientes y antiguas o no consolidadas.
- Maltrato primero y golpes después en la cabeza.
- Niños atados de pies y manos y colgados o metidos en un sótano o en el congelador, sin pañales desesecados.
- Los padres modernos usan cuchillo para maltratar a -- sus hijos.

- Golpes brutales con trauma en el abdomen. (El niño -- acusó este síndrome de maltrato en un pequeño de tres meses).
- Niño de dos años internado en el hospital, con fractura de todos los miembros y quemadura de hueso, ahora infectado, cuya madre está recluida en la penitenciaría y el padre la abandonó.
- Padres que abandonan a la madre soltera.
- Niña no deseada que está con aparatos de yeso, con -- osteomielitis en un hueso que tardó de uno a dos meses en cerrar. La niña quedará con limitaciones físicas -- aunque caminará con una pierna más corta que la otra.
- En niños de menos de tres años, la lesión más frecuente es la de fractura de cráneo por azotarlos contra -- el suelo o la pared. Problemas que permanecen ignora dos por varios factores y que ahora se conocen produciendo gran impacto. Parece ser producto de ignorancia del caso, pues no puede creerse que un mayor tenga impulsos tan brutales.

El ortopedista de la institución piensa que puede tratarse de un maltrato al niño cuando existen estas características en un lactante de tres años: talla menor, desnutrición, padres que dan datos confusos o que no coinciden y que faltando el interrogatorio se notan menos temerosos. Les urge irse. No preguntan qué tiene el niño o qué secuelas tendrá.

En cuanto al niño maltratado presenta, amputaciones, no

retones, no les importan los padres, lloran frente al médico tienen una articulación restringida o deforme. Un estudio - demostró en niños de 1 a 8 meses parálisis de miembros inferiores, completo estancamiento de los huesos largos y cráneo que evidenciaron fracturas múltiples, señales de maltrato, - brazos desarticulados del hombro y la muñeca hueso de niños que crecen lesionados en los cartílagos, deformados... El -- 90% de estos niños, o a veces un 40% quedan con secuelas graves.

Según estadísticas serias de los Estados Unidos, en últimos datos de 1977, de 50 000 a 60,000 niños maltratados -- mueren anualmente 600 y el resto queda con lesiones permanentes físicas o psicológicas. Un niño maltratado cada hora, - y cuatro muertos por día.

Todos estos casos se presentan en todos los medios y en todos los países y no son exclusivos de la miseria del Tercer Mundo. De hecho se dan casos de niños maltratados en familias acomodadas que llevan a sus niños a instituciones particulares. Padres delincuentes según el Código Penal, pero no penados si no son con frecuencia, saño o crueldad.

Hay en la "Casa del Niño", uno perforado por un clavo - por haberse portado mal, el padre fué a la cárcel y al salir amenazó al médico que denunció el caso. Y no es que la legislación no proteja al niño desde su gestación pero cómo - puede proteger en la práctica al niño de padres neuróticos?

Se creía que las torturas sólo las aplicaban los enormes

les pero se ha llegado a la conclusión de que sólo se da el 6% de padres neuropatas. Se trata de que el niño es hijo ilegítimo, de familias con más de 5 hijos, o de alcohólicos en una mínima parte. "MAY INSTINTO NATURAL DE DESTRUIR A -- LOS HIJOS" según afirmación del médico entrevistado cuyo nombre no pude obtener.

La persona que más ha agredido al niño es la madre o persona que los cuida o está cercana. Se habla de fases de psicosis transferencial, enfermedad física, parecido al padre o a persona que recuerda desagradablemente. Se han encontrado los medios de prevenir la agresión directa, la privación de alimentos por tres o cuatro días pero la situación de madre abandonada no.

Los niños agredidos no deben volver a su casa sino a hospitales, instituciones o casa que los proteja. Se dice que la madre es más agresiva y que la depresión después del parto crea delirio de temor de meter al niño. Esta idea obsesiva pide que se aleje al niño de la madre.

Estadísticas de Estados Unidos y países escandinavos aseguran que por los Introyectos actuamos como actuaron con nosotros y así el golpeado va a ser golpeador. El niño se convierte en el satisfactor de las necesidades del padre pero no así EL HIJO NO DESEADO.

¡Abrumador y terrible el haber escuchado estas aseveraciones comprobadas!

Pues bien, con todas estas aterradoras experiencias y -

vivencias se presentan muchos niños a la escuela. En medio de este panorama desalentador, ¿qué le queda al maestro? Dolor de hogar, risas, alegría, flexibilidad, luchar juntos por mejorar una apretada situación económica, haciendo que el niño se supere. Huelga cerebral como protesta de su personalidad lastimada. pide amor...

Atendiendo el Seminario de Administración y Legislación Educativa en el curso lectivo 1977-1978, en la Normal del Colegio "Motolinía", pedí a las alumnas del 4º Año realizaran una investigación de campo con el objeto de evaluar con sentido crítico los alcances y limitaciones de nuestra legislación educativa en relación con la Ley Federal de Educación - (Artículo 52, Inciso VI), como lo pide el programa del 7º y 8º Semestres de Educación Normal.

Dicha investigación la hice extensiva al fenómeno de la reprobación escolar en la escuela Primaria, para aprovechar el material para el trabajo de esta tesis, habilitando así a las muchachas en el manejo de las técnicas de investigación.

La investigación fué hecha por 19 alumnas durante el tiempo destinado a investigación de campo, ya que respondía a necesidades reales que incumbían al grupo.

Cada alumna investigó cinco familias y yo otras cinco, completando así cien familias.

El cuestionario básico tendía a determinar las causas socioeconómicas y culturales (causas ajenas a la escuela), que llevan a la reprobación escolar.

Los puntos investigados fueron:

Estabilidad y cohesión familiar.

Medio económico predominante.

Alimentación.

Diversiones.

Tendencias sociales de los niños y su medio.

Presencia de servicios sociales y asistenciales.

REPROBACION ESCOLAR
CAUSAS SOCIOECONOMICAS Y CULTURALES
DATOS AJENOS A LA ESCUELA.

Cuestionario básico de la investigación.

1. ¿Cuántos hijos tiene? _____ ¿Cuántos fueron a la escuela el año pasado?
2. ¿Tuvo algún reprobado? _____ ¿Cuál cree que fué la causa?.
3. ¿Viven los dos padres? ¿Hay unión entre ellos? ¿Tratan a los hijos con cariño?
4. ¿Trabaja el padre? ¿En qué?
 ¿Trabaja la madre? ¿En qué?
 ¿Trabajan los hijos? ¿En qué?
5. ¿Qué escolaridad tienen los padres?
6. ¿Cuál es aproximadamente el ingreso mensual?
7. ¿Los niños desayunan antes de ir a la escuela?
8. ¿En qué consiste su alimentación?
9. ¿Van los niños a una escuela cercana?
10. ¿Estimulan los padres el trabajo escolar?
11. ¿Ven los niños televisión? ¿Oyen radio? ¿Qué programas prefieren? ¿Hasta qué horas los ven u oyen?
12. ¿En qué ocupan su tiempo libre? ¿Tienen un lugar en dónde jugar? ¿Se van a la calle? ¿Ayudan en el trabajo de casa?
13. ¿Cómo son las relaciones familiares? ¿Es una familia uní-

da? ¿Hay comunicación?

14. ¿Algún hijo presenta algún problema especial?
15. ¿Se preocupan porque sus hijos vayan a tiempo a la escuela?
16. ¿Se informan de su aprovechamiento y conducta general?
17. ¿Qué relaciones mantienen con la escuela? ¿Asisten a juntas? ¿Cooperan en alguna forma?
18. ¿Están satisfechos de los maestros de sus hijos? ¿Qué --
propondría para mejorar el aprovechamiento de sus hijos?
19. ¿Se atiende al niño en sus enfermedades?

De los 515 hijos que proporcionaron las 100 familias, 110 estudian Primaria, y 20 el 18% reprobaron en el curso anterior. Todos estos niños son de escuelas oficiales a excepción de 1 que es de Colegio Particular.

Los ingresos promedio de sus familias fueron de \$820.00 mensuales. \$117 per cápita.

Sólo 9 de los padres de los reprobados tienen una ocupación permanente y el resto son trabajadores eventuales (campesinos obreros, comerciantes en pequeño, etc.).

En relación con las madres, sólo 6 atienden el hogar, 3 atienden un puesto en el mercado, 1 es representante de productos para el hogar y 10 son domésticas.

La escolaridad de los padres es baja, sólo 3 terminaron la Primaria, 1 terminó la Secundaria, 14 llegaron sólo hasta 3er. Año, 1 es analfabeto y 1 sabe leer y escribir sin haber asistido a la escuela.

15 de los reprobados desayunan atole de maizena en agua con tortillas y frijoles y raras veces toman leche y pan. Comen sopas aguadas, huevos y pocas veces carne y pescado. Generalmente hacen sólo dos comidas diarias: una al levantarse y otra cuando regresan de la escuela.

Casi todos tienen caries, padecen amigdalitis, dolores de cabeza y de estómago.

Para acudir a la escuela 3 de ellos tienen que abordar dos camiones, porque viven lejos de la escuela.

Ninguno de los padres acuden a la escuela para informar

se del rendimiento escolar de sus hijos y algunos ni entienden ni saben interpretar las tarjetas de Calificaciones, o porque no saben leer o porque no se toman la molestia de preguntar y la escuela no les informa sobre esto en las reuniones generales.

Sólo 7 niños hacen su tarea de la escuela y casi ninguno tiene un lugar cómodo para hacerla.

Los 20 reprobados ven televisión en donde pueden si les falta en su casa y prefieren programas de mayores (juego box, pistoleros, etc.) y la ven hasta muy entrada la noche.

Como no tienen en su casa un lugar para jugar, se salen a la calle a vagar o a jugar futbol y no ayudan en el trabajo de la casa.

Interrogados los papás sobre qué propondrían para que la escuela mejorara el aprovechamiento de los alumnos, 9 padres contestaron que se suprimieran las juntas de maestros, 4 que no comerciaran con los alumnos para venderles qué comer y los otros atribuyen la reprobación de sus hijos a "tener mala cabeza".

De los 20 reprobados, 4 pertenecen a familias de clase-media inferior, 1 a la media superior (que el descuido de su madre, sobre todo y la falta de comunicación con la escuela lo llevó a la reprobación en dos cursos consecutivos los otros 15 son de clase baja.

No existen más que dos casos de deficientes servicios socioasistenciales.

En resumen, los 20 casos estudiados tienen fundamentalmente el origen de su reprobación en problemas socioeconómicos, 4 de ellos por falta de cohesión familiar y bajo nivel cultural. La ignorancia de los padres y su inadecuada preparación son causa de fallas y conflictos que repercuten en el estado físico y psíquico de los hijos y en la vida moral e intelectual de los mismos.

Queda aún por investigar, en su lugar, la integración de la Comunidad Escolar, cuya falta sospechamos sea la causa principal del mayor número de reprobados.

La realidad educativa no siempre esté acorde con las -- exigencias de la vida social para la que el niño se prepara, lo que manifiesta que la escuela no es funcional. Es necesario que la escuela establezca necesidades e intereses y que éstos sean la base de los objetivos programáticos. Si la escuela debe ser un nexo entre la sociedad y el hogar, debe -- ofrecer "prácticas de realidad social" a los alumnos, debe ofrecerles una realidad que sea vida más que preparación para la vida. Sin esto la escuela no tiene sentido para el niño, ni la entiende, ni le interesa y acabará por alejarse de ella. Cuando los objetivos programáticos no son los exigidos por necesidades e intereses del niño, no podrán traducirse en conductas concretas, deseables y evaluables. La escuela será ajena al niño, dejará de asistir a ella con puntualidad y hasta llegará a hacer que interrumpa la escolaridad -- obligatoria. La experiencia nos demuestra que un gran número de alumnos abandona la escuela prematuramente. En efecto el nivel de escolaridad se ve influenciado por diversos factores que condicionan el absentismo y la deserción. Y, -- sin embargo, la democratización implica el poder continuar -- la educación hasta niveles satisfactorios para el individuo -- y para la sociedad.

El "absentismo", o ausentismo, priva al hombre de los -- bienes de la cultura. Es este un problema de carácter social, que si es total lleva al analfabetismo; es entonces un problema cuya solución no está al alcance del maestro, es --

responsabilidad del Estado. En cambio el absentismo parcial compete directamente al maestro y debe buscar su posible solución.

Una forma del ausentismo es el ausentismo parcial o deserción. Consiste en abandonar la escuela, antes de cubrir la escolaridad obligatoria, sin llegar a lograr los fines de la misma. Para lograr éstos es necesario que asista el niño regularmente a la escuela, siquiera la etapa de la Escuela Primaria, que en nuestro país es de seis años.

Lamentablemente la deserción se inicia en los grados medios y se acentúa en los dos últimos. El alumno comienza -- por llegar tarde a la escuela (la impuntualidad), perturbando la marcha normal del grupo y causándose a sí mismo un retraso pedagógico considerable. Desorientado por los conocimientos que pierde, pierde también el interés, y, primero deja de asistir a la escuela uno o varios días a la semana, -- una semana entera después, luego varias (la irregularidad en la asistencia), y, al fin llega la separación definitiva, a la deserción escolar.

Diversos son los factores que intervienen en la deserción escolar: económicos, sociales y escolares.

Entre ellos se encuentran las condiciones familiares que incluyen el marco económico. Si éste es desahogado, permitirá a los hijos continuar los estudios, inclusive a niveles mayores que Primaria. Por el contrario, si es limitado, los hijos se verán obligados a ayudar a la economía del hogar en

un trabajo remunerado, asalariado, el niño deja de asistir a la escuela. En el caso de las niñas, se quedan a ayudar en los quehaceres domésticos, o a hacerse cargo de los pequeños, si la madre trabaja también fuera del hogar para aumentar un ingreso del padre que resulta insuficiente. En ocasiones la falta de calzado, de ropa adecuada, o una alimentación insuficiente (uno de los azotes que más afecta el aprendizaje), impiden al alumno asistir a la escuela y lo dejan para siempre. Una gran mayoría asiste a la escuela sin haber tomado el alimento necesario por descuido, desorganización o miseria de los padres. Y vemos a los niños tristes, soñolientos, distraídos, incapaces de esfuerzo mental. Lo mismo sucede en el caso de horfandad, el niño deja la escuela al menos temporalmente, a veces definitivamente. Todos éstos desheredados de la fortuna se sienten frustrados y su situación económica no puede menos que repercutir en su rendimiento escolar, o en su asistencia a la escuela.

Causas sociales, pueden ser también el origen de la deserción escolar. Así vemos la opinión de los padres, la indiferencia o desprecio por las actividades escolares, la ignorancia de los beneficios de la educación que lleva a los padres a negárselos o a contentarse con que aprendan a leer y a escribir, lo que ocurre generalmente cuando se trata de padres analfabetos. Lectura, escritura y cálculo, tienen en la Escuela Primaria cierta importancia, pero no una finalidad exclusiva: son sólo medio para que el proceso de adapta-

ción a la vida social avanza más fácilmente. Hay una doble-dimensión en el proceso de la educación: el desarrollo de cada niño y la normalidad de sus relaciones con personas y grupos. "En conjunto, el papel de la educación primaria, es homogeneizar en lo relativo al uso de una lengua común, la -- adopción de normas sociales y morales básicas y la adquisición de conocimientos comunes."(16) Así que, el niño que sólo lo va a la Escuela Primaria al tiempo requerido para saber leer y escribir, cuenta con medios que le ayudarán en la vida, pero le faltan conocimientos que lo relacionarían y completarían el desarrollo de su personalidad. El niño no nace sociable y debe aprender esta difícil ciencia que sólo se adquiere en el trato y precisamente en la niñez cuando el proceso de sociabilización es más intenso. Hay que pensar que el niño viene de un ambiente limitado como es su hogar. En la escuela debe aprender desde el primer día pequeñas reglas de cortesía y de disciplina, para que llegue a adquirir formas de conducta que faciliten su adaptación al grupo.

Desde luego las relaciones familiares pueden perjudicar directamente a los hijos en su rendimiento escolar y en el nivel de escolaridad que los mismos pueden alcanzar. El fracaso de muchos escolares generalmente no se debe a falta de capacidad intelectual, sino que tiene su origen en la desunión familiar. La paz, la tranquilidad son esenciales para

(16) Reid R. Martha. Op. Cit.

una armónica construcción mental. La aparente pereza mental de algunos niños, es con frecuencia desvío de las cuestiones escolares por recargo de problemas familiares, es un rechazo de la actividad escolar y un verdadero problema de carácter psicológico. Es preciso velar porque esos niños no abandonen la escuela, hay que reducir al mínimo la deserción escolar, influyendo para que se reduzcan los sentimientos de mediocridad, inadaptación, los disturbios psicológicos vinculados a la desunión de los padres. Los problemas emocionales de los padres repercuten en los hijos traduciéndose en último término en bajo nivel de escolaridad de los hijos.

"México, dijo el Secretario de Educación Pública, Fernando Solana, el 5 de Febrero de 1979, en Acapulco, Gro., ofrece profundas paradojas. Este nación... orgullosa de 67 millones de habitantes... tiene un promedio de escolaridad de sólo algo más de tres años, lo que nos hace una sociedad de tercer año de primaria." (Separata/5 Política Educativa - del Gobierno de la República.).

Tenemos:

6 millones de adultos analfabatos.

13 millones de alfabetizados adultos que no terminaron su educación primaria.

1.2 millones de niños en edad escolar que aún carecen de escuela primaria.

Y cada año 200 mil jóvenes cumplen 15 años de edad sin haber leido ni escrito.

Es necesario hacer que se cumpla la obligatoriedad de la asistencia a la escuela. Lógicamente, las ausencias de un alumno ocasionan un atraso y a la postre se le reprueba si es que antes no ha desertado. Justificadas o no, las ausencias desorientan al alumno y le hacen olvidar lo aprendido. Los retardos pedagógicos pueden estimarse desde que se ha agrupado a los alumnos en un cuadro de conjunto.

Un niño, cuya escolaridad ha sido regular ha de encontrarse:

De 7 a 8 años, en el primer año.

" 8 " 9 " " " 2° "

" 9 " 10 " " " 3er. "

" 10 " 11 " " " 4° "

" 11 " 12 o 14. " " 5° o 6° "

Las causas del retardo a veces actúan simultáneamente - a veces unas residen en la escuela pero la mayoría de las veces están en el hogar, como se dijo anteriormente.

Pero, admirémonos y prevengamos, la misma escuela propicia a veces la deserción escolar creando en los alumnos complejos que los llevan a retirarse por no soportar humillaciones, malos tratos del director, del maestro o de los mismos sistemas educativos (calendarios, horarios, etc.).

En entrevista con el Profr. Constantino Ortiz, Jefe del Departamento de Control Escolar en el Edo. de Michoacán, se obtuvo la estadística siguiente que corresponde al curso de 1977 - 1978.

Inscripción Inicial	576,980	alumnos	
Altas	24,614	"	
Inscripción Semestral	601,594	"	hasta el 1er. Sem.
Bajas	23,758	"	
Existencia	577,836	"	

Entre líneas podríamos concluir que la deserción escolar hasta el primer semestre fué de: 23,758 alumnos el 20.5% pero según opinión del maestro citado, de ninguna manera acusan deserción, puesto que las bajas pueden ser simples - traslados de entidad federativa.

Solicitados los datos estadísticos al fin de 1 Curso - 1977-78, se obtuvieron especificados en la forma siguiente, en relación con la existencia:

Sistema Federal	397,177
" Estatal	134,867
" Particular	24,405
Municipal	<u>697</u>
T O T A L:	577,836

Como puede verse, el total de existencia al fin del curso lectivo, no se modificó en relación con la del primer semestre. Esto parece indicar que el movimiento de alumnos - se realiza en los primeros meses del año escolar Septiembre - Junio. La experiencia nos hace ver que la mayoría de los alumnos que se separan de la escuela lo hacen como se indicó para ayudar los varoncitos a sus padres principalmente en - las labores del campo, las niñas en los quehaceres domésti-

cos a sus madres ya porque éstas trabajan ya porque en su irresponsabilidad no atienden debidamente a los pequeños. Otros hay que sufren enfermedades de larga duración y tienen que retirarse de la escuela porque no pueden soportar el ambiente de la misma o el esfuerzo escolar requerido. Pero hay una minoría tal vez que sí se cambian de entidad o no pueden adaptarse al medio escolar. Estos son los que podrían hallar en el maestro o en la escuela la causa de su deserción. Como esto no es posible comprobarlo, en nuestro caso nos basta con saber que el niño se retira de la escuela y que ciertamente podríamos evitarlo muchas veces. El maestro se ha comprometido a educar y cuántas veces su influencia permite que un alumno que considera bien dotado no se separe del grupo o de la escuela. Esta como auténtica institución educativa el servicio de los alumnos debe hacer todo lo que esté a su alcance para retenerlos. Claro está que para esto se requiere que trabaje como equipo coordinado con todos los elementos que la constituyen: alumnos, padres de familia, maestros, directivos y aún el personal administrativo. Otra cosa sería si todos estos elementos se unieran para reflexionar juntos y juntos revalorizar o organizar actividades que respondan a necesidades y exigencias vitales que se auxiliasen mutuamente. La organización de la comunidad Escolar representa un peso muy importante en la educación. Actualmente pocas son las escuelas que la han integrado tal vez porque pocas son las que son conscien

tes de la interdependencia de sus elementos, de su corresponsabilidad.

Es preciso que la escuela no sea reacia para adaptar y adoptar un horario que favorezca al educando. Existe para la madre de hoy una alternativa puesto que, por una parte - el ideal del matrimonio sería que la madre se dedicara principalmente al hogar, y, por otra, la realidad del ambiente moderno, los factores económicos, psicológicos, sociales, - etc., la impulsan a participar ya en la vida pública, ya en un trabajo que complete el sueldo insuficiente del padre. - Es hoy día la madre un factor importante en la economía del hogar a la vez que una persona humana privilegiada por la maternidad. Las empresas deberían establecer horarios de medias jornadas, trabajos de medio día que permitan a la mujer cumplir debidamente sus deberes de esposa y madre en su prolongada ausencia del hogar. Tal vez esto ayudaría a resolver el problema, si el horario se compaginara con el del trabajo del esposo y la escuela de los hijos. Así se ha hecho en algunos países en donde por imperiosas necesidades - la madre debe trabajar en el sostenimiento del hogar.

Otra solución sería la creación de instituciones de protección infantil, como el desayuno escolar, el vaso de leche, el comedor, los roperos escolares. Con ellas se evitaría que la propia alimentación o el indispensable vestido de los niños ocasionara la inasistencia a la escuela. Se evitaría la fuga de alumnos, la deserción escolar.

1.3 UN HOMBRE NUEVO EN UN MUNDO NUEVO.

El promotor de un mundo nuevo, de un mundo que se adelanta al porvenir, ha de ser también un hombre nuevo, y, no puede ser otro que el niño de hoy. La educación de cada generación empieza con la de la precedente.

El adulto ve el mañana... El niño, no ve sólo el mañana, junto al hoy y el mañana con una unidad que no distingue separación. Comprende las situaciones sin dejarse conturbar por los problemas de la vida diaria como los mayores. Acepta el don de cada día como una aventura que debe vivir por sí misma e inmediatamente. Parece ver más claramente - que el científico, tal vez por su natural y simple enfoque. El niño, hombre del mañana, es el "hombre nuevo" en quien - el mundo tiene cifradas sus esperanzas.

Educar es formar hombres nuevos. Frente a lo que el niño es y lo que tiene derecho y conciencia de ser, la acción educativa pide una actualización. La filosofía de la educación investigue los nexos de esas transformaciones; crisis social y la consecuente renovación educativa. La educación deberá hacer y vivir una vida humana que pueda decirse - "nueva" y hacer del hombre un "hombre nuevo".

La educación está urgida de mudanzas. Todos los esfuerzos de los gobiernos y de la iniciativa privada en el campo de la educación, la constante revisión, la mejora a un material de las escuelas, son un pregón constante al educando y al educador, para que vean la importancia que tiene para el-

mundo el educar al niño. Para eso habrá que situarlo en la existencia, ayudarlo a descubrir los valores verdaderos y orientar su libertad en dimensión personal y colectiva.

El hombre se educa bajo la influencia de la vida socio cultural, también cambiante. Lo educa la familia, la escuela, el ambiente y la mejor prueba es la conducta que observa, ésta habla claramente de la labor que esos elementos hicieron en él. Es que el hombre se forja en comunión con los demás.

Formar "hombres nuevos" debe ser la preocupación de la "escuela de hoy".

Pero nuestro hoy padece una crisis de valores y la sociedad contemporánea está envuelta en la contradicción: el hombre de hoy toma conciencia de su historia, las estructuras heredadas le impiden en ocasiones modos de convivencia más justos y racionales, existe como nunca una búsqueda constante de la conciencia social, de la libertad, de la comunicación, del espíritu comunitario. Y, tal vez como nunca, el hombre ha estado más esclavizado... más manipulado, hasta por sus mismos inventos y progresos... La vida parece presa por entero del progreso y la tecnificación. Y, ¿acaso se ha mejorado el hombre porque han mejorado los medios de comunicación? ¿Los avances científicos han producido la justicia? ¿Esos adelantos han propiciado la paz? ¿Hay equidad en el reparto de las riquezas? NO SON LAS CONDICIONES MODERNAS PARA UN MUNDO MEJOR, mientras la libertad del hombre no

esté en su justo papel. La educación será siempre un riesgo y su eficiencia será muy relativa.

"El papel de la educación, dice Claude Monniere, es desarrollar la personalidad, la fuerza interior, el carácter del niño, de manera que la sociedad en la que deberá integrarse no lo anule".(17)

Ahora la sociedad es cada vez más aplastante, la tecnología, la organización, la centralización, la planificación exigen de él que sea normalizado, fichable, clasificable. - Para mantener el equilibrio hay que dar al hombre desde la infancia, una fuerza interior mayor para que pueda defenderse, integrarse sin ser aplastado. Así, el objetivo de la educación es doble y contradictorio en apariencia: integración y rebelión; dos polos hacia los cuales la educación -- tiende a deslizarse. Y la educación es un constante desafío. Puede decirse que, desde hace algunas décadas, la educación escolar o familiar, se preocupa por favorecer la integración. Para mantener un justo medio, el educador deberá tener una atención siempre despierta. "Hombres nuevos para un mundo nuevo."

Educar al niño viendo en él al hombre del mañana, es armarlo de defensas, lo que en manera alguna significa salvar etapas y caer en el homunculismo. Y su mejor arma, es educarlo en la libertad. El hombre libre se realiza y ayu-

(17) MONNIERE, Claude, El Arte de Vivir, Año 11/9, 1975, Rev. bimestral, Edit. Alfredo Salinas. Offset Multicolor, S.A. Pág. 11.

de a que los demás se logren. "En este plano el hombre se enfrenta a dos realidades que no deben contraponer ni desconocer, antes hacer uso de ellas de tal manera que ambas resulten superadas: su libertad y las imposiciones imprescindibles de las estructuras humanas."(18)

Los grandes problemas del mundo; crimen, degeneración, miseria, injusticias, etc. se deben al uso indebido de la libertad.

Al niño, desde que nace, se le debe educar en la libertad.

Una educación sin coerción, surgida de una línea de conducta carente de estructuras, dejada al gusto del niño, produce necesariamente consecuencias funestas. Es sin duda el fenómeno que estamos presenciando en nuestras escuelas. Desde que nace, el niño debe ir desarrollando sus potencias en un clima de cariño y de exigencias proporcionadas.

Hacia los tres años se inicia en el niño el período de la resistencia y es cuando se debe iniciar también la educación en forma más consciente. El ambiente apropiado del hogar y del trato hará que comprenda dónde está el límite de su propio querer y el de los demás, irá surgiendo poco a poco el sentido de libertad. La iniciación de una vida independiente se fijará sanamente a pesar de esos brutes de torquedad, capricho o rebeldía. La intervención equilibra-

(18) OTTO DURR, Educación en la Libertad, Edit. Rialp.

da de sus formadores le irán dando la conciencia del justo-medio. Aquí se ponen las bases para que en lo futuro sea un libertino o los mejores cimientos para una libertad madura. No hay que esperar la adolescencia para responsabilizar al niño.

La disciplina es necesaria desde la infancia hasta la muerte pero de acuerdo con el desarrollo de la persona. -- Quita obstáculos, evita excesos o desviaciones, facilite la adaptación a las exigencias de la vida. A mayor disciplina mayor libertad, dominio de carácter, respeto a las personas, cumplimiento de las obligaciones, agente de los imperiosos, conservación de la salud y de la vida.

El orden y la disciplina facilitando la imitación de normas de conducta y la formación de habilidades de además seguridad. Con la disciplina se ponen las bases de la independencia humana. Sin disciplina la personalidad se disgrega, se frustran los ideales y no se hacen posibles las relaciones humanas. Sin ellos no puede haber un uso correcto de la libertad. "Personalidades enfermizas no pueden disciplinarse y tienen serias dificultades para adaptarse a las exigencias de la vida. A mayor disciplina, mayor libertad" (19).

El clima de afecto ayuda a la formación de hábitos -- los sencillos requerimientos debidamente motivados van for-

(19) OTTO DURR, Ob. cit.

vando la idea de dependencia positiva. Ningún niño puede soportar la falta de cariño maternal sin quedar seriamente lesionado.

El carácter se forma desde los primeros meses de la vida. Al año se habrá modelado ya un ser que aceptará una disciplina o que no reconocerá ninguna. Haber comenzado a sí - la vida es una ventaja. Los hombres de gran carácter, los que conservan su fe en la vida, por lo general fueron educados por una buena madre. Un bebé cuidado y educado en esta forma se desarrollará independiente, firme y capaz de hacer felices a otras personas y estará preparado para formar una familia feliz.

Por otra parte, es preciso observar que hacer al niño - muy dócil y sumiso impide la decisión, valor y energía. Enseñar a obedecer, es sólo medio para ayudar a tomar decisiones libre y reflexivamente. "Ni el hombre masa ni la masa de hombres tolerará la responsabilidad" (20) y entonces se dejará manejar por otros.

Es necesario tomar en cuenta que exigencias propias de adultos no podrán tener respuesta.

Todo el ambiente de la escuela debe propiciar el ejercicio de la libertad. Que el niño no encuentre todo hecho, fácil, en donde lo necesite, hay que empujarlo a descubrir, a luchar. Un ambiente cómodo, de confort, que no tiene en don

(20) OTTO DURR. Ob. Cit.

de moverse torna al niño amorfo. El libro de texto por materia pasó afortunadamente a la historia. Muy útil en su momento histórico, cerraba la capacidad innata de búsqueda, la iniciativa y la posibilidad de enriquecimiento recurriendo a otras fuentes de investigación.

No puede ser integral una educación que descuida la formación moral. Desgraciadamente los hogares están vacíos de contenido moral, y faltando éste hay cabida para el mal y -- sus múltiples manifestaciones. Libertad sin moral es un contrasentido.

Hay que enseñar al niño desde pequeño a que no solucione sus problemas con mentiras y trampas y, para eso, que no tenga miedo a decir la verdad. La moral libera y forma. SE NECESITA REDESCUBRIR EL VALOR DE LA MORAL.

¿Cuál es el alcance de la acción privada de los valores morales?

Formación en la responsabilidad y formación moral caminan a la par.

El gobierno, preocupado por la alarmante situación de la sociedad, hace grandes esfuerzos para moralizarlo.

"Puede exigirse al adolescente un uso correcto de su libertad si desconoce los principios morales, que cimentan su criterio y dan motivación a su acción" dice Agustín Yáñez -- exministro de Educación Pública, en su discurso inaugural -- del IV Congreso de Educación Normal, sede en Saltillo, Coah. Y añade: "Reconozcamos primero el descuido de la formación --

moral. Imprescindible a la formación del magisterio lo que -
scentúa las deficiencias y las urgencias de nuestras Norma--
les. fácil pasto de anarquía frente al orden institucional -
del país... Este Congreso sería frustráneo si no se ocupara
y propusiera resoluciones inmediatas al efecto.

"Seguramente las generaciones venideras reprocharán a -
los formadores de este momento histórico, el no haberse dedi-
cado sinceramente a educar, en la libertad a sus formandos -
en todo lo que ésta sea capaz."(21)

El hombre como persona, dentro del mundo que vive, con-
la realidad de hoy, con sus avances científicos y tecnológi-
cos, debe ser la meta de la labor educativa que hará de los-
niños "hombres nuevos". El niño debe ser capacitado para --
realizarse en su mundo y en su etapa y quienes por vocación-
tienen la tarea de educar deben conocerlo en su familia en-
sociedad, con su geografía y en su historia, para tratar de-
lograr en él un equilibrio completo, dinámico que ayude a --
realizarlo como persona.

La educación de cada generación empieza con la de la pre
cedente. El niño es el hombre del mañana al que habrá que-
situar en la existencia, ayudar a descubrir los valores ver-
daderos y orientar su libertad en dimensión personal y colec-
tiva.

Para situarlo en la existencia, hay que reconocer que es

(21) YAREZ, Agustín, ob. Cit.

el centro de relaciones: YO-EL OTRO YO- EL MUNDO.

Hoy que haría conocer que en cada persona hay un mundo de riqueza en potencia, valores que el niño libremente -- puede asumir. Que sepa que es libre hasta poderse librar de sí mismo para darse a los demás.

"Educar a los niños no significa obligarlos a que encajen en un molde, la educación debe estar encaminada a que, cuando crezcan, se realicen y lleven una vida respetable." - (22).

"El mañana es continuación del hoy". El futuro es una extensión del presente.

El alumno de hoy ya no quiere permanecer quieto para la enseñanza de rutina y el maestro debe echar mano de cuanto medio tiene a su alcance para que la enseñanza aprendizaje sea interesante y eficaz y aún que esté a tono con lo que él llama "en onda". Pero si la escuela utiliza sólo lo impreso y lo oral, reduce el nivel de información accesible al niño. Muchos niños asombren por lo que ya conocen de lo que van a aprender. Por la televisión ya han ido hasta la Luna. La ayuda de los medios constituyó para el niño un factor importante positivo o negativo gracias a la televisión "tercer padre" piensa en los "grandes problemas". El mundo de los niños es para el adulto un mundo de brillante futuro. La forma en que nos relacionemos con él aumentará o disminuirá-

(22) REISS, Margarita, Tolerancia y Amabilidad, El Arte de Vivir, Rev. bimestral, Año 1/Nov. 4/1974.

su potencial. Precisa una revolución de los métodos de enseñanza y del aprendizaje, a tono con la aceleración histórica y la explosión demográfica. La filosofía de la educación reconoce los alcances de la nueva tecnología ya por el número de los beneficiados, como por la calidad de la enseñanza. La tecnología "hoy" envuelve cambios decisivos como podemos comprobarlo en lo que conocemos de los medios modernos de comunicación: radio, televisión, cinematógrafo, satélites artificiales. Urgidos estamos de una renovación en la didáctica y en la organización de las instituciones. Así los hombres -- del mañana que hoy se están formando podrán enfrentar satisfactoriamente la difícil responsabilidad de dar a la tecnología su lugar y función de instrumento para el bien común.

La tecnología educativa aplica ya sistemáticamente los adelantos de la tecnología moderna a la didáctica, a la organización, a la administración y a otros aspectos de la educación.

Ha hecho prodigios la tecnología en todos los campos. - Baste ver un comercial de la televisión de sólo treinta segundos (lapso de atención que es doble en un pequeño) que transmite:

- información accesible - imagen clara - perfecta comprensión.

Aprendizaje perfecto modelo de programa ideal con sus elementos:

sucesión efectiva del material

validación mediante su repetición
motivación placentera.

Con estos medios de la tecnología moderna, el niño de la era de la televisión "aburre y ofende" un nivel de enseñanza apenas aceptable para generaciones anteriores. "Los niños no saben por qué encuentran la escuela tan aburrida, en vez de interesante y, sofocante, más bien que informativa pero su reacción es no aprender lo que se le presenta a un nivel mucho más bajo de competencia profesional y de eficacia pedagógica, del nivel al que los han acostumbrado la televisión y la radio."

La didáctica ya ha hecho contacto con la cibernética -- dando por resultado la instrucción programada, máquinas de enseñar también en la organización y administración escolares han agilizadado las tareas y se pretende usar los recursos cibernéticos también en técnicas de información.

La tecnificación creciente de la pedagogía es el único camino de la civilización contemporánea, sólo que ahora el problema esté en la acomodación del hombre al nuevo ambiente natural y humano producido por la técnica. La técnica se propone asegurar la mejor supervivencia de los hombres. Ahora sí hay que decir que contra lo que dice Luis Reissig, el hombre educa al hombre a través de la técnica. Causas ajenas a la instrucción, la transformará en las próximas décadas. Cambiará porque confrontará una crisis económica, que no permitirá su baja productividad. No podrá aumentarse el-

número de maestros y el dinero no produce gente y sí aumentará el precio de esos maestros. Para contar con el personal necesario es preciso aumentar la productividad de la instrucción; ES NECESARIO HACER MAS PRODUCTIVO AL MAESTRO, que aumente sus buenos resultados.

Ante los problemas actuales de educación; bajo rendimiento y explosión demográfica, la tecnología ya está en posesión de la solución: la microfiliación que hará el cerebro humano que en ella ha nacido ya en la biblioteca de La Gauda. La educación del futuro será por el uso de las máquinas procesadoras de datos(PDE).

Pero en tanto que todos estos recursos de la tecnología educativa entran en función en todas las escuelas del mundo, estamos frente a realidades aplastantes: el ausentismo, la deserción y la reprobación.

¿Qué podrá detenerlos? "Las autoridades de Educación Pública contemplan con optimismo el panorama de sus actividades, pese a que reconocen abundantes deficiencias. Por ejemplo, ausentismo escolar, índice de reprobados y desertores arrojan datos alarmantes. Son "producto del subdesarrollo", y comportan graves pérdidas al país. (Excelsior del 30 de diciembre de 1977). Y continúa diciendo: "...pese a los años de ensayar planes y reformas a la educación, las deficiencias "se están agudizando considerablemente". "Esto comprueba si el razonamiento es correcto, que algo anda mal en nuestro sistema de planificación." Y, en la Página Editorial de

Excélsior del viernes 30 de diciembre de 1977 puede verse la observación del Ing. Alfredo Villar J., Presidente de la Asociación Nacional de Escuelas particulares, quien dice: -- "La educación mexicana enfrenta enormes pérdidas por ausentismo, y deserción de los alumnos... Agréguese las deficiencias inherente del propio sistema, para concluir que la preparación de los egresados en cada ciclo es onerosa a la vez que deficiente. Conviene que las autoridades de la SEP tomen clara conciencia de este problema... Antes de pensar en nuevos métodos didácticos, conviene revisar los sistemas administrativos y sociales que condiciona la actividad pedagógica. Evitar pérdidas es tan importante como aumentar la producción y constituye un paso prelativo."

El comentarista Alfredo Kawage Ramia, en un Noticiero del Canal 2 de las 8 de la noche da datos proporcionados -- por la Lic. María Lavelle Urbina, Subsecretaria de Educación actual, en relación con la educación en México y dice que se pierden tres millones en deserción escolar, que urge examinar con rigor si las deficiencias corresponden al sistema.

Es el directivo de la Empresa Educativa, en quien recaen las más graves responsabilidades de la época y a quien corresponde rectificar los errores y desviaciones que ocurren en el campo educativo. "Una auténtica reforma educativa, dijo el Lic. Luis Echeverría A. en uno de sus discursos, exige -- revisar profunda y permanentemente, los objetivos, los con--

ceptos, los métodos, las técnicas que guían la docencia" (fundamento de la Reestructuración del Plan de Estudios 1969 para la Carrera de Profesor de Educación Primaria).

Estamos ciertamente frente a una administración deficiente? Qué en la Empresa Educativa anda mal? En tono humorístico dice L'Il Abner que " a todos los candidatos a puestos públicos deberían examinarlos la mejores psiquiatras reputados " Es también una alusión a los directivos de la empresa educativa?

1.3.1. LA COMUNIDAD ESCOLAR

Si el mundo avanza en la ciencia y en la tecnología, es gracias a un trabajo conjunto. La comunidad y lo comunitario son un signo de nuestro tiempo. Ni el trabajo aislado, ni el que concentra la autoridad en una persona, por eficiente que sea, son formas de actividad que apruebe la sociedad actual.

La educación actual considera que el eje de la actividad escolar es el educando, en el grupo escolar. Si padres y maestros se han fijado la misma meta, resulta absurdo trabajar cada uno por su lado. Abundan los padres de familia que creen haberse quitado un peso de encima cuando mandan a sus hijos a la escuela; como si allí terminara su obligación después no mantienen contactos que ayuden, apoyen o hagan caer en la cuenta de deficiencias que pueden existir en la enseñanza-aprendizaje o en la forma de educar. Es necesaria la acción conjunta y organizada. Que se establezca un diálogo oportuno que unifique los criterios de formación. Cuando la misma jerarquía de valores sea válida en casa, en la escuela y en la calle, la asimilación de normas de conducta y la formación integral serán beneficiadas. Si, en cambio, estos dos elementos: padres y maestros, siguen lineamientos distintos, el niño puede adoptar actitudes también distintas y por lo mismo falzas que repercutan en su aprovechamiento escolar, pudiendo llevarlo a la reprobación, en el menor de los

casos lamentables, pero a la desviación de la personalidad, - en el peor de ellos.

Todos y cada uno de los elementos de la escuela deben - tener su papel de autoridad, una autoridad compartida que ha ce al educando "arquitecto de su propio destino".

La escuela necesita integrar con plenitud, de acuerdo - con su función específica, cada uno de los sectores que la - forman: padres de familia, educadores, educandos, personal - administrativo, personal de servicio, directivos, para que, - democráticamente actúen como personas comprometidas; partici - pen colaborando activamente en la promoción de todos, creen - un clima favorable a las relaciones interpersonales y así ha gan que el niño aprobando sus cursos logre la formación de - una personalidad fuerte, vigorosa.

Al director compete propiciar y promover la creación de la Comunidad Escolar. De él depende la creación de un ambien - te democrático, que haga posible la comunicación, que propi - cie la apertura, que tome en cuenta las ideas de todos, que - crea responsabilidades y donde todos traten de superarse, -- que dé seguridad y en donde todos tomen como meta la educa - ción de los alumnos.

Los maestros son el elemento decisivo dentro de la Comu - nidad Escolar. Deben estar dispuestos a dar y a recibir, a - orientar y guiar a los alumnos con amor. De los maestros de - pende que los padres de familia y los alumnos sientan la es - cuela como una prolongación de su hogar, lo que repercutirá -

en el mejor rendimiento escolar y evitaré la reprobación.

Los alumnos son el centro y razón de la escuela y de la Comunidad Escolar en la que deben capacitarse para llegar a ser lo que de ellos se espera: **NUNCA CANDIDATOS A LA REPROBACION.** Es preciso conscientizar al niño de su papel activo en la Comunidad Escolar y del sentido claro de todos sus esfuerzos. Si el niño llega a sentirse el centro interesante y valioso en la Comunidad, será ese agente que la escuela y la sociedad necesitan para edificar un mundo nuevo, mejor.

La escuela debe propiciar la integración de los padres a la Comunidad Escolar, tratando de que sea eficaz. Esto se logrará si los padres cooperan en la realización de las actividades que la escuela realice y buscan su integración con los otros elementos; si tienen una comunicación constante -- con los maestros para realizar el intercambio y comprender mejor a los alumnos; si apoyan al director; si cumplen su deber como principales educadores y están dispuestos al diálogo.

La Sociedad de Padres de Familia sería un medio para dicha integración; pero a veces resulta inoperante y resta fuerza a la labor educativa.

Sería de desear que el personal administrativo y manual también se responsabilizará de la tarea educativa. Por tanto debería conocer los objetivos específicos de la escuela a la que sirve y trabajar como un verdadero equipo, con los demás integrantes.

1.3.2. INTEGRACION DE LA COMUNIDAD ESCOLAR.

Integrar la Comunidad Escolar, supone conocer la realidad de la propia escuela; determinar los objetivos; trazar líneas de acción para conseguir los objetivos; no perder de vista los recursos humanos y materiales requeridos y evaluar constantemente los resultados de acuerdo con los objetivos propuestos. Lo deseable sería que la planeación se hiciera al inicio del curso escolar o mejor aún antes de iniciarlo. La planeación de la base sobre la que obrarán la organización, la dirección y el control.

Si todos los integrantes de la Comunidad Escolar trabajan acordes, cualquier retraso del niño pondrá alerta para evitar esa REPROBACION ESCOLAR que tanto debemos temer. Es preciso, urgente, reunir todos los elementos para reflexionar juntos, trabajar juntos, y juntos revalorizar los conceptos y organizar las actividades que respondan a realidades y exigencias de importancia. ¿No es el caso, estudiar y proponer los medios para evitar la REPROBACION, la DESERCIÓN Y EL AUSENTISMO ESCOLAR? Un maestro aislado es a veces impotente para rodear al alumno de un ambiente que favorezca y mejore el rendimiento escolar y haga desaparecer todas aquellas barreras que se oponen a la comunicación y por tanto a la enseñanza - aprendizaje. Una escuela que no cuente con la integración de sus elementos, NUNCA SERA LA ESCUELA CUYOS ALUMNOS LLEGUEN A REALIZARSE COMO PERSONAS, NI SIQUIERA A LO

GRAR UN RENDIMIENTO ESCOLAR QUE PUEDA CALIFICARLE COMO ACREDITADO. Es el ambiente de la Comunidad Escolar el que propicia los alumnos acreditados, asiduos y con una personalidad relevante que puede llevar a la sociedad los cambios que la mejoren. En una palabra, estos alumnos serán los "HOMBRES - NUEVOS DE UN MUNDO NUEVO".

Realizamos una investigación en los diferentes sistemas particular, estatal, y federal, a fin de conocer la realidad de nuestras escuelas para lo que aplicamos un cuestionario - proporcionado por una maestra del Distrito Federal. El cuestionario fué aplicado a maestros asistentes a los Cursos de Licenciatura en Educación Primaria, para que tuvieran una mejor comprensión del problema y los datos una mayor validez. Muchos de ellos son padres de familia que podrían dar respuestas más ajustadas a la realidad, ya que son afectados más directamente.

CUESTIONARIO:

Morelia, Mich., enero de 1978.

Estimado(a) maestro(a):

Realizaré un trabajo de investigación, que en parte será tuyo si colaboras conmigo. Te necesito. Nos urge aprobar o disprobar una hipótesis que tal vez ha sido algún tiempo una inquietud tuya como ahora lo es mía. Proporcióname los datos que te solicito.

Director(a) _____ Maestro(a) _____

Grado Escolar en que trabajas _____ Sistema _____

1. Hay organismos que ayudan al funcionamiento democrático de una escuela, es decir, a que haya participación y compromiso de todos en la realización de los objetivos.

Señala con una cruz los que existen y funcionan en tu escuela:

- 1.1 Sociedad de padres de familia ()
 1.2 Sociedad de Alumnos ()
 1.3 Consejo Técnico ()
 1.4 Consejo Directivo ()
 1.5 Otros: Comisiones, Comités, Equipos, Cooperativas ()

Escribe el nombre que se les da en tu escuela.

2. El éxito de una escuela depende de la responsabilidad y participación efectiva y relaciones interpersonales de cada uno de los elementos que constituyen la Comunidad Escolar: alumnos, maestros, padres de familia, directivos administrativos, personal de intendencia. Todos somos responsables de la planeación y evaluación de los objetivos y actividades tendientes a lograr la finalidad de nuestra escuela.

ESCRIBE EN EL PARENTESIS EL NUMERO DE LA CLAVE QUE CORRESPONDA A LA REALIDAD QUE SE VIVE EN TU ESCUELA.

1. SIEMPRE 2. ALGUNAS VECES 3. NUNCA O NO EXISTE

- 2.1 Los objetivos de la escuela son conocidos y compartidos por todos y cada uno del personal que la integra. ()
- 2.2 Existe un esfuerzo común por alcanzar los objetivos de la escuela. ()
- 2.3 Hay un sentido de trabajo de equipo tanto en la planeación como en la ejecución del trabajo docente. ()
- 2.4 Los directivos saben compartir responsabilidades en un clima de apoyo y confianza. ()
- 2.5 Las relaciones de los miembros de la Comunidad Escolar son cordiales y sinceras. ()
- 2.6 Los directivos, de alguna manera estimulan y valoran el trabajo de cada uno de los miembros del personal. ()
- 2.7 Los directivos se sienten solos al tratar de hacer las cosas. No hay respuesta a sus iniciativas por parte del personal docente. ()
- 2.8 Todos los miembros de la Comunidad Escolar tienen oportunidad de participar en la comunidad con sus ideas y experiencias por medio de estructuras educadas de comunicación. ()
- 2.9 Las necesidades y sentimientos del Personal Docente se desconocen. ()
- 2.10 Los maestros se sienten impulsados y estimulados a desarrollarse personalmente. ()
- 2.11 Existe un gran deseo de dar y buscar los medios que propician una superación constante lo que hace fácil la capacitación de los maestros. ()

La muestra representativa estuvo formada por 71 maestros, equivalente al 7.7% de los maestros que integran la población escolar total, 916, del magisterio-alumno asistente a los cursos de Licenciatura en Educación Primaria del Centro 15, residente en la ciudad de Morelia, Mich., en el presente año de 1978.

GRAFICA No. 1

Muestra Total

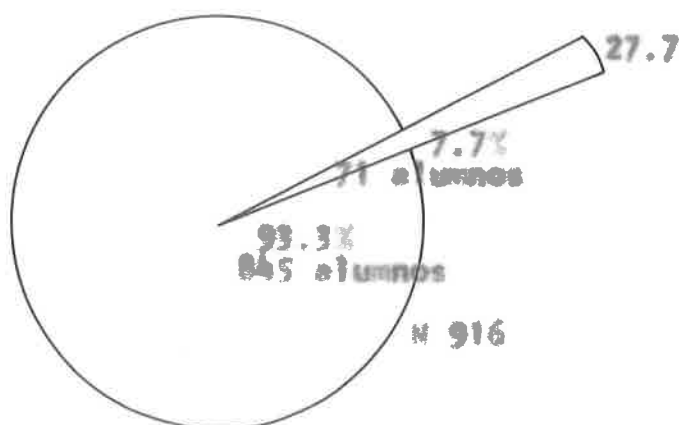

El porcentaje total de la muestra desglosado por sistemas es como sigue:

GRAFICA No. 2

Muestra por Sistemas

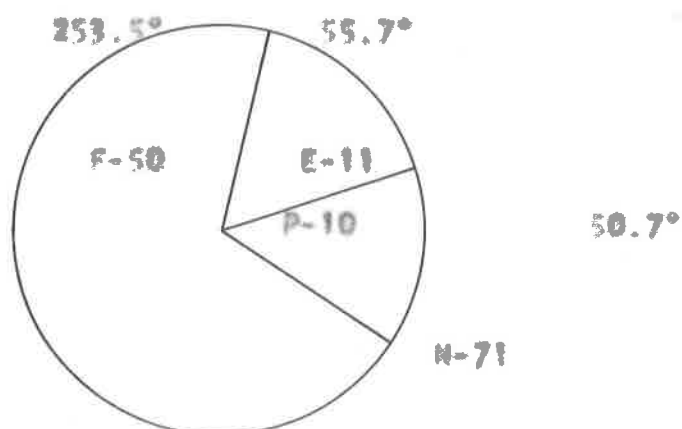

El contenido de la investigación inicial consistió en datos relativos a la escuela como institución. Como puede verse en el cuestionario se plantearon las preguntas con una introducción elusiva.

La primera pregunta pidió indicar los organismos existentes en la escuela en la que funcionará el suscrito para comprobar la necesidad de la organización democrática.

La Segunda pregunta puso de manifiesto la finalidad de la escuela que debe favorecer la educación integral del alumno. Conocer la realidad de la escuela, ayuda a estimar la forma en que la tarea educativa es desarrollada.

La pregunta tres pidió señalar la frecuencia con que se realizan las actividades que promueven la unión dentro de la escuela, pidiéndose soluciones para el caso de no realizarse ninguna.

Una cuarta pregunta pidió opiniones sobre la necesidad de que la escuela se integre para lograr su objetivo que es educar.

La creencia o predicción subjetiva, llegó a ser probada con la predicción objetiva. Pueden verse los resultados obtenidos como aparecen gráficamente en el cuadro y en los gráficos. FALTA INTEGRACION DE LA COMUNIDAD ESCOLAR Y SU CONSECUENCIA SE TRADUCE EN DESERCIÓN Y REPROBACION.

El análisis de la investigación de campo dió los siguientes resultados:

CUESTION I. Organismos Escolares:

1.1 Sociedad de Padres de Familia.	100%
1.2 Sociedad de Alumnos.	60%
1.3 Consejo Técnico.	89%
1.4 Consejo Directivo.	-----
1.5 Otros.	75%

CUESTION 2. Esta cuestión comprende veinte puntos tendientes a ver la interacción existente entre los integrantes de la Comunidad Escolar, su participación en planeación y -- evaluación de objetivos y de actividades. En detalle aparecen en el cuadro en cifras y porcentajes.

CUESTION 3. Las gráficas nos muestran la frecuencia con que se realizan actividades que promueve la Comunidad Escolar, de acuerdo con la siguiente CLAVE:

1. Se realiza cada mes
2. Se realiza cada dos o tres meses
3. Se realiza dos veces al año
4. Se realiza ocasionalmente
5. Nunca se realiza.

3.1 Reunión de Planeación y Evaluación del Personal Directivo y Maestros.

Planeación y evaluación aseguran el buen funcionamiento de toda institución. Descuidarlas es indicio de falta de responsabilidad en la tarea educativa. La planeación da la base sobre la que actuarán la organización, la dirección y el control. La evaluación, pondrá de manifiesto los logros obtenidos y pondrá alerta a la escuela y al maestro de cualquier retraso o problema.

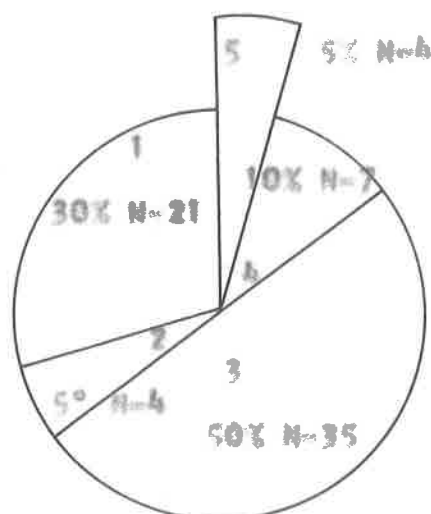

3.2 Reunión de Maestros para reflexión, evaluación y solución de problemas de alumnos.

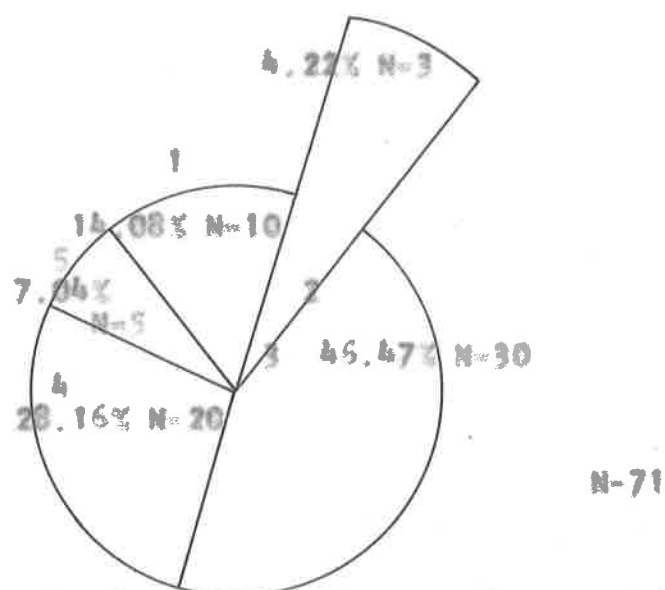

No basta reflexionar sobre los problemas de alumnos ocasionalmente o dos veces al año. Esta debería de ser una práctica frecuente.

3.3 Reunión de reflexión de Maestros y Padres de Familia.

Si la práctica de reflexión de los problemas infantiles es indispensable en los maestros, reflexionar sobre ellos con los padres de familia tiene una mayor importancia y validez. Es muy posible que individualmente lo hagan con ocasión de algún problema especial pero éstas reflexiones tienen mayor peso si se hacen en una reunión general ya que pueden aportarse valiosas sugerencias y soluciones. Es preciso reflexionar juntos, trabajar juntos y juntos organizar las actividades o soluciones que respondan a las realidades y

exigencias del momento. El maestro aislado es impotente para rodear al niño de un ambiente que favorezca su rendimiento escolar y para hacer desaparecer las barreras que se oponen a la enseñanza-aprendizaje.

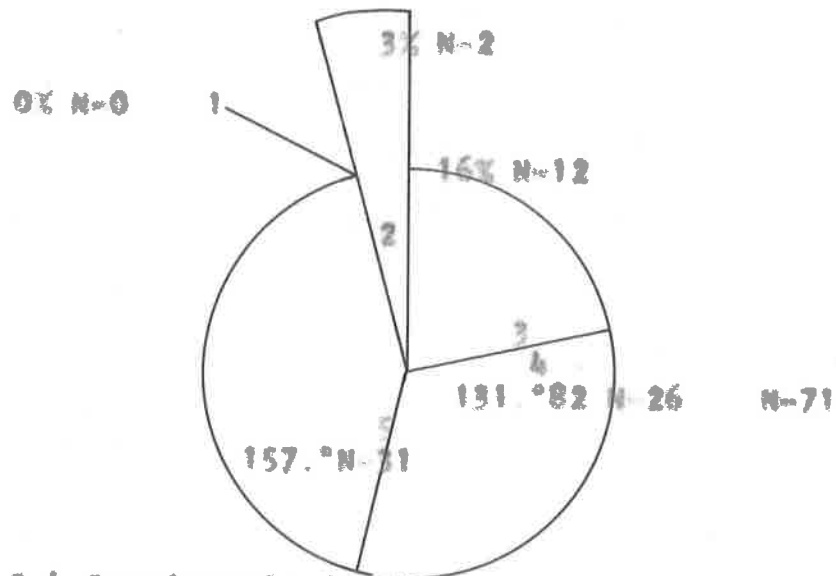

3.4 Convivencia de Maestros.

Cuando no hay comunicación y convivencia entre los maestros difícilmente tendrán éxito las determinaciones que toman. Las convivencias propician el conocimiento y conducen a mayor unión e integración. La alternativa 4, que corresponde a "ocasionalmente" con el 71.8% está indicando que no se han programado las convivencias, y lo que se deja para -- "cuando se pueda" o no se hace o se hace mal.

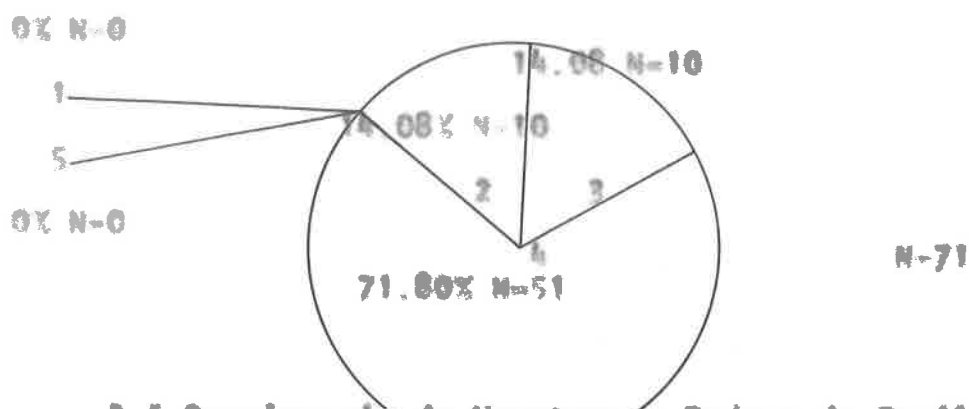

3.5 Convivencia de Maestros y Padres de Familia.

La alternativa "ocasionalmente" que obtuvo el mayor porcentaje es indicadora de no reconocer importancia a estas convivencias. De gran utilidad fuera señalarles siquiera -- dos o tres veces en el año. El contacto entre maestros y pa dres de familia genera la apertura de unas y otros y provoca una corriente de efecto que favorecería a los alumnos.

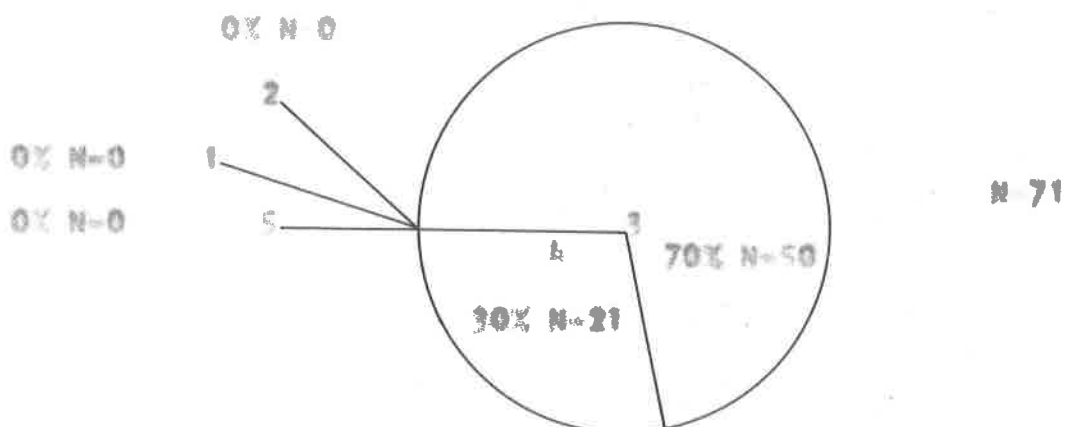

3.6 Convivencia de Padres de Familia.

Es difícil que este tipo de actividades permita a una mayoría de padres de familia acudir con frecuencia a ellas pero podrían programarse siquiera unas dos veces al año con gran fruto para la educación.

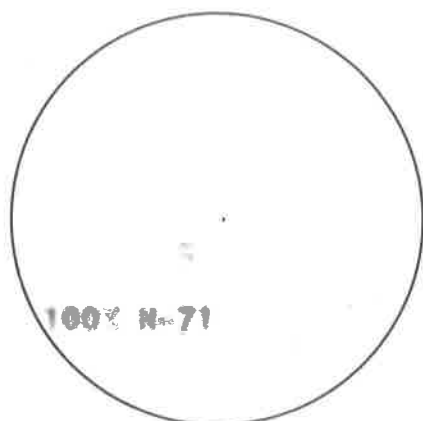

N-71

3.7 Convivencia de Maestros y Alumnos.

El alto porcentaje de la alternativa 1 29% se ve reducido por el de la alternativa 4 (ocasionalmente) que alcanza un 28% pero que acusa descuido en la programación.

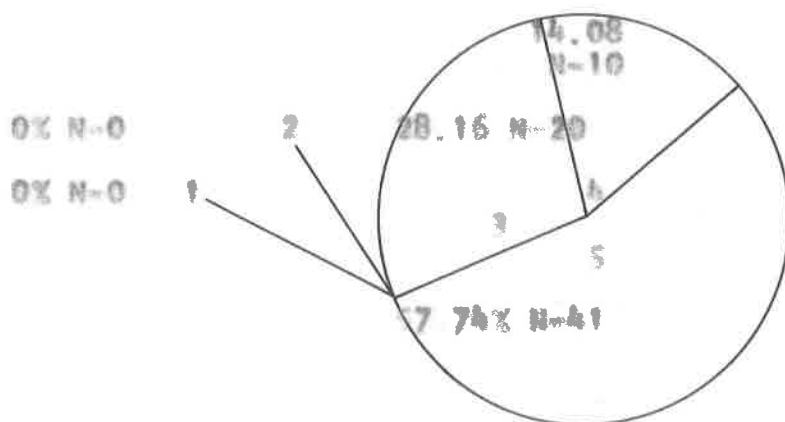

N-71

3.8 Convivencia de Maestros Alumnos y Padres de Familia.

Lamentable ese 100% de la alternativa 5. Nunca se realiza. Sólo manifiesta el desconocimiento de la importancia de este tipo de convivencias.

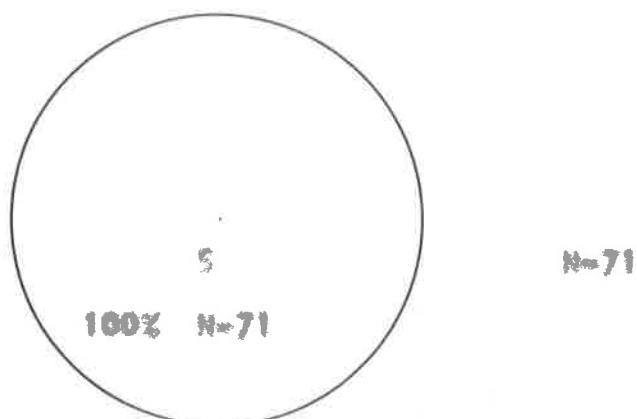

3.9 Reunión de Comité, o Representantes de Alumnos con la Dirección, y, algunas veces con Maestros.

La gráfica muestra la carencia total de estas reuniones. Lástima pues los alumnos serían los más indicados para resolver sus propios problemas.

Se les daría la oportunidad de ser agentes de su propia educación. Se ha visto que el gobierno escolar llevado por los alumnos, si está bien motivado y debidamente orientado tiene buenos resultados, así que éstas reuniones son indispensables para que los mismos alumnos se den cuenta de sus propios problemas y traten de darles una solución. Las decisiones que ellos tomen tienen un gran valor y si se les hace responsables de sus compromisos sabrán cumplirlos y los cumplirán mejor que si se les hubieran impuesto.

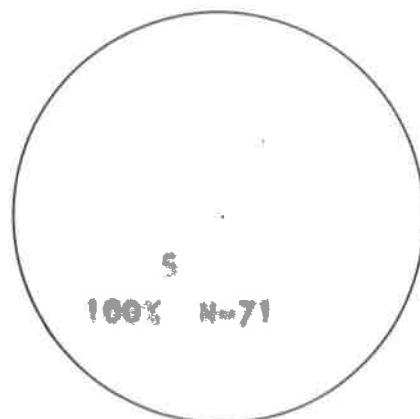

Aunque la última parte de la Cuestión 3 no fué en su mayoría de "NUNCA se realiza", varios suscritos indicaron soluciones que parecen dignas de tomarse en cuenta. Las principales son:

1. Dar conferencias o cursos de orientación a los directores para que cambien de mentalidad y se actualicen para -- que puedan promover la creación de la Comunidad Escolar.

2. Crear un ambiente que haga posible la comunicación libre evitando que el director sea quien decide sin tomar en cuenta las opiniones de los maestros.

3. Que se libere al maestro de toda preocupación por obtener fondos para el mantenimiento del edificio escolar y -- los agasajos de los alumnos para que puedan dedicarse a la -- tareas educativas.

4. Un estudio a conciencia de relaciones humanas.

5. Que se hagan más e menudo las reuniones y convivencias pero que no exijan gastos elevados.

6. Que se busque cuanto antes la solución.

7. Mayor responsabilidad de las autoridades superiores: Inspectores, Directores y maestros.

8. Que se haga un examen de conciencia profesional y ética.

9. Si existe un Director Técnico, sobre todo, hacerle entender cuál es su responsabilidad, así como sus obligaciones ya que siendo cabeza, deberá iniciar y dar el ejemplo a seguir.

10. Que los directores sean más humanos.

11. Que la Dirección asuma una actitud más tajante con maestros y padres de familia porque se nos da demasiada libertad en nuestra labor.

QUESTION 4. ¿Crees necesario que los miembros de la Comunidad Escolar se integren en un trabajo unido y responsable para realizar su objetivo "educar"?

_____	_____	Los 71 maestros respondieron afirmativamente, lo que manifiesta que todos consideran necesario la unión e integración.
SI	NO	

En cuanto al: ¿Por qué? Solamente un 3% optó por no contestar para dar su opinión. Entre las más importantes se encuentran estas opiniones:

1. Solo comunicándose los problemas positivos y negativos, - podrá haber éxito en toda empresa.
2. La educación es el arma que hará que los pueblos progresen aún económicamente para beneficio de nuestro país.
3. Porque sólo uniendo criterios y deseos de progreso por parte del alumnado será posible lograr mejores estudiantes mejores profesionistas y mejores ciudadanos.
4. Porque para que una educación sea completa es necesario la intervención de padres, maestros y compañeros.
5. Porque las experiencias de todos llevarán a lograr mejores objetivos.
6. Ningún factor de este empaque puede trabajar aislado.

faltando a su función específica uno se tambalea todo y es difícil enderezar cuando se está hundiendo.

En la encuesta un gran porcentaje de maestros opinaron que la integración de la Comunidad Escolar evitaría el gran número de reprobados.

Cabe aquí preguntarnos: La escuela actual, ¿es realmente una Comunidad? Los elementos que la forman, ¿son conscientes de su interdependencia? Están igualmente dispuestos a integrarse y tienen posibilidad de hacerlo? Una escuela que no cuente con la integración de sus elementos privará a sus alumnos de realizarse plenamente y su rendimiento escolar será una prueba de ello. En estas escuelas se propiciará la **REPROBACION.**

CONCLUSIONES

Estas conclusiones fueron sacadas en orden a mejorar en enseñanza-aprendizaje por el conocimiento de los factores negativos del niño y evitar la reprobación la deserción y el ausentismo en la Escuela Primaria.

1. La escuela tradicional es un marco insuficiente para las necesidades de hoy. El maestro debe formarse una nueva imagen del alumno y no limitarse a ver la palabra como único medio de enseñanza-aprendizaje y menos aún considerarla como simple contenido. Debe verla como un objetivo a lograr. Lo ideal sería que saliera de la escuela al "Inmenso espacio educacional" que ofrecen el museo, el mercado, la fábrica, el taller y aún la misma calle.

2. Para educar de acuerdo con la extraordinaria rapidez de los cambios, el maestro debe desarrollar aptitudes que capaciten al niño a la adaptación y superación de los cambios constantes.

3. Para que esté acorde la educación con los avances de la técnica debemos luchar porque el niño se prepare para que ya adulto no se limite a crear técnicas, sino que las domine. Debemos desarrollarle una actitud de aprender y enseñar lo a aprender. Que elabore con su propio trabajo las nuevas nociones, que verifique el resultado de su trabajo que lo-

ere una disciplina mental y que aprenda por su propia experiencia. Que adquiere una disciplina de trabajo.

4. Para que no se automatico, procuremos preparar al alumno para que evada ese mundo técnico enseñándolo a usar su tiempo libre y a organizar sus actividades. Que nuestros educandos no hagan nada que no entiendan, que su esfuerzo sea constante y admitido con alegría, después de ser motivado.

5. Hemos de procurar convencer al educando de que en la escuela debe reinar un ambiente de sociabilidad en el que necesite de los demás y los demás necesiten de él. Que trabaje en equipos, que ame el compañerismo, que ayude a los demás, que comparta lo suyo en caso necesario y con discreción.

6. El proceso pedagógico es un proceso de comunicación y debe modificar conductas. Pero si existen barreras que interfieran la comunicación, el proceso enseñanza-aprendizaje no funciona. Urge que el maestro determine esas barreras para quitarlas o al menos disminuirlas.

7. El silencio favorece el esfuerzo y lleva a la concentración.

El adelanto de los niños esté en la conquista del silencio. La disciplina nace del silencio y del trabajo y del uso de una libertad responsable. Se puede hablar lo indispensable sin perturbar el ambiente de trabajo de un grupo. La agitación disipa y fatiga y un espíritu disperso rodeado de ruido es prácticamente imposible de concentración y de

trabajo fructífero.

8. La disciplina tiene una finalidad constructiva: no se trata de donar sino de educar de favorecer el desarrollo de las posibilidades del niño y de quitar obstáculos poniendo límite a los excesos o desviaciones y facilitando la adaptación a las exigencias de la escuela. La disciplina es camino para que el alumno se haga responsable y libre. A mayor disciplina mayor libertad. Además el orden y la disciplina favorecen la imitación de normas de conducta y la formación de hábitos deseables.

9. No debe mantenerse al alumno al margen de la disciplina pues es él el objeto de sus consecuencias. Si el niño interviene puede exigírsele más de lo que puede pedirsele. De esta manera pondrá en juego su libertad y conocerá su responsabilidad.

10. Que el alumno encuentre un ambiente agradable y organizado que lo haga desear el trabajo e interesarse en él tanto en la recreación como en el trabajo académico y manual en las actividades de todo género siempre con un sentido funcional y tal que permita el cumplimiento de los deberes del niño en un clima de respeto a la libertad y que fomente su responsabilidad. Infundir el gusto al trabajo es enaltecerlo con nuestros hábitos y costumbres.

11. Para el niño aprender a vivir es imitar. El maestro ha de dar ejemplo de lo que ordena o recomienda a sus alumnos. Si no se vive como se ordena el ejemplo se torna

escándalo. Si el niño se contraría por nuestras palabras y nuestro obrar desaparecerá nuestro esfuerzo educativo.

12. La pereza mental de algunos niños es con frecuencia desvío de cuestiones escolares por recargo de problemas familiares y que hay en este caso un rechazo de la actividad escolar. Las condiciones para un trabajo normal son: aceptación del trabajo tal como se pide, capacidades normales de comprensión, memoria y comparación, y capacidad de atención y aplicación a su esfuerzo electivo. Si falta alguno de estos elementos se crea la pereza.

13. Si el educando es en la escuela el centro de las relaciones, es preciso que se parta de sus necesidades e intereses. La escuela debe establecer esas necesidades y esos intereses para saber qué cambios de conducta desea obtener. Las necesidades y los intereses marcarán objetivos serán la base razón por la cual dichos objetivos se formularán en forma de conductas que se desean lograr puesto que educar supone modificar conductas.

14. Si un niño no ha desarrollado sus tendencias naturales, tampoco puede asimilar las enseñanzas escolares. El niño es sujeto de necesidades: alimentación, vestido, albergue, cuidados, recreación, educación. Carecer de la satisfacción de ellas, es origen de perturbaciones y trastornos físicos, psíquicos, sociales y desde luego escolares. El niño que desde su gestación carece de lo indispensable requerido por la madre, es un niño que lleva ya las lacras que lo harán un re-

tardado pedagógico, acaso un niño con disfunción cerebral o en el menor de los casos un niño conflictivo.

15. Al hombre lo educa la familia, la escuela, el ambiente y su conducta nos habla claramente de la manera como esos elementos hicieron su labor en él. Clima, alimentación, condiciones materiales y morales del hogar, la escuela, el vecindario, la posición social y económica influyen en la mentalidad y en el carácter del niño y a la postre en su escolaridad. Cine, radio, televisión, hacen que el niño madure más pronto, pero son armas de dos filos puesto que lo familiarizan con diálogos y escenas impropios de su edad. La atención de negocios u ocupaciones que absorban a los padres dejando al niño en completa libertad de vagar por calles y comercios con toda clase de compañías, hacen que el niño se sienta desplazado y esto es un factor negativo en su educación y en su enseñanza-aprendizaje. Por otra parte, los factores económicos influyen en el desarrollo del niño y en su comportamiento, por tanto en la enseñanza-aprendizaje. El factor familia puede limitar las aptitudes infantiles y ser causa de complejos, conflictos internos y causas externas como retardos e inasistencias, y las ausencias justificadas o no, desorientan al alumno y lo hacen olvidar lo aprendido.

16. La causa más frecuente de la reprobación, la deserción y el ausentismo son los conflictos que perturban la paz psíquica del alumno porque retraen sus energías las revierten sobre sí y las hace inaccesibles al rendimiento escolar-

porque limitan su capacidad de aprendizaje.

17. Una conducta anormal que se repite, o una constante respuesta inapropiada a determinados estímulos (rebeldías, agresiones, desobediencias, mentiras, hurtos, vagancia), son indicio de desajuste con el medio y deberán poner alerta al maestro ante la posible presencia de un problema de conducta. Ese niño requiere un diagnóstico.

El punto principal del diagnóstico y terapéutica de un niño es ver si su vida se desarrolla en un ambiente adecuado a sus exigencias y posibilidades. Asegúrese pues la salud física y psíquica del niño y búsquese la forma de conciliar sus ocupaciones diarias con el clima hogareño que necesita con urgencia.

18. El niño que sufre experiencias traumatizantes, cesa de hacer frente a esos obstáculos en modo normal y reacciona en forma morbosa, evadiendo responsabilidades o tratando de solucionar sus problemas con medios anormales, con respuestas de conducta como: desorden, indisciplina, pendencias, lenguaje soez, agresiones, vagancia, etc. Estas causas son a menudo la raíz del poco aprovechamiento escolar de la deserción y de la reprobación.

19. La calle estorba en ocasiones la labor constructiva de la escuela. La vagancia es una manifestación de desadaptación del niño en su medio familiar en el que la severidad del padre, o las amenazas y gritos de la madre o de otros familiares, le impiden estudiar lo que se le enseña en la es-

cuela y crean un estado de ánimo que impide aceptar con alegría y sin preocupaciones la enseñanza y las normas de disciplina.

20. Niños con anomalías de conducta por un problema familiar o social son una carga en la escuela (pues obstaculizan el que los niños normales mantengan una conducta fija y constante) ya que no se amoldan a la influencia educativa ordinaria.

21. El divorcio conspira contra el hogar, pues deja hijos privados de dirección y de ternura que heredan resentimientos, tensiones, conflictos y la horfandad en vida de los padres; la frustración del niño en su formación educativa y en su conducta moral.

22. Urge que la escuela se preocupe por la formación moral de sus educandos. Las escuelas y los hogares están hoy vacíos de contenido moral y el mal se manifiesta en varias formas... Y moral no es religión, es formación de hábitos, desesblas y conocimiento de normas del bien vivir y de principios que sean la base de su criterio y motivo de su acción. Hay que enseñar a vivir y no limitarse a informar.

23. Los padres con su comportamiento, están generando una serie de patrones de conducta que llevan al niño a una conducta antisocial.

"El futuro del niño, dice el Dr. Quiroz Querón, está -- desde la etapa sensible de 3 a 5 años." De ahí que el clima hogareño condiciones higiénicas de la vivienda, asistencia-

familiar adecuada familia organizada, ambiente feliz adecuado a sus exigencias y posibilidades, son elementos que el niño está necesitando con urgencia.

24. El mundo avanza en la ciencia y en la tecnología -- gracias a un trabajo conjunto. La escuela necesitará integrar con plenitud sus elementos dentro de una organización democrática en la que todos y cada uno actúen como personas comprometidas. Paternidad y magisterio deben su dignidad a la misma cosa: a su papel de educadores. Si se han fijado la misma meta, es absurdo que cada quien trabaje por su lado seguir lineamientos distintos hace que el niño adopte actitudes distintas y por tanto falsas. Urge que funcione la Comunidad Escolar para bien del educando.

25. Que funcione también la Sociedad de Alumnos, como un medio efectivo para su formación y para que llegue a interesarse por los problemas de la escuela, adquirir responsabilidades e iniciativa. Pero es preciso tratar de que haya la debida evaluación del funcionamiento de esta sociedad y el cumplimiento del plan de actividades propuestos.

26. Que funcione el Consejo de Maestros democráticamente y no esté estructurado piramidalmente con una sola voz en la cumbre y el resto de los maestros como simples ejecutores y que el niño y su aprendizaje y promoción sean el centro de las actividades e intereses.

27. La estadística de una escuela no es sino el signo de madurez, eficiencia, responsabilidad e integración de sus

elementos. Así pues, el logro de los objetivos de una escuela depende de la responsabilidad, participación efectiva y relaciones interpersonales de cada uno de los elementos que constituyen la Comunidad Escolar: alumnos, maestros, padres de familia, directivos y aún personal de Intendencia. El niño, si no tiene de los elementos de la Comunidad Escolar la ayuda que necesita, tal vez no la tendrá del hogar.

28. La escuela debe completar lo que la familia no puede lograr. De ahí que se requiera establecer un diálogo oportuno que unifique criterios de formación que favorezcan la enseñanza-aprendizaje. Del maestro depende que los padres de familia y los alumnos sientan la escuela como una prolongación del hogar. Esta comunicación con los padres de familia debe ser continua, apropiada, oportuna y suficiente y al maestro le toca propiciarla con la información, el diálogo e intercambio de ideas. INTEGRACION DE LA COMUNIDAD ESCOLAR.

P R O P O S I C I O N E S

1. Que todos los miembros de la Comunidad Escolar se integren en un trabajo unido y responsable para realizar los objetivos que se propone la escuela.
2. Que en la tarea educativa se tome en cuenta la planeación de actividades que cada maestro propone y que periódicamente se hagan las evaluaciones, sin perder de vista la realización del educando.
3. Que los Directores luchan por formar un ambiente en que haya participación decidida de los diferentes miembros de la Comunidad Escolar.
4. Que el maestro tome en cuenta que el ritmo de maduración de los alumnos es muy diferente y que si no hay maduración determinada no podrá haber aprendizaje que supone la aparición de la conducta consecuente: **NO TODOS LOS NIÑOS APRENDERAN A LEER EN EL PRIMER AÑO, pero el alumno no deberá ser reprobado. Deberá PROMOVERSE.**

BIBLIOGRAFIA

CANDANO TOLEDO, Martha.
Conf. dada a los maestros de Secundaria.
Circular correspondiente.

CARTA DE LOS DERECHOS HUMANOS.

CENTRO DE ACCION Y SERVICIO SOCIAL. A.C.
"Rincón de las Madres"
Catequista. Rev. Mensual.
Edit. Progreso, S.A., México, D. F.
Tanda de L'Ecole des Parents.,
"Manojito de Nervios".

COLETTE NOVASSE.
Cómo Educar a los Niños en la Libertad.
Edit. Fontanella. Barcelona.

COUSINET, Roger.
Formación del Educador.
Edit. Luis Miracle, S.A., Barcelona 1969.

DOCUMENTOS del Encuentro Latinoamericano
de Educadores. 1970.

DURR, Otho.
Educación en la Libertad.
Edit. Rialp.

DIARIO OFICIAL DE LA FEDERACION.
Cap. IV. Artíc. 47 del 29 de Noviembre
de 1976.

EXCELSIOR. 1978.

FILHO, Lorenzo.
Organización y Administración Escolar.
Edit. Kapelusz, S.A. Buenos Aires.

GODINEZ RINCON, Alberto Lic.
"El Maestro". Reflexiones sobre la Realidad Educativa. Memorias del II Seminario de Reflexión Educativa.
Octubre 1971 S.L.P.

GROULUND, Norman E.
 Medición y Evaluación en la Enseñanza,
 Centro Regional de Ayuda Técnica,
 AID México/Buenos Aires. Pág. 65.

HEIDEGGER, M. citado por J.Y. JOLFF.
 "Comprender al Hombre",
 Edit. Sígueno. Salamanca.

JIMENEZ ALARCON, Amado.
 Filosofía y Política de la Educación.
 Bufete Editorial. S.A.

MANZUR, Miguel.
El papel del Maestro. UIA.

MARINS, José.
 Familia y Escuela Hoy.

MARITAIN, Jack
La Educación en este momento crucial.

HONNIERE CLAUDE.
 "Conformación y Libre Desarrollo".
 Offset Multicolor. S.A.,
 El Arte de Vivir,
 Rev. bimestral. Año 11/9. 1975.

MORAGAS, Jerónimo de.
 Psicología del Niño y del Adolescente.
 Edit. Labor. Barcelona. 1979.

RECA, Telma.
 La Inadaptación Escolar.
 Edit. "El Ateneo".
 Buenos Aires. 1947.

REID R., Martha, et. al.
 "Evaluación Continua".
 Edit. Progreso. S.A., 1976.

S.E.P. Evolución Reciente de la Educación
 en América Latina.
 t.VI. Biblioteca de la SEP. 1974.
 SEPTENTAS UNESCO, México.

S.E.P. El Maestro.
 México. Dirección de Divulgación. 1969.

S.E.P. YAÑEZ, Agustín.
Memorias del IV Congreso Nacional de
Educación Normal.
México, 1969. Buenos Aires, 1943.

THOM A. Douglas.
Los Problemas Diarios del NIÑO.
Edit. G. Krast. LCDA.

URRUTIA, Adelfina.
"Educando en la Comunidad Educativa".
Memorias del II Seminario de Reflexión Educativa.

VILLAR, J. Alfredo.
Excélsior. Página Editorial
Viernes 30 de diciembre de 1977.