

**UNIVERSIDAD  
PEDAGOGICA  
NACIONAL**



SECRETARIA DE EDUCACION PUBLICA  
UNIVERSIDAD PEDAGOGICA NACIONAL  
UNIDAD UPN 081



Factores que Limitan la Expresión Escrita en el Niño.

**LUIS ROGELIO GUTIERREZ GARCIA**

Propuesta Pedagógica presentada para obtener el  
Título de Licenciado en Educación Primaria.

Chihuahua, Chih. 1989.

DICTAMEN DEL TRABAJO DE TITULACION

L. M. M. 21/II/89

CHIHUAHUA, CHIH., 17 DE Abril DE 1989

C. PROF. (a) LUIS ROGELIO GUTIERREZ GARCIA  
Presente: (Nombre del egresado)

En mi calidad de Presidente de la Comisión de Exámenes Profesionales y después de haber analizado el trabajo de titulación alternativa:

PROPUESTA PEDAGOGICA Titulado "FACTORES QUE LIMITAN LA EXPRESION ESCRITA EN EL NIÑO"

Presentado por usted, le manifiesto que reúne los requisitos que obligan los reglamentos en vigor para ser presentado ante el H. Jurado del Examen Profesional, por lo que deberá entregar diez ejemplares como parte de su expediente al solicitar el examen.

atentamente

El presidente de la Comisión

~~PROFR. MANUEL SUAREZ ONTIVEROS~~



FACTORES QUE LIMITAN LA EXPRESION

ESCRITA EN EL NIÑO

## DEDICATORIAS

A todos mis seres queridos que, de una forma u otra, apoyan todas y cada una de mis actividades. A mi familia entera: Padres, Hermanos y Parientes que me han alentado a no desfallecer; especialmente a mi mejor amiga...

CON TODO MI AMOR

A MI MADRE

A mis compañeros, fieles - amigos de batalla; a mis amigos que me acompañaron cuando más lo necesité; a mis compañeros de trabajo que me brindaron su apoyo; a mis asesores, que guiaron sabiamente mis actividades, especialmente a quien mostró -- gran interés por el desarrollo de esta obra...

CON RESPETO Y ADMIRACION

AL PROFR. JOSE EULALIO PERALES G.

## I N D I C E

I.	INTRODUCCION.....	7
II.	PROBLEMA.....	10
III.	MARCO CONCEPTUAL.....	11
IV.	OBJETIVOS.....	22
V.	MARCO REFERENCIAL.....	24
VI.	PROPUESTA DIDACTICA.....	39
	A. "Biblioteca Circulante".....	40
	B. "Correo Escolar".....	42
	C. "Periódico Escolar".....	43
	D. "Papalote y Nosotros".....	45
	E. "Mis Amigos los Personajes".....	46
	F. "Mis Compañeros y Yo".....	48
VII.	METODOLOGIA.....	51
VIII.	ANEXO.....	54
	A. Mimeógrafo Manual.....	55
IX.	REFERENCIAS BIBLIOGRAFICAS.....	59

"Sugiere Nikos Kazantzakis que el maestro ideal es áquel que se ofrece como puente que tiende a sus discípulos a fin de que, a invitación suya, puedan cruzarlo. Sin embargo, una vez que con su ayuda -- lo han franqueado, el puente se viene -- abajo clamorosamente. El maestro los -- alienta, entonces, a construir sus propios puentes ".

vivir, Amar y Aprender

Leo Buscaglia.

## I INTRODUCCION

El trabajo que ahora se presenta gira en torno a uno de los fundamentos que el Plan de Estudios marca para el lenguaje, que a la letra dice:

" Cultivar el lenguaje es por un lado desarrollar el pensamiento mismo, y por otro dar al hombre la capacidad de proyectarse con plenitud a través de la palabra y dar sentido al mundo en que vive. La base de este cultivo debe ser una concepción amplia del lenguaje, no limitada por criterios normativos y academicistas; una concepción que permita el manejo espontáneo y pleno de la lengua propia" - (1).

Si, dentro de la escuela tradicional en que se ha encerrado el maestro, al alumno se le negó la oportunidad de expresión y se le inhibió la espontaneidad, ahora, dentro de la concepción de la escuela nueva, habrá de invitar al niño, y motivarlo, a que participe en la comunicación escolar.

El tema que interesa es el lenguaje escrito, sin embargo, sabiendo que el lenguaje oral precede al escrito, se ha hecho una revisión teórica extensa de ambos.

Se pretende rescatar el valor del lenguaje escrito como vía de comunicación abierta, no limitada a las cuatro paredes de un

---

(1) Secretaría de Educación Pública, "Plan de Estudios y Programas". P. 14

salón de clases, con el maestro como único receptor o supervisor de lo que el niño escribe.

A lo largo del trabajo se aprecia cuál es el sentido que busca la propuesta. En cada uno de sus apartados se hace énfasis en poner al niño en situaciones reales de expresión escrita, respetando su interés e iniciativa de redacción.

Esto no pretende ser una guía para corregir fallas ortográficas, gramaticales, no, definitivamente que estamos muy lejos de tal fin, lo que aquí se propone son una serie de actividades para poner al niño en contacto con el lenguaje escrito, pues se tiene la certeza de que una vez que el niño se involucre con las letras, palabras, frases y escritos de manera sencilla y en forma de juego, lograremos el primer paso para llegar al desarrollo positivo de la sintaxis, la gramática y la ortografía.

La propuesta está dirigida para aplicarse al sexto grado, sin embargo, puede aplicarse a diferentes grados haciendo las modificaciones pertinentes.

No se pretende algo innovador pues las actividades que se proponen se han implementado en diferentes grupos con fines diversos, la novedad estriba en rescatarlas y aplicarlas con una perspectiva nueva: el mejoramiento del lenguaje escrito.

El trabajo consta de la formulación de un problema, que sirve-



como guía para el desarrollo de la obra; un marco conceptual donde se manejan los contenidos teóricos sobre el tema en cuestión; se señalan los objetivos que busca alcanzar la propuesta que se presenta; un marco referencial que hace mención de las características sociales e institucionales de la situación educativa en que se ha de enclavar la propuesta didáctica; la parte más importante del trabajo, es el desarrollo de esta propuesta, que puede aplicarse para coadyuvar al mejoramiento del lenguaje escrito de los niños de sexto grado del nivel primario; un anexo donde se señala la manera de elaborar uno de los materiales que requiere la propuesta, y por último, las referencias bibliográficas.

## II PROBLEMA

El plan de estudios para nivel primario, señala como tarea fundamental en el área de Español, fomentar y estimular el uso del lenguaje, de la expresión oral y escrita para comunicar con claridad, sencillez y exactitud los pensamientos. Sin embargo, a pesar de que en primero y segundo grado aprende a trazar y leer las primeras letras, palabras y frases pequeñas, y en los grados siguientes desarrolla esta habilidad, el niño llega a sexto grado y es incapaz de expresar con claridad y exactitud lo que desea dar a conocer por medio de un escrito.

Esta situación lleva a la tarea de construir un cuestionamiento, al cual tratará de dársele solución mediante la elaboración de una propuesta didáctica:

¿ A través de que estrategias didácticas se pueden superar los factores que limitan la expresión escrita en el niño de sexto grado?.

El desarrollo del trabajo girará en torno al problema aquí planteado; dentro de la estructura del mismo, encontraremos su justificación teórica y práctica.

### III MARCO CONCEPTUAL

La revisión teórica de este trabajo parte de una premisa muy importante: la lengua oral precede al lenguaje escrito. De aquí - la necesidad de abordar teóricamente tanto el lenguaje hablado -- como el impreso.

Para el niño, hablar es tan importante como actuar cuando se propone lograr una meta; a través del lenguaje manifiesta sus intereses, expresa sus ideas y refleja su pensamiento. La adquisición del lenguaje es un proceso lento que se va dando en la misma medida que el desarrollo mental y social. A medida que las tareas se hacen más difíciles, el niño se ve en la necesidad de ampliar su lenguaje instrumental porque ello le permite resolver sus problemáticas.

Estas ideas de Vigotski tienen una aplicación directa dentro de la actividad docente. Nos deben llevar a la reflexión de que - el alumno será el constructor de su propio lenguaje, en la medida en que el maestro sepa programar y guiar actividades que desarrollen paulatinamente grados mayores de abstracción

Vigotski afirma que:

" La capacidad específicamente humana de desarrollar el lenguaje ayuda al niño a proveerse de - instrumentos auxiliares para la resolución de - tareas difíciles, a vencer la acción impulsiva, a planear una solución del problema antes de su

ejecución y a dominar la propia conducta. Los signos y las palabras sirven a los niños, en primer lugar y sobre todo, como un medio de contacto social con las personas" (2).

Como se ve, Vigotski le otorga un gran valor social al lenguaje que permite al individuo no sólo establecer contacto con quienes le rodean, sino además, relacionarse con el mundo material -- circundante.

En ciertas situaciones el niño parece incapaz de expresar algunas ideas que le "bullen" en su cerebro, no encuentra los vocablos y los conceptos para darse a entender como él quisiera; y -- queda insatisfecho por no poder comunicarse claramente.

En algunas ocasiones, esta incapacidad para coordinar lo que se piensa con lo que se expresa, se ha atribuido a pobreza de pensamiento; sin embargo, considero que esto se debe, más que todo, a que no se ha estimulado al niño esta capacidad. El lenguaje, -- más que ser producto de un desarrollo natural del individuo, es -- el resultado de un proceso de socialización. En la medida que se estimule al niño a conversar, negociar conceptos, en esa medida -- el alumno avanzará en el desarrollo de su lenguaje.

En esta renegociación de conceptos, el alumno puede encontrar

---

(2) Vigotski, L.S. "El desarrollo de los procesos Psicológicos -- Superiores". Citado en "El Lenguaje y la Escuela", Antología-UPN-SEP. P.40

una oportunidad de expresión que anteriormente se le había negado. Cuando sus opiniones sean tomadas en cuenta y valoradas en su justa dimensión, realmente se estará actuando con una democracia -- educativa.

En el momento en que se dé cuenta que el maestro puede aprender junto a él, el niño participará más entusiastamente en las actividades del proceso de aprendizaje.

En este sentido, es bueno insistir en la necesidad de adoptar metodologías que conlleven al alumno a construir su propio conocimiento, hacerlo partícipe directo del proceso educativo y dejar a un lado el verbalismo y las prácticas conductistas que inhiben -- las posibilidades lingüísticas del educando. La educación "bancaria" de que nos habla Paulo Freire en su "Pedagogía del Oprimido", debe desterrarse para dar lugar a un diálogo que permita la negociación de los conocimientos. Una vez logrado esto, el alumno vislumbrará nuevas perspectivas para mejorar su lenguaje.

Una vez que el alumno haya participado en la construcción de su propio lenguaje, y que sea capaz de manifestarlo en forma -- oral, habrá que invitarlo para que lo haga en forma escrita. Es -- aquí donde radica el meollo del asunto. Para poder expresarse a -- través de la lengua escrita, el niño debe tomar conciencia de las ventajas que implica dominar el proceso de la escritura; el len-- guaje escrito no es sólo un simple conjunto de leyes sintácticas-

y gramaticales, sino toda una potencialidad de expresión que no -- ha sido desarrollada al cien por ciento.

El propio Vigotski también puede contribuir a reafirmar esta idea:

" La enseñanza de la escritura se ha concebido en términos poco prácticos. Se ha enseñado a los - pequeños a trazar letras y a formar palabras a partir de las mismas, pero no se ha enseñado el lenguaje escrito. Se ha hecho hincapié en la mecanica de la lectura pero se ha olvidado el lenguaje escrito como tal" (3).

La lengua escrita es otra manera de expresar informaciones -- que serían expresables por medio de la palabra hablada y su uso -- se hace necesario, pues " la palabra hablada no tiene presencia -- sino en el tiempo en que se pronuncia, es preciso sustituirla por un signo dotado de perennidad, y de ahí que se recurra a la escritura" (4).

El niño desde antes de entrar a la escuela, se encuentra en -- contacto con la lengua escrita, e inclusive, tiene formada una incipiente idea de lo que representa.

---

(3) Ibidem P. 60

(4) Louis Not. "Las Pedagogías del Conocimiento". Citado en "De-- sarrollo Lingüístico y Currículum Escolar", Antología, SEP- - UPN. P. 38

A través de las pláticas de los mayores y de las actitudes - de éstos hacia lo impreso, el niño va formando la noción de que - aquéllo que está grabado tiene significación en el lenguaje - -- oral. Descubre entonces, la existencia de un lenguaje nuevo: la - escritura.

En la escuela tradicional la escritura se ha desarrollado - - como una habilidad motriz; se toma como una actividad complemen - taria de las diversas áreas de conocimiento.

Al respecto, Goodman Yetta nos dice:

" Hay una función "Instructiva" del lenguaje es crito que con frecuencia los niños desarro - llan como parte de su experiencia escolar. De - safortunadamente algunos niños, empiezan a -- creer que la única función de la escritura es para propósitos de la instrucción, con el pro fesor como única audiencia" (5).

De aquí se hace necesario que en la escuela se fomente el -- empleo de la lengua escrita como un verdadero medio de comunica - ción. Los ejercicios mecánicos, situados en contextos artificial es no muestran al niño la verdadera utilidad de la escritura: - expresar a otros sus conocimientos, ideas y sentimientos; comuni - car mensajes y hacer registros para recordar, etc.

---

(5) Goodman Yetta. "El desarrollo de la escritura en niños muy - pequeños". Citado en: "Desarrollo Lingüístico y Currículum - Escolar", Antología, SEP-UPN. P. 77

Habr  que motivar al alumno para que hable acerca de lo que le gusta hacer, de lo que m s conoce y llevarlo a que escriba lo que en forma oral ha expresado; pero respetando su iniciativa, espontaneidad, ideas, vocabulario y gram tica. En este punto coincido con Margarita G mez Palacios quien afirma que:

" Los maestros deben tener en cuenta la dificultad que tienen los ni os para coordinar los factores en el proceso de escritura. Considerando esta complejidad, no debe exigirse excesiva atenci n en detalles como los aspectos ortogr ficos o gramaticales, que llevar n al ni o a desatender la b squeda del significado para ocuparse de otros detalles. Si se deja actuar a los ni os en forma espont nea y sin presiones, ellos invertir n su esfuerzo en la continua b squeda de significado, as  como en planear y controlar la comprensibilidad para lograr un mensaje claro y significativo. Habr  fallas en la convencionalidad, pero  stas no alterar n ni la estructura, ni la funci n del texto" (6).

Lo que se pretende es que el alumno primero tenga una comprensi n "pr ctica" del proceso de la escritura para luego buscar la comprensi n "te rica". Llamamos comprensi n "pr ctica" a saber c mo poner en marcha algo y, comprensi n "te rica" a saber c mo funciona algo (7).

---

(6) G mez Palacios Margarita. "Estrategias Pedag gicas para superar las dificultades en el dominio del sistema de escritura". Citado en: "Desarrollo Ling stico y Curr culum Escolar", Antolog a, SEP-UPN. P.99.

(7) Passmore, John. "Filosof a de la Ense anza". Citado en: "Desarrollo Ling stico y Curr culum Escolar", Antolog a, SEP-UPN. Pp. 28-29



El conocimiento de las estructuras lingüísticas y de las normas gramaticales, por sí mismas, no enseñan a hablar ni a escribir a los alumnos. Si el niño no domina las reglas elementales de la expresión oral, mucho menos dominará las del lenguaje escrito. Aún más, el dominio de unas no implica el manejo de las otras.

No se puede afirmar de manera categórica que el alumno escribe como habla, inclusive, si el lenguaje oral tuviera la misma exigencia que se tiene para el código escrito, tendríamos muchos progresos en el nivel de pronunciación, y no sólo eso, sino que se elevaría el nivel de la lectura y la ortografía. Al momento de hablar, el receptor (oyente) conoce las condiciones en que se desarrolla el discurso y de acuerdo con ello, le otorga un sentido determinado. Sin embargo, a la hora de escribir hay que tomar en cuenta que el lector no conoce las condiciones en que debe encajar el sentido de cierto discurso, por lo que se hace necesario describirlas, he aquí otra dificultad del lenguaje escrito frente al lenguaje oral. Al respecto, Piaget concluyó que:

" En términos generales, hay una incapacidad de ajustar el contenido de su comunicación a las necesidades del receptor, que obviamente no compartía su conocimiento del tema. - Piaget atribuyó esto a la incapacidad cognoscitiva del niño para representar un hecho desde dos puntos de vista, el propio y el del oyente, y afirmó que este egocentrismo infantil eventualmente disminuye conforme los niños evolutivamente van - -

aprendiendo a hacer representaciones descentradas" (8).

Insistiendo acerca de la enseñanza de la gramática, la ortografía y la puntuación, añadiremos que no pueden reducirse a la memorización de palabras y reglas. El niño las va aprendiendo -- con la experiencia cotidiana del lenguaje, de la lectura y de la escritura, actividades que deben fomentarse como libres vías de expresión humana.

Los supuestos que maneja Yetta Goodman sirven a modo de conclusión a todo lo anteriormente expuesto:

El niño aprende a escribir...

- Escribiendo;
- En un medio social que lo motive;
- Usando la escritura con la intención de comunicarse, dirigiéndose a una audiencia;
- Leyendo diferentes materiales escritos;
- Expresándose en una variedad de estilos: cartas, mensajes, cuentos, informaciones, juegos;
- Tomando decisiones personales sobre lo que le interesa escribir;
- Experimentando, arriesgando, construyendo sus propias maneras de expresión;

---

(8) Gómez Palacios Margarita. Ibidem P. 98

- Intercambiando con sus compañeros y discutiendo sus hallazgos;
- Con un maestro que favorezca todo este ambiente en el aula escolar (9).

Para fines del presente trabajo, se entiende por lenguaje -- escrito, la capacidad del individuo para dar a conocer sus ideas, expresar sus sentimientos, narrar sus vivencias, transmitir sus expectativas a través de grafías impresas regidas por un conjunto de reglas establecidas convencionalmente. Es una actividad inherente a la tarea escolar que, sin embargo, no debe limitarse a ésta; el educando puede manifestarse a través de lo escrito no sólo para fines academicistas.

Así mismo, el niño se concibe como un sujeto que interactúa por necesidad propia, que explora el mundo que le rodea y que necesita libertad de acción dentro del marco escolar. Se considera que el niño se encuentra en lo que Piaget llama "período de operaciones formales" es decir, "se encuentra en una fase donde interviene el proceso de descentración, hasta el punto de que el pensamiento y la resolución de problemas puede presentarse dentro

---

(9) Goodman, Yetta. Citada por Gómez Palacios Margarita en: "Estrategias Pedagógicas para superar las dificultades en el dominio del sistema de escritura". SEP-OEA y ésta a su vez, -- citada en: "Desarrollo Lingüístico y Currículum Escolar", -- Antología, SEP-UPN. P. 108

de un marco de referencias puramente abstracto" (10).

La parte activa del proceso educativo es el alumno, capaz de construir su propio conocimiento si se le brindan los medios - - adecuados para ello.

El maestro se conceptualiza desde el enfoque de la "escuela-nueva", pretendiendo alejarlo de los moldes tradicionales en que se ha enclaustrado, es decir, se toma al maestro no como el sujeto que detenta el conocimiento y lo vierte sobre sus alumnos a - manera de fuente mágica de la que emana a chorros la sabiduría, - sino como el amigo y compañero de los educandos, que guía sus actividades y se involucra en ellas porque sabe que él también puede aprender de esta relación maestro-alumno.

El maestro es quien coordina las actividades en función de - los intereses del educando. Sin embargo, no podemos dejar de to- mar en cuenta que en su quehacer profesional el maestro se ve limitado y presionado por una serie de controles institucionales.

Los sistemas oficiales de control coaccionan la labor del -- maestro; lo obligan a trabajar a un ritmo determinado con un conjunto de conocimientos ya preestablecidos. Generalmente esta - -

---

(10) Leland C. Swenson. "Jean Piaget. Una teoría maduracional -- cognitiva". Teorías del Aprendizaje. Citado en: "Teorías -- del Aprendizaje", Antología, UPN-SEP. P. 213

presión institucional limita la acción educativa, pues en muchas ocasiones, no permite se lleven a efecto actividades que pudieran ser más didácticas y que podrían arrojar resultados positivos muy interesantes.

A pesar de conocer esta presión institucional, la presente propuesta pretende dar a conocer una serie de actividades que pueden desarrollarse dentro del salón de clase, como un complemento a las actividades marcadas en el currículum oficial. Las actividades didácticas que se presentan buscan que el alumno se involucre en la actividad de escribir sin presión alguna y para los más diversos fines.

#### IV OBJETIVOS

Los fines que persigue la elaboración del presente trabajo no pretenden ser muy ambiciosos; son objetivos con posibilidad de alcanzarse a mediano y largo plazo, mediante un trabajo - - constante y organizado.

Ante la problemática que se presenta en el ámbito educativo, en donde el alumno no es capaz de expresarse por medio de un escrito, debido a que de una u otra forma se le ha inhibido esta potencialidad, la propuesta que se presenta persigue:

- Que el niño se relacione de diferentes maneras con el lenguaje oral e impreso a fin de mejorar su expresión escrita.
- Que el niño pierda el temor a escribir, al percatarse que el lenguaje escrito no tiene fines solamente academicistas, limitados al ámbito escolar, sino una variedad de usos que hasta el momento no ha descubierto.
- Rescatar el papel del docente como amigo y guía del niño, capaz de involucrarse junto a él en todas las tareas escolares, como un compañero más, abierto al diálogo y dispuesto a establecer relaciones democráticas con sus alumnos.
- Dar a conocer una serie de actividades didácticas que, a manera de juegos, resultan interesantes y pueden llevarse a efec-

to sin descuidar el programa oficial, inclusive, resultan un -  
gran auxiliar para el desarrollo de la currícula institucional.

## V MARCO REFERENCIAL

La educación en México, a lo largo de su historia, a sufrido diversas modificaciones y se le han dado diversos enfoques-acordes a las situaciones socioeconómicas imperantes en cada período histórico.

Haciendo un pequeño recorrido en el devenir histórico, recordaremos que durante la época colonial, la instrucción había correspondido a los planes de enseñanza concebidos desde la metrópoli para la totalidad de los territorios dominados. Los objetivos religiosos determinan en este período su contenido de acuerdo básicamente a dos propósitos:

- a) Proporcionar la formación teológica prevaleciente en la España de la época.
- b) Formar raíces tendientes a mantener una organización social legitimada sobre la concepción sobrenatural del poder y de la sociedad.

Ya en el contenido ideológico de nuestra lucha de Independencia se establece una asociación directa entre los conceptos de educación y sociedad. "La instrucción como necesaria a todos los ciudadanos, debe ser favorecida por la sociedad con --



todo su poder" (11).

Durante el liberalismo, la educación era entendida como el motor fundamental para la formación de la sociedad civil:

"Al tiempo que se esperaba de un pueblo educado, cívica y políticamente, una incorporación real a la base de la República, se deseaba -- que se convirtiera en el necesario sustento social de las instituciones, es decir, que -- alcanzara a ser originario y destinatario último de las leyes, del Estado Constitucional, de las instituciones representativas y, en suma, autor consciente y beneficiario legítimo del Estado de Derecho que se aspiraba a construir" (12).

La obra educativa anterior a la República concluye con Justo Sierra. En este período se postula la libertad como fundamento básico de la educación; de este momento en adelante, el término libertad prevalece en el contenido del Artículo 3º Constitucional.

La Constitución de 1917 resulta un documento orientado hacia la creación de un nuevo orden social. La preservación de las libertades individuales limitadas por el interés social,

---

(11) Constitución de Apatzingan. Cf. Artículo 39. Los derechos del pueblo Mexicano. Tomo III. P. 88. Citado en: "Política Educativa", Antología, El Artículo 3º Constitucional, Luis Alvarez Barret y Miguel Limón Rojas. UPN, P.54.

(12) Luis Alvarez Barret y Miguel Limón Rojas. "El Artículo 3º.- Constitucional" en: "Política Educativa", Antología, SEP -- UPN. P.55

los derechos de los trabajadores, la combinación de propiedad individual y propiedad colectiva y los nuevos postulados educativos constituían la base doctrinaria de nuestro nuevo Estado de Derecho y del nuevo régimen social.

La educación de esa época tiene como signo definitivo, la preocupación de acercarse al trabajador, fundamentalmente al del campo. Se trata de una educación entendida como función -- liberadora y transformadora.

Con el Presidente Lázaro Cárdenas, se acordó que la educación debería tender a transformar los sistemas de producción y distribución de la riqueza con una finalidad francamente capitalista. Se sustituyó la educación laica por una educación integral socialista.

Con la Reforma de 1946, se sustituye la educación socialista. La Constitución deposita, en el texto que aún es vigente, una enorme confianza y una gran responsabilidad en la educación.

En la letra del texto actual del Artículo 3° Constitucional, permanecen los principios de gratuidad, obligatoriedad y laicismo ganados durante la historia educativa en México. Se otorga a la educación un importante papel para alcanzar mediante ella, formas de convivencia que aseguren " la dignidad de la persona, la integridad de la familia y la convicción del --

interés general de la sociedad" (13).

Como se ve, en cada etapa histórica de nuestra sociedad, - la educación ha jugado un papel determinante; en ella se han - depositado las responsabilidades más importantes: la formación de ciudadanos acordes al tiempo vivido, la divulgación de una - ideología que sustenta y legitima al Estado, la formación de - conciencias que apoyen las acciones que el Estado implementa - y otras más.

El texto del Artículo 3°, y toda la historia social a la - cual corresponde, conciben una educación que, por sus conteni-- dos formativos e informativos, tiende a hacer más libres la -- vida del individuo y de la sociedad.

En base a esta historia y acorde a los principios constitu-- cionales, se establecieron los planes y programas educativos - que norman la educación institucional actual.

A pesar de que los principios y fundamentos del Plan de - - Estudios son muy precisos y están avalados por un gran marco -- teórico, existen serios problemas en la educación. Muchos de -- los objetivos propuestos no se están cumpliendo como se quisie-- ra.

Los factores por lo que esto sucede son muchos; y no es la - finalidad de este trabajo abordarlos, pero cabe mencionar que - la actuación del maestro mucho tiene que ver en esto. Por - --

(13) Constitución Política de los Estados Unidos Mexicanos.P.32.

ejemplo, en sus fundamentos, el Plan de Estudios señala:

" La actitud científica consiste en desarrollar en los escolares la capacidad de observación y registro, de integración, examen y revisión, de formulación siempre tentativa de juicios, y de rechazo -- al dogmatismo entendido como actitud cerrada a la crítica" (14).

Sin embargo, frecuentemente en el ámbito escolar, se inhibe al individuo su oportunidad de expresión, de tal forma que difícilmente se alcanzará el objetivo que pretende el Plan de Estudios de formar individuos críticos y participativos en la resolución de problemas de nuestra sociedad.

Resulta interesante revisar cuáles son las razones que -- inhiben la participación y la expresión del alumno dentro del ámbito educativo, a fin de proponer actividades didácticas -- que ayuden a solucionar la cuestión.

Muy a menudo no encontramos con el problema de que los niños no son capaces de expresar lo que desean en forma oral; y muchos menos, de manera escrita. Esta es una cuestión que se presenta en el ámbito escolar con mucha frecuencia y que limita el trabajo educativo.

En los programas de Educación, de todos los grados, se incluyen muchas actividades que pretenden estimular este aspec-

---

(14) Secretaría de Educación Pública. Plan de Estudios y Programas. P.7.

to; "Expresar en forma oral y escrita sus experiencias respecto a tal o cual actividad", sin embargo, ¿Realmente se logra esto? ¿Cuáles son las posturas que adopta el maestro para mejorar la expresión oral y escrita? ¿Hasta que punto son válidos los supuestos teóricos y metodológicos que fundamentan el Plan de Estudios del nivel primario?, o bien, suponiendo de antemano que los planes y programas tienen la validez teórica suficiente, ¿se toma en cuenta este marco teórico en la práctica escolar?.

Dentro de los objetivos para la Educación Primaria, señalados en el Plan de Estudios vigente, encontramos que se pretende:

" Lograr que el alumno emplee la expresión - - oral y escrita para comunicar con claridad, - sencillez y exactitud sus pensamientos, y -- que desarrolle habilidades y hábitos para interpretar los signos gráficos, comprender -- el contenido de lo que lee, y permitir así - el desarrollo de su capacidad de investigación y recreación" (15).

A pesar de ser objetivo prioritario, no se cumple ni muy remotamente con él. El niño pasa seis años dentro de la institución escolar y al término de su estancia en ella, presenta serias fallas al respecto.

En la práctica escolar se observa que las principales defi

---

(15) Ibidem P. 9

ciencias que se presentan en el niño cuando quiere expresarse --  
son:

- Falta de claridad en las ideas;
- Pobreza de vocabulario (referida a la falta de vocabulario - para comunicar claramente las ideas que desea transmitir);
- Ideas pobres;
- Empleo de muletillas.

En el lenguaje escrito se observan las mismas deficiencias, - pues generalmente, en el niño los problemas del lenguaje oral se proyectan al escrito; además se observan otras deficiencias ta-- les como:

- Incongruencias;
- Desorden en las ideas;
- Mala utilización de nexos prepositivos;
- Problemas ortográficos muy serios;
- Deficiencia en la conjugación de tiempos verbales.

Esto se puede ir corrigiendo si buscamos los procedimientos - para colocar a los niños en situaciones reales de lenguaje. Tal- como escribe Benjamín Sánchez: "No hay mejor manera de aprender - a nadar que lanzándose al agua; como no hay mejor forma de apren- der a hablar, que hablando" (16).

---

(16) Sánchez Benjamín. "Lenguaje Oral" en: Antología de Español - para el 2° y 3° Curso de Licenciatura en Educación Primaria y Preescolar. P. 13

El mismo Plan de Estudios destaca la importancia de estimular el uso del lenguaje al señalar que:

"Cultivar el lenguaje es por un lado desarrollar el pensamiento mismo; y por otro, dar al hombre la capacidad de proyectarse con plenitud a través de la palabra y dar sentido al mundo en que vive. La base de este cultivo -- debe ser una concepción amplia del lenguaje, -- no limitado por criterios normativos y academicistas; una concepción que permita el manejo espontáneo y pleno de la lengua propia" -- (17).

Se pretende con este objetivo, que el alumno le dé un sentido al mundo que lo rodea, mediante el uso de su propio lenguaje y de su caudal de conocimiento.

Esto se puede lograr a través de la práctica constante y libre de la expresión oral y escrita, que debe llevarse a cabo en todas las áreas y a lo largo de todo el proceso educativo; sin embargo, por muchas razones esto no se logra; y en ello mucho -- tiene que ver la actuación del maestro y la presiones oficiales -- sobre el ritmo de la marcha curricular.

Si el lenguaje es una característica inherente al ser humano, y en la escuela es el lugar donde se pretenden desarrollar -- todas las potencialidades del individuo, cómo es posible que en

---

(17) Ibidem P. 14.

el ámbito escolar se inhiba la capacidad de expresión. Esta --  
cuestión paradójica tiene su historia propia.

Desde su nacimiento, el niño establece una serie de relaciones con los seres que lo rodean. En la familia adquiere elementos para su vida social: valores, normas, pautas de comportamiento y, sobre todo, adquiere los primeros conocimientos lingüísticos. El niño nace dueño de ciertas expectativas, necesidades y modos de enfrentarse al mundo y reaccionar ante él. El maestro no debe considerarse alguien que moldea un trozo de cera o escribe una "página en blanco", sino alguien que interactúa con un niño que, por voluntad propia, está explorando ya el mundo, incluyendo las personas que lo rodean.

Al llegar a la escuela primaria, el niño ya posee un cúmulo de conocimientos que ha adquirido en su corta vida, desde su nacimiento hasta el inicio de la edad escolar. Esta serie de conocimientos le han permitido "sobrevivir" dentro de su grupo social. El momento de su ingreso a la institución escolar representa el inicio de una nueva etapa en su vida. Tendrá que enfrentarse al "bombardeo" de información que los maestros preparan para él, -- así mismo, se verá en la necesidad de moldear su comportamiento y limitar sus intereses para reemplazarlos por los que establezcan el maestro, la institución y su familia.

Pareciera que tiene que olvidarse de lo aprendido hasta en--



tonces para llenarse de conocimientos nuevos. Es un error del docente creer que el alumno llega a la escuela vacío de significaciones, hay que recordar que muy poco de nuestro conocimiento del lenguaje se nos ha enseñado realmente. Frank Smith señala:

" La mayoría de los niños están inmersos en el lenguaje escrito como en el hablado, me refiero a la abundancia de cosas impresas que se encuentran en todos los productos - del baño, en cada frasco o paquete de la cocina, en las revistas, en los comerciales de televisión, etc" (18).

Todos los individuos "han aprendido el lenguaje a través de su uso, hablándolo, leyéndolo y dándole sentido" (19).

El profesor siempre deberá tener presente que, si bien es cierto que la escuela tiene una función fundamental en la socialización y apropiación del conocimiento, es cierto también que no es la única instancia social en que se desenvuelve y educa al niño. Y recordar también que "el conocimiento de la ciencia y la cultura no se inicia ni acaba en la escuela" (20).

---

(18) Smith Frank. "Compresión de la Lectura". Citado en: "Desarrollo Lingüístico y Currículum Escolar", Antología, UPN--SEP. P. 9

(19) Ibidem P. 4.

(20) Citado en: "Lenguaje y la Escuela", guía de trabajo, UPN--SEP. P. 21

Aquí radica una de las deficiencias más graves que tenemos - los maestros. Pretendemos borrar la historia social del niño y - lo que implica (conocimientos, usos del lenguaje, intereses), pa - ra imponer un nuevo orden de conocimientos que, en la gran mayo - ría de los casos, no poseen validez inmediata para él.

Este es uno de los obstáculos que se le presentan al proceso educativo; al niño se le atiborra de información que no tiene -- una utilidad práctica inmediata; y en ocasiones, ni siquiera a - largo plazo. Nos hemos olvidado de los intereses del niño y no - le educamos para que afronte su propia vida.

En la escuela primaria se ha descuidado mucho el lenguaje -- como el gran instrumento de comunicación y construcción del cono - cimiento que representa. No existe democracia en el uso del len - guaje; y se inhibe la espontaneidad de participación. El maestro es quien tiene el control y dominio de esta facultad del ser hu - mano; es él quien habla y el alumno escucha, él "da" información y el niño la "recibe", la parte activa de la educación es el ma - estro y la pasiva es el alumno. No hay error más grande que adop - tar esta concepción "bancaria" de la educación.

Es por ello que la educación verbalista debe eliminarse, pa - ra dar lugar a una educación donde el alumno pueda expresar lo - que piensa y manifestar lo que siente.

En estas condiciones de desigualdad en la oportunidad de expresión, el aprendizaje se ve obstaculizado en gran medida; pues el alumno no está aportando sus experiencias y tan sólo está recibiendo "a chorros" conocimientos que le son ajenos. En sus fundamentos teóricos, el Plan de Estudios hace hincapié en que "el proceso educativo debe estar basado en el aprendizaje y no en la transmisión de conocimientos inertes predigeridos por otros". --  
(21)

Cuando el niño logre participar en la construcción de su propio conocimiento, estará desarrollando estructuras más firmes -- del pensamiento. El lenguaje, como una manifestación de los procesos mentales del individuo, también habrá de mejorar.

Esta situación que se presenta en el lenguaje oral, y en todo tipo de expresión, se refleja en el lenguaje escrito. El niño llega hablando a la escuela más no escribiendo. Es en la escuela donde se desarrollará esta habilidad, sin embargo, no todos llegan a dominarla en forma perfecta por muchas razones.

En los primeros grados de la educación primaria (específicamente primero y segundo) el programa pretende lograr que el niño lea y escriba, mientras que en los grados posteriores estas habilidades se van perfeccionando. Sin embargo, los niños llegan a -

---

(21) Ibidem P. 8.

sexto grado y no son capaces aún de expresar sus ideas en forma escrita; y la razón principal es que se les ha enseñado la escritura de letras y no el lenguaje escrito. Los maestros han puesto más su atención en las cuestiones gramaticales que en el contenido de los escritos. Por otro lado, no se ha motivado suficientemente al niño para que utilice esta vía de comunicación.

El ideal que pretende el Plan de Estudios en sus fundamentos es:

" Que el educando entienda la naturaleza de ese instrumento que ha estado manejando intuitivamente, que descubra las leyes del lenguaje y las estructuras del Español analizando por sí mismo su habla, manipulándola, jugando con ella, practicándola. Se espera de este modo - sustituir el aprendizaje mecánico de un conjunto de reglas por el estudio directo, personal, de algo que concierne al hombre tan vitalmente" (22).

Cuando los niños de los grados superiores escriben, generalmente lo hacen por la presión ejercida por el maestro para entregar algún trabajo o revisar alguna actividad. Los maestros hemos utilizado la escritura como un simple medio de copiado de textos, o como sistema para imprimir los contenidos científicos y culturales; no se ha abierto la opción de utilizar la lengua escrita para manifestar nuestras sensaciones, nuestros estados de ánimo, nuestras ideas.

---

(22) Ibidem P. 15

El maestro, al tomar un texto escrito por el alumno, se avoca a su revisión dando prioridad a aspectos ortográficos y gramaticales. Se corrije al niño errores de ortografía y se le presiona duramente para que no cometa las mismas fallas; se le hace -- escribir 5, 10 o hasta 20 veces la palabra en que falló a fin de que no vuelva a cometer equivocación. Se le sancionan las inconcordancias y el uso "inadecuado" de las palabras. Los contenidos de Gramática se analizan a partir de frases prefabricadas por el maestro y jamás se parte del lenguaje cotidiano del alumno. Se -- ejemplifica con situaciones ficticias y rara vez se maneja el -- contexto real en que se desenvuelve la comunicación escolar y -- cotidiana.

Pocas veces se le estimula su espontaneidad, su imaginación, su afán de comunicación. Esto sólo se toma en cuenta para concursos de elaboración de cuentos, de poemas, etc., y sólo a los favorecidos, a los "adelantados" ¿y los demás?. Ellos también tienen potencial de expresión y hay que fomentarla para el desarrollo de su vida cotidiana y no para aspectos solamente academicistas. Cuando el niño descubra la potencialidad de lenguaje que posee para comunicarse, se adentrará en una aventura novedosa y -- fascinante.

La propuesta que a continuación se presenta se enmarca en -- los fundamentos del Plan de Estudios; rescata sus fundamentos -- teóricos y pretende revalorar la libertad de expresión, la espon

taneidad y el juicio crítico.

## VI PROPUESTA DIDACTICA

Una vez analizadas las circunstancias en que se desarrolla el lenguaje escrito dentro del aula escolar, y de haber hecho una revisión teórica al respecto, se presenta la presente propuesta consistente en una serie de actividades didácticas que, si bien es -cierto no son creaciones nuevas y originales, permitirán al niño establecer relaciones interpersonales mediante la utilización de la lengua escrita.

Posiblemente existan cientos de maestros que ya han puesto en práctica estos ejercicios vivenciales con muy variados fines y resultados, ahora se presentan con el objetivo de coadyuvar al de--sarrollo de la lengua escrita como una opción que le permita al -niño la verdadera comunicación impresa.

Estas actividades están dirigidas para aplicarse en sexto - -grado, sin embargo, pueden adaptarse a cualesquier grado en donde el niño ya sepa leer y escribir.

Son actividades que deberán desarrollarse y estimularse a lo-largo de todo el ciclo escolar, como tareas inherentes al proceso educativo.

Las actividades didácticas que se proponen son las siguien- -tes:

- "Biblioteca Circulante"

- "Correo Escolar"
- "Periódico Escolar"
- "Papalote y Nosotros"
- "Mis amigos los personajes"
- "Mis compañeros y Yo".

Los ejercicios pueden desarrollarse de manera simultánea o por espacios de tiempo que el profesor establezca. Para ello, no hay un orden jerárquico establecido ni secuencia temporal definida; se deja a criterio del maestro esta situación; así como el hecho de decidir si las actividades se implementan en tiempo clase o como extraescolar.

"Biblioteca Circulante".

Esta actividad es bien conocida por los docentes en servicio. Consiste en acumular un número amplio de libros, textos, revistas, novelas, cuentos, informes, etc., para que los muchachos tengan acceso a fuentes diversas de lectura.

Se pide a cada uno de los niños que aporten a manera de préstamo algún libro que les parezca interesante para que lo lean -- sus compañeros. Puede nombrarse una comisión permanente para el cuidado y buen funcionamiento de la biblioteca, o bien, otorgar la responsabilidad a quien lo desee, siempre seleccionando a los responsables de manera democrática, es decir, ellos mismo proponen a quienes consideran conveniente, en caso de ser varios, se-



somete a votación y quien sea apoyado por la mayoría será el responsable o los responsables en caso de ser dos o tres personas.

Se puede adaptar algún librero donde los textos estén a la - vista de los muchachos y de ser posible, ir renovando los títu-- los para que haya mayor interés por la lectura. Se realiza un -- fichero con los títulos disponibles y se elaboran formatos para- los "vales de préstamo" que serán controlados por la comisión -- en turno.

Así mismo, se pueden formar círculos de lectura en donde ca- da uno de los muchachos que así lo desee, exponga el contenido - del libro revisado, así como sus comentarios acerca del texto.

La función del maestro será la de organizar el inicio del -- trabajo, explicar el funcionamiento de una biblioteca, programar la visita a alguna de ellas y, asosorar a los encargados de la - biblioteca escolar.

El objetivo de la actividad es que el alumno establezca con- tacto directo con el lenguaje escrito a través de obras de inte- rés para él. Así mismo, que observe diferentes estilos de escri- bir para que en un momento dado adopte algunas formas específi-- cas para realizar un escrito.

No se pretende que el alumno, después de leer una obra, pro

duzca algún escrito, este no es el objetivo principal, aunque -- puede hacerse si el educando muestra interés por ello.

### "Correo Escolar"

Esta actividad es una especie de juego en donde el salón de clases se convertirá en una pequeña ciudad y cada lugar que ocupan los niños (mesabancos) tendrá una dirección determinada: - - Fila No. 3, Banca 4, Lado B.

Antes de iniciar con la actividad del correo sería conveniente analizar la importancia que tiene la comunicación a través de lo escrito, así mismo hacer conciencia sobre el papel que deben adoptar los educandos para que el juego no se convierta en transmisión de chismes y chistoretas.

Se coloca una caja en algún lugar estratégico preparada de tal forma que simule ser el buzón del correo. La actividad consiste en que los muchachos establezcan comunicación escrita entre ellos y se comenten algunos sucesos, se envíen alguna felicitación, recado, etc.

Deberá establecerse un espacio de la clase para la entrega de la correspondencia, aunque el buzón deberá estar abierto durante toda la clase, de tal forma que el niño pueda escribir y enviar su carta en el momento en que lo desee.

La función del maestro sólo se limitará a ser el "cartero",- no tiene ningún derecho para leer la correspondencia de los muchachos.

Aquí los mismos compañeros irán evaluándose cuando entre ellos mismos comenten: "no te entendí", "explícame bien", "te faltó decirme esto o aquello", etc., y se irán exigiendo cada vez mayor nivel de calidad en la redacción.

El objetivo primordial del correo escolar es el de brindar oportunidad al educando para que escriba lo que desee expresar; y vaya perdiendo el miedo a transmitir sus pensamientos a través del lenguaje escrito. Así mismo, que distinga una nueva utilidad para la escritura lejos del aspecto puramente academicista. La actividad puede implementarse a nivel escuela, a nivel grupal o entre determinados grupos.

#### "Periódico Escolar"

Esta actividad requiere de la participación de los alumnos, maestro y directivos escolares. Se requiere de la existencia de un mimeógrafo para realizar las publicaciones, en caso de no existir puede elaborarse uno manual. (23)

---

(23) Ver anexo. Forma de elaborar un mimeógrafo manual.

El grupo de sexto grado será el encargado de recoger los artículos y organizarlos; de tal manera, que el periódico sea más ameno y entendible. Todo el alumnado podrá escribir lo que desee; los niños del grupo encargado se reservarán el derecho de publicarlos según el criterio del grupo, después de haber analizado los escritos entre ellos mismos.

El criterio para analizar los trabajos será el dar respuesta a cuestionamientos como estos: ¿se entiende lo que está escrito? ¿qué es lo que no entiendes? ¿cómo podría corregirse la falla? ¿el título del trabajo corresponde a lo que está escrito? y otros que se crean pertinentes.

Dentro del salón podrán formarse algunos grupos comisionados: los reporteros, los editorialistas, los técnicos de elaboración y los encargados de distribución; todos estos papeles pueden ser rotativos.

Podrán escribirse artículos escolares, noticias de interés para la comunidad escolar, poemas, cuentos, relatos históricos, felicitaciones, etc. El periódico tendrá la estructura que el grupo desee darle, tomando como base un periódico de circulación real.

Se recomienda se expliquen los aspectos elementales del funcionamiento del mimeógrafo y del "picado" de stenciles a fin de

que el niño se familiarice con toda esta actividad de impresión.- La función del maestro será la de asesorar todas y cada una de las actividades.

Se pretende con esta actividad que el alumno se involucre en la redacción y organización de textos escritos para darlos a conocer y aprecie el proceso de integración de un periódico.

### "Papalote y Nosotros"

La actividad consiste en elaborar textos para publicarse. Se pide al niño que lleve periódicos, de preferencia los suplementos infantiles (El Heraldó de Chihuahua publica en los suplementos dominicales una sección infantil denominada "papalote" en donde se da la oportunidad a los niños para expresarse por esa vía).

El maestro deberá sugerir la revisión del periódico y cuestionar al niño acerca de: ¿ Que podría decir? ¿ Para quienes se escribe? ¿ Que te gustaría que dijera? ¿Que te parece? ¿Te gusta? ¿Te gustaría escribir tú y que se publicara? ¿Cómo le harías? ¿A -- quien piensas que habría de dirigirse?, etc.

Se invita a los niños para que escriban y se les brinda la -- oportunidad de enviar el escrito a la casa editorial, sólo que -- antes habrá de darse a conocer el trabajo al grupo. Si el grupo -- no entiende lo que está escrito, el trabajo se entrega a su dueño

y se le invita para que haga las correcciones pertinentes con la asesoría del maestro.

Serán los mismos compañeros los que den el visto bueno; la labor del maestro se limitará a guiar y asesorar la elaboración de los escritos.

Esta actividad de elaboración de textos tiene como objetivo, favorecer la creatividad y el conocimiento de la lengua escrita para la utilización de la misma como medio de comunicación.

" Mis amigos los personajes "

Para el desarrollo de esta actividad se requiere del periódico matutino. Se analizan algunas noticias del día y se pide a -- alguien que lea para sus compañeros alguna nota positiva o sobresaliente: el triunfo de algún atleta, la entrega de algún premio especial, alguna decisión gubernamental que afecte directamente a la comunidad escolar, y otras. Se comenta al respecto tomando como base algunos aspectos tales como:

¿Que ocurrió?, ¿Quién lo realizó?, ¿Cómo lo hizo?, ¿Por qué haría aquello?, ¿Qué haríamos nosotros en su lugar?, ¿Merece nuestro reconocimiento?, ¿Por qué?, y otros cuestionamientos que se crean pertinentes.

Si el personaje realizó una actividad positiva se podrá ver-

la posibilidad de mandarle una felicitación, por medio de una -- carta elaborada por el grupo y redactada por ellos mismos, o -- bien, si existe interés particular por parte de uno o varios niños por escribir, se les invita para que redacten sus cartas para enviarse. Se puede pedir al personaje que establezca comunicación escrita con el grupo para que platique y narre sus actividades y su historia.

Si la noticia leída se refiere a decisiones gubernamentales, a la realización de alguna obra social, a la construcción de -- obras materiales, la inauguración de algún nuevo local, el estreno de algún espectáculo, etc., se puede solicitar al alumno que exprese su opinión al respecto y si lo desea puede escribir para dar a conocer sus inquietudes, solicitar información y enviar -- sugerencias. Se recomienda que todo lo que el niño desee enviar en correspondencia sea puesto a consideración grupal, de ser -- aceptado, enviar el escrito al personaje que corresponda.

El objetivo primordial es encauzar las inquietudes de los -- niños por utilizar la lengua escrita, mediante el contacto con -- personajes importantes de la comunidad.

Esta actividad permite adoptar algunas modalidades, por ejemplo, después de analizar la noticia en el periódico, se pide a -- uno o a varios de los muchachos, que investiguen al respecto y -- que elaboren un informe por escrito para darse a conocer al gru-

po. Así mismo, puede buscarse el contacto directo con el persona je e invitar a alguno de los niños para que elabore una entrevis ta por escrito, la aplique y después informe a sus compañeros.

### " Mis compañeros y Yo"

Esta actividad sirve no sólo para desarrollar la escritura - en el niño, también resulta una dinámica de integración grupal -- muy efectiva. Los niños difícilmente son capaces de reconocer los aspectos positivos en sus compañeros, este trabajo es una manera de invitarlos a hablar bien de sus condiscípulos.

La dinámica se desarrolla de la siguiente manera: Un día se - pide a uno de los niños pase al frente del grupo y se le cuestio- na, ¿Cómo te sientes dentro del grupo? ¿Qué piensas acerca de tus compañeros? ¿Qué piensas de tu escuela y de tus maestros? ¿Qué -- harías para mejorar tu escuela? ¿Qué crees que piensan tus compa- ñeros de tí? ¿Te gustaría oír sus opiniones sobre tu persona?. -- Luego el profesor expresa su opinión respecto al alumno buscando- resaltar los valores, las habilidades y todo lo positivo que el ni ño tenga. Una vez que el profesor termine, se invita a los compa- ñeros a que expresen su sentir hacia su compañero.

Después de hacerlo en forma oral, habrá que llevar al- alumno a que escriba lo expresado y entregue su trabajo al compa- ñero en turno, éste leerá algunos de los trabajos frente al gru--



po, seleccionando los que le parezcan más importantes.

El objetivo fundamental es que el niño exprese sus sentimientos hacia sus compañeros y pierda el miedo de decir "te estimo", "me caes bien", "te admiro" y todas las frases de afecto que pueden surgir en el trato cotidiano. Así mismo, es una oportunidad para escribir y expresar por medio de la letra los sentimientos y puntos de vista.

Esta actividad puede complementarse con algunas dinámicas -- grupales a fin de fomentar el compañerismo y crear un ambiente favorable dentro del salón de clase.

Las actividades que se han descrito pretenden ser un medio para que el niño se involucre con el lenguaje impreso, que pierda el miedo de expresar lo que desea a través de un escrito, que no sienta incertidumbre al esperar la dura crítica del maestro en su afán correccionista.

El desarrollo de las actividades, no busca la corrección inmediata de fallas gramaticales o sintácticas, éstas se irán corrigiendo con el tiempo, cuando el niño esté consciente de su libertad de expresión, cuando esté seguro de que puede comunicarse a través de diferentes vías, sin limitación alguna, excepto los límites que imponga su propia potencialidad intelectual.

El alumno, en su contacto directo con diferentes textos, en el gusto por la lectura, desarrollará estructuras internas que -llevarán a la corrección de las fallas de convencionalidad. Cuando el niño lee por interés propio, con verdadero gusto, percibe más profundamente las palabras, las frases, los párrafos, etc., -de tal suerte que la ortografía, la gramática y la sintáxis se -ven beneficiadas en la redacción posterior.

Si las fallas gramaticales y ortográficas persisten, se pueden adoptar las medidas que se crean pertinentes. Existen ejercicios que pueden ayudar a mejorar la cuestión, sin embargo, no es la intención de este trabajo abordar tal problemática; la preocupación esencial es la de desarrollar actividades que pongan en -contacto al educando con la lengua escrita, a fin de que desarrolle más positivamente este potencial de comunicación.

La validez de la propuesta no radica en el número de procesos que puedan desarrollarse con su aplicación, sino en el cambio de actitudes del niño respecto a la escritura.

## VII METODOLOGIA

La elaboración del trabajo parte de la revisión del contexto-educativo en que se desarrolla el lenguaje. Al examinar la forma en que se maneja el área de Español, en el grupo escolar, es posible detectar varias fallas en el proceso enseñanza-aprendizaje.

Son varios los problemas que pueden desprenderse de este análisis, sin embargo, el cuestionamiento seleccionado fué el siguiente: ¿A través de qué estrategias didácticas se pueden superar los factores que limitan la expresión escrita en el niño de sexto grado?.

A partir del planteamiento del problema, se realizó un trabajo bibliográfico para buscar elementos teóricos que ayudarán a encontrar la solución al tema en cuestión.

Al encontrar información al respecto; y después de revisar los objetivos que se persiguen con la elaboración de una propuesta didáctica, se redactó una hipótesis de trabajo a fin de orientar la investigación.

"Entre mayor sea el número de oportunidades que se den al niño para escribir libremente y de manera espontánea, mayor será el desarrollo del lenguaje escrito y el nivel de redacción".

Se quiere dar a entender, que el lenguaje escrito en el niño-

del nivel primario no se ha desarrollado debidamente, incluso, en ocasiones se ha limitado. La pretensión es desarrollar actividades que pongan al niño en contacto con la escritura de una manera amena y dinámica, retiradas del fin academicista.

A fin de validar la hipótesis de trabajo, se han diseñado una serie de actividades que conforman nuestra propuesta didáctica -- que habrá de aplicarse a un grupo de sexto grado.

El diseño experimental seleccionado para aplicar y evaluar -- la propuesta elaborada es el denominado "diseño de grupo único -- Pretest-postest" de Hayman (24), que consiste en lo siguiente:

Realizar una evaluación de las condiciones del grupo, en cuanto a las actitudes hacia el lenguaje escrito y el dominio que se tiene de él; aplicar la propuesta que se presenta durante un -- tiempo determinado (mitad del ciclo escolar); realizar una segunda evaluación de los rasgos señalados y registrar los resultados; continuar con la aplicación de la propuesta en un mismo lapso de tiempo (segunda mitad del ciclo escolar); realizar una tercera -- evaluación y obtener conclusiones.

Las evaluaciones atenderán a las actitudes de los niños ha-

---

(24) John L. Hayman. Investigación y Educación. Citado en: "Técnicas y Recursos de Investigación V", Antología, SEP-UPN. -- pp. 191-204

cia el lenguaje escrito, el desarrollo gramatical y lingüístico, así como los elementos ortográficos.

El recurso de evaluación puede ser la elaboración de un escrito con determinadas características, o bien la revisión constante de los ejercicios realizados por el alumno.

El diseño experimental puede resumirse a lo siguiente:



$$M_1 + M_2 + M_3 = M_t$$

M = Medición (evaluación)

X = Tratamiento (aplicación de la propuesta)

M<sub>t</sub> = Reunión de resultados para obtener una conclusión.

VIII ANEXO

## MIMEOGRAFO MANUAL

### Material:

- Un trozo de madera cepillada y lijada de 26 X 42 cm.
- Tiras de madera de 2 X 2.5 cm. con un largo de:
  - 2 de 26 cm.
  - 2 de 42 cm.
- Un trozo de tela delgada (lo más delgada que se pueda) de preferencia organdí suizo.
- Un rodillo de material plástico esponjoso.
- Perfil metálico 110 (o en su defecto, madera para formar el mango del rodillo).
- Una tira de lámina de 29 cm. de largo por 3.5 de ancho.
- Tiras de laminilla pequeñas.
- Tornillos.

### Modo de elaboración:

Forme un bastidor de madera con las tiras de 2 X 2.5 cm. con las siguientes medidas:

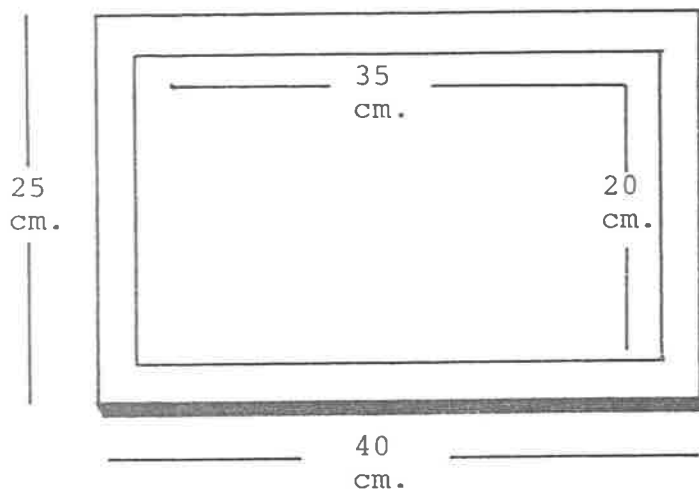

Por una de las caras del bastidor haga ranuras no muy profundas en el centro de la madera:

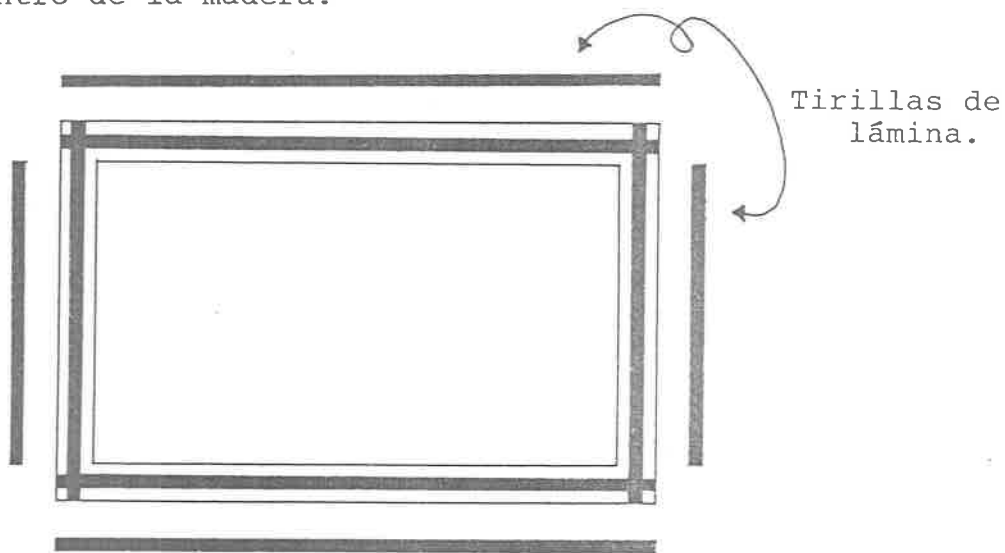

Corte tirillas de lámina al ancho de la ranura con las mismas medidas del bastidor a lo largo y ancho.

Tome un trozo de tela del tamaño del bastidor y colóquelo -- en él a fin de que se sujete en las ranuras con las tiras de laminilla:

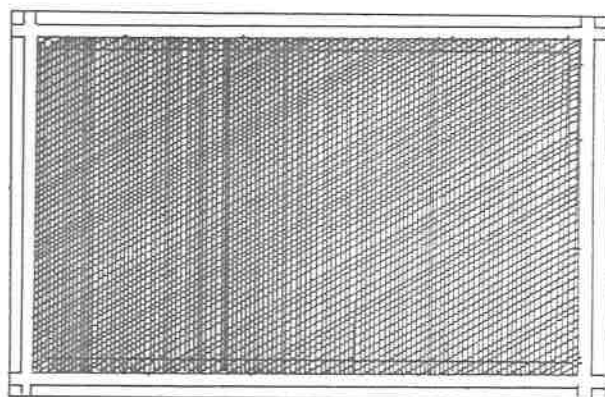



Coloque en un extremo del trozo de madera la tira de lámina de 2 cm. de ancho con un dobléz de 2 cm. en cada extremo:

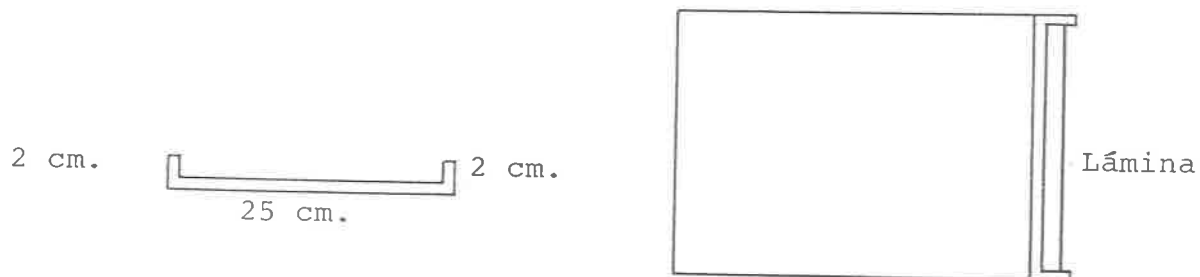

Coloque el bastidor en la base procurando que la tela quede hacia abajo y perfore la lámina de tal manera que se pueda introducir un tornillo que sirva de eje para poder levantar y bajar el bastidor.

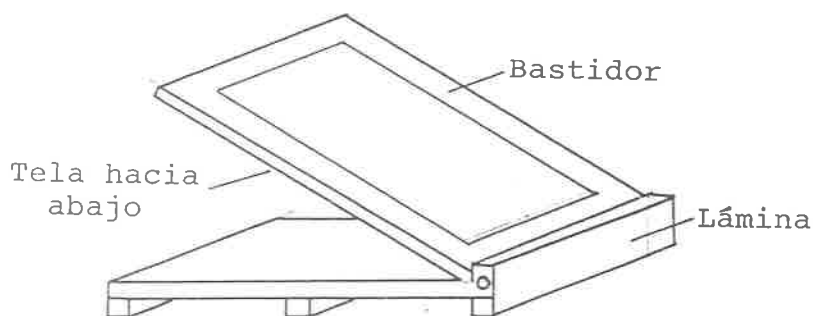

El rodillo se corta a la medida interna del bastidor y se le introduce un eje a fin de que corra sobre él, éste estará fijo en un mango que se elabore con el perfil metálico:

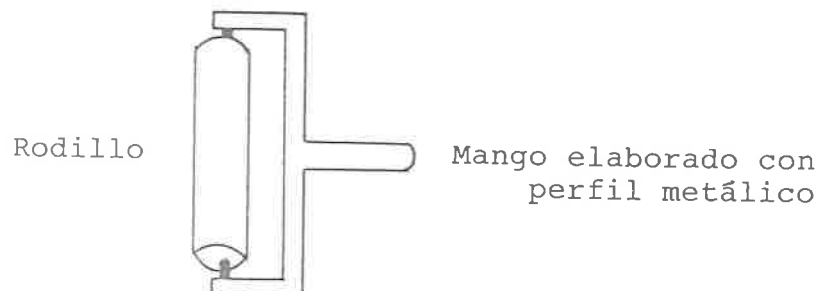

Modo de empleo:

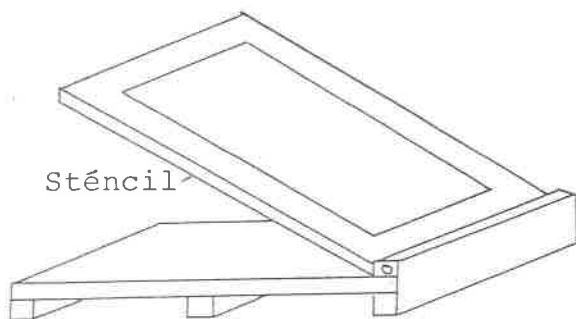

Colóquese el sténcil, previamente "picado" por la parte baja del bastidor, busque la manera de ajustarlo. Colóquese una hoja en blanco sobre la base.

Coloque tinta de imprenta -- en una superficie lisa y entinte el rodillo.

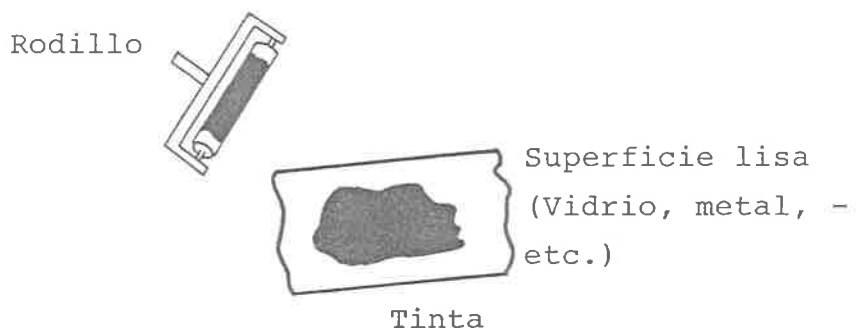

Bájese el bastidor para que el sténcil haga contacto con la hoja; haga correr el rodillo sobre la tela para que se impregne de tinta y pase a través del sténcil a fin de que la hoja quede impresa.

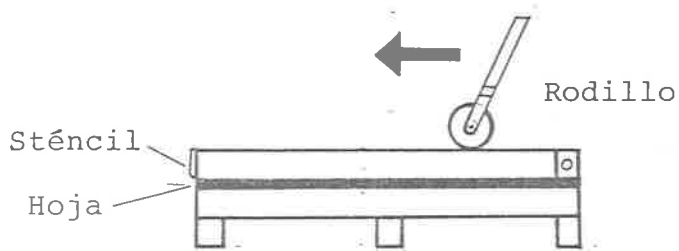

Se levanta el bastidor, se retira la hoja impresa, se coloca otra hoja en blanco y se repite el proceso.

Se repite el proceso las veces que sean necesarias.

## IX REFERENCIAS BIBLIOGRAFICAS

- ALVAREZ, Barret Luis y Miguel Limón Rojas. "El Artículo 3° Constitucional" en Antología de "Política Educativa", SEP-UPN, México, 1987.
- GOMEZ, Palacios Margarita. "Estrategias Pedagógicas para superar las dificultades en el dominio del sistema de Escritura". SEP-OEA, México, 1986, en: "Desarrollo Lingüístico y Currículum Escolar", Antología, SEP-UPN, México, 1988.
- GOODMAN, Yetta. "El Desarrollo de la escritura en niños pequeños" en: Emilia Ferreiro y Gómez Palacios (compiladores) Nuevas Perspectivas sobre los procesos de lectura y escritura Ed. Siglo XXI, México, Citado en: "Desarrollo Lingüístico y Currículum Escolar", Antología, SEP-UPN, México 1988.
- LELAND, C. Swenson. "Jean Piaget. Una teoría maduracional Cognitiva" en: "teorías de Aprendizaje", Antología, SEP-UPN, México, 1986.
- HAYMAN, John L. "Investigación y Educación" en: "Técnicas y Recursos de Investigación V", Antología, SEP-UPN, México, 1987.
- NOT, Louis. "Las Pedagogías del Conocimiento" Ed. F.C.E., México, Citado en: "Desarrollo Lingüístico y Currículum Escolar", Antología, SEP-UPN, México, 1988.
- PASSMORE, John. "Filosofía de la Enseñanza" Ed. F.C.E. México, 1983, en: "Desarrollo Lingüístico y Currículum Escolar", Antología, SEP-UPN, México, 1988.
- SANCHEZ, Benjamín. "Lenguaje Oral" en: Antología de Español para 2do. y 3er curso de Licenciatura en Educación Primaria y Preescolar. SEP. 1976.
- SEP. "Plan de Estudios y Programas". México, 1972. "Año de Juárez!"
- SEP. "Plan y Programas de Estudio para la Educación Primaria". Consejo Nacional Técnico de la Educación. México, 1977.

SMITH, Frank. "Comprensión de la Lectura". Ed. Trillas, México, - 1983, en: "Desarrollo Lingüístico y Currículum Escolar", - Antología, UPN-SEP, México, 1988

UNIVERSIDAD, Pedagógica Nacional. "Lenguaje y la Escuela". Guía- de Trabajo para el VI Semestre de LEP 85, UPN-SEP.- 1988.

VIGOTSKI, L.S. "El Desarrollo de los Procesos Psicológicos Superiores". Ed. Grijalvo. Barcelona, 1979, en: "El Lenguaje y la Escuela", Antología, UPN-SEP, México, 1988.

"Constitución Política de los Estados Unidos Mexicanos". Ediciones de la Gaceta Informativa de la Comisión Federal Electoral, 1982.