



SECRETARIA DE EDUCACION PUBLICA
UNIVERSIDAD PEDAGOGICA NACIONAL
UNIDAD UPN 095



La importancia de la estimulación del
lenguaje en el nivel preescolar

LILIA DEL CARMEN VAZQUEZ MARTINEZ

Investigación Documental presentada para
obtener el título de Licenciado en
Educación Básica.

México, D. F. 1988



DICTAMEN DEL TRABAJO DE TITULACION

México, D. F., a 20 de Mayo de 1988

C. Profr. (a) LILIA DEL CARMEN VAZQUEZ MARTINEZ
 Presente (nombre del egresado)

En mi calidad de Presidente de la Comisión de Exámenes --
 Profesionales y después de haber analizado el trabajo de titula-
 ción alternativa INVESTIGACION DOCUMENTAL
 titulado LA IMPORTANCIA DE LA ESTIMULACION DEL LENGUAJE EN EL --
NIVEL PREESCOLAR.
 presentado por usted, le manifiesto que reúne los requisitos a --
 que obligan los reglamentos en vigor para ser presentado ante el
 H. Jurado del Examen Profesional, por lo que deberá entregar diez
 ejemplares como parte de su expediente al solicitar el examen.

ATENTAMENTE

El Presidente de la Comisión



S. F. J.

UNIVERSIDAD PEDAGÓGICA NACIONAL
 UNIDAD

MTRA: MA. GUADALUPE OLIVERES GIZ. SECRETARÍA DE EDUCACIÓN PÚBLICA

A los seres que más amo:

Gilberto, Lily y Gil,

*porque con sonrisas y cariño
compartieron conmigo momentos
de alegría y de pesar, a lo
largo de esta carrera.*

A mi Padre:

Fernando Vázquez D.

*Porque de Él aprendí
que siempre es tiempo
para estudiar, brin-
dándome para ello su
apoyo incondicional.*

A la memoria de mi Madre.

*A Mimi, gran amiga,
por el tiempo dedicado
para apoyarme a elaborar
este trabajo.*

A los niños, los de las
miradas más curiosas,
de las manitas tan inquietas,
de labios sonrosados,
sonrisas tan sinceras
y boquitas preguntonas

I N D I C E

Página

INTRODUCCION	1
I.- DESARROLLO NORMAL DEL NIÑO	
Características del niño en edad preescolar	3
Adquisiciones en el período sensorio motriz	6
Adquisiciones en el período pre operatorio	7
El lenguaje del niño preescolar	10
Función simbólica	11
Dibujo	13
Juego simbólico	13
La comunicación	13
Comunicación preverbal	15
Comunicación verbal	15
Fases del lenguaje	16
II.- DESARROLLO NORMAL DEL LENGUAJE	
Definición del lenguaje	21
Sistema fonológico	21
Emisión de la primera palabra	22
Niveles de lenguaje	25
Aspectos que conforman el lenguaje	27
Lenguaje infantil	31
Alteraciones de lenguaje que podemos encontrar en el niño preescolar	33

Repercusiones de las alteraciones del lenguaje
 en el desarrollo integral del niño 35

III.- ESTIMULACION DEL LENGUAJE DENTRO DEL GRUPO

Lenguaje del niño preescolar de cinco años 37

Actividades para estimular el lenguaje en el
 Jardín de Niños 38

Definiciones, objetivos y actividades que pueden
 realizarse para estimular la comprensión y expresi-
 ón del lenguaje 40

La literatura infantil como apoyo al desarrollo
 del lenguaje 51

Arrullos 52

Juegos y rimas digitales 53

Conversación 53

Narración 56

Cuento 56

Cuentos hechos por los niños 57

Adivinanzas 58

Trabalenguas 58

Teatro 58

Teatro de títeres 60

IV.- TECNICAS DE APOYO PARA EJERCITAR LOS FONEMAS
 COMPROMETIDOS EN NIÑOS DE CINCO AÑOS

Detección de problemas articulatorios 61

	Página
Sugerencia de un examen de articulación	62
ANEXO 1	65
Instructivo de aplicación	66
Hoja de evaluación	67
Examen de articulación	67
ANEXO 2	89
Ejercicios de soplo	90
Ejercicios para el velo del paladar	90
Ejercicios de absorción	91
Ejercicios para los labios	92
Ejercicios para la lengua	92
ANEXO 3	94
Programa de estimulación para la corrección de los fonemas:	
S	95
D	97
T	99
L	101
R	103
RR	105
Programa para corregir los fonemas r y rr y los grupos consonánticos	107
DR	109
TR	109

CL	111
GL	111
Conclusiones	113
Recomendaciones	115
Bibliografía	116

INTRODUCCION

La inquietud de realizar este trabajo es con la finalidad de hacer notar la importancia de la estimulación del lenguaje en el nivel preescolar, para lograr un desarrollo integral en el niño.

El niño se expresa desde que nace a través de diversas manifestaciones, el llanto, grito, gesto, sonrisa, es un lenguaje preverbal. Manifiesta la inteligencia que rige al ser humano. -- El lenguaje hablado evoluciona rápidamente desde el nacimiento hasta los seis años aproximadamente. El medio ambiente familiar, social y cultural es determinante para la adquisición -- del lenguaje. Si el pequeño tiene privaciones en estímulos auditivos, emocionales, el lenguaje será muy limitado, quizá para satisfacer únicamente sus necesidades más apremiantes.

Cuando el niño presenta alteraciones de lenguaje se encuentra en desventaja de comunicación con sus semejantes, lo que repercute en su vida social, emocional y de aprendizaje.

Es por eso que se pretende estimular el lenguaje del pequeño

El desconocimiento de la educadora acerca del proceso evolutivo del lenguaje y su estimulación dentro del aula, propicia -- que no se detecten las deficiencias que el pequeño presenta, ca -- reciendo de la posibilidad de diferenciar cuáles requieren canalización a los centros especializados y cuáles pueden ser -- atendidas en el trabajo diario.

Se pretende con este trabajo brindar un contenido de apoyo para quienes estén conscientes de lo que el lenguaje significa dentro de la comunicación y que deseen apoyar a los niños, que a los cinco años aún presentan los problemas de articulación característicos del no establecimiento del lenguaje, y que son la alteración de los fonemas D, T, L S R RR, y las sílabas compuestas.

El trabajo consta de cuatro capítulos y tres anexos:

Capítulo I.- Trata del desarrollo normal del niño, enfocado hacia Piaget. Capítulo II.- Es el desarrollo normal del lenguaje, del niño preescolar. Capítulo III.- Estimulación del lenguaje dentro del grupo, se describen objetivos, definiciones y actividades que pueden ser llevadas dentro del trabajo diario.- Capítulo IV. Este se refiere a la necesidad de conocer las técnicas de apoyo para ayudar al preescolar, y la sugerencia de un examen de articulación para saber con mayor seguridad qué fonemas estimular.

Los tres anexos contienen los apoyos para lograr la estimulación de los fonemas comprometidos.

Al lograr corregir estas alteraciones, el niño que ingresa a la escuela primaria, no tendrá obstáculos para adquirir la lecto-escritura, evitando la disgrafía que provoca cuando un niño escribe como habla.

CAPITULO I

DESARROLLO NORMAL DEL NIÑO

Características del Niño en Edad Preescolar

No se puede abordar el tema directamente ubicándose en la etapa que vive el niño entre 4 y 6 meses o sea la etapa preescolar -- (segunda infancia), sin tomar en cuenta la etapa anterior llamada primera infancia, ya que el ser humano evoluciona, dice Piaget de una situación elemental a una situación más compleja, es decir, es el tránsito entre un nivel inferior a un nivel superior. El desarrollo es un proceso que requiere tiempo y tiende a alcanzar el nivel de equilibrio.

La primera infancia abarca desde el nacimiento hasta los cuatro años y en esta fase los intereses van apareciendo conforme al desarrollo orgánico del bebé.

Primero hace su aparición el interés sensoperceptivo, el niño - en sus primeros meses todo lo que alcanza a ver llama su atención, al darse cuenta que está descubriendo un mundo nuevo, es por esto que el pequeño pasa grandes ratos entretenido observando el movimiento de sus manos, sus pies, miembros que considera extraños para él.

El interés del bebé al contacto con las cosas constituye única-

mente un ejercicio para las adaptaciones motoras, es decir, al bebé no le interesa en sí el objeto, puesto que para él solamente es algo tocable, visible y tomable. Después de este descubrimiento, el niño no se conforma únicamente con ver los objetos que llaman su atención, sino que siente el deseo de alcanzar las cosas, de conocerlas mejor y para tal efecto el niño va haciendo ya intentos primeramente de enderezarse, después de sentarse, gatear y posteriormente caminar, apareciendo así un nuevo interés llamado motor, porque el niño trata de obtener dominio de sus miembros que le servirán para sus posteriores necesidades vitales.

Prosiguiendo con la descripción del desarrollo orgánico del niño, diremos que en ese momento se crea una nueva necesidad, la de comunicarse con las personas y objetos que le rodean; a esto se le llama interés glósico (de lenguaje), al principio sólo grita por la necesidad de que se le preste ayuda, después empieza a balbucear coleccionando sonidos que utiliza a manera de juego y que le irán preparando para formar su lenguaje posterior.

El pequeño en un intento de adaptación al medio, después de lograr un dominio más o menos aceptable de su control motriz, empieza por tratar de comunicarse con los demás, esto lo va a lograr por medio de la imitación, pues al ver en qué forma las personas mayores hablan y se comunican, él trata de imitarlas.

Para Piaget ⁽¹⁾ cada momento sucede a otro, de una manera fija y puede corresponder a ciertas edades, considerándolo todo un proceso de desarrollo del ser humano, dividiéndolo para su estudio en etapas a las que llama estadios, así a estas primeras fases mencionadas anteriormente (0 a 24 meses), le llama estadio de la inteligencia sensoriomotora, tiene una importancia tal porque es la base de las conductas de sustentación de la inteligencia reflexiva.

Una vez que se ha desarrollado y estimulado el funcionamiento de los reflejos que duran aproximadamente un mes, hay coordinación de respuestas ante el medio ambiente y se empieza a formar los primeros hábitos y a organizar las percepciones y movimientos, se crean los primeros instrumentos de la conducta cognoscitiva (esquemas de acción) de los dos meses al cuarto o sexto mes. Estos esquemas son pautas establecidas de una unidad psicológica significativa y repetible de conducta intelectual o de sus pre-requisitos, por ejemplo: sobre un reflejo de prensión se van a elaborar muchos esquemas de acción, primero es la prensión, después de agarrar, en seguida de abrir y cerrar la mano, sacudir un objeto, arrojarlo, tomar la cuchara, hasta llegar a escribir y de adulto pintar o fabricar objetos.

(1) Piaget, Jean. Problemas de Psicología genética. México: Edit. Ariel 1978. Pág. 17

Hacia los tres meses el niño es capaz de dirigir su atención hacia un ruido, un estímulo visual, esto significa que en el niño se están construyendo las constancias perceptivas (visualizaciones, formas características de la almohada, la mamila, la madre) están adquiriendo significado para el niño, que las construirá sólo de las experiencias. Las primeras demostraciones de inteligencia se están construyendo a través de las percepciones que crearán esquemas de los objetos, tiempo y causalidad.

Adquisiciones en el Período Sensorio-Motriz

Esquema del objeto.⁽²⁾ Surge aproximadamente a los 12 meses de edad, consiste en que el niño por medio de actos de respuesta motora y auxiliándose las constancias perceptivas, al percibir un objeto (mamila) advertirá que se desaparece ésta de su campo perceptual, la mamila no desaparece, sin que ésta oculta y que basta un movimiento para quitar el trapo que la cubre y ésta vuelve a aparecer. Paralela a esta idea se construye la idea de espacio a través de toda la serie de movimientos que realiza el niño, es decir para que pueda tomar idea del espacio tiene que valerse de las percepciones que ha desarrollado, siendo a los tres o cuatro meses la percepción visual la preponderante.

(2) Op. cit., págs. 18-22.

De los 18 a los 24 meses, se presenta un fenómeno muy importante apoyado en acciones interiorizadas de los actos concretos -- más la adquisición de la función simbólica del lenguaje, surgimiento de imágenes mentales en ausencia del objeto, todas estas funciones se apoyan entre sí para dar lugar al desarrollo del pensamiento infantil, el cual se concibe como una acción interiorizada, por lo que este breve estadio y última época del sensorio motriz, se le conoce con el nombre de interiorización de esquemas de acción. Es el punto de enlace entre la etapa -- sensorio motriz y el preoperatorio, que le va a dar forma tanto a la inteligencia como al pensamiento.

Adquisiciones en el Período Preoperatorio

De los dos a los siete años aparece el estadio llamado preoperatorio, que tiene dos niveles; de los 2 a los 4 años es el primer nivel llamado pensamiento simbólico y de los 4 a los 7 es -- el período intuitivo. El primer nivel llamado pensamiento simbólico cuyas manifestaciones son el desarrollo lingüístico, juego simbólico y cultivo de la imitación. Al cumplir el niño los 2 años apoyado el desarrollo en la interiorización de acciones, retroalimentada, aparece la función simbólica que es la representación por medio de símbolos o significantes de una situación presente o ausente constituyendo el comienzo de la representación.

La función simbólica está representada por tres acciones que son:

- 1.- Lenguaje.⁽³⁾ Adquisición por imitación de símbolos o signos sociales porque pertenecen a toda la sociedad.
- 2.- Juego simbólico. Anteriormente el niño tiene símbolos pero son individuales porque él los inventa representando así objetos y acciones por gestos disasociados del simple juego de ejercicio funcional.
- 3.- Imitación. Con sus múltiples variantes que conducen a la imitación gráfica o el dibujo.

Es importante mencionar aquí que la idea de espacio sufre una transformación que es el grupo. El niño dominando la marcha entra y sale (conducta dinámica) estas idas y venidas (ida de reversibilidad en plano práctico dará la noción de grupo, el niño sale de un punto A, llega a un punto B, da un rodeo regresa al punto A, la posibilidad de dar vueltas para llegar a un punto determinado, Piaget⁽⁴⁾ le llama asociatividad, cuando el niño permanece en un mismo lugar y no se altera la situación se le llama condición de identidad.

(3) Op. cit., pág. 24.

(4) Op. cit., pág. 26.

Estas tres formarán la noción de grupo.

Es necesario mencionar esta característica porque aunada a ella empieza el deshielo del egocentrismo inconsciente del niño (egocentrismo en ausencia de separación con los objetos, fundamentalmente la madre), llamado también de centración.

Junto a estas nociones aparece la relación causal, al grito del bebé acude la madre, él lo comprende y lo utiliza como medio para ir satisfaciendo sus necesidades.

El segundo nivel es el desarrollo de la intuición, es decir el pensamiento del niño hace que deduzca las características de los fenómenos por lo que ve observa, esto es, el niño a veces suele engañarse a través de sus percepciones, por ésto a este pensamiento se le llama pensamiento figural, lo cual significa un pensamiento pre conceptual pre relacional y en función de la lógica de la edad.

El desarrollo del pensamiento intuitivo es muy importante, por el desarrollo que alcanzan las percepciones, en vista de que éstas ayudarán a elaborar procesos más complejos de razonamiento en la siguiente etapa que es la de las operaciones concretas (6, 7 años a 12 años) que es el momento del ingreso a la escuela primaria. La percepción⁽⁵⁾ es un elemento que contri

(5) Jean, Piaget. Seis estudios de Psicología. México: Edit. - Pablo del Río, 1980 pág. 131.

buye con la inteligencia para registrar información, le sirve de señal como reconocimiento de las circunstancias.

En el momento del pensamiento, figural, la percepción es sincrética (ve el todo y no el detalle), este pensamiento se basa en la percepción sincrética y no admite las posibles transformaciones que sufren los objetos, por lo mismo no existe reversibilidad de pensamiento.

El Lenguaje del Niño Preescolar

Durante los primeros años de vida del niño se suceden cambios trascendentales en la actividad mental y están en formación las bases de la estructura de la personalidad, la educación que el niño recibe durante esta época deberá estar encaminada a atender sus necesidades madurativas.

Cada niño tiene sus propios factores de desarrollo, su propio ritmo evolutivo que coinciden con las de otros niños de su misma edad cronológica, sin embargo existen niños que presentan una diferencia de desventaja dentro de un grupo escolar, manifestada como dificultad en la realización de algunas actividades. Alteraciones de conducta, de lenguaje y dificultades de adaptación son algunas de las que los pequeños muestran, si son atendidos con oportunidad y se les brinda un apoyo adecuado durante la etapa preescolar tendrán la aptitud de integrarse a

la vida familiar, escolar y social.

El proceso de enseñanza aprendizaje en el Jardín de Niños es - como los cimientos de una casa, si la cimentación es débil, la construcción será frágil. El proceso enseñanza aprendizaje de be fundamentarse en bases sólidas de conocimiento de las necesidades del preescolar para llevarlo a alcanzar la madurez que necesitará para los procesos posteriores de su escolaridad.

Para la integración de la Educación Preescolar se tomarán en cuenta los ejes del desarrollo: (6)

Eje afectivo.

Eje de las operaciones lógicas y matemáticas.

Eje de las operaciones infralógicas.

Eje de la función simbólica.

Función Simbólica

Al inicio del período preoperatorio aparece la función simbólica o capacidad representativa como un factor determinante para la evolución del pensamiento.

Esta función consiste en la posibilidad de representar objetos, acontecimientos y personas en ausencia de ellos.

(6) Arroyo de Yaschine, Margarita y Martha Robles Báez. Planificación general del programa: programa de educación preescolar, libro 1. Cuadernos/SEP. México: SEP., 1981. pág. 119.

La capacidad representativa se manifiesta en diferentes expresiones de su conducta que implican la evocación de un objeto.- Se pueden distinguir como expresiones de esta capacidad representativa la imitación en ausencia de un modelo, el juego simbólico o juego de ficción, la expresión gráfica, la imagen mental y el lenguaje permiten un intercambio y comunicación continua con las demás, así como la posibilidad de reconstruir sus acciones pasadas y anticipar sus acciones futuras permitiendo ir socializando las acciones que realiza.

A lo largo del período preoperatorio, la función simbólica se desarrolla desde el nivel del símbolo hasta el nivel de signo. Los símbolos son signos individuales elaborados por el mismo niño sin ayuda de los demás y generalmente comprendidos sólo por el mismo niño, ya que se refiere a recuerdos y experiencias íntimas y personales.

Los signos, a diferencia de los símbolos son altamente socializados y no individuales. Están compuestos de significantes arbitrarios en el sentido de que no existe ninguna relación con el significado y son establecidos convencionalmente según la sociedad y la cultura.

Las formas en que se manifiestan los símbolos son a través de un conjunto de conductas que implican la evolución representativa de un objeto o acontecimiento ausente son: dibujo, juego simbólico, lenguaje oral.

Dibujo

Una de las formas en que se manifiestan los símbolos es a través del dibujo, por medio del cual el niño intenta imitar la realidad a partir de una imagen mental formada por lo que sabe del objeto hasta poder representar lo que ve del mismo. Esta expresión gráfica puede considerarse, a su vez como una forma de retroalimentación de la función simbólica.

El primer trazo del niño es importante en su desarrollo, pues es el comienzo de la expresión, que conducirá al dibujo y también a la palabra escrita.

Juego Simbólico

Es en sí mismo y en conjunto un juego de ejercicio, pero que ejercitaría esta forma de pensamiento que es la imaginación. Este juego actúa en ausencia de los objetos habituales de estas acciones y en ausencia de todo objeto real.

La Comunicación

La comunicación⁽⁷⁾ hace posible la existencia de las relaciones humanas y se logra cuando se da alguna forma de intercambio y entendimiento de ideas, pensamientos, sentimientos. La comunicación y la información van íntimamente relacionadas, una depende de la otra. La sociedad no se da sin la comunica-

(7) Lentín, Laurence. Enseñar a hablar. Madrid: Edit. Pablo del Río, -- 1980, pág. 131.

ción y no puede transformarse sin la información.

La comunicación nace de la necesidad que impulsa al hombre a relacionarse con sus semejantes y demás seres vivos y esto lleva a crear medios para comunicarse.

Para que la comunicación se realice son necesarios dos interlocutores, un emisor y un receptor, además un mensaje transmitido mediante señales organizadas para que el receptor las interprete.

En una relación comunicativa el emisor puede, en determinado momento fungir como receptor y el receptor como emisor.

El hombre puede comunicarse de muchas maneras, puede hablar, --oler, palpar, a todas estas formas de comunicación las llamamos lenguaje.

Existen tres manifestaciones del lenguaje:⁽⁸⁾ corporal, gráfico y oral. Al corporal corresponde, expresarse a través del --cuerpo; sensaciones, inquietudes, bienestar, mal humor, etc.

Al gráfico como sistema de escritura, por medio de signos determinados para expresar ideas.

El lenguaje oral es comunicarse verbalmente.

(8) Op. cit., pág. 56.

Comunicación Preverbal

El aprendizaje de la lengua materna es un proceso largo y continuo. Se inicia desde el nacimiento y nace la necesidad de establecer comunicación con quienes le rodean, sobre todo para conseguir aquello que quiere o desea, utiliza formas de comunicación preverbal como gesticulación, el llanto, las expresiones emocionales y el balbuceo. Este último es el más importante por el hecho de que sirve al bebé para ejercitar el movimiento de los órganos de su aparato fonador que más tarde se involucran en la emisión de la palabra.

Los balbuceos que tienden a aparecer alrededor de los dos meses de vida, carecen de significado, pero constituyen la base de su desarrollo posterior. Cuando los padres fomentan el balbuceo en sus hijos, el habla aparece a más temprana edad.

Comunicación Verbal.

Al terminar el período de comunicaciones preverbiales, generalmente alrededor del primer año de vida y a partir de la pronunciación de las palabras esenciales, el niño entra en un proceso de constante y acelerado incremento del vocabulario.

Se desarrolla su dominio para la emisión de los distintos fonemas, diptongos y mezcla de consonantes que existen en nuestro idioma.

Desde el punto de vista fisiológico intervienen en el habla -- los siguientes aparatos y sistemas:

- 1.- Organos de los sentidos
- 2.- Sistema Nervioso Central
- 3.- Aparato fonoarticulador

En el proceso de aprendizaje del lenguaje, la audición juega un papel importante, asociándose al estímulo auditivo a los objetos dándole nombre a las cosas, acciones y cualidades de las mismas.

El mecanismo de la vista ocupa también un lugar importante en el desarrollo del lenguaje, ya que la asociación de la palabra con su significado, en gran parte se realiza por la percepción visual de los objetos cuyos nombres y cualidades son las palabras mismas.

En el sistema nervioso central hay tres funciones primordiales:

"Fases del Lenguaje (9)

- | | |
|---------------------------------|------------|
| A) Fase Receptiva | * audición |
| procesos periféricos | * vista |
| en el sistema nervioso central. | * lectura |

(9) Nieto Herrera, Margarita E. Anomalías del lenguaje y su corrección. 3 ed, México, Librería de medicina, 1967. pág. 491.

- B) Fase Interior
- procesos centrales del sistema nervioso central y procesos psicológicos.
- * imágenes verbales
 - * percepciones
 - * interpretación
 - * memorización
 - * pensamientos
 - * identificación
 - * interiorización
- C) Fase Expresiva
- procesos psicomotores centrales y periféricos
- * palabra oral
 - * lectura oral
 - * escritura oral

A) Fase Receptiva

Se recibe la información del medio ambiente por medio de los sentidos (órganos periféricos del sistema nervioso central) - y las vías nerviosas que conducen al cerebro el mensaje.

B) Fase Interior

El proceso continúa, la sensación se convierte en percepción, se suceden los procesos de abstracción y memorización que formará las imágenes verbales constituyendo así la esencia del - lenguaje y del pensamiento.

C) Fase Expresiva

Las funciones motoras organizadas y aprendidas en la corteza cerebral son transmitidas por las vías motoras hasta el aparato fonoarticulador que emite en forma de sonidos perfecta-

mente organizados y articulados el mensaje que constituye la co municaci3n.

El per3odo preescolar es 3poca de crecimiento f3sico, intelect-- tual, emocional y social, sumamente r3pida; ninguna de las eta-- pas de desarrollo pueden alcanzar su m3s alto grado si no se -- produce en un ambiente sano, estimulante y comprensible. En -- esta etapa se ingresa al Jard3n de Ni3os y es en este tiempo -- donde se puede detectar con mayor prontitud alguna deficiencia de lenguaje.

El lenguaje⁽¹⁰⁾ inicialmente, es un aprendizaje que el ni3o va a desarrollar a trav3s de sus diferentes etapas cronol3gicas, -- hasta llegar a crear un sistema simb3lico elevado que le permi tir3 una comunicaci3n con el medio que le rodea, convirti3ndo se en un instrumento de nuevas adquisiciones mentales que har3 del pensamiento del individuo, un elemento creativo.

El proceso de integraci3n (aprendizaje) puede darse gracias al doble proceso de asimilaci3n y acomodaci3n. A la incorpora-- ci3n de nuevos conocimientos a los ya adquiridos (asimilaci3n), aplicando experiencias pasadas a las presentes para responder a nuevas situaciones (acomodaci3n), procesos que tienen una estrecha relaci3n con la memoria y que se proceden gracias a la -- interrelaci3n del individuo con su medio y 3ste con el indi-- viduo. Por 3sto puede deducirse que este proceso tiene su orga-- nizaci3n de acuerdo al nivel de desarrollo alcanzado por el 4-- pensamiento.

⁽¹⁰⁾ Op. cit., p3gs. 18 y 19.

El desarrollo del lenguaje en la etapa preescolar comienza cuando el niño puede decir palabras a las cuales les ha dado ciertos significados, la adquisición y aparición del lenguaje supone la capacidad de representación mental.

Para poder comprender con mayor claridad las alteraciones, que por múltiples factores manifiestan nuestros niños en edad preescolar es necesario hacer mención de tres componentes de la comunicación verbal que se encuentran relacionados entre sí, tales son el lenguaje, la audición y el habla.

El lenguaje en sus dos aspectos; Comprensión y expresión:

De comprensión, cuando expresa a través de la palabra su pensamiento y de expresión cuando tiene la madurez para articular - aquello que desea expresar claramente a través del habla, y - la audición como un factor de retroalimentación para poder lograr una expresión verbal.

Existen dos factores importantes que componen el lenguaje, éstos son la comprensión y la expresión.

Los mecanismos de comprensión se establecen simultáneamente haciendo que él capte el contenido de la lengua hablada. La mímica, el juego dramático (simbolización) y la expresión corporal, preparan al establecimiento de un lenguaje más amplio y - más completo.

Un recurso valioso para lograr el aprendizaje en esta etapa es el juego, por ser una actividad muy variada, amena y de atractivo para los niños.

Debido a que es importante que los niños actúen con los objetos de conocimiento, las educadores deben utilizar su capacidad creativa y aprovechar al máximo la gran variedad de actividades en que el niño pueda participar.

Es propósito de la Educación preescolar, proporcionar al niño - la posibilidad de incrementar su lenguaje mediante una estimulación lingüística adecuada y constante a través de las actividades del Jardín de Niños.

CONVERSACIONES

- * dirigidas
- * espontáneas

CANTOS Y JUEGOS INFANTILES

- * organizados
- * tradicionales
- * espontáneos

RIMAS

Narración de Cuentos

Descripción de Láminas

Actividades visomotoras

- * al escuchar instrucciones
- * al preguntar dudas

El lenguaje, como todo aprendizaje, requiere de la estimulación de las actividades perceptivas y motoras que intervienen en su integración.

CAPITULO II
DESARROLLO NORMAL DEL LENGUAJE

Definición de Lenguaje⁽¹¹⁾

La comunicación es una manifestación de la conducta, como resultado de una maduración neurológica, que nos permite expresar -- sentimientos, pensamientos, por diferentes medios como: grito, gesto, mímica, habla y escritura.

El lenguaje es una función puramente humana. Los primeros hombres utilizaron gestos para comunicarse y entenderse entre -- ellos.

Toda nuestra expresión facial, corporal, son medios utilizados para la expresión del lenguaje.

Las ideas no pueden expresarse con gestos, sólo la palabra es la forma completa de los medios de comunicación.

El hombre ha hecho uso de sus órganos fonadores y ha conseguido establecer un lenguaje mediante un procedimiento, el símbolo.

El lenguaje es un medio simbólico de expresión.

Sistema Fonológico⁽¹²⁾

Para saber cómo adquirir el lenguaje hablaremos del sistema fo

(11) Launay, Clément y Borel Maissony S. Trastornos del lenguaje, la palabra, la voz y el niño. Barcelona: Fondo Edit. de Toray Masson, 1979. pág. 405.

(12) Dale, Philip, S. Desarrollo del lenguaje. México: Edit. Trillas 1980. pág. 444.

nológico, (logos tratado, fono sonido).

El bebé inicia su lenguaje por balbuceos y al escucharse a sí mismo producirlos, aquellos que escucha alrededor de él; se adapta al medio y procura imitar lo que oye.

La actividad fónica del niño no es de desinterés, es intencional para captar la diferencia en el habla de los adultos

Todo el proceso de asimilación de la lengua aprendida se reduce a análisis e identidades que son primero percibidas y luego reproducidas. Este análisis se realiza lentamente, y es natural que comience por el reconocimiento y la asimilación de los contrastes más alejados y más claros y que las distinciones más complejas aparezcan más tarde.

Es posible observar cierto orden cronológico de los fonemas del habla infantil.

El niño aprende los fonemas fáciles de realizar y los más complejos desde el punto de vista articulatorio se adquiere más tarde.

Emisión de la Primera Palabra

Los padres gratifican aquellos sonidos que se aproximan a los

sonidos vocales de su idioma, prestando atención, sonriendo o -
respondiendo verbalmente a esos específicamente y no a otros so
nidos que no guardan relación con la expresión.

El niño imita el lenguaje que oye y asocia la voz de su madre -
con las sensaciones agradables de bienestar, calor o alimento.

Entonces su lenguaje es gratificante para él en la medida que -
suena como el de su madre.

El niño no es pasivo en el proceso de adquisición, sino un ser
activo que selecciona aquellos sonidos que son relevantes en -
su medio, intentando reproducir sonidos (vocales y consonantes)
y a los cuatro años utiliza todo el repertorio de sonidos que
componen su lengua.

La adquisición de los fonemas está determinado por el medio --
sociocultural en el que se desenvuelve el niño.

Hacia el final del 1er año, el niño da respuestas para transmi-
tirnos que está empezando a aprender el significado de la pala-
bra como símbolo articulado.

Los ruidos vocálicos emitidos en este primer año son conocidos
como ganguero, balbuceo, laleo.... Así tenemos que en los re--
cién nacidos:

110196

Sonidos asociados al llanto, hipo, tos, estornudo.

A los dos meses.- Se arrulla vocalización prolongada, risa.

A los tres y cuatro meses.- Modulación de voz en el arrullo.

A los cinco y seis meses.- Se arrulla, empieza a pronunciar la M balbucea con la gente y con él mismo.

A los siete y ocho meses.- Pronunciación clara de las sílabas ba, ma, da.

A los nueve y diez meses.- Una palabra, sonidos ma-ma, da-da.

A los once y doce meses.- Dice tres palabras, entiende algunas órdenes que se le dan, vocabulario de las tres palabras.

A los trece y quince meses.- Entiende alrededor de diecinueve palabras, tiene una jerga extensa, vocabulario de tres a seis palabras de lo que entiende, son sustantivos como perro, gato, luz.

A los dieciseis y dieciocho meses.- Entiende veintidos palabras vocabulario de seis o más palabras (según estimulación), - jerga extensa, nombra dibujos de un libro, puede obedecer órdenes simples.

A los dos años.- Agrupación de dos palabras, presente una jerga muy amplia.

A los tres años.- Dice frases, asociando palabras como lo hace un adulto.

A los cuatro años.- Preguntas organizadas. Habla sobre cualquier cosa, juega con las palabras, pregunta incesantemente ¿por qué? ¿para qué?. Al describir - estampas agrega algún comentario descriptivo.

A los cinco años.- Su lenguaje es abundante, y comprensible, - puede presentar alteraciones en las r, rr y sílabas compuestas. Puede recordar y realizar tres órdenes simples simultáneamente.- Comprende abstracciones elementales.

Niveles de Lenguaje

Desde que aparecen las primeras palabras, son los sustantivos - los que surgen primero, y con una sola palabra nos expresa una acción. Posteriormente el verbo usándolo en infinitivo y poco a poco lo va utilizando en sus tiempos y formas, esto lo hace - cuando empieza a utilizar el pronombre, luego los adverbios, - artículos, conjunciones, preposiciones, palabras interrogativas.

Para Gessell⁽¹³⁾, a los dos años, el niño utiliza sustantivos, nombra animales comunes, conoce algunas partes de su cuerpo y - las nombra.

A los tres años.- Su vocabulario se amplía al referirse a animales, partes de su cuerpo, emplea sustantivos con artículo.

A los cuatro años.- Emplea sustantivos abstractos, adjetivos y adverbios que le sirven para utilizar formas, color, tamaño. Su

(13) México, Secretaría de Educación Pública. Programa de estimulación de lenguaje. del departamento de Pedagogía y Psicología Infantil. Beatriz Ordoñez Acuña. México: SEP. 1983.

lenguaje es comprensible, contesta preguntas sencillas, sabe cuál es su sexo.

A los cinco años.- Su vocabulario se ha conformado, puede encontrar semejanzas y diferencias entre dos objetos, capta los detalles que la distinguen de otra parecida. Habla sin articulación infantil, emplea eficazmente el lenguaje, aplica reglas y limitaciones sociales. Esta evolución del lenguaje manifiesta madurez y equilibrio.

El lenguaje infantil, tan característico por sus sustituciones, omisiones, distorsiones y adiciones, da la pauta a la lingüística para considerarla como un sistema en el que las reglas observadas por los niños, son las mismas independientemente de la lengua que estén aprendiendo.

Cada niño emplea su propia estrategia que le permite la adquisición de la lengua propuesta por el adulto.

La simplificación lingüística puede observarse en las alteraciones del lenguaje a nivel fonológico, donde pueden observarse reducciones de consonantes finales, lo que lleva a pensar que las alteraciones no son al azar sino automáticas y predecibles.

Si el niño es tan sistemático en sus substituciones y omisiones y pareciera que conoce el sistema, ¿cuál es la causa de di

chos errores?. Dale⁽¹⁴⁾ menciona que podría pensarse en la -- percepción y la articulación como factores determinantes y hace la siguiente reflexión "quizá el niño sustituye un sonido por otro porque no percibe la diferencia entre ambos".

Sin embargo, en algunos casos la percepción no es la que origina el problema, porque el niño reacciona en forma negativa cuando se le trata de imitar. Ejemplo:

Niño.- dame mi pato (plato)

adulto.- que te de tu pato

niño.- ¡no! mi pato.

Los errores de articulación no explican este problema, ya que el niño en un momento puede producir el fonema adecuadamente, en una secuencia fónica y en otra el mismo fonema no se articula y es que la dificultad para producir un sonido no reside en poder o no pronunciarlo, sino del contexto fónico en que se da, ya que el primero es la recepción y luego la producción.

Aspectos que Conforman el Lenguaje

El aprendizaje lenguaje implica dos aspectos importantes, estrechamente ligados entre sí; la comprensión y la expresión.

(14) Op. cit., pág. 275.

Comprensión.- Es la posibilidad de captar el sentido de la palabra en un mensaje dado.

Expresión.- Es lo que facilita o permite la comunicación por medio de la palabra.

Estos dos aspectos, no visible es el primero y visible el segundo, incluyen a su vez, elementos que van de lo simple a lo complejo.

Comprensión⁽¹⁵⁾

La recepción de un mensaje, se va a llevar a cabo a través de tres niveles específicos.

- A).- Periférico
- B).- Cortical
- C).- Decodificación

Esto es que el ser humano recibe estímulos sensoriales a través de los órganos receptores (periférico), y los envía al sistema nervioso central (cortical) en donde se hacen conscientes y se codifican para dar una respuesta a través de los órganos efectores o motores (decodificación).

(15) Margarita E. Nieto Herrera. Anomalías del lenguaje y su corrección. 3 ed., México, Librería de Medicina, 1967 pág. 491.

Expresión

La emisión de un mensaje o respuesta se va a realizar a través de tres niveles esenciales:

- a).- Articulatorio
- b).- Fonético
- c).- Sintáctico y lingüístico

En este caso el niño empieza por la emisión de sonidos o fonemas aislados o asociados en sílabas simples (laleo, balbuceo) a través de un nivel motor elemental (articulatorio) posteriormente es capaz de asociar sílabas y emitir una serie de sonidos diferentes en un orden definido formando palabras (fonético) y por último asocia palabras en enunciados completos (sintácticos), y a su vez enunciados con otros enunciados en un lenguaje más complejo (lingüística).

A nivel más elevado y superior, la unión de estos dos aspectos: comprensión y expresión, se sitúan en el lenguaje interior, que es la representación mental del objeto y la repetición y memorización del mismo para ser utilizado en un momento dado o necesario.

Tan pronto como se alcanza la etapa en la cual los padres pueden voluntariamente evocar en el niño la repetición de la pa-

labra, comienza el proceso de enseñarle a nombrar los objetos. No basta con decidir y oír al niño repetir taza, la taza es sostenida para su reconocimiento mientras el educando repite la palabra pronunciada por los padres.

El objeto en sí, se transforma en estímulo adecuado para evocar la respuesta de nombrarlo.

Un niño puede de esta manera, aprender los nombres de cientos de objetos, mientras está aún trabajando sobre la exacta pronunciación de las consonantes difíciles.

La reacción de nombrar puede estar condicionada no sólo por la visión de un objeto sino también por otro estímulo inherente a la situación general.

La palabra coche puede haber sido evocada en el momento en que el niño estaba sosteniendo el juguete, o corriendo tras de él para tomarlo.

Los estímulos que se originan en estos actos se convierten en estímulos condicionantes adecuados para producir las respuestas, para pronunciar la palabra. En todas las relaciones en las cuales el coche mismo fue formalmente experimentado, la palabra coche puede ser buscada conscientemente o evocada como una respuesta audible o pensada, el niño ha alcanzado ahora el estadio de pedir objetos que desea a pesar de no verlos.

Además de pedir y nombrar objetos el niño empieza a hablar sobre ellos. En otras palabras el lenguaje se transforma en un vehículo del pensamiento.

Lenguaje Infantil

Piaget,⁽¹⁷⁾ clasifica el lenguaje de los niños de cinco a seis años, en dos grupos: lenguaje egocéntrico y socializado.

Lenguaje egocéntrico.- En éste el niño no intenta ponerse en el punto de vista del interlocutor, y corresponde a las características del niño en esta etapa (preoperacional).

Piaget, subclasifica el lenguaje egocéntrico en:

Ecolalia.- Repetición de la última sílaba.

Monólogo.- Apoyo fónico del pensamiento.

Monólogo colectivo.- Aún estando en grupo no habla para los demás, sino para sí mismo.

Lenguaje Socializado.- El niño se coloca desde el punto de vista de su interlocutor.

Información adaptada.- Al iniciar la conversación con otros -

(17) Piaget, Jean. Seis estudios de Psicología. México: Edit. Seix Barral. 1975. págs. 31-37.

niños, si no encuentra colaboración para dialogar, encuentra su propia respuesta.

Crítica.- Observa trabajos ajenos y habla sobre ellos, surgen comparaciones que lo llevan a la riña.

Ordenes y ruegos.- Acciona sobre otros niños.

Preguntas.- Como medio de causalidad.

Respuestas.- El niño usa el lenguaje en función comunicativa, dice algo o influye en alguien.

Función simbólica.- Dice algo sobre lo que conoce aunque no - esté presente ese algo.

Función emotiva.- Expresa afecto y toma conciencia de ésto.

Función lúdica.- Manipula libremente elementos lingüísticos.

Dentro de sus capacidades lingüísticas, las conversaciones - que sostiene a los cinco años son aún rudimentarias.

Tiene un vocabulario aproximado a mil quinientas palabras. ha interiorizado las reglas sencillas gramaticales, sus oraciones pueden tener diez o más palabras, y son de estructura más compleja.

A esta edad ya posee los fonemas de su lengua, exceptuando algunas por problemas de articulación.

El haber aprendido a hablar influye en la vida afectiva del niño. Ya es capaz de formular necesidades afectivas en lenguaje interior, puede agredir y expresar cariño de palabra, no sólo de acción.

Alteraciones de Lenguaje que Podemos Encontrar en el Niño Preescolar

Se consideran sólo aquellas que motivan problemas de articulación.

Causas orgánicas.- Aquellas alteraciones anatómicas que afectan el aparato fonoarticulador.

Causas funcionales.- Cuando se afecta la pronunciación, aún cuando los órganos fonoarticuladores se encuentren en buen estado.

En las causas orgánicas, destacan las malformaciones congénitas que alteran la habilidad motriz de los labios, anomalías en el tamaño de los labios, defectuosa implantación de piezas dentales o carencia de ellos.

Las alteraciones orgánicas de la lengua pueden ser frenillo muy corto que impide la elevación de la punta de la lengua.

Dentro de las causas funcionales destacan:

Causas endocrinas.- La relación que existe entre desarrollo or

gánico y funcionamiento endócrino es estrecha, por lo que si una se altera se afecta la otra, presentándose anomalías en el aparato fonoarticulador.

Deficiencias auditivas.- El niño que no oye con suficiente claridad se le presentarán problemas de comprensión y expresión.

Deficiencia mental.- En este caso el niño puede presentar bajo nivel de comprensión y los problemas propios de su deficiencia.

Causas psicossomáticas.- Estas son alteraciones emocionales que pueden causar defectos de articulación.

Las causas como muerte, divorcio, separación brusca de la madre, le proporcionan al pequeño inseguridad que lo pueden llevar al mutismo, tartamudeo, tartajeo.

Causas ambientales.- Los medios sociales, culturales tienen gran importancia para la estructuración del lenguaje, ya que éste se da por imitación.

Los síntomas principales de estos problemas se manifiestan omitiendo , sustituyendo o deformando los fonemas.

Repercusión de las Alteraciones del Lenguaje en el Desarrollo Integral del Niño

El lenguaje y el pensamiento deben evolucionar junto con el niño. Con la aparición del lenguaje la conducta del niño se modifica en los aspectos afectivo y cognoscitivo, es cuando aparece el pensamiento y el niño es capaz de reconstruir sus acciones - pasadas en forma de relato y también su futuro por medio de la representación oral.

De esta manera va a obtener un intercambio entre las personas - del medio en que se desenvuelve.

Sin embargo, cuando alguna o algunas de las condiciones necesarias en el desarrollo del lenguaje no se cumplen, se presentan alteraciones en esta área que pueden ir desde ausencia parcial o total del lenguaje. hasta fallas de articulación, comprensión y expresión, mismas que pueden manifestarse en forma aislada o combinada o ser parte de problemas agregados que en cualquiera de los casos van a provocar un desajuste emocional en las relaciones del niño con los demás. Será o se sentirá rechazado, -- incomprendido o agredido.

Encontrará algunos obstáculos que le ocasionarán problemas serios de aprendizaje de la lecto escritura, y fallas de comunicación en la expresión de sus necesidades.

Por esta razón, es importante que la educadora estimule constantemente el lenguaje y que observe si existen alteraciones, en cuyo caso cooperará mediante la realización de actividades que favorezcan el lenguaje, así como detectar y canalizar aquellos niños que requieran tratamiento especializado.

CAPITULO III

ESTIMULACION DEL LENGUAJE DENTRO DEL GRUPO

Lenguaje del Niño Preescolar de Cinco Años

El lenguaje del niño de cinco años, está ya sin articulación infantil. Sus respuestas son más ajustadas a lo que se le pregunta, sus propias preguntas están más cerca de buscar información y no sólo por razones de hablar. Ahora pregunta ¿para qué sirve?, ¿cómo funciona?, ¿qué quieres decir con eso?, etc.

Las preguntas tienen más sentido, existe el deseo de saber, revela verdadero interés por los mecanismos del universo. Un caballo es para montar, ¿por qué dices que es mamífero?, ¿quién le puso tenedor al tenedor?, le gustan los cuentos de hadas, pero no con exceso de fantasía, le gusta que se le diga lo que es real de lo irreal, tiene gran imaginación, pero sobre hechos que parten de realidades.

En esta edad el niño escucha los detalles y lo demuestra al repetir un hecho real, es capaz de aislar palabras y preguntar -- significados.

El lenguaje ya está completo, en estructura y forma, ha asimilado las convenciones sintácticas y se expresa con frases correctas y terminadas. Usa toda clase de oraciones, incluyendo oraciones complejas con oraciones hipotéticas y condicionales.

El vocabulario se ha enriquecido, el uso es más preciso y más depurado.

En el trabajo diario del Jardín de Niños, el juego teatral rebosa de diálogo y comentarios prácticos relacionados con los acontecimientos cotidianos del trabajo del día, de las unidades que más le han gustado. Un niño puede dramatizar los fenómenos naturales, haciendo intervenir al sol, la luna, lluvia, aire, como personajes. El diálogo tiene el papel en estas personificaciones. En la dramatización ubica la enfermedad con salud, la tristeza con alegría, la fantasía con la realidad, lo que indica el grado de madurez adquirido.

Actividades para Estimular el Lenguaje en el Jardín de Niños

Las actividades para estimular el lenguaje. son todas aquellas mediante las cuales la educadora puede favorecer la comprensión y la expresión que el niño va estructurando progresivamente en su integración con el medio.

Es necesario hacer hincapié en que la educadora debe aprovechar todas las situaciones del día para estimular y enriquecer la expresión del preescolar.

Los mecanismos de la comprensión se establecen simultáneamente haciendo que el niño capte el contenido de la lengua hablada.

La mímica, el juego dramático, y la expresión corporal, preparan el establecimiento de un lenguaje más amplio, más completo.

Es importante que el niño comprenda lo que oye, lo que se le dice para poder dar respuesta mediante la expresión oral; se enriquecerá su vocabulario y adquirirá una pronunciación correcta.

La lengua se habla antes de escribirse. Una lengua hablada sintácticamente estructurada, que corresponda a la expresión del pensamiento, es la forma más eficaz para el aprendizaje de la lengua escrita.

Cuando se le pregunta algo al niño hay que motivarlo para que expresa lo que sabe, con la seguridad de que no se va a menospreciar su respuesta sino se discutirá, ampliará su información, se hará una conversación entre compañeros, y se le dará la oportunidad de aprender palabras nuevas.

Para propiciar la comprensión y la expresión del lenguaje se enuncian las siguientes actividades, propias y cotidianas del Jardín de Niños. ⁽¹⁸⁾

- Discriminación auditiva.
- Memoria auditiva.

(18) Ríos Silva, Rosa María y otros. Apoyos metodológicos: Programa de educación preescolar, libro 3. Cuadernos/SEP. México: SEP., 1981. pág. 143.

- Secuencia auditiva.
- Ordenes simples, complejas, absurdas.
- Elaborar y responder preguntas.
- Narración de cuentos.
- Teatro (dramatizaciones, escenificaciones de cuentos o libres y espontáneas).
- Conversaciones.
- Asambleas.
- Descripciones.
- Completar: adivinanzas, oraciones, historias.
- Cantos.
- Rimas y juegos digitales.

definiciones, Objetivos y Actividades que Pueden Realizarse para Estimular la Comprensión y Expresión del Lenguaje

El lenguaje, como todo un aprendizaje, requiere de la estimulación de las actividades perceptivas y motoras que intervienen en su integración.

A continuación se enuncian algunas de las tantas y variadas actividades que la educadora puede realizar con el grupo.

✓ Discriminación Auditiva⁽¹⁹⁾

Definición: "Es la capacidad para diferenciar los estímulos -
sonoros, que van desde los sonidos ambientales -
hasta el lenguaje".

⁽¹⁹⁾ México, Secretaría de Educación Pública, Programa de Educación Preescolar. 1979. págs. 217 a 228.

Objetivo a Lograr: "El niño diferenciará mensajes orales, en tono, timbre, intensidad y localizando la fuente sonora".

Actividades:

Saludo.- Preguntar si saben cómo se saludan los pajaritos temprano.

Juego Sensoperceptivo

(Auditivo) En el patio sentados en un círculo, escuchar el medio ambiente, e identificar sonidos.

Juego Matemático

(Seriación) Con estampas y diferentes tonos de voz seriará -- tres o cuatro elementos, sobre una hoja de papel. (Esto se hará a principio de año, aumentando los elementos de la seriación).

Cantos y Juegos.- Hacer sonar botes de lámina llenos de diferentes semillas o botones, piedras de diferentes tamaños para aparearlos por el sonido.

Memoria Auditiva

Definición: (20) Es la capacidad para recordar hechos o mensajes percibidos por el oído".

(20) Op. cit., pág.

Objetivo a Lograr: "Reproducirá oralmente hasta cinco dígitos y siete palabras cortas sin respetar el orden dado."

Actividades:

Durante la mañana de trabajo.- El niño realiza diferentes órdenes por ejemplo, le dice su maestra; ve al salón de la maestra Chelo, la saludas, le pides la caja de las tijeras, y le dices que me mande mi pluma negra, después le dices gracias.

Para el descanso.- Repetir una rima: "Esta florecita tiene - mucha sed, ven niño bueno y dale de beber, corre, llena tu regadera y baña presuroso a la margarita, ¡mira como extiende su corola bella!, era un botoncito y ahora es una estrella".

Juego matemático.- Repetir secuencia de dígitos sin importar - el orden, de tres, cuatro, cinco, pueden ser objetos, frutas, animales.

Durante la mañana.- Completar ideas de enunciados:

Los gusanitos se arrastran y los pájaros.....

Me gusta el pan cony

Igualmente órdenes absurdas.

Secuencia Auditiva

Definición: (21) "Es la habilidad para recordar lo que escuchó,"

(21) Op. cit. pág. 219.

en el orden de presentación".

Objetivo a Lograr: "Reproducirá oralmente, respetando el orden dado, sin omitir ningún dígito o palabra".

Actividades:

Rimas.- Repetirá sencillas rimas y juegos digitales; el castillo de Chuchurumbé. Haciendo pan, El paseo del nene.

Cantos y Juegos.- Completar canciones conocidas por frases:
Doña cigüeñauna patita se ha.....
por eso camina.....

Organización de la

Mañana de Trabajo.- Recordar la secuencia de lo hecho el día anterior respetando el orden en que fueron dadas las actividades.

Ritmo.-

Definición: "Es la capacidad de delimitar un intervalo temporal, mediante la reproducción de golpes. El ritmo se aplicará también a la asociación con la palabra hablada y en la repetición de secuencias y ritmos".

Objetivo a Lograr: "Reproducirá el ritmo de rimas y canciones conocidas, con golpes y palmadas.

Cantos y Juegos.- Marcar el ritmo con palmadas, con los pies, cantos de entonación: ca-ma, vio-lín, Su-sa-na.

Cantar a elección de los niños en ritmo rápido y lento.

Escuchar los latidos de su corazón, antes y después de correr.

Comprensión del Lenguaje.- La comprensión del lenguaje se incrementa rápidamente en el niño y se asocia gestos y a situaciones vividas, precede siempre a la expresión oral, antes de utilizar diversas palabras el niño necesita comprenderlas.

Comprensión de Preguntas:

Definición: (22) "Es la habilidad para comprender inflexiones de la voz y preguntas más complejas".

Objetivo a Lograr: "Responderá a preguntas que impliquen un razonamiento lógico".

Actividades:

Saludo.- ¿Cómo amanecista hoy?.

¿Qué hiciste ayer después de comer?.

Práctica de Aseo.- ¿Qué necesitas para lavarte los dientes?
.....por qué usas eso?.

Relajamiento.- Adivinanzas.

¿Quién tiene patas y no puede caminar?

(22) Op. cit., pág. 222.

pollo, mesa, vaca.

En lo alto vive, en lo alto mora, en lo alto teje
la tejedora.

araña, mariposa, abeja.

Blanco como la nieve, dulce como la miel,
yo endulzo los pasteles, la leche y el café.

¿y quién soy?.

➔ Comprensión de Ordenes:

⌋ Definición: (23) "Es la interpretación de un mensaje constituido.

Objetivo a Lograr: "Ejecutará órdenes complejas".

Actividad Práctica:

(Ubicación en un espacio

gráfico).- Fíjate bien en lo que voy a decir porque después
tú lo vas a hacer ¿listo?.

Dibuja una casa, con techo rojo, el sol un pasto
y un árbol con manzanas.

Educación Física.

(Integración corporal).- Jugar órdenes absurdas, camina de --
pestañas, brinca con los ojos, rescate con la rodilla.

(23) Op. cit., pág. 223

Juego Matemático.- Dibuja un cuadrado, con tres rayas adentro arriba del cuadrado, haces un círculo rojo.

Educación Física

(circuitos).- Brinca dentro de las llantas con los pies juntos, te subes a la mesa y te arrastras brincas y corres a traer el pañuelo azul que está en el co lumpio rojo.

Asociación Auditiva:

Definición: (24) "Es la habilidad para relacionar palabras habladas en forma significativa (completar frases, - asociación de ideas).

Objetivo a Lograr.- "Completará ideas presentadas oralmente - asociando las palabras que le corresponden".

Juego Educativo.- Navío cargado de.....
juguetes, objetos del hogar, transportes.

Rincón de Biblioteca.- Se les dirán palabras que deben asociar
taza, avión, leche
vaso, pelota, jugo,
zapato, oso, calcetín.....

Asamblea.- Planea las actividades del día siguiente, utilizan do adverbios de tiempo y lugar.

(24) Op. cit., pág. 224

Articulación del Lenguaje.- Es la capacidad para producir los sonidos del habla (fonemas), y la realización motora, para formar las palabras y las oraciones.

Cantos y Juegos.- Repetir palabras exagerando los movimientos de la boca.

Pronunciar rápidamente la-la-la y después hacerlo sin sonido.

Hacer chasquidos con la lengua (boruca)
hacer chasquidos entonando una canción
con los labios cerrados entonar una canción

Imitar movimientos de animales, con sonidos onomatopéyicos y movimientos corporales.

Educación Física:

(ejercicios de respiración).- Carreras de soplo, con popotes y bolitas de papel y plumas.

Hacer burbujas dentro del agua (soplar con popotes).

Chasquear la lengua.

Inspiración nasal lenta, rápida.

Hacer girar rehiletes.

Soplar plumas en el aire y no dejarlas caer.

Hacer pompas de jabón.

Juego Sensoperceptivo:

(gimnasia lingual).- Untar mermelada, cajeta, paleta, alrededor de los labios, para que lo chupe en redondo, o sólo abajo o sólo arriba.

Dramatización.- Completará oraciones y después las expresará con mímica.

Análisis Auditivo:

Definición: (25) "Es la capacidad de descomponer un todo en partes a partir de la descripción de sus elementos e integrarlo nuevamente.

Objetivo a Lograr: "Nombrará objetos a partir de una descripción dada".

Adivinanzas.- Tiene pico, tiene alas, es amarillo quién es?

Matemático.- Formar conjuntos por utilidad.

silla, mesa, bancomuebles
zanahorias, papas, cebollas.....vegetales
pelota, muñeca, dados.....juguetes.

Conversación.- Libre o dirigida.

(25) Op. cit. pág. 225

➔ Utilización del Lenguaje:

Definición: (26) "Es la habilidad para utilizar al hablar enunciados completos, empleando correctamente los elementos gramaticales, (tiempos de verbos, géneros, número, adjetivos, adverbios".

Objetivo a Lograr: "Comunica en forma oral sus ideas experiencias espontáneamente.

Actividades:

Cuaderno de trabajo

de actividades previas

a la lecto escritura.- ~~Observa situaciones que representan la vida y las describe.~~

Libro CUAC (Cuaderno único de actividades cotidianas S.E.P.).

Expresión corporal:

Objetivo a lograr.- (27) "Que el niño adquiere seguridad y confianza para expresarse.

Expresión corporal.- Es importante que el niño juegue a expresarse con todo su cuerpo, manifestando en forma no verbal, un lenguaje.

(26) Op. cit., pág. 227.

(27) Op. cit., pág. 233.

Dígalo con Mímica.- Expresar diversos estados de ánimo, como -
tristeza, enojo, alegría, movimientos que indiquen
acciones, ponerse un zapato, peinarse, comer.

Teatro.- El niño preescolar representa hechos de la vida co-
tidiana tomando el papel de algún personaje con -
el que se identifica.

La educadora lo invitará a escenificar activida--
des de la vida diaria, sencillos cuentos hechos -
por ellos.

La estimulación adecuada de las actividades des--
critas y la inventiva de la educadora llevará al
niño a la superación de los fonemas afectados.

Cuento:

Objetivo.- (28) "Participará en escenificaciones, cuentos, li-
bros o los conocidos también a partir de un canto
y dramatizarlos utilizando el lenguaje.

Cuento.- Ejemplo, se toma en cuenta la unidad y la situación
para partir, ya que los niños estén bien estimulada
dos se iniciará el cuento que puede ser de los --
llamados en cadena.

(28) Op. cit., pág. 233.

Unidad: La Vivienda, situación Juguemos a la Casita.

Educ.- En esta casita (señala una lámina), vive una familia

Papá, mamá y ¿cuántos hermanitos?

Marilú.- Tres y la abuelita....

Educ.- ¿Cómo se llaman los niños?

José.- Martha, Alvaro y Elenita.

Educ.- ¿Qué pasó?

Jader.- Se levantaron un día con mucho frío y su mamá les dió
café con leche.

Lucy.- ...y pan

Educ.- Pero hacía mucho frío...

Dulce.- Sí, los niños no querían ir a la escuela, estaban ca-
lientitos en su cama...

Oscar.- Pero mi abuelita hace pasteles, la abuelita dijo que -
iba a preparar un rico pastel de manzana...

Pedro.- Para cuándo regresen de la escuela los niños.

Así participan todos los niños, la educadora ha estado escri-
biendo el cuento, al final lo lee y si es del agrado de los ni-
ños se puede escenificar.

La Literatura Infantil como Apoyo
al Desarrollo del Lenguaje

La literatura infantil en el Jardín de Niños, favorece el desa-
rrollo integral del niño, porque se puede estimular y enrique-
cer la comprensión, expresión, (análisis, síntesis, juicio y -
razonamiento) que elabora la mente infantil.

La educadora deberá tomar en cuenta el nivel de madurez de su grupo y su medio ambiente.

La literatura infantil favorece la superación del egocentrismo a la socialización, del monólogo al diálogo, la ubicación espacio tiempo y saber la diferencia entre ayer, hoy y mañana.

Las formas diversas de la literatura infantil son:

- Obras conocidas elaboradas por adultos para niños.
- Adaptación de literatura para niños.
- Creación de literatura para niños con el objeto de desarrollar las actividades de lenguaje como son expresión y comunicación.

Los Arrullos (29)

Los arrullos son aquellos que las madres utilizan para adormecer a sus niños, que le permiten establecer la relación afectiva entre madre e hijo. El niño que escucha arrullos desde sus primeros días recibe estimulación lingüística y le será más fácil lograr una articulación adecuada.

En el Jardín de Niños, es importante el arrullo porque establece una relación afectivo emocional con la educadora, ade-

(29) Von Glumer, Berta. Apuntes de literatura infantil. Puebla: edit. Emilio Eirth, 1963. pág. 9

más de estimular su lenguaje.

Juegos y Rimas Digitales⁽³⁰⁾

Los juegos digitales son rimas acompañadas con movimientos de dedos y manos y gesticulaciones.

Por medio del juego digital se favorece la disociación de los movimientos de las manos, aumenta su vocabulario y estimula su memoria.

Dedo meñique.- Este niño bonito compró en el mercado un huevo.
vito.

dedo anular.- Este lo quebró.

dedo medio.- este lo hatió.

dedo índice,- este lo cocinó.

dedo pulgar.- y este sinvergüenza todo se lo comió.

El objetivo es desarrollar agilidad de manos y dedos.

Conversación.-

Los niños tienen la necesidad de expresar lo que han hecho, -- han dicho y lo que han visto.

Es importante estimular en el pequeño el deseo de comunicación, provocarlo, dirigirlo sin quitarle la espontaneidad; sin embargo, son necesarias la paciencia y el tiempo para escucharlo; -

(30) Op. cit. pág. 9.

Él aprenderá a escuchar y esperar turno para hablar.

La principal estimulación parte del hogar, sin embargo no siempre se aprovechan los momentos en que el pequeño está cerca de los adultos para conversar con él.

Algunas sugerencias para aprovechar esos momentos de regreso a casa del Jardín de Niños:

¿qué ves? (personas, coches, camiones)

¿a dónde crees que van?

Que observe los cambios de la naturaleza, en los árboles o plantas, los renuevos de los árboles, o la escasez de ellos.

Al iniciar la mañana:

¿cómo amanecista?

¿dormiste bien?

Desayuno.-

Qué te gustaría desayunar (entre lo que hay en casa)

¿te gusta?

¿por qué?

Al vestirse.

¿qué te gustaría ponerte hoy?

¿qué colores lleva la ropa? (que lo diga, de ser posible hablar de tonos.

De regreso a casa

¿qué hiciste hoy?

¿jugaste a qué?

¿cómo lo hiciste?

¿la maestra qué te dijo?

En casa durante la comida

Que hable, no que señale lo que desea,

¿te gusta la sopa?

¿de qué es?

¿sabes dónde compré?(pollo, carne, verduras, etc.)

¿sabes dónde trabaja papá?

¿qué hace ?

Cómo se llaman papá y mamá (nombres completos)

Si el niño va al mercado?

¿qué ves?

¿qué crees que sea verdura o fruta?

¿por qué, cuál es la diferencia?

Estas preguntas son un ejemplo de la cantidad que le pueden hacer cuando se sale con él o se está en casa.

Además de estimularlo por medio de láminas, cuentos, estampas, invitarlo a la descripción para que perciba y capte fondo y -- formas de las cosas, agudizar su poder de observación, satisfacer su curiosidad y permitirle libre expresión.



110196

110196

La Narración⁽³¹⁾

Es el arte de transmitir oralmente un acontecimiento. Narrar es la transmisión tan clara y vivida que parezca que la escena se repite, lleva gesticulación, modulación de voz, que surgirán -- del sentir del narrador.

El mejor momento para la narración, serán cuando se manifieste alguna inquietud, que la narración pueda satisfacer; también - cuando se quiera captar la atención de los niños y que se les - pueda brindar un momento grato.

El Cuento⁽³²⁾

Esta es una narración de corta extensión que nace de la tradición de cada país.

El cuento es un recurso valioso, pues en sus características - encajan los momentos psicológicos por los que el niño va pasando satisfaciendo sus necesidades de antropomorfismo, animismo y egocentrismo.

Sus características específicas deberán apegarse igualmente a este pensamiento para que tengan aceptación e influencia al auditorio que está destinado.

(31) Op. cit., pág. 40

(32) Op. cit. m pág. 101

La educadora no debe olvidar que al narrar un cuento debe ver al mundo con ojos de niño, y emplear el vocabulario adecuado.

Se deben usar expresiones onomatopéyicas para despertar mayor interés en los niños. Al pequeño le gustan las repeticiones, no sólo por placer sino por recordar, participar y adelantar el desenlace del cuento.

El cuento bien narrado produce un gran impacto en el espíritu del niño.

La educadora debe conocer el cuento, también "sentir" el personaje para transmitirlo.

Crear un clima de tranquilidad antes de iniciar la narración. Ella debe actuar con naturalidad, llevar la trama con claridad, narrarlo utilizando un lenguaje claro, entonación y ademanes.

Cuentos hechos por los Niños

Estos deben surgir de forma espontánea con cualquier tema, de la vida cotidiana, de las unidades de trabajo, La educadora puede propiciar a partir de una narración que los niños irán dibujando, o formando secuencias de acciones para llegar al final, que puede llevar algún mensaje de bondad, salud, etc.

(32) Op. cit., pág. 276.

Adivinanzas

Las adivinanzas es un ejercicio mental por medio del cual se invita al niño a descubrir, descifrar, hallar objetos y a su vez proporcionar gozo.

La adivinanza, crea un esfuerzo mental que descubre, analiza situaciones. Cuando empieza a escuchar la adivinanza, se elabo--ran las funciones mentales de análisis y síntesis.

Las adivinanzas deben ser claras, cortas y sencillas para evi--tar frustraciones.

Trabalenguas

Estas son para favorecer la buena articulación de los niños. - Se le dice todo el trabalenguas para que lo escuche, luego una parte, si lo repite bien se continúa, si hay dificultad para - pronunciarlo, sólo una parte y en la medida que vaya progresando se va completando.

Si hay problemas en la pronunciación se le repite lentamente hasta lograr que lo memorice y lo repita bien, si su articula--ción se lo permite.

Teatro

El teatro es una actividad que nace con el hombre, para sa--tisfacer la necesidad de comunicarse con los demás, al expre--sar emociones, representar ideas.

El teatro da al niño experiencias y alegrías, se hace a través de escenificaciones por los niños, educadoras y mixto.

Los tipos de teatro en el Jardín de Niños son:

-Dramatización, (espontánea o dirigida), como juego simbólico (rincón de dramatización).

En la dramatización el niño utiliza movimientos corporales, gestos, palabras, actitudes, aprovechando los elementos que encuentra a su alrededor.

Dramatiza aquello que lo haya estimulado fuertemente.

El juego simbólico es la capacidad que tiene el niño de construir o producir un símbolo para representar lo que conoce, pero no está presente.

A los cinco años aparecen los juegos de grupos. El campo de atención del pequeño va siendo cada vez mayor, conoce con más detalle las actividades que produce, y busca personajes a quien imitar, enriquece el juego dramático, es capaz de criticar "así no se hace" "no sabes hacerlo".

Se critican porque se quieren apegar a la realidad que conocen y desean ampliar su campo de imitación, así como imitar a alguien fuera de la realidad, ser un super héroe o una reina.

La interiorización es necesaria para la expresión, sólo así podrá manifestar corporalmente lo que ha interiorizado, ejemplo, ser chofer, mamá, etc., arma diálogos alusivos al tema.

Teatro de Títeres

Se deben poner al alcance de los niños muñecos de funda, guante, títeres de varilla, marionetas, porque son la forma de lograr la expresión oral del niño.

Lo más importante es que el pequeño se exprese como es y brindarle apoyo en su creatividad, agilidad mental, expresión oral y corporal, favorecer su memoria y respetar su creatividad.

Las actividades teatrales están estrechamente relacionados con los ejes del desarrollo, por lo que se deben aplicar con frecuencia en el Jardín de Niños, para lograr el desarrollo integral del educando.

CAPITULO IV

TECNICAS DE APOYO PARA EJERCITAR LOS FONEMAS COMPROMETIDOS EN NIÑOS DE CINCO AÑOS

Detección de Problemas Articulatorios

Al inicio del ciclo escolar, la educadora debe detectar las deficiencias articulatorias que presenten los niños a su cargo.- Canalizar aquellas que no se puedan superar dentro del grupo,- como serían problemas del aparato fonoarticulador, fisura labial y palatal y aquellas de origen orgánico.

Cuando haya detectado el problema articulatorio, la educadora orientará a los padres de familia acerca de los centros especializados, porque generalmente oponen resistencia al tratamiento del pequeño fuera del Jardín de Niños.

Dentro del grupo escolar estimulará aquellos fonemas que sólo presenten problemas simples de articulación.

Es importante que la educadora observe el tipo de alteraciones que presenta el niño y lleve un registro, para estimular con mayor frecuencia el lenguaje de los fonemas afectados.

Se sugiere un examen de articulación a los niños que presentan alguna alteración y registrar los fonemas específicos afectados.

Como se dijo en el capítulo II, el niño en un momento puede - producir el fonema adecuadamente, en una secuencia fónica y en otra el mismo fonema no lo articula, y es que la dificultad para producir un sonido no reside en poder o no pronunciarlo sino del contexto fónico en que se da.

Los fonemas que presentan mayor problema de articulación en los niños de cinco años son: D T L S R RR

Sugerencia de un Examen de Articulación

Las palabras ilustradas con dibujos, buscan la pronunciación - del fonema, en tres formas: inicial, media y final; los errores más sobresalientes que se detectan son:

Sustitución.- El reemplazar un sonido correcto por otro incorrecto, puede ocurrir al inicio, medio o final.

Omisión.- Cuando omite totalmente un sonido en una palabra.

Distorsión.- Un sonido defectuoso producido por el niño, aun que en un esfuerzo para emitir el fonema correcto.

Adición.- Un sonido que no pertenece a una palabra, pero que puede añadirse.

La aplicación de este examen, la educadora lo realizará en -- forma individual con los niños que así lo ameriten, estimulan-

do al niño a observar los tarjetones y que diga lo que observa, sin que se le mencione lo que es, porque en la articulación no es lo mismo la palabra imitada, a la de una palabra emitida después de ver un grabado, que demuestra que existe un lenguaje interior y nos da la real del niño.

En la hoja de evaluación la educadora registrará los resultados obtenidos. (anexo 1)

Una vez realizado el examen y detectados los fonemas y la posición de éstos de acuerdo al grado de dificultad, se realizarán ejercicios con todo el grupo de: soplo, velo del paladar, absorción, labios, lengua siempre de una manera bonita y entusiasta. (anexo 2)

Se le sugiere a la educadora aprender los puntos de apoyo de los fonemas comprometidos en su grupo, para que siempre a manera de juego los pueda estimular. (anexo 3)

Los ejercicios y programas son los que envía la Dirección General de Educación Preescolar.

No se busca que la educadora desempeñe la función de la especialista de lenguaje, sólo que tenga conocimiento de las alteraciones de éste, las más frecuentes en niños de cinco años y que ella pueda cooperar a que los niños superen la deficiencia mediante actividades que estimulen el lenguaje dentro del grupo y en actividades cotidianas.

Todo esto le permitirá al niño manejar un lenguaje cada vez más explícito y estructurado para expresar las informaciones que -- desea transmitir y favorecer así su sociabilidad y aprendizaje y estar apto para el ingreso a la primaria.

Cultivar el lenguaje es desarrollar el pensamiento mismo y dar al hombre capacidad de proyectarse con plenitud a través de la palabra y dar sentido al mundo en que vive.

A N E X O 1

- Instructivo de aplicación.
- Examen de articulación para niños de cinco años con problemas de articulación D T L S R RR y sílabas compuestas.

INSTRUCTIVO DE APLICACION

El examen consta de veinte dibujos⁽³⁴⁾, donde se toma en cuenta los fonemas específicos en los que el niño de cinco años -- presenta mayor alteración, como son los fonemas D T L S R RR y sílabas compuestas.

Estos dibujos toman en cuenta cada fonema en su posición inicial, media y final y están marcados con el fonema que estamos explorando: inicial 1, media 2, final 3.

Estos grabados se enseñan al alumno uno por uno, sin que la -- educadora de el nombre, para que la emisión del alumno reporte realmente su lenguaje interior y su verdadera articulación.

Después de cada emisión, la educadora discretamente marcará -- la inicial de la letra que corresponda a la alteración que pre senta el alumno; quedando la palabra SODA, como S sustitución, O omisión, D distorción, A adición; cuando el alumno no reporta ninguna alteración, no se registra y se pasa al siguiente grabado.

Esto queda registrado en la hoja de evaluación.

(34) Propuesta elaborada por la Sustentante.

EXAMEN DE ARTICULACION
HOJA DE EVALUACION

NOMBRE _____ GRADO _____ GRUPO _____

FECHA DE APLICACION _____

NOMBRE DE LA EDUCADORA _____

	INICIAL 1	MEDIA 2	FINAL 3
D	DADO S O D A	HELADO S O D A	RED S O D A
T	TAMBOR S O D A	PATO S O D A	
L	LUNA S O D A	PALETA S O D A	SOL S O D A
S	SOMBRILLA S O D A	CANASTA S O D A	PECES S O D A
R		NARIZ S O D A	FLOR S O D A
RR	RELOJ S O D A	CARRO FERROCARRIL S O D A	

ARTICULACION MINTA

DR	CUADRADO	S O D A
TR	TRIANGULO	S O D A
CL	CLAVOS	S O D A
GL	GLOBO	S O D A

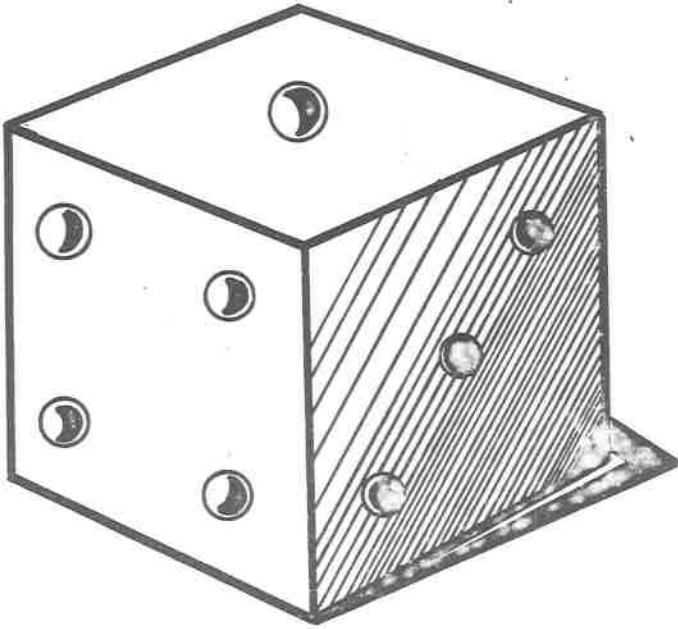

D - I

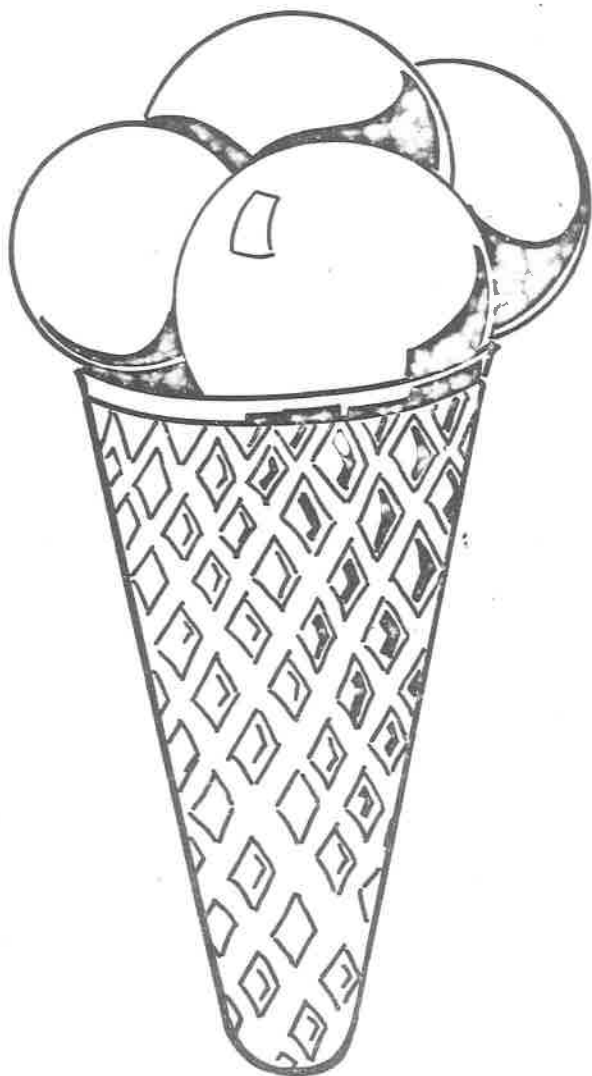

D-2

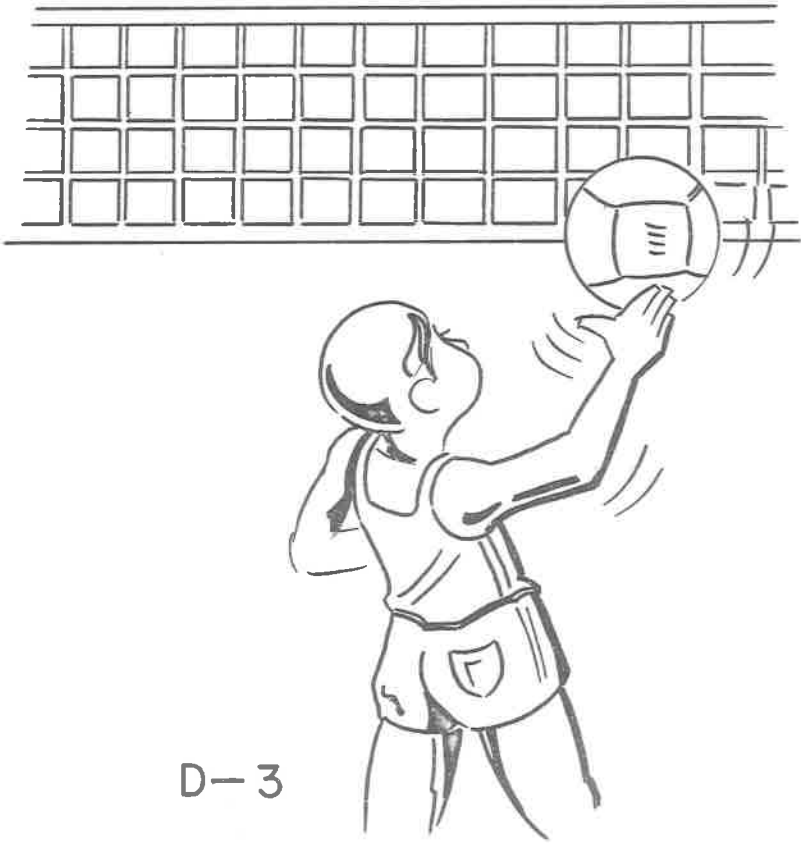

D-3

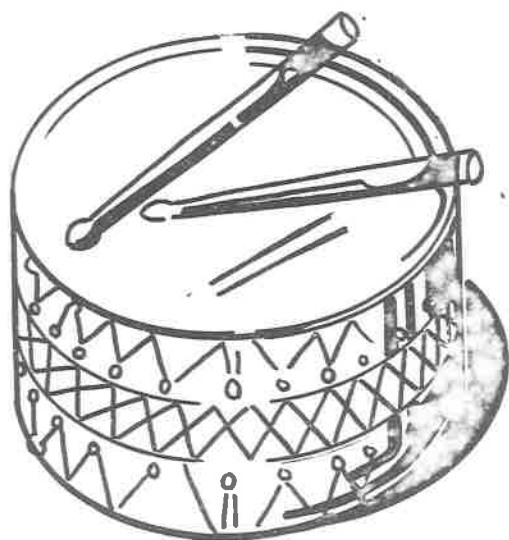

T-1

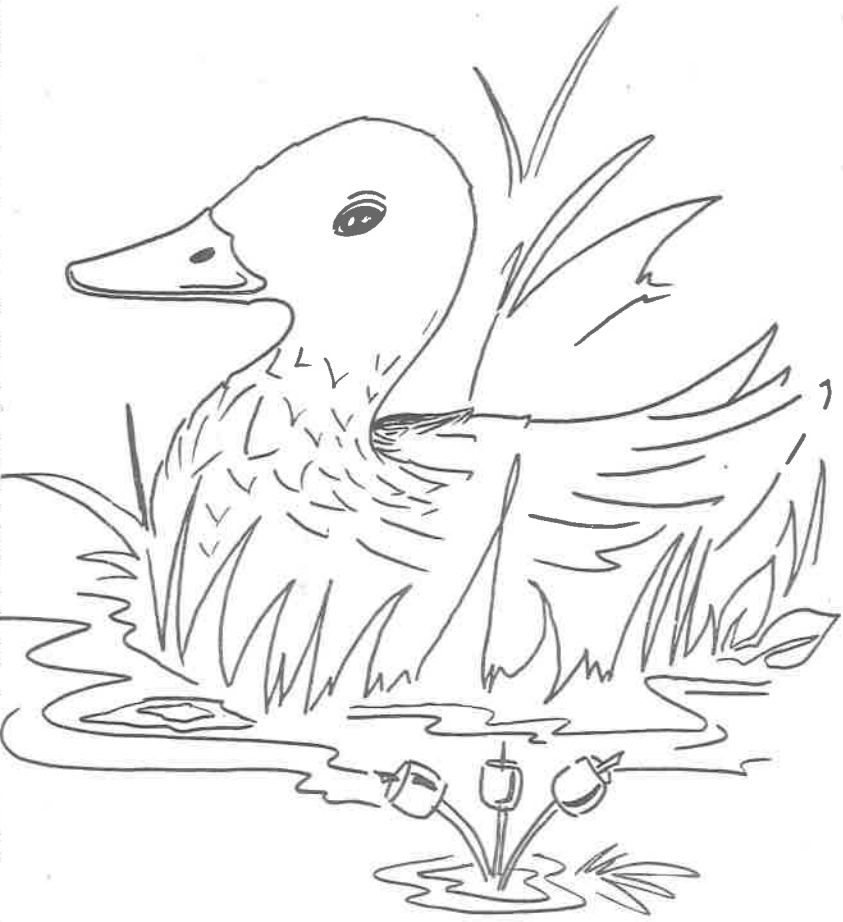

T-2



L-1

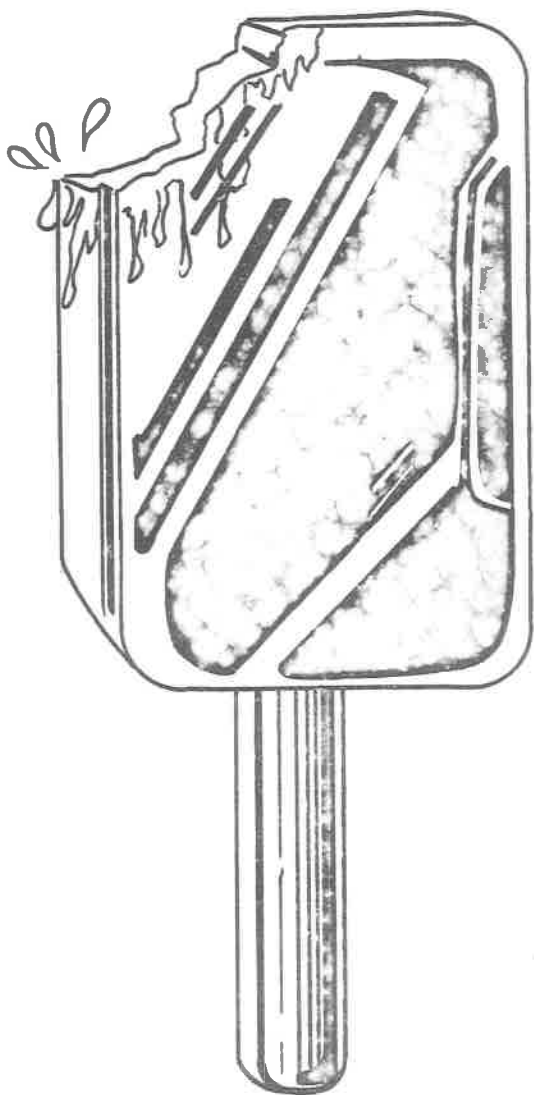

L-2

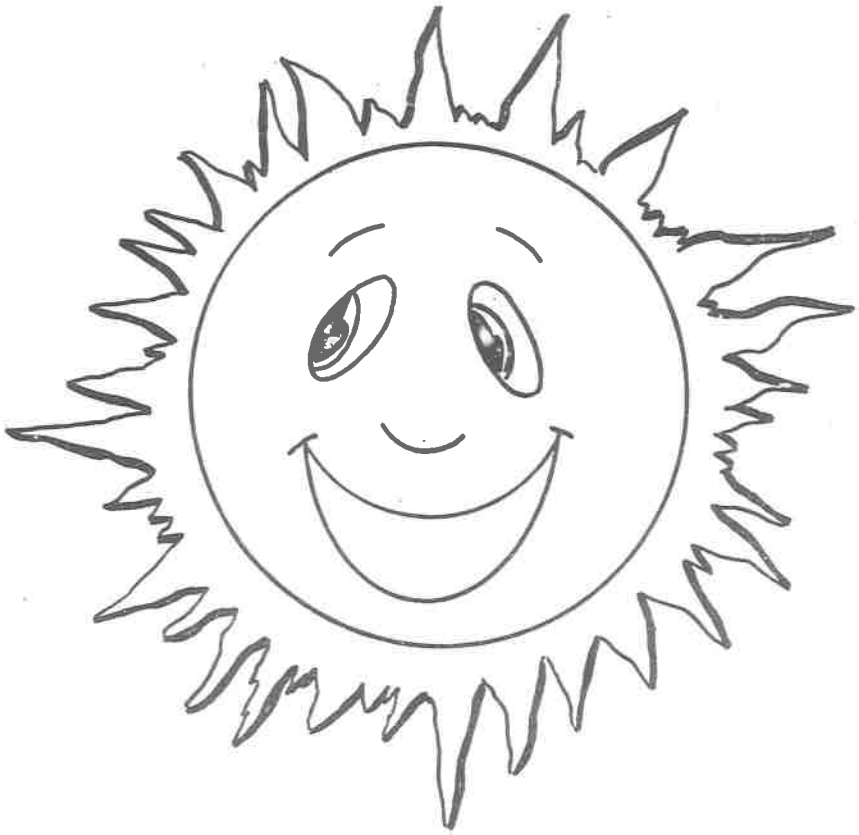

L-3



S-1

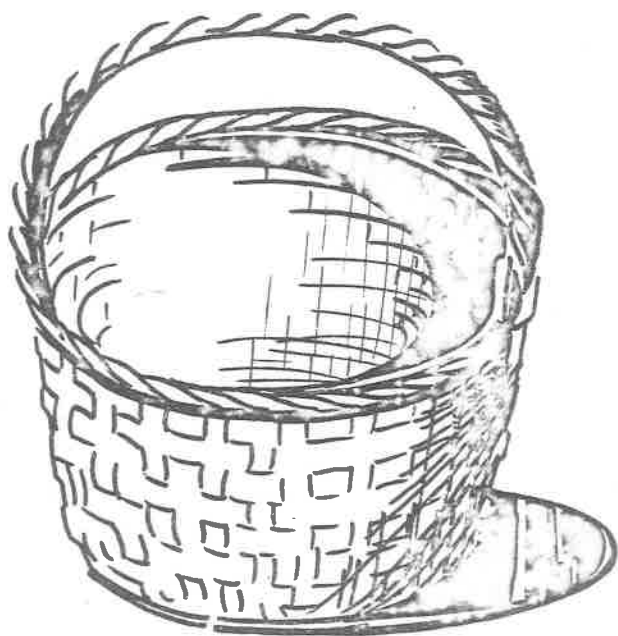

S-2

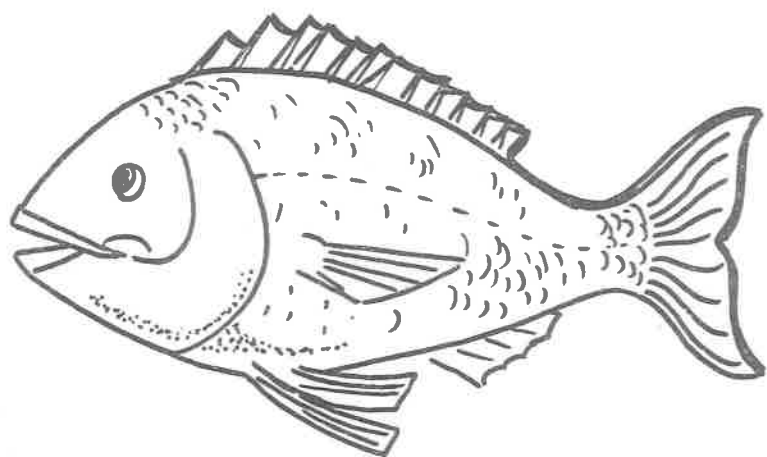
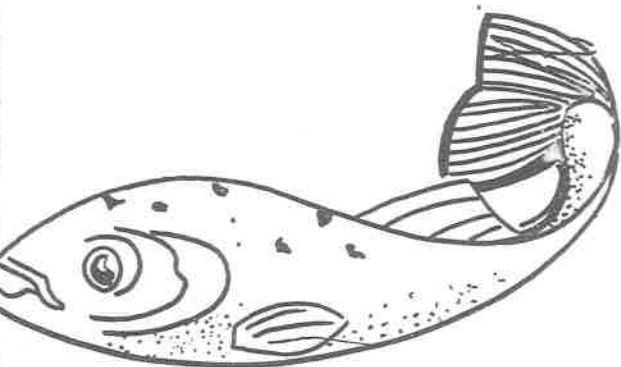

S-3



R-2

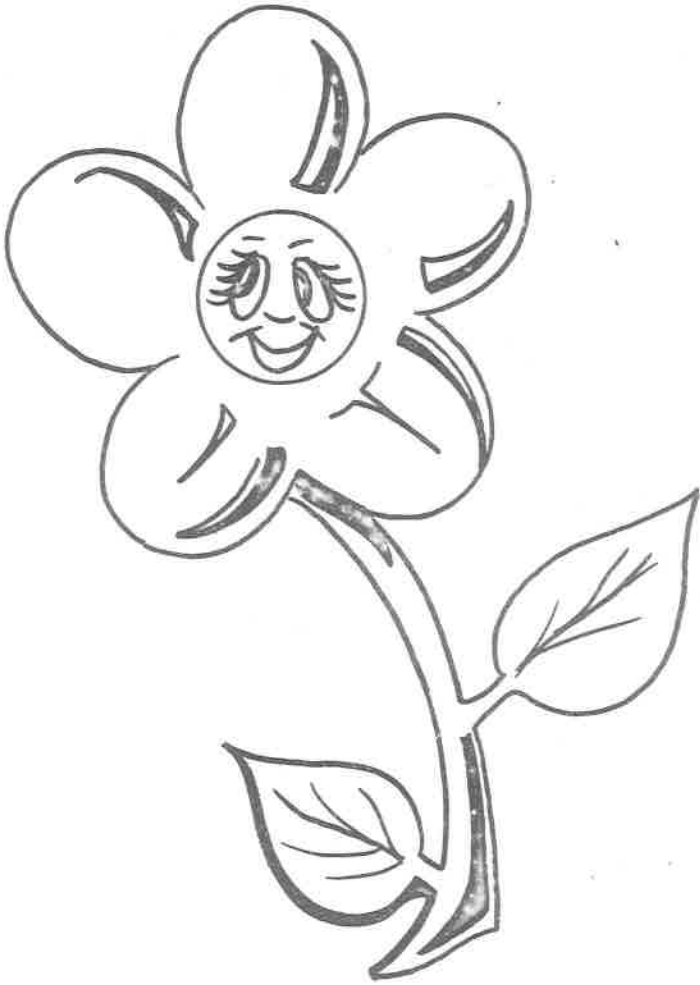

R-3

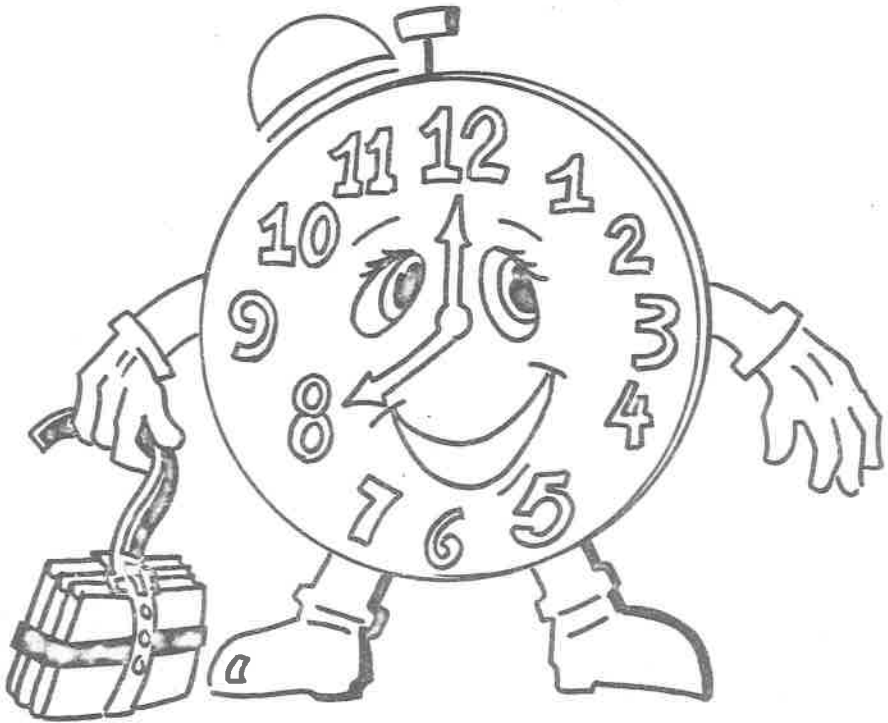

RR-1

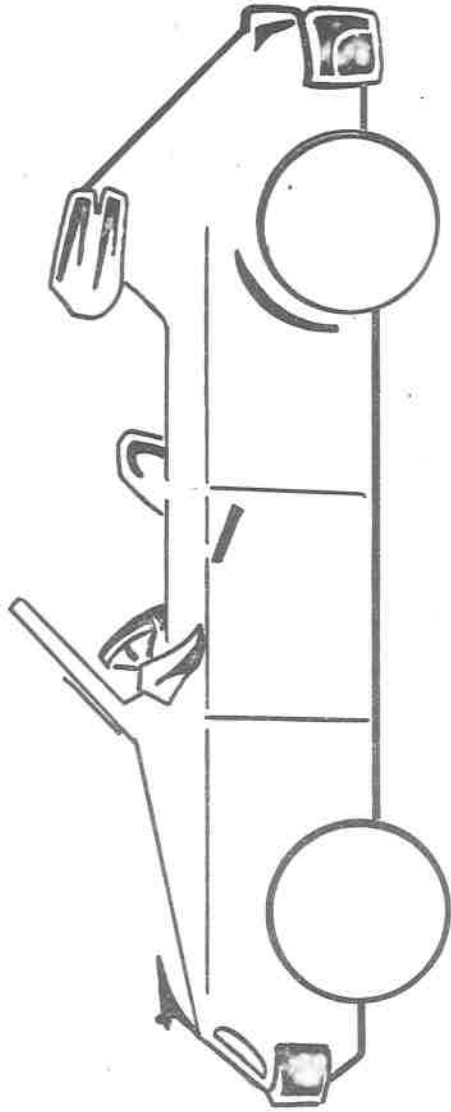

RR-2

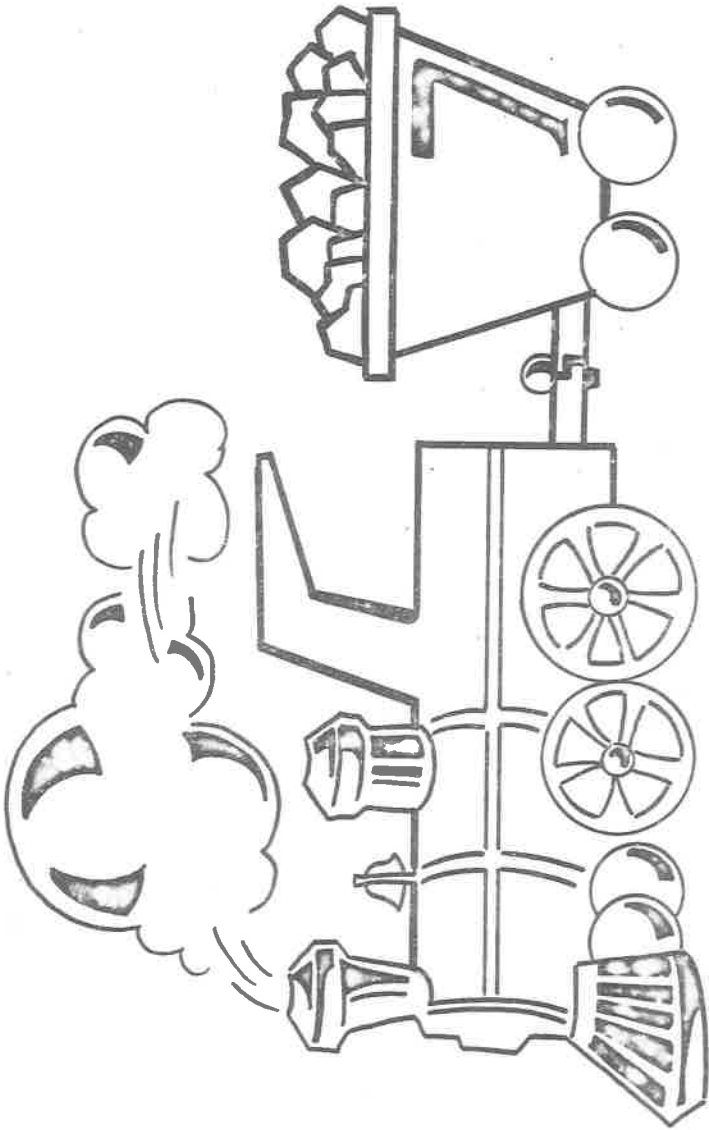

rr - 2

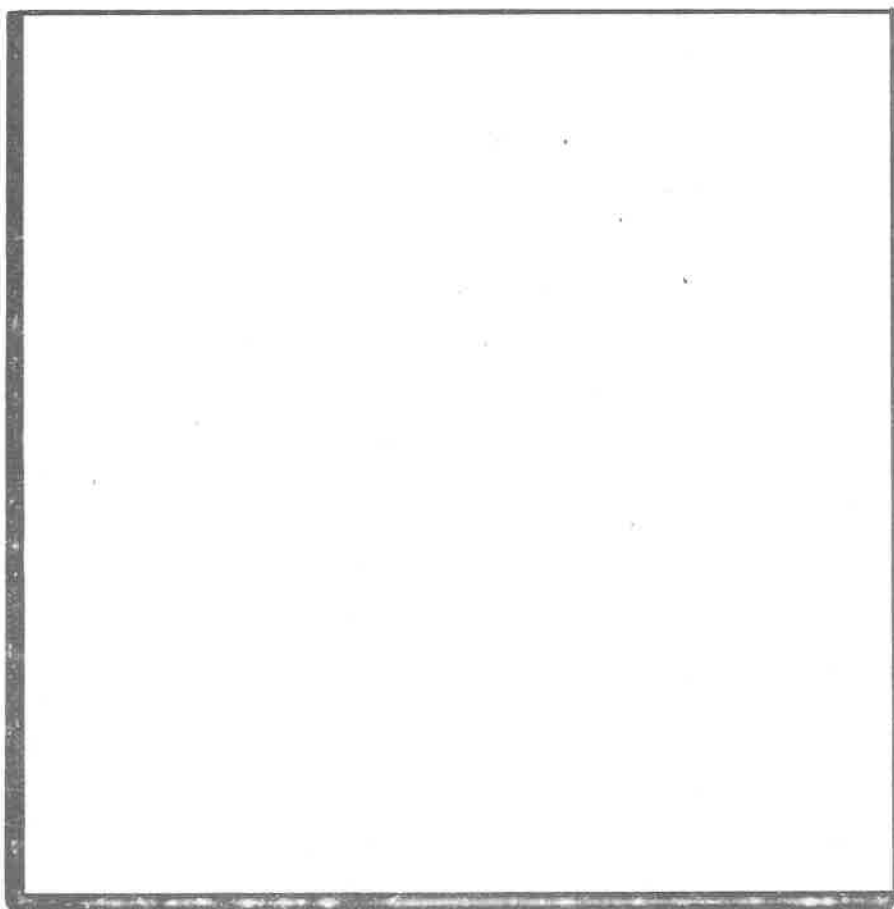

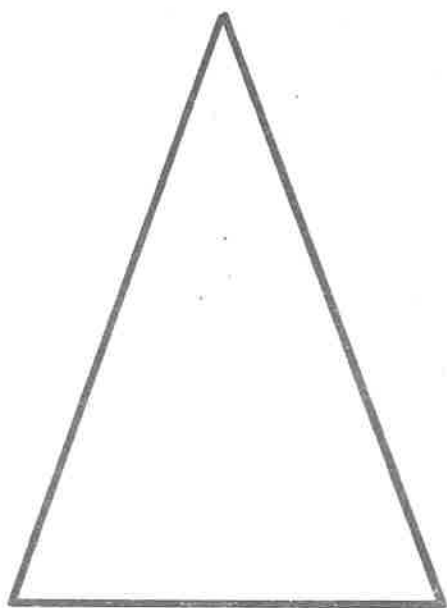

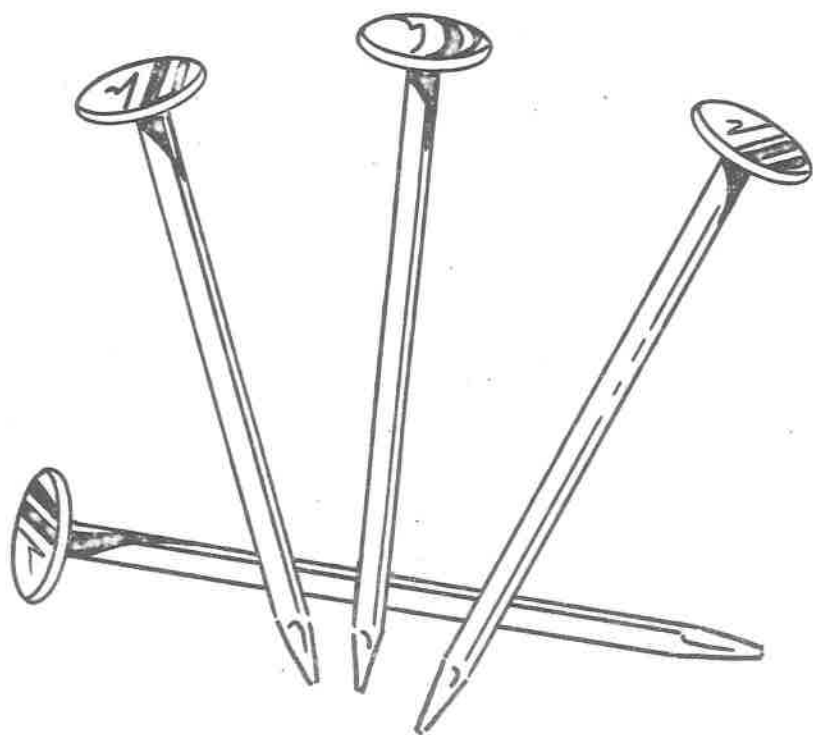

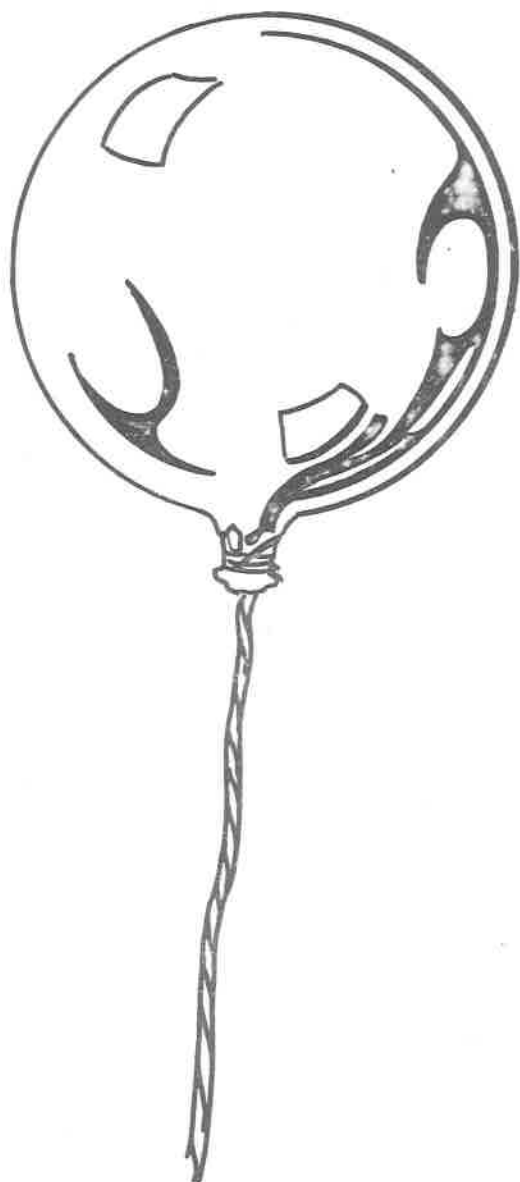

A N E X O 2⁽³⁵⁾

- Ejercicios de soplo
- Ejercicios para el velo del paladar
- Ejercicios de absorción
- Ejercicios para los labios
- Ejercicios para la lengua

(35) Programa de estimulación de lenguaje, del Departamento de Pedagogía y Psicología Infantil. Beatriz Ordoñez Acuña. México: SEP., 1983.

Ejercicios de Soplo

Estos ejercicios se deben empezar a realizar cuando el niño ha logrado tomar correctamente el aire por la nariz y sacarlo por la boca. No deben hacerse después de los alimentos.

- 1.- Escupir semillas o chochitos.
- 2.- Soplar papelitos o confetti
- 3.- Soplar plumas de aves
- 4.- Soplar pelotitas de algodón
- 5.- Poner en un vaso y soplar con un popote colocado dentro - del vaso de manera que se levanten burbujas.
- 6.- Hacer pompas de jabón
- 7.- Apagar cerillo
- 8.- Soplar rehiletes
- 9.- Soplar barquitos de papel en una bandeja de agua
- 10.- Soplar suavemente la flama de una vela sin apagarla; contando el tiempo que dure soplando, después de cada aspiración.
- 11.- Inflar globos.

Ejercicios para el Velo del Paladar

Estos ejercicios deben hacerse frente a un espejo, supervisado por un adulto.

- 1.- Decir "A" manteniendo la boca abierta, el velo deberá elevarse lo más posible.

- 2.- Elevar el velo del paladar lo más que se pueda (tomar tiempo).
- 3.- Tocar con la parte posterior de la lengua el paladar y decir "K".
- 4.- El mismo ejercicio anterior, pero la "K" combinada con todas las vocales.
- 5.- Decir "sta" "ste" "sti" "sto" "stu".
- 6.- Manteniendo la boca abierta decir "a-no"

Ejercicios de Absorción

- 1.- Tomar líquidos con popote.
- 2.- Sostener en un popote papelitos cada vez más pesados, mientras se absorbe, (papel de china, carta, cartoncillo, cartón).
- 3.- El mismo ejercicio anterior pero llevando papelitos de un lugar a otro.
- 4.- Levantar semillas con el popote aspirando el aire por la boca, aumentando cada vez el peso de las semillas).
- 5.- Llevar los labios hacia adelante como para decir "U" y después hacia atrás como para decir "I".
- 6.- El mismo ejercicio anterior, pero con los labios juntos y apretándolos cuando se hace la posición de beso y sonrisa.
- 7.- Arrugar los labios y abrirlos varias veces para decir "UA" "UA".
- 8.- Juntar los labios apretándolos y después soltándolos rápidamente como diciendo "P"

- 9.- Vibrar los labios.
- 10.- Vibrar los labios pero sacando la lengua.
- 11.- Colocar la lengua entre los dientes y los labios y moverla en círculo como empujando los labios. La boca permanecerá cerrada.

Ejercicios para la Lengua

Estos ejercicios deben hacerse frente a un espejo, supervisado por un adulto.

- 1.- Abrir la boca y sacar la lengua lentamente, cuidando de no tocar los labios ni los dientes. La lengua deberá estar derechita y se sacará tan lejos como sea posible; después se mete lentamente y se cierra la boca.
- 2.- El ejercicio anterior, pero ejecutarlo rápidamente.
- 3.- Abrir la boca y sacar la lengua, cuidando de no tocar los labios ni los dientes. La lengua deberá estar derechita y estirada. Mantenerla inmóvil en esta posición, mientras se le cuenta del 1 al 5 lentamente, luego meter la lengua y cerrar la boca.
- 4.- Abrir la boca, sacar la lengua y moverla de derecha a izquierda y de izquierda a derecha de la boca hasta las comisuras, cuidando de no tocar los labios ni los dientes.
- 5.- Abrir la boca y recorrer con la lengua el labio superior de derecha a izquierda y de izquierda a derecha.
- 6.- El mismo ejercicio pero con el labio inferior.

- 7.- Abrir la boca y limpiar los labios moviendo la lengua en varias direcciones.
- 8.- Abrir la boca y sacar la lengua, llevar la punta de ésta lo más arriba posible, tratando de tocar la nariz; después llevarla lo más abajo posible, tratando de tocar la punta de la barba.
- 9.- Abrir la boca y sacar la lengua, cuidando de no tocar los labios ni los dientes, cuando la lengua esté afuera, subir la punta tocando el labio superior, después bajarla - tocar el labio inferior.
- 10.- Teniendo la boca cerrada, empujar hacia afuera con la -- lengua la mejilla izquierda y después la derecha.
- 11.- Abrir la boca y llevar la punta de la lengua, atrás de -- los dientes superiores, haciendo presión contra el paladar y dejándolo caer rápidamente, haciendo un chasquido.
- 12.- Abrir la boca, sacar la lengua y cuando esté fuera hacerla ancha y después angosta; sin tratar de meterla entre una posición y otra.
- 13.- Abrir la boca y llevar la punta de la lengua al paladar; pasándola por ésta, de adelante hacia atrás y de atrás - hacia adelante.
- 14.- Abrir la boca, sacar la lengua y teniéndola entre los labios soplar con fuerza para que vibre (trompetilla).

A N E X O 3⁽³⁶⁾

Programa de estimulación para la corrección de
los fonemas:

S D T L R RR

Grupos consonánticos de la R y RR

Articulación mixta:

DR TR CL GL.

(36) Laboratorio de Psicología y Pedagogía. Beatriz Ordoñez -
Acuña. Dirección General de Educación Preescolar. Secretaría de Educación Pública.

Programa de Estimulación para la Corrección del Fonema S⁽³⁷⁾

Los labios están entreabiertos, abargándolos un poco hacia atrás permitiendo ver los dientes, el maxilar inferior avanza un poco, colocando los incisivos inferiores detrás de los superiores y - casi juntos, la punta de la lengua se coloca detrás de los incisivos superiores. La lengua forma con el paladar un canal estrecho por donde pasa la corriente del aire la que choca contra los dientes superiores, desciende y sale rozando con fuerza el borde de los incisivos, este roce produce un silbido característico saliendo el sonido. Cuando ya se ha mecanizado el sonido, se -- realizan los siguientes ejercicios:

i _____ s i _____ s i _____ s

s _____ i s _____ s s _____ is este ejercicio se realiza en el siguiente orden i, e, a, o, u.

Palabras de una sílaba.

sal, asa, paz, sol, eso, pez, usa, mes....

Palabras de dos sílabas.

saco, pasa, aseo, lápiz, copas, focas, mosca, pasto, mesa....

Palabras de tres sílabas.

zapato, cazuela, pistola, salchichas, colchones, balcones, castillo.

Frases.

El sol sale

ls silla

la casa

(37) Ob. cit., pág. 14.

la sopa

los osos.....

Oraciones.

Susi sale sola

La casa azul

El lápiz de Ceci.

Luis está feliz

Rimas.

Mi lindo soldado tiene tos

yo me aflijo hice llamar al doctor

serio le dijo bajando un poco la voz

sana sana y soldadito sana....

Descripción de láminas, que sean del interés de los niños buscando la estimulación del fonema S.

Programa a Realizar para la Corrección del Fonema D.⁽³⁸⁾

Los labios están un poco entreabiertos y se ven los dientes y la punta de la lengua. Los dientes están separados y la punta de la lengua en medio de ellos. Primero cerciorarse si el niño oye bien, indicar la posición de la lengua frente a un espejo y pronunciar la vocal "a" y después acompañado con D.

a _____ d a _____ d

Debe inspirar profundamente y aspirar; se coloca un espejito - debajo de los poros y encima del labio superior y hágasele pronunciar d _____ d d _____ d cuando se pronuncia perfectamente el espejo no se empaña.

Ejercicios.

b _____ d b _____ d

hd _____ hd _____

a _____ p a _____ p

ap _____ ap _____ ap

da id adi odi aldi

do ad alda ada alda

palda falda salda (con todas las vocales)

Palabras de una sílaba.

dos ada das oda din don.....

palabras de dos sílabas.

daca cada saldo salud poda dime solda cuida

(38) Op. cit., pág. 14

Palabras de tres sílabas.

dámelo mudanza mandado dentista medida pendiente candado soldado.

Frases.

dame dulce. dame dona. Delia suda. doce medias. cada día. -
deja el lodo. dame los dados. la falda de seda. me duele el
codo.

Oraciones.

Dale a Delia las donas dulces. Cándido tiene un soldado.

El dentista descansa el sábado. Adela fue al mandado.

Rimas.

Dame lunila dame

tu lucecita dame

quiero dormir a tu lado

y soñar con darte un helado.

Descripción de láminas, de cuentos para favorecer la expresión
del fonema D.

Programa a Realizar para la corrección del fonema T (39)

Los labios están entreabiertos, el espacio de separación de los dientes es muy pequeño.

La lengua se levanta y la punta se apoya en la cara interna de los incisivos superiores, sus bordes se apoyan en las coronas - alveolares de los dientes, impidiendo la salida del aire. Cuando se pronuncia la T la punta de la lengua se separa bruscamente, colocándose detrás de los incisivos inferiores, esta retirada brusca produce una explosión, semejante a la P.

Ejercicios respiratorios.

Inhalar y pegar la lengua al paladar, al exhalar pronunciará - el fonema ejercitado.

Ejercicios:

t____a t____a t____a (con todas las vocales)

a____t____a e____t____e (con todas las vocales)

Palabras de una sílaba:

tal, tos, tal, tul, tan, tic.

Palabras de dos sílabas:

tapo, tapa, tope, toda, taza, tiene, tiro, tío....

Palabras de tres sílabas:

estima, estamos, estufa, estaba,

(39) Op. cit., pág. 30

Frases:

Atole caliente, las tejas, la tina, esa tuna....

Oraciones:

Tomás usa tirantes.

Tito toma té

el tintero tiene tinta

la montaña está alta

Rima:

Tito tiene tos

Tomás tiene más

Anita les da atole

y están contentos los tres...

Descripción de láminas para estimular el fonema.

Programa a Realizar para la Corrección del Fonema L (40)

Labios entre abiertos permitiendo ver los dientes, dientes separados. Lengua separada hacia el paladar con la punta apoyada - atrás de los dientes superiores. El aire no debe salir de la nariz. Realícense estos ejercicios respiratorios.

- 1.- Respiración nasal profunda.
- 2.- La punta de la lengua se coloca correctamente.
- 3.- Se saca el aire por la boca con violencia, haciendo mover las mejillas.
- 4.- Descanso.

Se repite frente al espejo.

Ejercicios de respiración con voz.

l _____ a (con cada una de las vocales)

Ejercicios.

l _____ a a _____ l a _____ l _____ a (con cada una de las vocales)

Palabras de una sílaba.

luz, ala, sal, liz, ola, cal, los, ula, chal, col....

Palabras con dos sílabas.

luna, bola, calma, tamal, mala, palma, pedal, canal, colchón.

Palabras de tres sílabas.

lamento, colación, soldado, delantal, saliste, caliente, caracol.....

(40) Op. cit., pág. 19.

Palabras con cuatro sílabas.

lotería, elefante, colchoneta, calcinado, salamanca, libélula...

Frases.

La tuna, la luz, la lima, el chal, las alas, el cielo, lupe....

Ocaciones.

Lulú tiene un lagarto

Laura es lavandera

El lobo subió la loma

El listón es de color lila

Rima.

luna luna, dame la tuna

la que me diste se fue a la laguna.

Unos niños comen chicle, otros comen coliflor.

algunos chupan helados, algunos quieren melón.

Descripción de láminas y narración de cuentos para estimular el

fonema L

Programa a Realizar para la Corrección del Fonema R(41)

En la R simple los labios y los dientes se colocan entreabiertos.

La punta de la lengua se apoya suavemente en la parte superior de los incisivos posteriores. Para pronunciar el fonema, la punta de la lengua se separa de la parte posterior de los incisivos superiores, saliendo el aire en pequeñas explosiones, fácilmente perceptibles si se coloca el dorso de la mano frente a la boca, cuando se pronuncia el fonema.

Combinación del fonema con vocales.

R a,e,i,o,u, arra ara (con todas las vocales).

Palabras de dos sílabas.

aro, oro, pera, iris, toro, cara, nariz, faro....

Palabras de tres sílabas.

corona, maracas, caribe, morado Marina, amarillo, Martina....

Frases cortas.

La arena, el árabe, la araña, la caravana, el caracol.....

Oraciones cortas.

El aro es de María,

En el toreo está el toro.

El farol se mira a lo lejos.

Las peras están verdes.

(41) Op. cit., pág. 32.

Las Maracas de Maurilio son amarillas.....

Complementación de oraciones por medio de una descripción.

La araña.....- Es de color.....

sus patas son.....

le gusta tejer su.....

La descripción de láminas debe ser más completa, se estimulará al niño para que realmente describa con todo detalle.

NOTA. Siendo los fonemas R y RR los que presentan mayor dificultad en su adquisición, se recomienda vigilar al niño en su lenguaje espontáneo las pronuncie siempre en forma adecuada. Para reforzar la articulación de dichos fonemas se sugiere estimularlos con cantos, cuentos y conversaciones.

Programa a realizar para la Corrección del Fonema RR (42)

Los labios están entreabiertos. Los incisivos inferiores se colocan ligeramente detrás de los superiores en distinto plano vertical y ligeramente separados. La punta de la lengua se apoya con cierta fuerza en la parte posterior de los incisivos superiores en la parte más alta, recogién^{do}se un poco hacia adentro. Sus bordes tocan la cara interna de los molares, la encía y la parte del paladar. El dorso de la lengua en su parte inferior y céntrica toma una forma cóncava. Cuando se pronuncia el fonema, la punta hace presión en la parte posterior de los incisivos, pero su resistencia es vencida por la presión del aire. El aire sale en forma de pequeñas explosiones. La pronunciación del fonema exige gran agilidad de la punta de la lengua.

Combinación del fonema con vocales.

RR aeiou RR ARRA erre irri.....

Palabras con dos sílabas.

rana, rosa, rama, reja, ruta.....

palabras de tres sílabas.

raqueta, rábano, borrego, regalo, socorro, ropero.....

Palabras con RR antes de consonante.

Barco, persona, carbón, puerta, corneta, martillo, sartén...

Palabras con RR final.

tambor, sabor, sacudir, amor, ver, toser, sacudir, ver.

Frases cortas.

Esa rana, esa corneta, el sartén es negro, vamos a bailar.....

(42) Op. cit., pág. 43

Frases completas.

La rosa roja es de Rita

Esa rana verde es de Ramiro

Rafael toca el tambor

René sembró rábanos rojos.

Rimas.

erre con erre carrito

erre con erre barril

erre con erre perrito

erre con erre carril

Complementar oraciones a partir de una descripción..... El

carro.

tiene cuatro.....

lo maneja un.....

camina por las.....

hay de muchos.....

Programa para Corregir los Fonemas R y R vibrante y los Grupos Consonánticos Mixtos⁽⁴³⁾

Realizar ejercicios lingüales.

Puntos de articulación para corregir (r)

Si el niño dice odo por oro

Primero se le enseñará la posición de la lengua dentro y en el paladar así dirá al principio olo, después colocará la punta de la lengua lo más atrás que pueda, si es posible hasta el paladar blando, la maestra lo indicará con un abatelenguas, o le colocará dulce en el paladar para que se lo quite con la lengua; bajará la lengua rápidamente sin tocar los dientes superiores, - la maestra puede colocar su dedo atrás de los dientes, para estar segura de que no los tocará, y así dirá oro- En el caso de - las compuestas: bra, cra, tra, se realizarán con más énfasis - ejercicios lingüales.

Lento dirá para y rápido pra Ejemplo: para para para para - pra, y así saldrán las compuestas, --bara bara bra, cara, ca- ra, cara, cra.

Puntos de articulación para corregir la R vibrante

Si el niño dice pelo en vez de perro, además de los ejercicios lingüales se le pedirá que ensanche la lengua y la coloque en el paladar como para hacer chasquidos. Posteriormente se le -

(43) Op, cit., 44.

enseñará la posición correcta de la lengua, ésta se le colocará en la parte superior. La punta de la lengua estará un poco más atrás de los dientes superiores y se tratará de expulsar el aire fuertemente vibrando la lengua y así se evita la salida del aire por los bordes, sino por el frente, por la punta de la lengua, no se dejará salir.

Estos ejercicios se realizarán diariamente y frente a un espejo, o por lo menos tres veces a la semana en forma sistemática.

Articulación Mixta DR (44)

El fonema D, es dado por la vibración de la punta de la lengua entre las arcadas dentales y el fonema R por la vibración de la punta de la lengua desplazando hacia atrás hasta la protuberancia alveolar de los incisivos superiores.

Hágasele articular la R y sin mover la lengua de esa posición, llevar los labios a la posición de D, haciéndole pronunciar -- los dos fonemas al mismo tiempo.

r _____ dr r _____ dr r _____ dr

repetirlo varias veces.

Dará .dara dara dra hacerlo con todas las vocales.

Palabras de dos y tres sílabas.

Padre, ladrillo, dragón, drenaje, drácula, vidrio, ladrón, -- cuadro.....

Oraciones.-

El perro ladra en la noche.

El albañil hace cosas con ladrillos.

El padre de Luis es grande.

Me gusta el cuadro en la sala.....

Articulación TR (44)

El fonema T, es articulado colocando la lengua detrás de los incisivos superiores y al fonema R por la vibración de la punta de la lengua, desplázandola hacia atrás hasta la protube-

(45) Op. cit., pág. 38

(46) Op. cit., pág. 42

rancia alveolar de los incisivos superiores.

Hágasele articular la R y sin mover la lengua de esa posición— mover los labios a la posición T, haciéndole pronunciar los dos fonemas al mismo tiempo.

r_____tr r_____tr r_____tr

repetirlo varias veces.

tara tara tara tara tra hacerlo con todas las vocales

Palabras de dos y tres sílabas.

Tractor, tren, trigo, metro, trompo, tres, trailer, traje, triciclo, trineo.....

Oraciones.

El agricultor trabaja con el tractor.

Yo tengo tres trajes azules.

Las palomas comen trigo.

La trompa del elefante es grande.

Me gusta ver cómo nadan las truchas.....

Articulación Mixta CL (47)

El fonema C, es dado por el cierre de la parte posterior de la lengua contra el velo del paladar y la consonante L por la posición de la punta de la lengua sobre la protuberancia alveolar de los incisivos superiores. Hágasele articular la L, y sin dejar de hacerlo, sin mover la lengua de su posición de la C, haciéndole pronunciar los dos fonemas al mismo tiempo.

Ejercicios:

l _____ cl l _____ cl l _____ cl

repetirlo varias veces.

Cala cala cla hacerlo con todas las vocales.

Palabras de dos y tres sílabas:

clavel, clarín, clavados, clavo, cloro, chancla.....

Oraciones.

Clara fue a la clase de clavados

Clemente me dió un clavel

Cleotilde tiró sus chanclas.....

Articulación Mixta GL (48)

El fonema G, es dado por la aproximación de la parte posterior de la lengua hacia el paladar blando y la consonante L por la posición de la punta de la lengua sobre la protuberan-

(47) Op. cit., pág. 21.

(48) Op. cit., pág. 24.

cia alveolar de los incisivos superiores.

Hágasele articular la L, y sin dejar de hacerlo, sin mover la lengua de su posición, llevar los labios a la posición de la G, haciendo pronunciar los dos fonemas al mismo tiempo.

l_____gl l_____gl l_____gl

repetirlo varias veces.

gala gala gala gla hacerlo con todas las vocales.

Palabras de dos y tres sílabas:

gladiola, globero, regla, arreglo, renglón, iglú, glotón, -
globo.....

Oraciones.

Gloria compró un arreglo de gladiolas.

Gladis está en la glorieta.

El globero vende globos.

La regla es de madera.....

CONCLUSIONES

- La educadora debe conocer las etapas evolutivas de la adquisición del lenguaje en el niño para identificar las alteraciones de articulación.
- En la etapa preescolar el interés del niño es el juego, la educadora debe aprovechar éste para corregir alguna alteración del lenguaje.
- La literatura infantil y el teatro en todas sus modalidades, permiten al niño expresarse con seguridad además de aumentar su vocabulario.
- La detección de alguna deficiencia articulatoria se conoce a través de la aplicación de un sencillo examen.
- La Dirección General de Educación Preescolar, envía un programa de ejercicios que sirven para estimular la deficiencia articulatoria.
- Para la corrección de las alteraciones del lenguaje es necesario realizar los ejercicios durante el ciclo escolar con secuencia y frecuencia.
- La educadora debe conocer la importancia de la estimulación del lenguaje como un medio de expresión y comunicación.

ción natural del ser humano.

- La enseñanza de la lecto-escritura está basada en un buen manejo del lenguaje oral.
- Si el lenguaje oral no está bien establecido, el niño tendrá como consecuencia problemas en el aprendizaje escolar, además del daño emocional que le causará al sentirse limitado en la expresión y aprendizaje.
- La educadora es la responsable en gran medida de lograr - el desarrollo integral del niño, que lo pueda llevar al triunfo de su vida futura.

R E C O M E N D A C I O N E S

- La educadora debe mantener presente las etapas evolutivas del desarrollo infantil, especialmente el de la adquisición del lenguaje, para estimular adecuadamente aquellos fonemas que presenten alteraciones, valiéndose de las actividades cotidianas que se realizan en el Jardín de Niños.

- La educadora debe realizar los ejercicios y programas que envía la Dirección General de Educación Preescolar, a todo el grupo, con la frecuencia necesaria y respetando la secuencia de dificultad, apoyando a los niños que tienen problema articulatorio y los demás alcanzarán un nivel superior de comprensión y expresión.

BIBLIOGRAFIA

- Arroyo de Yaschine, Margarita y Martha Robles Baez
Planificación general del programa: programa de educación pre-
escolar, libro 1. Cuadernos/SEP.
México: SEP., 1981. 119 p.
- Azcoaga, J.E., Los retardos del lenguaje en el niño.
Barcelona, Edit. Paidós, 1981 244p.
- Berruecos, María Paz
Programa de actividades lingüísticas para el jardín comunitario.
México: Edit. Trillas, 1985 177 p.
- Cuaderno de ejercicios previos a la lectoescritura: 1987-88
México: SEP, 1987 p.
- Beniers, Elizabeth
El lenguaje del preescolar: una visión teórica.
México: Edit. Trillas, 1986 50 p.
- Dale, Philip, S.
Desarrollo del lenguaje
México: Edit. Trillas 1980 444p.
- Harvey, Richard Schiffman
Percepción sensorial
2 ed., México: Limusa, 1986 453 p.

Launay, Clément y Borel Maissony S.

Trastornos del lenguaje, la palabra, la voz y el niño

Barcelona: Fondo Edit. de Toray Masson, 1979 405 p.

Lentin, Laurence,

Enseñar a hablar

Madrid: Edit. Pablo del Río., 1980 131 p.

Liublinkaia, ,A. A.

Desarrollo psíquico del niño.

Colección Pedagogía; México; Edit. Grijalho, 1971 413 p.

Luria, Alexander R.

El papel del lenguaje en el desarrollo de la conducta

México: Edit. Cártao. 1984 109 p.

Melgar de González, María

Cómo detectar al niño con problemas de habla

2 ed. México: Edit. Trillas. 1986 65 p.

Newman y Newman

Desarrollo del niño

México; Edit. Limusa, 1985. 569 p.

Nieto Herrera, Margarita E.

Anomalías del lenguaje y su corrección

3 ed., México, Librería de Medicina, 1967 491 p.

Nieto Herrera, Margarita E.

El niño disléxico. 2 ed., México: La prensa Médica Mexicana
1985 p.

El niño de 1 a 6 años

Ediciones científicas, La Prensa Médica Mexicana
1983, 94 p.

Piaget, Jean

Problemas de Psicología genética

México: Edit. Ariel 1978 196 p.

Piaget, Jean

Seis estudios de psicología

México: Edit. Seix Barral 1975 275 p.

Ríos Silva, Rosa María y otros

Apoyos metodológicos: Programa de educación preescolar, libro 3
Cuadernos/SEP. México: SEP., 1981. 143 p.

Ríos Silva, Rosa María, Elizabeth Bernal Nava y Deyanira Santana.
Planificación por unidades: Programa de educación preescolar, libro 2.

Cuadernos/SEP. México: SEP., 1981 141 p.

México, Secretaría de Educación Pública

Programa de Educación Preescolar

México 1979 386 p.

México, Secretaría de Educación Pública.

Programa de estimulación del lenguaje, del departamento de Pe
dagogía y Psicología Infantil. Beatriz Ordoñez Acuña.

México: SEP., 1983.

Von Glumer, Bertha

Apuntes de literatura infantil

Puebla: edit. Emilio Eirth, 1963. 302 p.