



**ESTRATEGIAS DIDACTICAS PARA PROPICIAR LA ARTICULACION  
DEL FONEMA /R/ EN LOS NIÑOS DEL PRIMER CICLO DE  
EDUCACION PRIMARIA QUE REFLEJAN ESTA  
DEFICIENCIA EN SU EXPRESION ORAL**

***LUCIANO DAVID IRIGOYEN HOLGUIN***

**PROPUESTA PEDAGOGICA PRESENTADA  
PARA OBTENER EL TITULO DE  
LICENCIADO EN EDUCACION PRIMARIA**

**CHIHUAHUA, CHIH., MARZO DE 1993.**

**DICTAMEN DEL TRABAJO DE TITULACION**

Chihuahua, Chih., marzo 16 de 1993.

**C. PROFR. LUCIANO DAVID IRIGOYEN HOLGUIN**  
**P r e s e n t e . -**

En mi calidad de Presidente de la Comisión de Titulación de esta Unidad y como resultado del análisis realizado a su trabajo intitulado: " ESTRATEGIAS DIDACTICAS PARA PROPICIAR LA ARTICULACION DEL FONEMA /R/ EN LOS NIÑOS DEL PRIMER CICLO DE EDUCACION PRIMARIA QUE REFLEJAN ESTA DEFICIENCIA EN SU EXPRESION ORAL " Opción Propuesta Pedagógica, a propuesta del C. Profr. Luz Raúl Trujillo Gardea, manifiesto a usted que reúne los requisitos académicos establecidos al respecto por la Institución.

Por lo anterior, se dictamina favorablemente su trabajo y se le autoriza a presentar su examen Profesional.

**A T E N T A M E N T E :**  
**"EDUCAR PARA TRANSFORMAR"**

  
**PROFR. GABINO E. SANDOVAL PERA**  
**PRESIDENTE DE LA COMISON DE**  
**TITULACION DE LA UNIDAD 08A.**



**S.E.P.**

**Universidad Pedagógica Nacional**  
**UNIDAD UPN 081**  
**CHIHUAHUA, CHIH**

DEDICATORIAS.

A MIS PADRES:

FORMADORES DE MI PERSONA.

A MIS MAESTROS:

APOYO DECIDIDO A MIS ASPIRACIONES DE SABER.

A LA CIENCIA:

FUENTE DE SABER DONDE SE NUTRIO MI INTELLECTO

## INDICE

	Pág.
INTRODUCCION.....	6
I. PLANTEAMIENTO DEL PROBLEMA.....	8
A. Enunciación.....	8
B. Justificación.....	8
C. Objetivos.....	9
II. MARCO TEORICO.....	10
A. Algunas características de la lengua.....	10
1. Como sistema de signos convencionales.....	10
2. Elementos fonológicos.....	11
B. Aspectos relacionados con la expresión oral.....	14
1. Características del niño en tercera infancia.....	14
2. Construcción del lenguaje.....	17
3. Aspectos orgánicos y psico-sociales que afectan su desarrollo.....	18
4. Influencia del juego.....	20
C. Aprendizaje constructivista.....	22
1. Cómo favorecer la expresión oral del niño.....	22
2. Construcción del fonema /r/.....	25
3. Sujeto al cual son aplicables las estrategias.....	26
III. MARCO REFERENCIAL.....	28
A. Fundamentos legales.....	28
B. Programa para la modernización educativa.....	29
C. Acuerdo Nacional para la educación básica.....	30
D. Programa emergente de educación básica.....	31

E. Centro psicopedagógico.....	32
IV. ESTRATEGIAS DIDÁCTICAS.....	34
CONCLUSIONES.....	55
APENDICE.....	57
BIBLIOGRAFIA.....	81

## INTRODUCCION.

Dentro de las formas de comunicarse, la expresión oral es la más común. Pinturas, escritos, señas, y más maneras de comunicarse existen, pero no tan usuales, como la lengua oral.

Se han hecho muchas investigaciones sobre el lenguaje, en las que los autores se refutan unos a otros y presentan diferentes posiciones, los cuales han aportado valiosos elementos teóricos para la educación, como es el conocer cómo habla un niño, cómo adquiere y desarrolla su lenguaje.

Las palabras están formadas por fonemas, los cuales logran una estructuración que permite el diálogo; caso contrario se da cuando los niños no pronuncian bien algún sonido, creando con esta situación otros sonidos que limitan su expresión.

El desarrollo del lenguaje es algo que interesa a diversas personas: lingüistas, psicólogos, patólogos del habla y educadores. Se trata de un tema tan complejo que no hay un grupo de autores que pueda aspirar a tener un enfoque completo sobre este campo. Gracias a esos eruditos (teóricos, investigadores y terapeutas) es posible reunir una información sobre como se desarrolla el lenguaje, generalmente en el niño normal, y en especial de aquél que refleja deficiencias en su expresión oral.

La reseña que aquí se presenta son las observaciones directas de los acontecimientos fonológicos. Los componentes principales del lenguaje se conocen como fonología, morfología, sintaxis y semántica; en ésta propuesta didáctica se tratará en especial sólo el primero, por ser de mayor incumbencia en relación al problema.

El presente trabajo contiene rubros en un orden que facilitan el manejo y el acercamiento a la información.

El planteamiento del problema da idea de lo que se va a tratar, además de justificarse éste, con fines y motivos más relevantes.

También el marco referencial se presenta para hacer posible una fundamentación o base de lo que aquí se refiere y llevar a una secuencia lógica de las estrategias que llevan a la solución de la problemática.

Lineamientos de tipo formal también son tomados en cuenta para la elaboración del presente trabajo, dichos lineamientos son emitidos por la Universidad Pedagógica Nacional.

Se espera tener de esta propuesta alcances reales y aplicables como la continuación de estudios del autor, así como ofrecer un apoyo a personas que se interesen por lo que refiere el título.

El presente trabajo contiene cuatro capítulos y diversas secciones de apoyo.

El primer capítulo contiene el planteamiento del problema, su enunciación y justificación.

El segundo capítulo contiene el Marco Teórico que comprende características del lenguaje, diversos aspectos del niño relacionados con la expresión oral y el aprendizaje constructivista.

El tercer capítulo contiene Marco Referencial en el cual se describe el contexto del problema.

El capítulo cuarto, comprende las estrategias didácticas, integradas por 15 situaciones de aprendizaje, señalándose en cada una de ellas el nombre, objetivo, descripción y evaluación.

Por último se agregaron a la propuesta las siguientes secciones de apoyo, conclusiones y un apéndice con los anexos que la complementan.

## I. EL PROBLEMA.

### A. Enunciación.

¿Cómo propiciar que los alumnos de primer grado de la escuela primaria que no incluyen en su vocabulario el fonema /r/, lo hagan para mejorar su expresión oral?

### B. Justificación.

Para tener una visión más clara sobre el porqué del problema a tratar, se ofrece una explicación general para su mejor comprensión.

Se eligió el problema de niños que no pueden pronunciar el sonido /r/, por ser de los últimos sonidos que el niño incluye en su vocabulario, ésto por ser el más difícil de articular, siendo el problema de lenguaje más común en la escuela primaria. En la comunidad donde se labora un ejemplo de ésto se da cuando el niño, para decir primero dice pimero, cara dice cala, oro dice odo y otros casos de la misma situación.

Se observa que muchos niños no pueden pronunciar algún sonido como en este caso la /r/, lo que provoca la burla o señalamiento de sus compañeros, así como actitudes en el niño que afectan su expresión oral, como el caso de niños con timidez, otros con agresividad, otros que no participan abiertamente en el grupo, unos más que no leen en voz alta si es que ya saben leer.

Es importante mencionar que el problema planteado es común, pero para muchos maestros pasa inadvertido o se le resta interés ya que el aspecto de articulación de fonemas no se contempla en el programa de primer grado.

Se eligió el problema para proporcionar un apoyo a niños que no lo tienen en su escuela primaria, ya que ni el programa, ni los maestros o los



mismos padres le prestan atención.

También por ser un número considerable de niños que omiten o sustituyen el fonema /r/, cantidad avalada por estadísticas de los Centros Psicopedagógicos que año tras año tienen en su lista, población de niños con este problema de lenguaje, más los de lista de espera, ésto por grupo de atención en los servicios de educación especial.

La relevancia de este problema del lenguaje que se contempla en esta propuesta didáctica, está en la atención que se puede proporcionar al educando de la escuela primaria que refleja en su expresión oral la omisión del fonema /r/, el cual a través de diversas situaciones de aprendizaje puede lograr la omisión de dicho fonema, lo cual representa en forma trascendente no sólo en su desarrollo psicolingüístico, sino en la estructura de su personalidad infantil.

### C. Objetivos.

La propuesta didáctica pretende al llevarla a la práctica docente los siguientes objetivos:

- Propiciar el desarrollo de la expresión oral en los alumnos de educación primaria que asisten a la sesión de terapia de lenguaje.
- Propiciar en los alumnos que asisten a la sesión de terapia del lenguaje la articulación del fonema /r/.
- Propiciar en los alumnos que transfieran el fonema /r/ a la competencia lingüística y comunicativa de su entorno social.

## II. MARCO TEORICO

La estructuración del marco teórico va relacionada con las estrategias metodológico didácticas, ya que es este capítulo el que respalda la forma de solución del problema, que contempla esta propuesta didáctica.

Es también el marco teórico el que coadyuva en la interpretación de informaciones obtenidas y fundamenta los resultados, además permite la obtención de datos para poder comprobar las hipótesis o el logro de objetivos que se plantean.

### A. Algunas características de la lengua.

#### 1. Como sistema de signos convencionales.

La lengua es principalmente un sistema de signos convencionales, al igual que los fonemas que la integran, es producto de una cultura, creación de los seres humanos para comunicarse. Gracias a ella se hace posible organizar y desarrollar el pensamiento y transmitir a los demás las ideas.

Con la lengua se puede también dar salida a las emociones y percibir a los demás. Mediante la lengua el ser humano interactúa, se socializa y se integra a la comunidad.

La lengua natural o sea la que se utiliza en la vida cotidiana, abarca todos los campos de la cultura humana. Es el camino o intermediario para llegar al conocimiento. Tanto el cultivo como el estudio de la lengua materna constituyen, la base sobre la que se asienta el aprendizaje de las diversas ramas del saber humano.

El niño con alteración en su lenguaje, deberá modificar sus hipótesis, al incluir el fonema /r/. Esto le permitirá al niño utilizarlo en bien de su desarrollo en los diferentes ámbitos de su realidad social.

Es importante que en esta edad cronológica de alrededor de 6 años se permita al niño expresarse libremente sin inhibiciones. Esto se logra, entre otras, respetando la manera de hablar natural, la propia modalidad idiomática, que es la que se ha aprendido en la familia y en la comunidad.

La eficacia comunicativa del individuo no se basa en el uso de formas aceptadas o cultas, sino en la capacidad del sujeto para organizar el pensamiento y expresarlo de tal manera que lo dicho sea comprendido por quien lo escucha, situación que no sucede en ocasiones con los niños que omiten o sustituyen el fonema /r/, al entablar un diálogo, en cualquiera de las esferas, familiar, escolar y social en las que se desenvuelve.

Cuando el niño ya empieza a adquirir la lecto-escritura en la que frecuentemente omite en sus palabras el fonema /r/, con el cual el niño tiene problema, se requiere que en este proceso el niño comprenda y disfrute lo que lee, por lo cual hay que evitar en la adquisición de la lecto-escritura que se reproduzcan en forma mecánica los signos de la lengua impresos.

La enseñanza de la lengua debe tener como base la misma lengua que el niño maneja y que le es familiar o bien acercarlo a su realidad, pues el niño piensa antes de poder hablar y va descubriendo y construyendo nuevos conocimientos de su lenguaje.

## 2. Elementos fonológicos.

En todo acto de hablar entran en juego dos niveles del lenguaje: lengua y habla. En cada nivel existe tanto un significado como un significante. La parte mínima sin significado de la lengua corresponde a la fonología, la cual está constituida por reglas que ordenan los diferentes fonemas que integran el sistema fonológico del español.

Se conoce como fonología la exteriorización del lenguaje, el sistema de

sonidos que vincula el mensaje. La fonología se divide en dos planos: fonética y fonémica. La fonética es el estudio de cada uno de los sonidos del habla, mientras que la fonémica es la ciencia que versa sobre los sonidos cuando tienen un significado en el habla. La diferencia entre los dos aspectos de nuestro sistema de sonidos se puede ilustrar mediante unos cuantos ejemplos concretos.

Si el lector pronuncia distintamente "asno" y "sabio", y advierte la posición de la lengua al producir el sonido "s", notará que al decir la "s" de "asno", no aprieta tanto la lengua contra el paladar como cuando pronuncia la "s" de "sabio". Con un poco de práctica podrá pronunciar dos sonidos de esa "s" aisladamente, y se convencerá, de que son sonidos distintos.

Esos dos sonidos de "s" se denominan fonemas y en español pertenecen al fonema "s". (1)

Además de lo anterior, existen idiomas, como el Italiano donde los sonidos de la "s" constituye cada uno un fonema, por ejemplo "casa" y "cassa" (que significa "domicilio" con una "s" y caja con dos "s"). Cabe señalar que en el español si se pronuncia "sabio" con la "s" de "asno", sonaría extraño, pero no se cambiaría el significado de la palabra.

En el sistema fonológico del español existen 2 tipos de fonemas: vocales y consonantes, dependiendo del punto de articulación con el cual se exterioriza a través del aparato fonarticulador que posee el ser humano. Se anexa en el apéndice de esta propuesta didáctica una ilustración de dicho aparato.

---

(1) Gray y Ryan. Cómo educar a niños con problemas de aprendizaje. Editorial Limusa S. A. de C. V. de la página 182 a la 184.

Los rasgos distintivos en la articulación de los fonemas vocálicos, se pueden apreciar en el siguiente diagrama denominado triángulo ideado por Hellwag: (2)

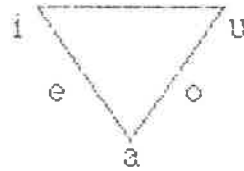

De acuerdo con este autor, se señala que los fonemas vocálicos se pueden clasificar por punto y modo de articulación, siendo la interpretación del triángulo de Hellwag la siguiente:

El vértice izquierdo está ocupado por la i: vocal palatal o anterior, más cerrada que su compañera palatal e.

En el vértice derecho encontramos la u: vocal velar o posterior, más cerrada que la otra vocal velar o.

En el vértice inferior tenemos la a: vocal central, abierta.

Más compleja que la clasificación anterior de los fonemas vocales es la clasificación de los fonemas consonánticos, pudiendo observarse los rasgos distintivos de articulación en el siguiente cuadro: (3).

TABLA DE FONEMAS.  
Consonantes

	bilabiales		dentales		alveolares		palatales		velares	
	sonora	sorda	sonora	sorda	sonora	sorda	sonora	sorda	sonora	sorda
oclusiva	b	p	d	t					g	k
fricativa	β	f	d	t	z	s	ɲ		g	x
sfricada							y	ç		
lateral			l		l					
corta					r					
larga					r					
nasal	m	m	n		n		ɲ		n	

(2) Tomado de: JOSE G. MORENO DE ALBA. Estructuras de la lengua española. pp 14-17

(3) S. E. P. Español. Libro del Maestro. 6º grado. p. 156.

Como se puede observar el fonema /r/ por su articulación se clasifica en alveolar, sonora y vibrante corta o larga, características que se tomaron en cuenta en las diversas situaciones de aprendizaje que conforman la propuesta.

También es importante que el maestro de la escuela primaria regular y en especial del que atiende problemas de lenguaje, que conozca la correspondencia de los fonemas con las grafías, con el propósito de que pueda propiciar en el niño la adquisición y uso de ambos elementos lingüísticos en la expresión oral y escrita del niño.

Se anexa en el apéndice de esta propuesta didáctica la relación entre fonemas y grafías del español, según los autores del libro del maestro 6º grado, agregándole ejemplos de palabras en las que se puede apreciar dicha relación.

## B. Aspectos relacionados con la expresión oral.

### 1. Características del niño en tercera infancia.

Para involucrar al niño en situaciones que lo lleven a construir aprendizaje, es importante conocer sus características de desarrollo.

Según el autor Freud, la infancia tiene divisiones por períodos de edad, uno de tales períodos es el que se trata en adelante por ser el período que atañe el problema que se está tratando a lo largo del contenido y siendo este el de la tercera infancia.

La tercera infancia comienza con la fase de latencia, encontrándose aquí los niños que incumben más en el problema tratado en esta propuesta didáctica.

Todo el período anterior ha consistido en una lenta superación de egocentrismo, hasta desembocar en el dominio de la reversibilidad.

Estas características de desarrollo del niño hacen posible la aparición

de operaciones racionales y en el plano afectivo y social, provoca una forma de pensar de reciprocidad. El proceso de socialización, que había comenzado con el lenguaje, se acelera cuando el niño ingresa a la escolarización.

En el plano intelectual el niño ya no confunde el propio punto de vista con el de los otros, lo que permite la cooperación, en el trabajo, mediante el diálogo y la coordinación de las diversas opiniones. Esa adaptación con quién le rodea es visible también en la nueva forma que toman los juegos.

Como muestra de los progresos realizados en el campo de la socialización, aparecen los juegos con reglamentos.

Las conversaciones infantiles ya no son aquellos monólogos colectivos de la segunda infancia, sino un verdadero intercambio de informaciones y puntos de vista.

Aquí el niño empieza a controlar su conducta, piensa antes de actuar, es decir, reflexiona.

Esto se encuentra en relación con los avances de la socialización, ya que la reflexión no es otra cosa que una conducta social de discusión interiorizada.

En el plano afectivo y social, al superar el complejo de edipo, el niño entra en la llamada fase de latencia (de pulsiones sexuales). Simultáneamente, la organización afectiva supera el universo cerrado familiar y se abre a un mundo representado por las relaciones sociales y afectivas con los compañeros de la escuela.

El dominio de la reversibilidad intelectual comporta una toma de conciencia de la reciprocidad que existe en las relaciones interindividuales.

"El niño es capaz de situarse en puntos de vista diferentes del suyo, lo

que permite una autonomía en su conducta personal, al mismo tiempo que provoca una unión en las actividades, basada en el respeto mutuo." (4)

En los juegos por ejemplo: el niño se desarrolla de reglas heterónomas, impuestas exteriormente y no comprendidas, a reglas obtenidas por contrato entre los participantes, poniéndose de acuerdo mediante discusiones y transacciones.

Otra consecuencia de esta nueva actitud puede verse en la forma como enjuicia los actos. Antes se fijaba sólo en la materialidad de los hechos, ahora es capaz de tener en cuenta la intencionalidad con que han sido efectuados.

Esa apertura al mundo social puede ser frenada e impedida por las intervenciones y actitudes de los educadores, que a menudo, reavivan las relaciones de autoridad vividas con los padres, favoreciendo al culto de la disciplina inútil y de la "buena nota".

Para que el niño entre en diálogo con ellos es necesario que sienta confianza y que los educadores no le angustien presentándosele con conductas sin defectos.

El maestro debe dejar de ser el funcionario de la virtud y del saber para abrirse al diálogo infantil.

La imagen de las relaciones con los demás, que ahora se edifica, no es más que el resumen de las situaciones cotidianas es tanto más traumático cuando mayor es el clima de inseguridad que éstos provocan.

Es recomendable pues, que el maestro se dé a la tarea de investigar sobre el desarrollo del niño. Así se dará una idea más clara sobre el

---

(4) GARCIA, Fleyán Carlos. Psicología hoy. Ed. Trillas. México, 1978. Pp. 182.



porqué de las acciones de los educandos en el proceso educativo.

## 2. Construcción del lenguaje.

De acuerdo con Noam Chomsky, el estudio del lenguaje recae, de manera necesaria en la biología humana, pues se puede decir que el hombre está dotado por naturaleza de un sistema intelectual al que se llama "estado inicial" y que a través de la interacción con el medio, del cual se forma sus propias hipótesis y los procesos de maduración, la mente pasa por una serie de estados en los que están representadas las estructuras cognitivas.

Así como J. Piaget, Chomsky da al sujeto la característica o rol, de un ser constructor de su lenguaje. Por ejemplo en su teoría "Gramática transformacional generativa", Chomsky "insiste en el aspecto "creador" de la capacidad que tiene quien emplea el lenguaje para producir oraciones nuevas nunca antes expresadas o escuchadas." (5)

De acuerdo con Piaget, usa su enfoque constructivista, el niño a partir de hipótesis y en situaciones conflictivas el sujeto, crea su aprendizaje y en este caso el lenguaje.

Tal es el caso tan común de niños que después de haber escuchado a los adultos forman sus propias hipótesis construyendo su propio lenguaje.

Ejemplo de lo anterior es cuando el niño dice "poní" por decir /puse/ nadie le dijo que se debería decir /poní/, o cuando el padre comenta que "ya viene navidad" el niño "se asoma a la ventana para verla llegar"; así como algunos niños que no se dan cuenta de que al hablar no están pronunciando un fonema /r/ para decir primo dicen pimo, creyendo su propio lenguaje.

---

(5) GRENE, Judith. Psicolingüística. Pp.13.

Ante tales circunstancias, que provocan la censura o el comentario de los mismos compañeros, hacen que el niño caiga en estados psicológicos como la timidez y la apatía.

Los niños en el proceso de construcción de lenguaje "aprehenden" para poder poner en práctica la función comunicativa del lenguaje, pero sucede que cuando existen alteraciones dentro, de ese mismo lenguaje, se afecta esta función importante que es la comunicación y al mismo tiempo a la expresión oral.

Se advierte la existencia de una aplicación inmediata que se sigue de la naturaleza bifrontal del lenguaje, su doble función de ser un medio de comunicación y una forma de representar al mundo acerca del que se comunica.

Por último, la forma de hablar proviene del modo en que se representa aquello de que se habla. "La forma y postura de su negociación se convierten por lo mismo, en rasgos del mundo frente al cual no se adapta y a la vez, según se va desarrollando el sentido del yo." (6)

### 3. Aspectos orgánicos y psico-sociales que afectan su desarrollo.

Entre los aspectos orgánicos que afectan la adquisición y desarrollo de la expresión oral, se puede señalar el caso de niños que tienen frenillo corto; éste se encuentra en la parte inferior de la lengua y no permite la libre movilidad de la lengua para hacer contacto con la región alveolar, además no permite la vibración de la lengua para producir el fonema /r/.

Entre los aspectos psico-sociales que pueden afectar la expresión oral, se puede señalar que una de las causas del problema más frecuente-

---

(6) BRUNER, Jerome. "Acción, pensamiento y lenguaje". Ant. U.P.N. El lenguaje en la escuela. Pp. 52.

mente observadas en los grupos de niños de primer grado, es "la insuficiente cantidad de situaciones de las cuales los niños tomen hipótesis y discriminen sonidos, pues en ocasiones suele confundirse los rasgos característicos del fonema "r" con el fonema "L." (7)

Al dividir por grupos a los fonemas, se ubica a /l/, dentro de laterales, sonora y con punto alveolar.

Siendo más explícito, se quiere decir que es un sonido en el que para producirlo, la lengua tiene que hacer un movimiento lateral y hacer contacto en el punto alveolar que se ubica atrás y arriba de los dientes, entendiéndose, por sonoridad el experimentar sensación de movimiento en las cuerdas vocales.

Los sonidos de /r/ y /l/, son tan parecidos en sus características que el niño las confunde, la cual se puede observar en el cuadro 1, de clasificación de fonemas consonánticos.

Por ejemplo, cuando dice "latón" por decir "ratón", ambos fonemas /l/ y /r/, tienen punto y sonoridad igual, pero difieren en el modo de articulación, debido a que el fonema /r/ es vibrante y el de /l/ es lateral.

Además sucede que en ocasiones, cuando los niños de un salón de clase presentan alteración en el lenguaje, en este caso los niños, que al hablar omiten o sustituyen el fonema /r/, traen consigo aspectos psicológicos que afectan su expresión oral; tales son la timidez, que se presenta en el niño como un estado de inhibición, que nunca carece de motivo, en este caso el motivo sería la no participación por temor a la burla de compañeros por su peculiar modo de hablar.

Por lo anterior, suele pasar que el niño responda con agresividad,

(7) GOMEZ, Palacio, Margarita. Consideraciones sobre el desarrollo del lenguaje y sus alteraciones. Ed. Linusa S. A. de C. V. México 1982. Pp. 215

aunado más a este problema que el niño siente inseguridad, en actividades de expresión oral, ya que se encuentra en desventaja con sus compañeros, pues son favorecidos por la lengua, con una forma de hablar de la misma estructura, siendo el niño con problema de /r/, el diferente en el aspecto de la lengua, motivo por el cual toma un rol que no favorece su actividad verbal.

#### 4. Influencia del juego.

Se señala el juego porque además de ser un reflejo del desarrollo del niño, es una de las formas más efectivas de involucrar a los niños en el proceso educativo, y en especial en el desarrollo de la expresión oral.

Diversos autores han señalado la importancia que tiene el juego en la vida infantil, por lo que enseguida se retomaron las ideas del autor Henry Wallen referentes a este aspecto del juego infantil.

El juego es una actividad propia del hombre que le permite plantearse propósitos determinados.

Acrescenta el desarrollo armónico del cuerpo, de la inteligencia y de la afectividad, constituye una parte fundamental del patrimonio cultural de los pueblos. Es una actividad educativa que ofrece al pedagogo un medio para conocer mejor al niño y renovar los métodos pedagógicos. El juego tiene una función esencial en los procedimientos de aprendizaje, porque desempeña un papel importante en la formación de personalidad y de la inteligencia. Tiene una finalidad en sí mismo y expresa la realización consciente de un propósito determinado.

A través del juego se promueve la socialización del pensamiento infantil, ya que cuando los niños juegan en grupo, aprenden a coordinar diversos puntos de vista.

La actividad educativa realizada por medio del juego, ofrece al niño un

mayor interés y lo motiva a continuar adelante en los procesos de su aprendizaje.

En el juego se realizan los mayores logros del niño que mañana se convertirán en su nivel básico de acción. Cuando el niño juega se encuentra siempre por encima de su conducta diaria. Por eso el juego es considerable fuente de desarrollo, además de que favorece la aparición de propósitos voluntarios y planes de vida.

El autor ya mencionado distingue tres estadios en la evolución del juego: los cuales se señalan a continuación.

El primer estadio se caracteriza por los juegos de ejercicio o funcionales que consisten en movimientos muy sencillos, como extender los brazos y las piernas, producir ruidos o sonidos. Según Henry Wallon, en este estadio predomina el funcionamiento de los aparatos motores del lactante.

En el segundo estadio aparecen los juegos de ficción, simbólicos o de imitación, a través de los cuales el niño adquiere capacidad para codificar sus experiencias en símbolos, recordar imágenes de acontecimientos y representarlos. Este estadio de la evolución abarca aproximadamente de los dos a los seis años.

El tercer estadio se caracteriza por el desarrollo de juegos con reglas que se inicia al final del período pre-escolar o sea en el primer grado de educación primaria, y se prolonga durante la etapa de la educación primaria.

Las reglas surgen en el momento que un niño logra que otro interprete sus simbolizaciones como lo hace él.

A través de los juegos reglados el niño comienza a comprender la importancia de la cooperación y la competencia, además de contribuir al

mayer autocontrol del niño cuando se subordina a las reglas para alcanzar el máximo placer.

### C. Aprendizaje constructivista.

#### 1. Cómo favorecer la participación oral de los niños.

Es una tarea nada fácil intentar ser un maestro constructivista, pues la educación basada en el conocimiento de Piaget, es en muchas formas distinta de los puntos de vista tradicionales de la enseñanza y el aprendizaje.

Convertirse en un maestro constructivista implica entender la naturaleza de la mente del niño, hacer a un lado las ideas empíricas acerca de la enseñanza: como el caso en que los niños recitan palabras o sonidos como el fonema /r/, engañándose, pensando que con eso se le ha enseñado algo a los niños. Cuando los niños se inician en la escuela, son vulnerables, cuando los maestros les exigen que aprendan algo que no puedan entender, por eso el niño con alteración en su lenguaje, debe primero comprender que tiene un problema al que hay que solucionar con apoyo del maestro en el planteamiento de estrategias previamente dispuestas.

Es importante que, para que el niño mejore su lenguaje, lo ponga en práctica, que aprenda a hablar hablando, esto con la libre pero organizada participación oral del alumno en el aula, pues aún con el problema del lenguaje que él tiene, se encuentra inmerso en una educación que da prioridad al respeto del alumno como una persona con individualidad, así como hay niños con deficiente aptitud para cantar, correr, saltar, son miembros de un grupo que requiere atención como en el caso de los alumnos que omiten algún sonido en las palabras.

El maestro como coordinador y propiciador de situaciones de aprendizaje, es necesario que tenga paciencia e investigue la justificación o el

porqué de los problemas de sus alumnos, pues con ello tendrá razón del motivo de respuestas de sus alumnos.

Cuando el niño se encuentre en una situación de aprendizaje, se pretende que lo haga por cooperación y no por coersión ofreciendo halagos y sobornos que serían una manera de participación, aquí el maestro es claramente la autoridad, y la conducta de los niños se ve regulada por lo que el maestro quiera.

Es entonces, el interés lo que mueve al alumno a relacionarse con las situaciones del aprendizaje de la lengua.

En la educación constructivista se tiene un respeto sano a los errores por parte del proceso constructivo, respaldando con ésto que si un niño no puede pronunciar aún algún fonema en su actividad discursiva, se sabrá de antemano que está en proceso de construcción de tal sonido dentro de las palabras.

Tarea es de la institución escolar, la de proporcionar las condiciones para el desarrollo que solamente puede ser logrado por el mismo niño, al incurrir en errores al hablar y corregirlos para aprender por ensayo y error.

Dentro del aula se presentan situaciones en los que se ven envueltos alumnos y maestros. Ni el maestro ni el niño se detienen a reflexionar sobre el desarrollo del proceso educativo volviéndose así una cotidianidad, con matices de tedio, agregándose a esto aún, una normatividad que implica que se haga lo que un programa indica, directores, inspectores y hasta los mismos padres de familia.

También una disciplina rígida y con una aplicación de castigos no favorecen la participación de los niños, al menos de una forma espontánea. El autoritarismo hace suponer que el maestro es el que puede llevar al

educando al aprendizaje, y entiéndase éste como un producto del ensayo y el error; aquí equivocadamente se castiga al sujeto que erra contradiciéndose así, la forma natural para llegar al aprendizaje, en este caso al del lenguaje.

"Para favorecer la participación en el aula, se requiere que el educador tenga expectativas positivas de los alumnos y las haga sentir en los mismos, ésta es de tal forma de propiciar un clima de aula donde exista una relación maestro-alumno, en la que el primero tiene un rol de coordinador, asesor, pudiendo favorecer la creación de oportunidades al segundo, en la expresión oral, ya que, "las expectativas del maestro acerca del desempeño académico de sus alumnos, pueden de hecho, tener una enorme influencia en el desempeño de esos alumnos." (8)

El maestro enfrentándose al status que a pesar de críticas por la libertad y confianza con sus alumnos, puede llegar a formar una disciplina, producto de una organización y para la misma.

Esto como un acuerdo grupal que lleve a la disposición, vinculando interés por aprender, no de una forma mecanizada, en donde el niño no construya el aprendizaje o el lenguaje repitiendo sólo el producto "prestado" olvidándose del camino para llegar a él.

Corresponde tanto al niño como al maestro valorar o estimar en forma conjunta los resultados de esa relación maestro-alumno, alumno-alumno, que han llevado al objetivo construcción del lenguaje, sin pretender formar al niño ideal, o modelo, sino dejarlo que se forme como ser con capacidad de decisión.

## 2. Construcción del fonema /r/.

(8) U.P.N. - Grupo Escolar, Clase Social del estudiante y expectativas del maestro. Pp 153.



Como se señaló anteriormente al clasificar por grupos a los fonemas, se ubica al fonema /r/ dentro de las vibrantes, con sonoridad y un punto de articulación, representándose con la grafía r o rr.

Siéndose más explícito, se quiere decir que es un sonido en el que para producirse, la lengua tiene que vibrar y hacer contacto con el punto alveolar que se encuentra atrás de los dientes, y entendiéndose por sonoridad, por experimentar una sensación de movimiento en las cuerdas vocales.

De acuerdo con la pedagogía operatoria el sujeto construirá dentro de su lenguaje el fonema /r/ a partir de su experiencia, e interaccionando con su medio ambiente.

Al escuchar palabras correctamente articuladas por sus compañeros que para él tengan significado, si el niño escucha aisladamente, "cala" y "cara", puede pensar que es la misma palabra, pero si se conflictúa, cuestionando con situaciones de enunciados en el juego como "me cala el zapato y me suda la cara", el niño analizará con este tipo de enunciados la relación de las palabras "cara" y "cala", creándosele un desequilibrio, ya que teniendo parecida estructura tienen diferente significado o viceversa con matices absurdos, ejemplo: "me suda la cala y me cara el zapato".

Otra forma es, dialogar sobre dos palabras con significados diferentes pero muy parecidas. Por ejemplo: Un diálogo sobre una rata que es de lata, ó de que Lico es rico.

En estos casos cuestionándolos, para que por sí mismos descubran su error y caigan en la incertidumbre y duda para que traten de construir un nuevo aprendizaje.

Tomando en cuenta los escritos de Don Rafael Ramírez, se mezclan o introducen maneras de que el niño reflexione y discrimine palabras que

contengan el fonema /r/.

Por ejemplo, con el intercambio escolar que consiste en entablar relaciones con otra escuela o grupo por medio de cartas y trabajos impresos es conveniente comentarlos a nivel del grupo. Además de textos libres expresados oralmente, con recados de niños de un grupo a otro, en una conversación de la cual el niño se forma hipótesis, cuando escucha palabras con las que presenta dificultad.

Otra alternativa, es el cuento; aquí el docente y los alumnos inventan uno, tratando de incluir palabras con /r/; improvisar, en esta acción la expresión oral del niño es espontánea, tratando de construir alguna palabra, frase o texto de sí mismo, dándose en ese momento lo que la definición del lenguaje es la expresión del pensamiento.

Dependerá un gran parte de la labor del docente como cuestionador, coordinador, el mejor resultado de las situaciones que se den, así con expectativas positivas del maestro los niños podrán aprender, comunicar o construir la lengua para mejorar su expresión oral.

Y los alumnos al estar interactuando, en un ambiente libre con confianza entre maestro-alumno, alumno-alumno, podrán construir su propio lenguaje.

### 3. Sujeto al cual son aplicables las estrategias.

Se pueden aplicar las estrategias a los niños de primer grado de educación primaria que emitan o sustituyan el fonema /r/, al hablar.

Dichas estrategias didácticas propician avances evolutivos en articulación del niño, cuando él no tenga alteración en sus puntos de articulación, tales como frenillo corto, dientes empalmados que obstruyan la libre movilidad vibratoria de la lengua. Cuando se presentan estos problemas se procede al apoyo de áreas como la cirugía en el caso del frenillo corto, y

cuando hay problemas por dientes se acude al apoyo del área de odontología, o en el caso de bajo nivel auditivo acudir al audiólogo.

Si se presenta el caso de que el niño tiene problema orgánico es difícil que articule /r/, pero si puede tener avances evolutivos, como el percatarse de la emisión alterada, forma de producirlo; que le ayudarán, cuando se haya acudido a intervención de cirugía, odontología, psicología ó audiología.

Las estrategias didácticas son aplicables a niños con o sin problema orgánico, ya que, en ambos casos, se presentan resultados, aunque diferentes, forman parte de un mismo proceso.

En el caso de los niños con alteración orgánica el niño tiene evolución en cuanto a descubrir que se tiene un error al hablar; tratar de producir el fonema /r/ con diferentes estrategias, corrección a compañeros al escucharlos, petición de respuesta sobre la manera o recurso para articular el fonema /r/.

En el caso de los niños sin alteración orgánica, el educando presenta avances como en el caso anterior, además del logro de articulación de dicho fonema en determinados casos, articulación del fonema /r/ con apoyo del maestro o compañero, articulación del fonema al entablar diálogo.

### III. MARCO REFERENCIAL.

#### A. Fundamentos legales.

Los niños que presentan el problema de omisión del fonema /r/, no tienen el apoyo pedagógico para solucionar su problema, pues dentro de los planes y programas de educación primaria no se contemplan alternativas de trabajo con relación a este caso tan común; además el programa de primer grado de primaria no está acorde al Artículo 3º Constitucional en el caso de estos alumnos, pues se afirma en el mismo que:

"La educación que imparta el Estado - Federación, Estados, Municipios - tenderá a desarrollar armónicamente todas las facultades del ser humano y fomentará en él, a la vez, el amor a la patria y la conciencia de la solidaridad internacional en la independencia y en la justicia." (9)

Aquí se deja ver que la educación en la realidad no tiende a desarrollar armónicamente todas las facultades del ser humano, pues aún no se atienden problemas de lenguaje, entre ellos el que se trata en esta propuesta.

Además, la ley Federal de Educación también afirma en el Artículo 5º en su fracción I, que la educación tendrá la finalidad de:

"Promover el desarrollo armónico de la personalidad para que se ejerzan en plenitud las capacidades humanas. (10)

---

(9) H. Congreso de la Unión. Constitución Política de los Estados Unidos Mexicanos. p. 45.

(10) Secretaría de Educación Pública. Ley Federal de Educación. p. 97

Como se podrá observar en los contenidos del art. 3º Constitucional y en la Ley Federal de Educación, en ambos se señala el desarrollo armónico del educando, sin embargo, los planes y programas de estudio de la escuela primaria no contemplan en sus contenidos, ni en los materiales de trabajo, ni en la formación del docente, la atención de los educandos que reflejan diversos problemas de articulación y que requieren atención del maestro para lograr ese desarrollo armónico que señala la legislación educativa vigente.

#### B. Programa para la modernización educativa.

El Lic. Carlos Salinas de Gortari, al asumir la Presidencia de la República externó el compromiso de su gobierno de elevar la calidad de la educación ante los graves problemas como el ausentismo, la deserción, el analfabetismo y el bajo aprovechamiento de los alumnos en los distintos niveles que integra el sistema educativo nacional.

Ante esta situación y después de un proceso de consulta nacional y con la participación de diversos grupos sociales se elaboró el Programa para la Modernización educativa 1989-1994.

En este Programa se tomaron en cuenta diferentes elementos de diagnóstico de los niveles educativos, para señalar enseguida las metas, objetivos, estrategias y características del Modelo Educativo que se pretende lograr.

En lo que se refiere a la Educación Primaria y a la Educación Especial, el Programa establece una relación muy estrecha entre estos dos tipos de educación. La relación entre ambos niveles educativos se puede describir en los siguientes aspectos. (11)

---

(11) Seleccionados de: Poder Ejecutivo Federal. Programa para la Modernización Educativa. pp 30-61.

El primero de ellos tiende a que la educación primaria debe propiciar en el educando una formación armónica mediante experiencias de aprendizaje, para lo cual en aquellos educandos que lo requieran, se contará con el apoyo de la educación especial, ya que ésta impulsa el desarrollo de las potencialidades de alumnos con problemas, contemplando además las dificultades de adaptación escolar y social.

También la Educación primaria deberá crear mecanismos de participación solidaria y comprometida de la sociedad en su conjunto, por lo que se señala que la Educación Especial deberá crear un programa que mejore las condiciones de vida de los alumnos que así lo requieran.

Además se contempla en este programa la estrategia de integración de la Educación Especial a las aulas y escuelas regulares de educación primaria, tratando de incorporar la acción de las familias que muestren disposición a colaborar en la integración social del educando que presente problemas a causa de deficiencias aun cuando ellas tengan diversas génesis.

Con estos señalamientos del programa para la modernización educativa en el sentido de interrelacionar la educación primaria con la educación especial en el aspecto de atender aquellos alumnos que así lo requieran, se estructuró la presente propuesta didáctica que contempla situaciones de aprendizaje para fortalecer la expresión oral en los alumnos de educación primaria que no articulan el fonema /r/.

### C. Acuerdo Nacional para la Modernización de la Educación Básica.

Este documento se desprende del Programa para la Modernización Educativa, siendo suscrito por el Gobierno Federal, los gobiernos de cada una de las entidades federativas y el Sindicato Nacional de Trabajadores de la Educación con el propósito de lograr el desarrollo de la educación básica, fortaleciendo la democracia, la libertad y la justicia.

La estrategia de modernización que contempla este acuerdo requiere que se aceleren cambios en el orden educativo, lo cual implica una nueva relación entre las diferentes modalidades que conforman la educación básica, de las cuales se puede señalar una nueva relación entre la educación primaria llamada "normal" y la educación especial, de tal manera que se apoye una a la otra, con el propósito de ayudar al educando a lograr una formación adecuada, como es el problema que se contempla en esta propuesta didáctica.

#### D. Programa Emergente de Educación Primaria.

Este programa encierra las necesidades de la educación, como de los maestros y educandos, con el objetivo de fortalecer los contenidos básicos de la educación primaria.

En el mismo se han referido cinco puntos básicos que reclaman una atención inmediata.

Uno de éstos puntos básicos es el fortalecer el aprendizaje de la lectura, la escritura y la expresión oral, orientando al educando hacia el uso eficaz y creativo de la lengua dentro y fuera del aula.

Es importante que dentro del aula se forme un ambiente propicio para formentar, con situaciones variadas, el desarrollo del lenguaje oral. Debe de reconocerse que el niño se acerca a las diversas convencionalidades de expresión, de una distinta y peculiar forma; por lo que debe respetarse, pues es parte de un proceso socio-lingüístico.

También es importante señalar que dentro de ese proceso se le ponga al alcance del educando lo útil y las situaciones del aprendizaje de la lengua, no sólo aquellos que se consideran para el educador como "normales", sino también aquellas que necesitan algunos alumnos que presentaron deficiencias en su aprendizaje escolar, entre las que se pueden men-

cionar ciertos problemas de articulación de fonemas, como es el caso de los niños que no articulan el fonema /r/.

#### E. Centro Psicopedagógico.

Hace 8 años se inició en la Cd. de Cuauhtémoc, Chih. el centro psicopedagógico, correspondiéndole la clave de identificación número 5, por ser en orden cronológico de fundación en la entidad federativa, siendo uno de sus objetivos el de compensar las fallas del Sistema Educativo Nacional en la atención de problemas específicos de los alumnos de educación primaria, contando con el apoyo de psicólogos y docentes capacitados y especializados en diversos problemas de aprendizaje y lenguaje.

El Centro Psicopedagógico núm. 5 en lo que se refiere a problemas de lenguaje atiende dos grupos de niños con 22 alumnos cada uno de ellos.

Por ser tan reducido el número de alumnos con problemas de lenguaje que puede atender el centro, se señala que en la actualidad hay alumnos de diferentes escuelas de la comunidad que están en lista de espera, aparte de otros alumnos que no solicitan la atención del lenguaje por la gran distancia geográfica de su hogar o escuela primaria al centro Psicopedagógico.

En Cd. Cuauhtémoc, Chih., el Centro Psicopedagógico núm. 5, en el cual se labora, se trabaja durante el turno vespertino, atendiendo alumnos que asisten durante la mañana a la escuela primaria.

Además en esta Cd. existe otro Centro Psicopedagógico que atiende a los niños con problemas de lenguaje que asisten durante la tarde a la escuela primaria en forma regular.

También funciona en esta Cd. otro Centro Psicopedagógico que trabaja en forma integrada a las escuelas primarias, desarrollando sus funciones de atención al lenguaje en la propia escuela primaria.



El problema de niños con deficiencias en el lenguaje ha aumentado considerablemente en los últimos años, ocasionando que en la Ciudad de Cuauhtémoc, Chih., funcionen otras instituciones de carácter particular que atienden alumnos que pueden pagar este servicio.

La experiencia docente adquirida durante 3 años de servicio en primaria regular, 1 en escuela de educación especial y 6 en Centro Psicopedagógico permiten expresar que en la comunidad de Cuauhtémoc, Chih. y poblaciones cercanas es grande el número de alumnos que requieren apoyo de maestros especializados para lograr un adecuado desarrollo de lenguaje en especial de la expresión oral.

Entre los problemas del lenguaje que se han detectado, está el del fonema /r/, teniendo la característica de ser el más común en los niños de primer grado de la escuela primaria, por lo cual, se estructuró la presente propuesta didáctica, con la finalidad de ayudarlos a lograr la articulación de este fonema.

## ESTRATEGIAS METODOLOGICO-DIDACTICAS.

En este capítulo se presentan las estrategias didácticas como situaciones de aprendizaje para el alumno y con las cuales se pretende abordar el problema planteado.

La propuesta contempla 15 situaciones de aprendizaje, conteniendo cada una de ellas los siguientes aspectos: nombre, objetivo, descripción, actividades y evaluación.

Para llevarlas al grupo se hace necesario que el docente contemple la fundamentación teórica que las respalda y que se menciona en el marco teórico de esta propuesta.

Algunas de ellas, se seleccionaron de diversas fuentes de consulta, siendo reestructuradas hacia el problema del fonema /r/; otras tienen su referencia en la práctica docente que se realiza en la atención de niños con problemas de articulación de algunos de los sonidos vocálicos y de consonantes.

El proceso de evaluación de cada situación de aprendizaje requiere de un registro individual de avance evolutivo, en el que se incluyen datos personales del educando y los momentos de avance, así como las fechas de logro. El docente puede diseñar su propio instrumento de registro de acuerdo a la organización y planeación de su grupo; sin embargo a manera de guía, se incluye en el apéndice de esta propuesta un modelo de ejemplo, el cual fue diseñado conforme a las necesidades del grupo que tiene a su cargo.

Las situaciones de trabajo se sugiere se trabajen en el orden en que se presentan, debido a que se siguió el criterio de grado de dificultad en la emisión del fonema /r/; aunque el docente que las lleve a la práctica

puede utilizar su criterio y modificar la secuencia, de acuerdo al avance que presente el educando.

1. Situación de aprendizaje: El trenecito.

a. Objetivo.

El alumno producirá el fonema /r/ en palabras referentes al juego de dominó.

b. Descripción.

El docente propiciará el juego del trenecito, sensibilizando a los niños a participar en un torneo de dominó, con la posibilidad de participar con otro grupo de la escuela.

c. Actividades.

- 1.- Que los niños se integren por afinidad en mesas de trabajo.
- 2.- Sensibilizar a los niños sobre la "convocatoria verbal" que se hace para el torneo de dominó o trenecito, dentro del grupo y con posibilidades de participar con otro grupo de la escuela.

Convocatoria verbal.

- Es un juego de suerte.
- El ganador de cada equipo puede ser cualquier niño.
- El maestro es coordinador de la actividad, para verificar o recordar las reglas que se han acordado en el grupo.
- El maestro observa en su ronda por las mesas, que en el transcurso del juego, los niños reafirmen o modifiquen hipótesis sobre las figuras de las fichas.

- Terminando el torneo, se propicia una situación que permita hacer comentarios, sobre los siguientes aspectos:
  - a) Relación de las fichas ( semejanzas y diferencias ).
  - b) Que se confirme la semejanza en los nombres implícitos de las figuras.

#### MATERIAL.

Mesas y sillas que faciliten la relación y libre movimiento, entre niños, además de un mimeógrafo manual para hacer figuras iguales para todos los niños en equipo. Cartón, tijeras y pegamento para hacer un dominó o trenecito como se indica en las siguientes fichas. (Anexo 2 al 9)

#### d. Evaluación.

Esta se aplicará, observando a los niños que se percaten de su incorrecta emisión, cuando comparen figuras y modifiquen hipótesis, ejemplo: tes y tres, que tienen diferente significado y el niño las dice igual.

#### 2. Situación de aprendizaje: adivina adivinador.

##### a. Objetivo.

El alumno producirá el fonema /r/ en palabras, que el mismo adivine.

##### b. Descripción.

El docente propicia el juego y los alumnos emiten palabras al adivinar.

## c. Actividades.

- 1.- Que se establezca un clima de confianza que favorezca la expresión oral de los niños.
- 2.- Establecer normas para realizar actividades como adivinar lo que hay dentro de una caja, o lo que conozca el niño dentro o fuera del aula; se pueden utilizar consignas como: "qué será", agregando características de lo que se trata de adivinar (el tipo de respuesta será por ensayo y error ).
- 3.- Lo que se adivine que contenga una palabra implícitamente con /r/.
- 4.- Se cuestiona sobre lo adivinado y su función. Se espera que en este momento se creen hipótesis entre los niños que sí pronuncian palabras con /r/ y los niños que no lo hacen.
- 5.- Que se traten de pronunciar correctamente las palabras utilizando el niño sus propios recursos.
- 6.- Para lo anterior, se ofrecen maneras de apoyo para producir el fonema /r/, como se marca en el anexo 9.

## d. Evaluación.

Se evaluará cuando los niños, empleen sus propios recursos, para tratar de emitir el fonema /r/ en palabras adivinadas.

## 3. Situación de aprendizaje: aquí dice.

## a. Objetivo.

El alumno visualizará enunciados, con palabras parecidas y discriminará significados y fonemas.

## b. Descripción.

Los enunciados contienen palabras muy parecidas pero con diferente significado, esto para que el niño reflexione y discrimine sonidos. Se dará cuenta de que se encuentra en un error y será más fácil que modifique sus hipótesis, pero por medio de la interacción o socialización del conocimiento, ya que de la participación de los compañeros surgirá la contrastación de ideas, a esto los correspondientes dibujos alusivos al enunciado.

## c. Actividades.

- 1.- El maestro presentará enunciados que tengan una estructura, que al ser cambiadas las palabras que los niños alteran, se cree un desequilibrio o conflicto mental en el niño.
- 2.- Es de sugerirse que las palabras usadas en los enunciados, o dentro del aula, sean parte del lenguaje común del niño, y cuando no sea así, el maestro trate de que el niño conozca su significado.
- 3.- Se cambien palabras dentro del enunciado, para analizar su significado, o sentido ( puede ser utilizado el pizarrón o con palabras móviles ).

## Ejemplos de enunciados sugeridos.

- 1.- La loza de la casa es rosa.
- 2.- Calo tiene un carro.
- 3.- Al niño le suda la cara y le cala el zapato.

- 4.- El bebé movió el brazo y tiró el vaso.
- 5.- El que ama no usa arma.
- 6.- El señor Lico es muy rico.
- 7.- El rey antes hacía la ley.
- 8.- La loca se sienta en la roca.
- 9.- La rata se comió una lata.
- 10.- La renta llega lenta.
- 11.- Balo trae barro.

d. Evaluación.

Para estimar resultados en el desarrollo de estrategias, es necesario entender y aplicar la evaluación, como un proceso constante, que no se representa con números o una denominación que caracterice a los alumnos de buenos o malos, ni establezca diferencias en cuanto a avances, pues si unos niños se encuentran más adelantados en el proceso de aprendizaje, no quiere decir que los demás no terminen dicho proceso. Aquí es importante entender al alumno como un ser con individualidad, además de asimilar que no todos los niños construyen el aprendizaje al mismo tiempo, ni de la misma forma.

Además con este tipo de evaluación, se permite la autoevaluación del niño; dándole la oportunidad de ser honesto y tener la responsabilidad de reflexionar sobre el aprovechamiento de su aprendizaje.

Con esto se evita en gran parte la estigmatización que se pudiera presentar y se reconoce que también de los errores se aprende.

Con la evaluación ampliada al mismo tiempo que se va evaluando, el niño se va dando cuenta con situaciones obvias, la forma de construir el aprendizaje, en este caso el de la lengua.

4. Situación de aprendizaje: Campos semánticos.

a. Objetivo.

Se pretende que por medio de la presente estrategia los niños por sí solos se den cuenta qué sonido es el que omiten o sustituyen a principio o final de la palabra y traten de producirlo.

b. Descripción.

El juego consiste en que el niño agrupe elementos con característica común.

Lo puede hacer primero por medio del dibujo o de forma oral. Es conveniente que el maestro utilice la consigna de preguntar con que empieza y con que termina.

c. Actividades.

- 1.- Involucrar a los alumnos al juego, de una manera que les interese. Primero haciendo en el pizarrón los dibujos de los elementos que correspondan a diferente campo semántico.
- 2.- Después que los niños seleccionen en una hoja con dos círculos grandes, los que correspondan a cada campo, se sugiere que los nombres de los elementos empiecen o terminen con el fonema /r/ y además que sean dibujos que representen animales o verduras que ya conozca el niño.



pizarrón (con dibujos)



animales

(con dibujos)



Verduras

(con dibujos)

ratón	rata
condor	rábano
repollo	reno
	rana

- 3 - Que los niños digan el nombre de cada elemento que el maestro vaya indicando.
- 4 - Después el maestro pregunte con que letra empieza, haciendo énfasis en la primer letra y de la misma manera al preguntar con que letra termina.

#### d. Evaluación

La evaluación se presentará en el momento que los niños emitan los elementos de cada campo semántico.

La evaluación consiste en que los mismos niños se corrijan unos a otros, al confrontar sus hipótesis y las modifiquen o consoliden.

#### 5 - Situación de aprendizaje Ficha de identificación.

##### a. Objetivo

El propósito de esta estrategia es propiciar la expresión oral de los niños, por medio de la descripción, para desarrollar actividades que lleven a producir el fonema /r/.

## b. Descripción.

En las siguientes actividades los niños podrán señalar características de los mismos compañeros y de sí mismos.

## c. Actividades.

1. Que el maestro refiera las características del Director o de otro maestro.
2. Los niños tratarán de adivinar de quien se está hablando.
3. Posteriormente de una forma voluntaria los alumnos darán las características de los compañeros, mientras el maestro va dibujando en el pizarrón a la persona (con caricatura) que se trata de identificar por medio de las características.
- 4.- El maestro en el desarrollo de la estrategia, se dará a la tarea de anotar las palabras alteradas.

## d. Evaluación.

La evaluación al final de las estrategias se realizará con una re-trealimentación, tratando los niños de producir el fonema /r/ en las palabras correspondientes de la lista de palabras que el maestro anotó.

## 6. Situación de aprendizaje. Sopa de letras.

## a. Objetivo.

En la siguiente propuesta el niño tendrá la oportunidad e identificará el sonido /r/ en forma escrita, para luego emitirlo.

## b. Descripción.

Las actividades siguientes se aplican cuando los alumnos ya conocen las letras o ya son del nivel alfabético de acuerdo con el PALEM. (Propuesta para el aprendizaje de la Lecto-Escritura y matemáticas).

## c. Actividades.

- 1.- Se reparte a cada niño una hoja con palabras acompañadas de letras aisladas para que el niño encuentre y encierre las que en ella contenga.
- 2.- En el pizarrón o en una cartulina, el maestro presentará las mismas palabras y los niños pasarán con su hoja a encerrarlas.
- 3.- Ya encerradas las palabras que contienen /r/, el maestro les preguntará qué es lo que dice cada una.
- 4.- Los niños se corregirán entre sí, además de ayudarse unos a otros.

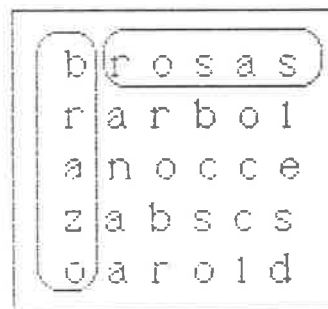

## d. Evaluación.

La evaluación se dará como parte de un proceso, en el que si unos no logran emitirlo, es posible que lo hagan más adelante, pues dentro del proceso hay diferentes momentos de evolución.

Por ejemplo el niño que logra emitir por primera vez el fonema /r/, no quiere decir que ya su lenguaje es regular o estándar, pues todavía le falta producirlo en el diálogo de la vida cotidiana.

Así pues, el maestro observará a los niños que lo emiten por primera vez, los que lo manejan en algunas palabras y los que ya pueden aplicarlo a su realidad, fuera y dentro de la escuela.

## 7.- Situación de aprendizaje. Onomatopeyas.

### a. Objetivo.

En esta estrategia se pretende que los niños, por medio de la memoria auditiva emitan el fonema /r/, en el nombre de lo que representa cada onomatopeya.

### b. Descripción.

El procedimiento para llevar a cabo el objetivo anterior, es auxiliado de un cassette que contiene onomatopeyas que el niño podrá identificar en los dibujos presentados.

### c. Actividades.

- 1.- Que el maestro presente los dibujos siguientes: un órgano musical, borrego, barco, carro, tren, pájaro, helicóptero, serrucho, licuadora, radio y máquina de coser y de escribir. (anexos 10 al 20).
- 2.- Que empiece a funcionar el cassette y el niño a la vez que escucha los sonidos vaya visualizando los dibujos anteriores.
- 3.- Después el maestro debe cuestionar al alumno sobre cuales dibujos se mencionan en el cassette.
- 4.- Los niños digan cómo hace lo que está en los dibujos, a la vez que digan cómo se llama lo que así hace.

5.- El maestro apoye a los niños que alteren las palabras que representan onomatopeyas.

d. Evaluación.

Quando el niño exprese el nombre de los dibujos, se cuestionará como lo hace y se sugerirá por parte del mismo niño a otro, la manera o los recursos propios para producir el fonema /r/.

El maestro como coordinador de la actividad, verifica que dichos recursos sean efectivos para la correcta articulación del fonema /r/.

8.- Situación de aprendizaje. Los sonidos del silencio.

a. Objetivo.

La estrategia siguiente se plantea para que el niño distinguirá y ubicará el punto de articulación, en el cual se produce el fonema /r/.

b. Descripción.

Con las actividades siguientes el alumno que aún no reconozca el punto de articulación de su aparato fonoarticulador, lo distinga mediante la observación, en el maestro y de ser posible en compañeros.

c. Actividades.

1.- Se involucre a los alumnos en la actividad, bajando el tono de voz en forma gradual hasta que no se escuche lo que el maestro dice.

- 2.- El maestro invite en voz alta a los niños a adivinarle palabras que se dicen sin que el niño las escuche.
- 3.- Las palabras contendrán el fonema /r/.
- 4.- La participación de los niños se dará por fila, en una pequeña competencia, para anotar las palabras adivinadas en el pizarrón.
- 5.- Es conveniente que el maestro marque el punto de /r/ muy claro, ésto pegando su lengua en la región atrás de los dientes, cuando diga las palabras.

d. Evaluación.

Se hará de tal manera que los niños ejerciten su punto alveolar, cuando el maestro le pida a cada niño que articule en silencio las palabras correspondientes y se marque el punto adecuado, en voz baja y alta.

9.- Situación de aprendizaje. Los garabujos.

a. Objetivo.

El alumno expresará palabras que tengan implícito el fonema /r/, por medio de su imaginación.

b. Descripción.

Los garabujos es un juego en que se pone de manifiesto la creatividad y la imaginación, lo que hace que el niño se interese y emita por ensayo y error lo que él cree que se va a formar.

c. Actividades.

- 1.- El maestro invite a los niños a participar, con la consigna de qué será.
- 2.- El maestro empiece a dibujar algo sencillo de identificar como una casa o un niño.
- 3.- Haciéndolo un poco más difícil el maestro empiece a dibujar en el pizarrón algo que contenga implícitamente el fonema /r/.
- 4.- Los niños por ensayo y error, tratarán de decir lo que es, mientras el maestro lo termina de dibujar o lo hace en forma de garabato.

d. Evaluación.

La evaluación se hará con la corrección en la actividad discursiva de los niños al adivinar lo que es el dibujo.

No se evaluará con bueno, malo o números, sólo con sugerencias de formas de producir el fonema /r/.

10.- Situación de aprendizaje. Cartelera cinematográfica.

a. Objetivo.

El propósito es utilizar la realidad del niño para vincular lo que aplica dentro y fuera de la escuela con el fonema /r/.

b. Descripción.

En esta estrategia el niño mediante la plática de películas de la cartelera cinematográfica del periódico, será capaz de desarrollar la forma de producir el fonema /r/ y así fomentar al mismo tiempo su expresión oral.

## c. Actividades.

- 1.- Previamente el maestro pide a los niños que traigan un periódico.
- 2.- El maestro y los niños empiezan a platicar sobre las películas de la cartelera.
- 3.- En dicha plática el maestro puede cuestionar cuando los niños niños no participen.
- 4.- Las consignas serían: qué película han visto, cuál les gustaría ver, de qué se tratará determinada película, narrar una película, etc.
- 5.- En el transcurso de la charla los niños se corregirán unos a otros y el maestro brindará ayuda para producir el fonema /r/.

## d. Evaluación.

La evaluación se presentará cuando los niños se corrijan entre sí, estando más avanzados los que haga la corrección, pues ya son capaces de percatarse de su error y de los demás, para poder modificar su modo de hablar.

## 11.- Situación de aprendizaje. Pinta y platica.

## a. Objetivo.

El propósito en esta estrategia es propiciar el diálogo entre el maestro y el alumno, para emitir palabras que contengan el fonema /r/.

## b. Descripción.



Las actividades están formuladas de tal manera, que el niño emita palabras con /r/ que le son más sencillas de pronunciar. Por ejemplo, es más fácil decir la /r/ sencilla entre vocales que antes y después de consonante, es más fácil decir perico que árbol.

c. Actividades.

- 1.- El maestro pide que se pinte de color determinado, lo que tenga la funcionalidad que se indique. Por ejemplo, que se pinte de verde lo que vuele, se pinte de café lo que sirve para tomar fotos y así sucesivamente con los demás dibujos.
2. Ya iluminados los dibujos el maestro cuestione que es lo que está pintado de tal color. (Anexo 21)
- 3.- Al contestar los niños, dirán el nombre de cada cosa que incluya en su denominación el sonido /r/.

d. Evaluación.

Se valorará la emisión del niño, al momento que vaya contestando a la consigna del maestro, cuando le pregunte, que es lo que pintó de tal color. En el mismo momento se le apoyará, para que se le facilite la producción del sonido /r/. Esto cuando el maestro le pida que repita la palabra alterada y la diga como el maestro, mismo que cambiará el sonido /r/ por /l/, /n/ o /d/. Por ejemplo si el niño dice "poico", el maestro le pide que diga "pelico", "penico" o "pedico" para que el niño se percate que hay un sonido que está omitiendo o sustituyendo

12.- Situación de aprendizaje. Cuéntame.

## a. Objetivo.

Con esta estrategia se propone que crear situación para que el niño hable en forma global, e incluya en su vocabulario palabras con /r/.

## b. Descripción.

Cuéntame, es la consigna para hacer que el niño se exprese libre-libremente, para narrar un cuento que el maestro acaba de platicarles. El cuento incluye palabras que tienen /r/; tanto en la narración del maestro como en la recuperación de contenido.

## c. Actividades.

- 1- El maestro narra un cuento, utilizando palabras con /r/.
- 2- Las palabras con /r/ están en abundancia y son más marcadas
- 3- El maestro pide a los niños que narren un cuento con la consigna, cuéntame.
- 4- El maestro hace una lista de las palabras alteradas.
- 5- El maestro pronuncia las palabras de la lista.

## d. Evaluación.

La evaluación se hace con base a las respuestas de los niños, cuando el maestro pregunta si es correcto o no, al decir la palabra de la lista. Por ejemplo, ¿Es correcto si digo "pincesa"? ¿Es correcto si digo "albol"? Dependerá pues, de lo que el niño conteste, para estar enterado si el niño reconoce su error.

## 13. Situación de aprendizaje. Historieta ilustrada.

## a. Objetivo.

A través de acciones ilustradas el niño podrá ordenarlas, para formar una historieta.

## b. Descripción.

Una secuencia, es la que el niño establece en forma oral, que le permita desarrollar la adquisición y aplicación del fonema /r/ en palabras contenidas en su actividad discursiva.

## c. Actividades.

- 1.- El maestro representa en el pizarrón tres acciones, en dibujos no ordenados.
- 2.- Los dibujos contendrán rasgos de caricaturas, para propiciar el interés del niño.
- 3.- Después el maestro cuestiona que es lo que está pasando en cada dibujo.
- 4.- También cuestiona cuál acción será primero, después y al final
- 5.- De ser posible el maestro repite las actividades anteriores, con historieta diferente.

## d. Evaluación.

Para evaluar, el maestro observa la evolución que ha tenido el niño, en su hablar, cuando explique la secuencia de acciones.

Habrán niños que ya son capaces de producir el fonema /r/ en palabras, pero al entrar en un diálogo con coherencia global, es posible que aún la alteren por ser parte del proceso del aprendizaje de la lengua oral. También habrá niños que ya producen el fone-

ma /r/ en palabras y lo articulen correctamente en todo contexto, lo que quiere decir que ya consolidó dicho aprendizaje.

14. Situación de aprendizaje. Plato silábico.

a. Objetivo.

El objetivo de la siguiente estrategia es hacer que el niño articule sonidos en forma pausada, para que se entere y se le facilite la emisión de /r/.

b. Descripción.

En las actividades siguientes, los niños podrán escuchar y reflexionar en lo que dicen. Ya que al dividir por sílabas las palabras, tendrán que detenerse a medir en aplausos cada palabra y así percatarse de la /r/ contenida en determinada sílaba.

c. Actividades.

- 1.- El maestro escribe en el pizarrón sílabas dentro de un círculo en forma de plato; abajo escribe las sílabas que completarán la palabra.

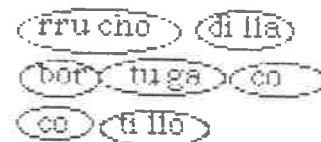

- 2.- El maestro indica, que lo que contiene el plato es el nombre de los dibujos presentados ( como en el anexo 22 ).

- 3.- El maestro pide que se divida el nombre de cada dibujo en sílabas, acompañando cada una de ellas de una palmada. Por ejemplo para decir barco, el niño tendrá que dar dos aplausos al momento que dice barco.
- 4.- Se procede a hacer el llenado del plato silábico, buscando lo que puede completar la palabra con las sílabas de abajo.
- 5.- Cuando se está completando el plato, el maestro cuestiona, como se oiría combinando la sílaba del plato, con cada una de abajo.

d. Evaluación.

La evolución se hace presente cuando el niño omite o sustituya el fonema /r/. Cuando el niño omite el fonema /r/, se le pedirá que diga la palabra, incluyendo /L/ en lugar de /r/, ésto para que se dé cuenta que está omitiendo un sonido, igualmente cuando lo sustituya. O también pidiendo que diga la palabra alterada, colocándose un lápiz entre los dientes, lo que facilitará la emisión de /r/.

15.- Situación de aprendizaje. Recordatorio.

a. Objetivo.

Se pretende que por la estrategia utilizada el niño reflexione, y utilice sus diferentes recursos para emitir el fonema /r/.

b. Descripción.

Las siguientes actividades van encauzadas a que el niño refle-

xione y analice, lo que ha hecho, también recuerde lo relevante de las estrategias anteriores para reafirmar o modificar su emisión.

c. Actividades.

- 1.- Se pondrá en práctica la dinámica, lluvia de ideas.
- 2.- Los niños tendrán un momento para recordar, las formas de producir el fonema /r/, así como las situaciones particulares en las estrategias de cada niño.
- 3.- Cuando el niño levante la mano para participar, el maestro canalizará la duda o pedirá que los mismos compañeros le sugieran la forma de producir /r/ y enriqueciendo tales formas con el apoyo del maestro.

d. Evaluación.

Se evaluará ubicando a cada niño en diferentes niveles de proceso del aprendizaje de la lengua en este caso el de /r/. A la vez que se ayudará a los niños a producir dicho sonido con estrategias como colocar un lápiz entre los dientes para decir la palabra con /r/, incluir en lugar de /r/, los sonidos /d/ /L/ ó /N/, presionar con el pulgar en el centro de la barbilla, en la parte inferior de la lengua, ésto para levantar la lengua en el momento de pronunciar /r/.

## CONCLUSIONES.

La presente propuesta didáctica se fundamentó en el plano teórico, principalmente en un enfoque constructivista, junto con otros apoyos de este tipo, referentes a diversos elementos del lenguaje, características del desarrollo del niño y la influencia del juego relacionados con la expresión oral y en especial con la construcción del fonema /r/.

En lo que respecta a los alcances y limitaciones de la propuesta didáctica, se puede señalar que si no solucionan en su totalidad la problemática de los niños con deficiencia en la articulación del fonema /r/, si tiende a propiciar en el niño la incorporación de este fonema en su expresión oral, dependiendo del propio desarrollo del niño y del interés y deficiencia del docente.

Las estructuras de aprendizaje, fueron seleccionadas como las más adecuadas, siguiendo el criterio de la experiencia en la práctica docente.

El criterio de la práctica docente a través de la observación y del trato cotidiano con los niños, permite señalar que éstos al diferenciar los sonidos de fonemas, como /l/, /d/, /b/ y /r/ entre otros, al darse cuenta los niños por sí mismos de su error, modifican sus hipótesis al contrastarlas con las de otros niños que integran el grupo.

Al realizar las actividades de la propuesta se puede presentar que el niño se corrija a sí mismo, e intente pronunciar adecuadamente el fonema /r/; también se puede presentar la situación de que unos niños a otros se señalen la tarea adecuada de articular palabras con el fonema /r/ en los diferentes enunciados que usa en su expresión oral.

El trabajo del docente en este campo específico de la educación no es nada fácil ni sencillo, sino que requiere de mucha comprensión y de di-

versos apoyos, fundamentalmente de los padres de familia y del maestro de la escuela normal.



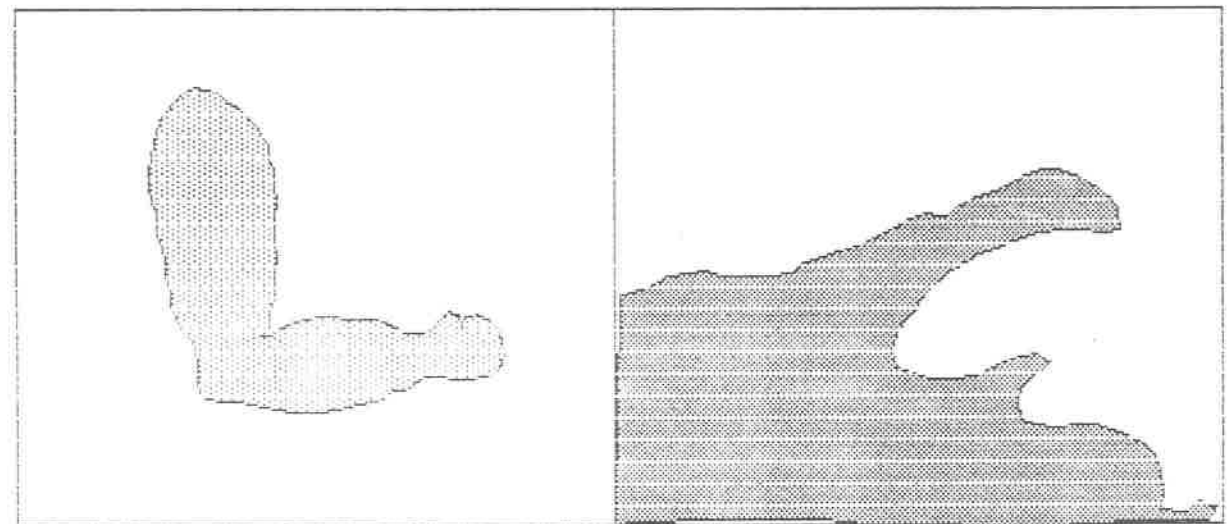
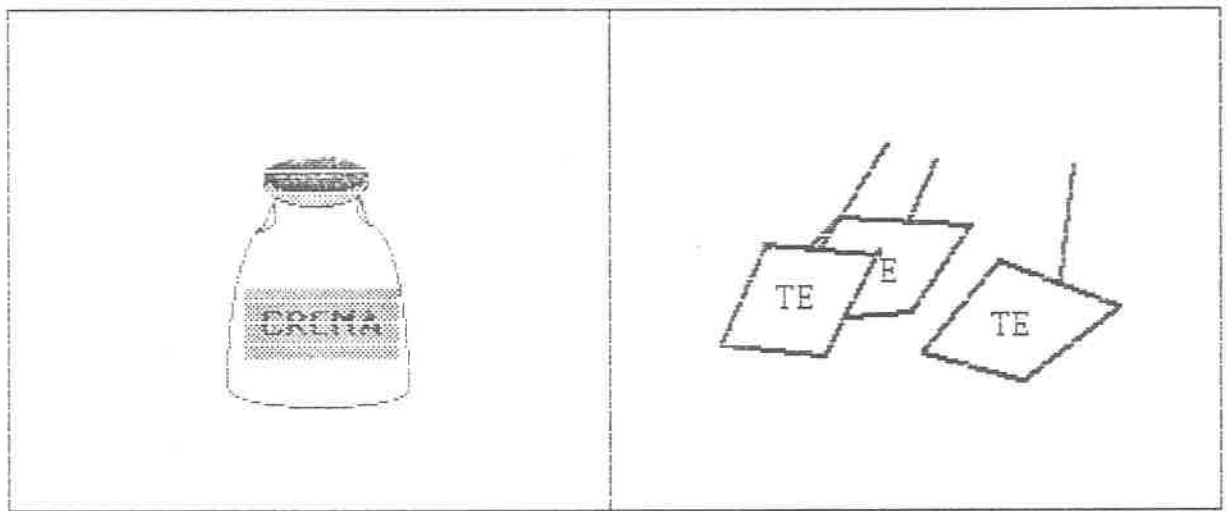
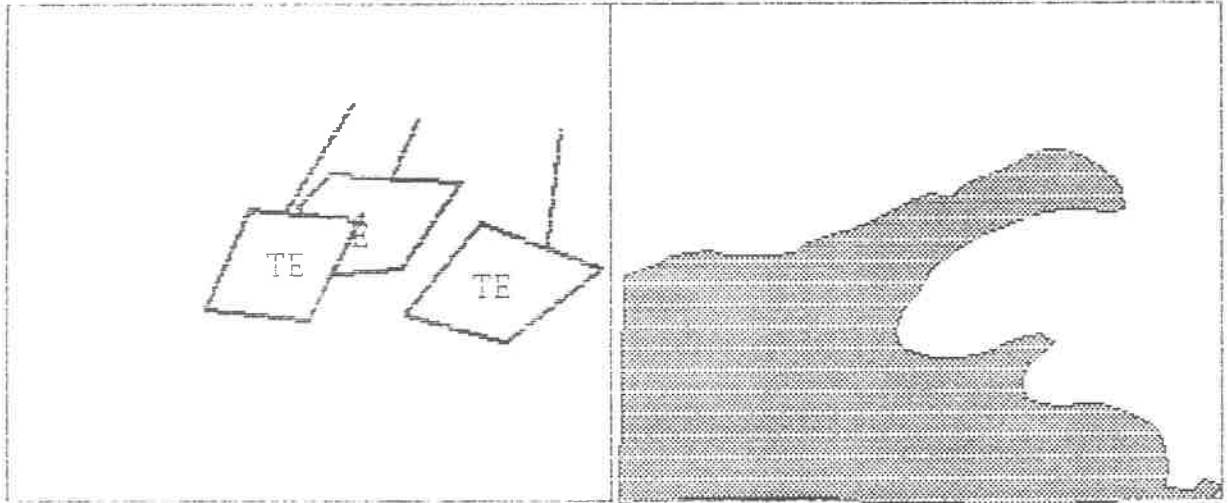

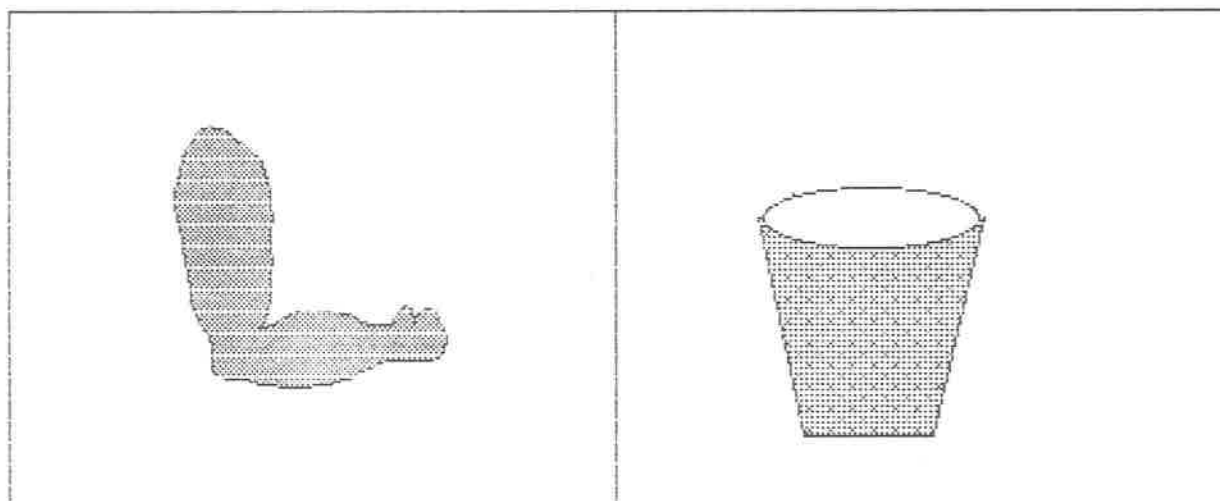

BRAZO

VASO

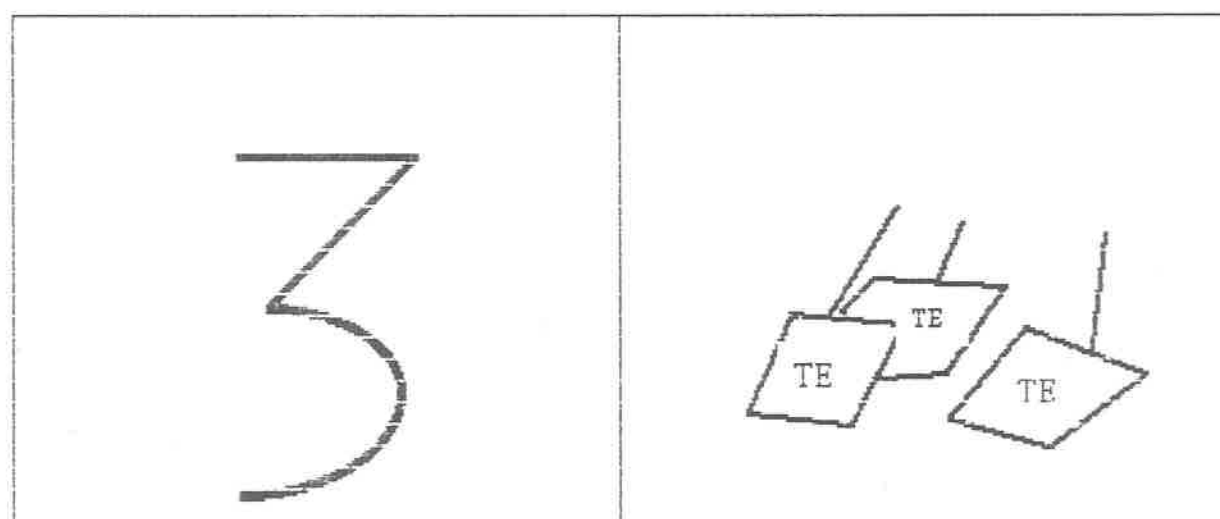

TRES

TES

Prosigase de esta manera para hacer el dominó, intercalando las figuras para que se pueda jugar ( Completarlo con las figuras siguientes ).

tres-tés

oras-olas

brazo-vaso

crema-quema

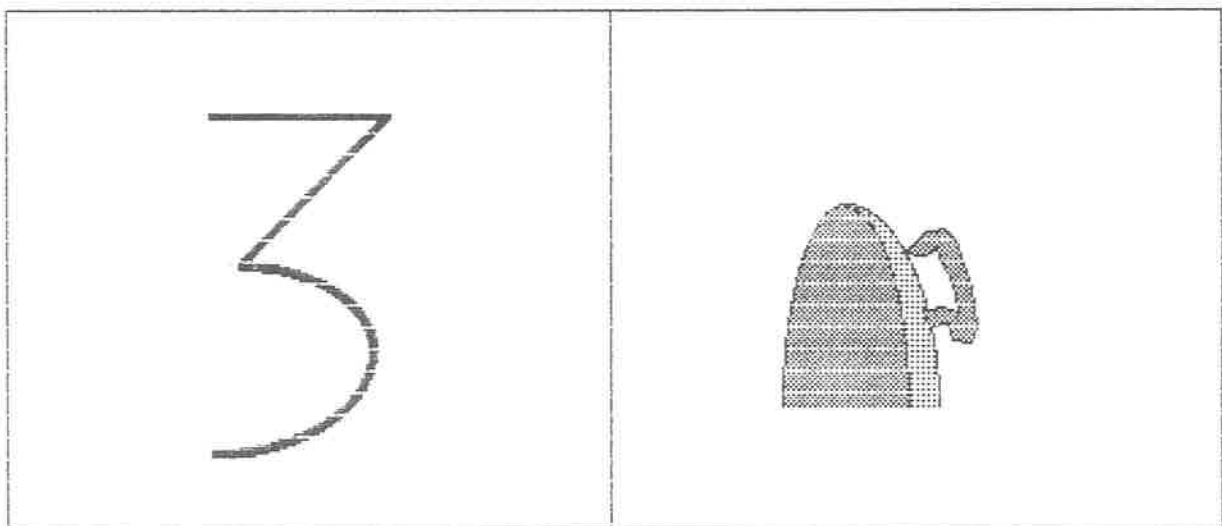
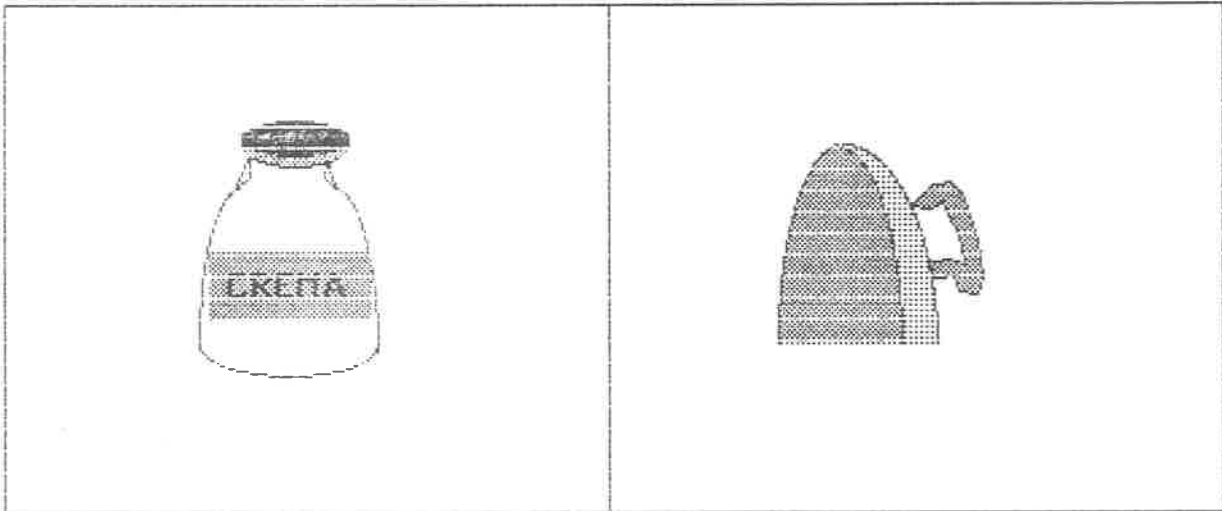
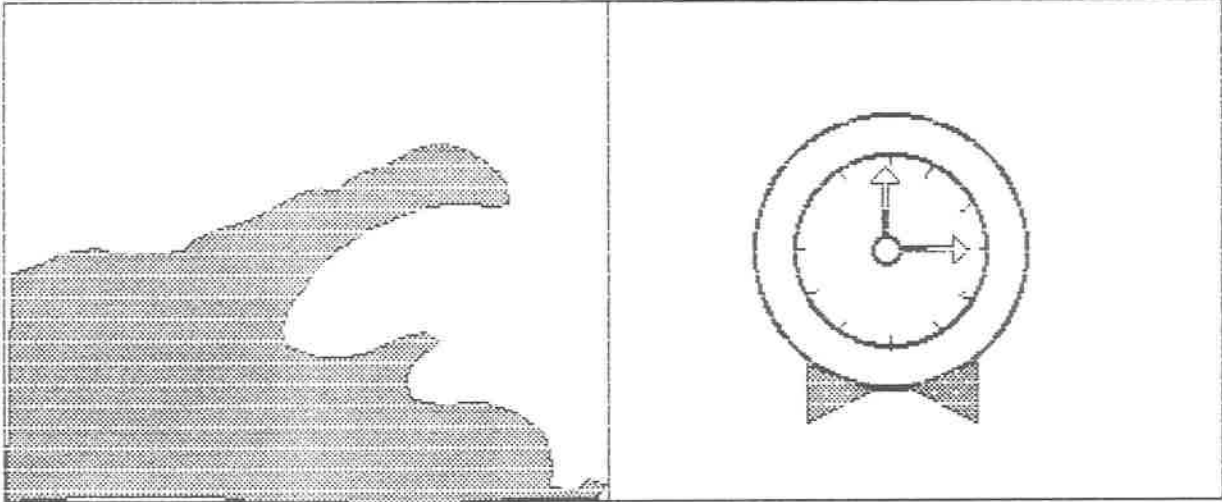

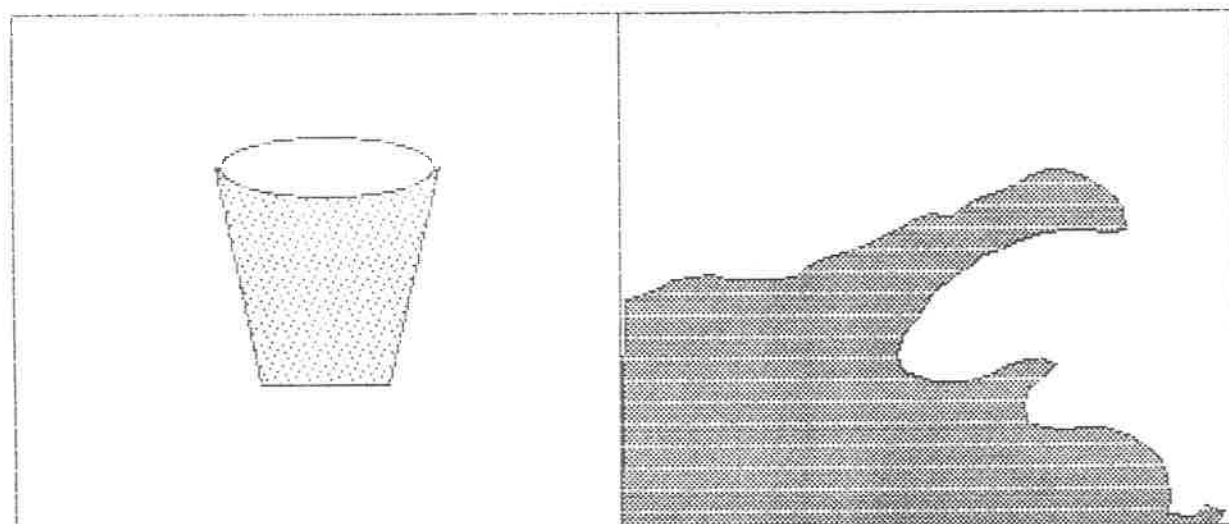
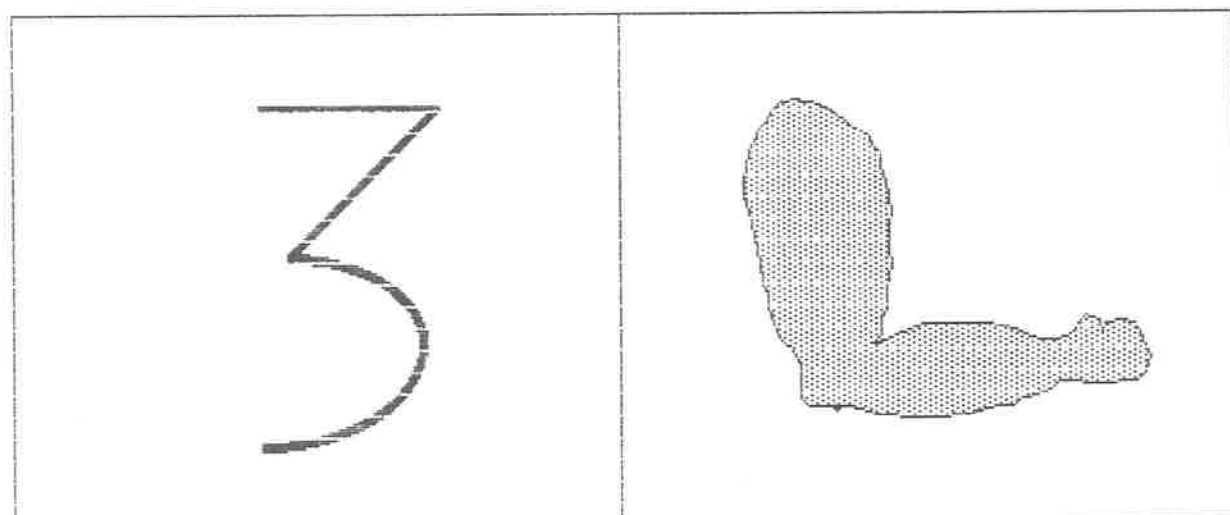
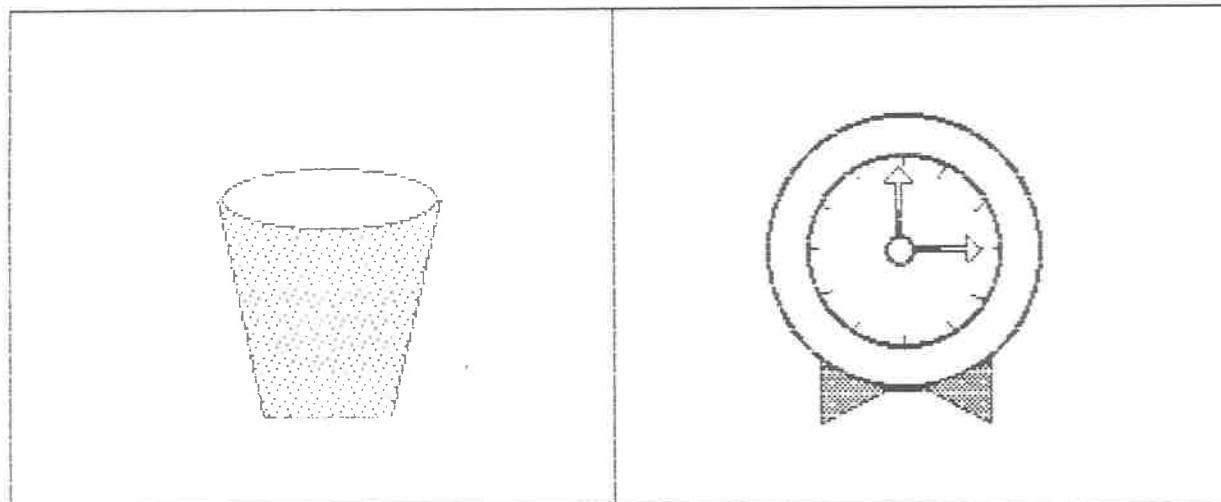

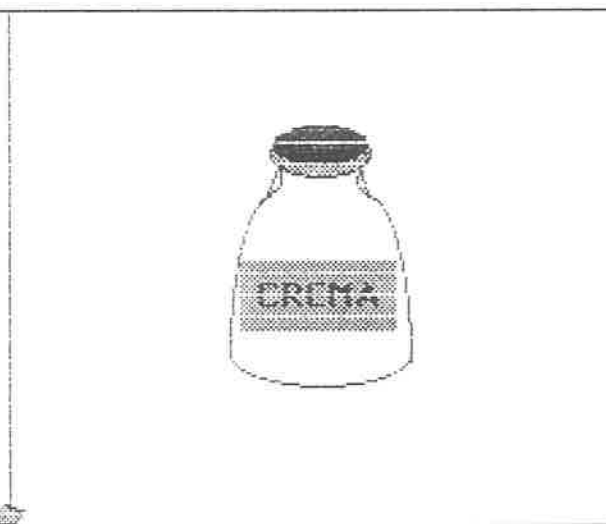
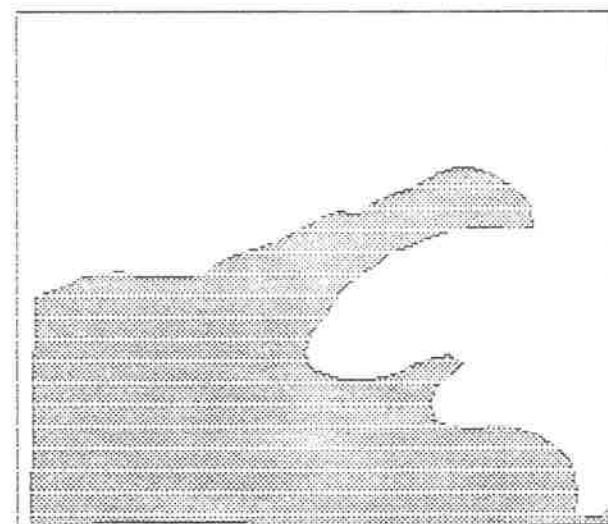
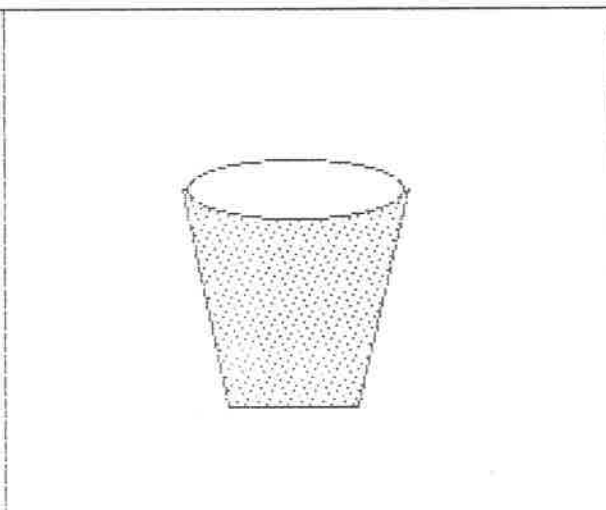
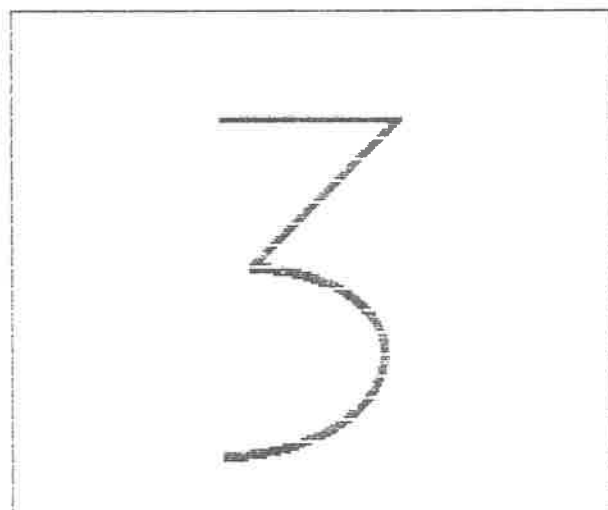
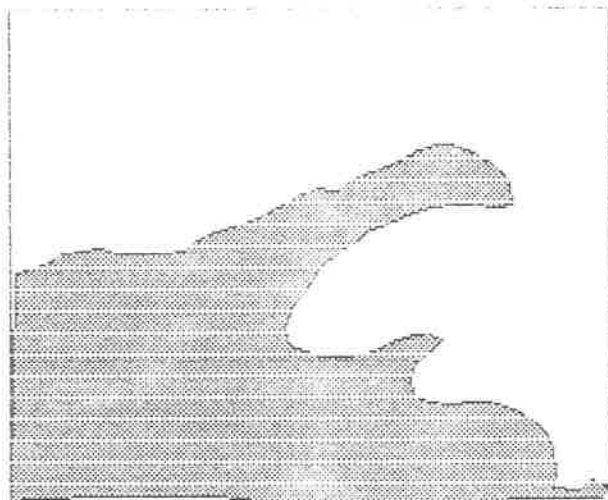

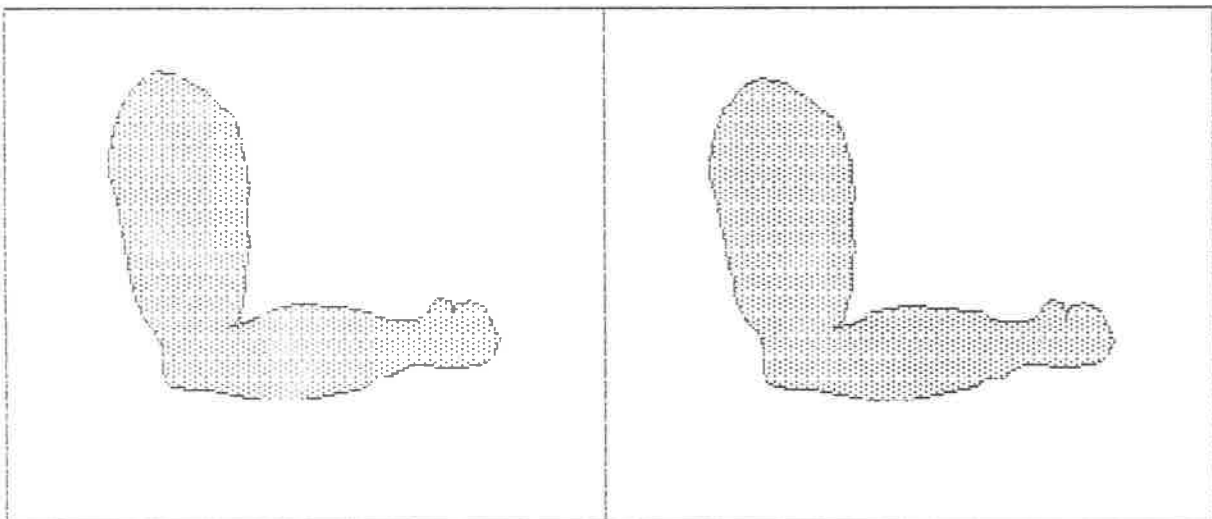
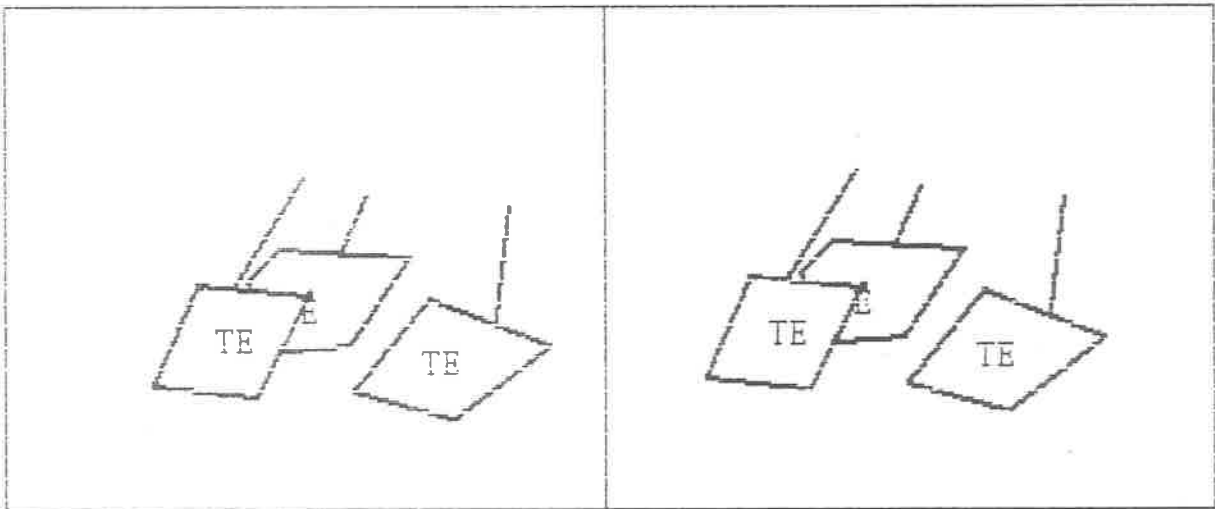
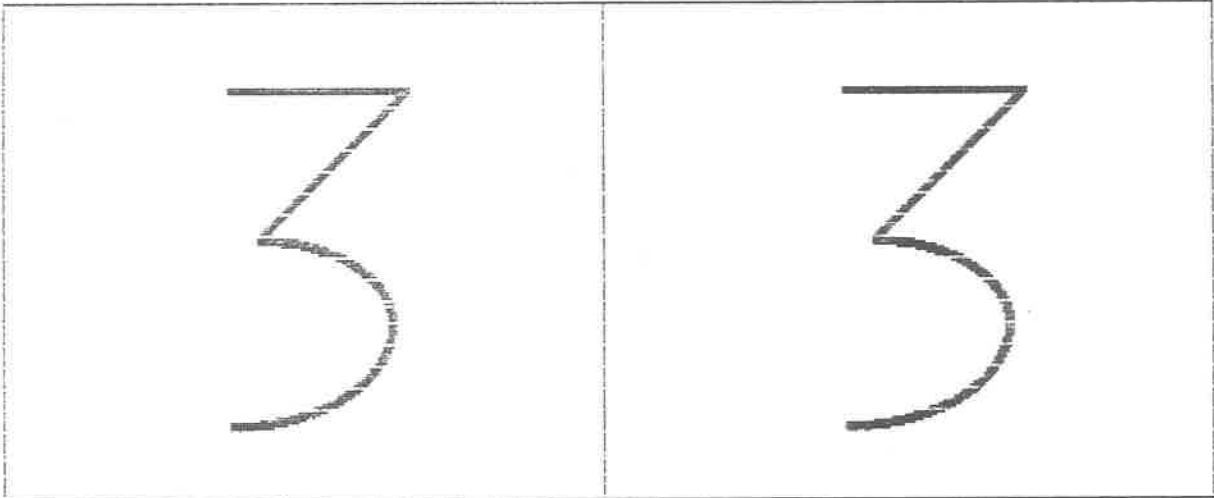

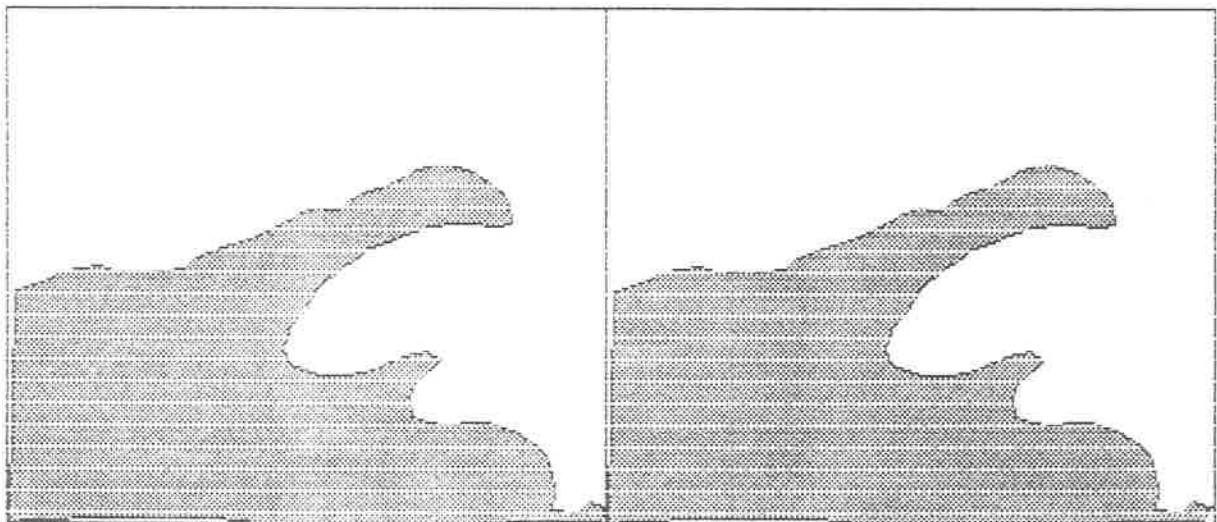
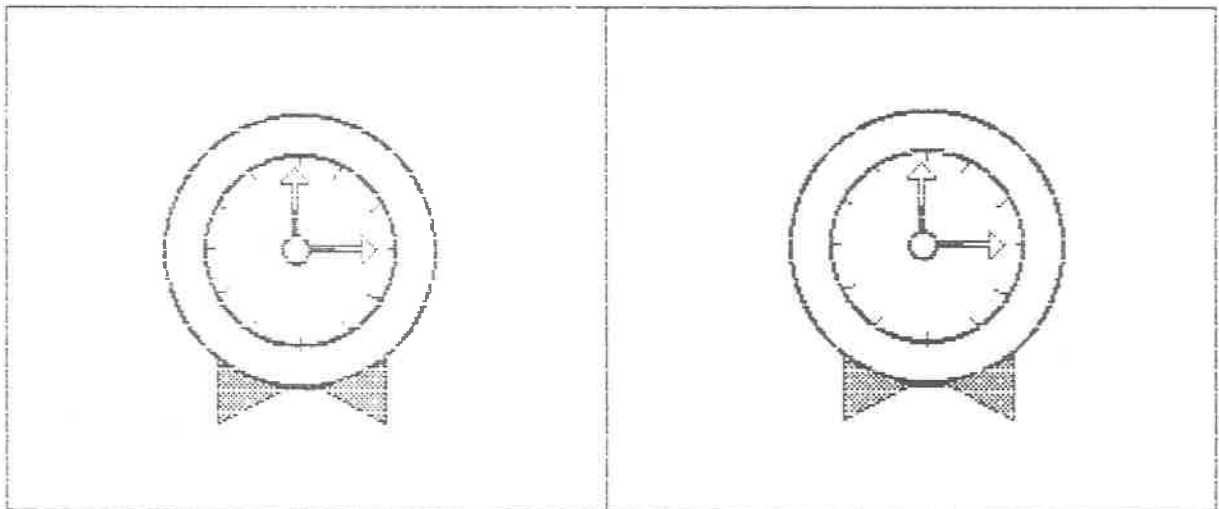
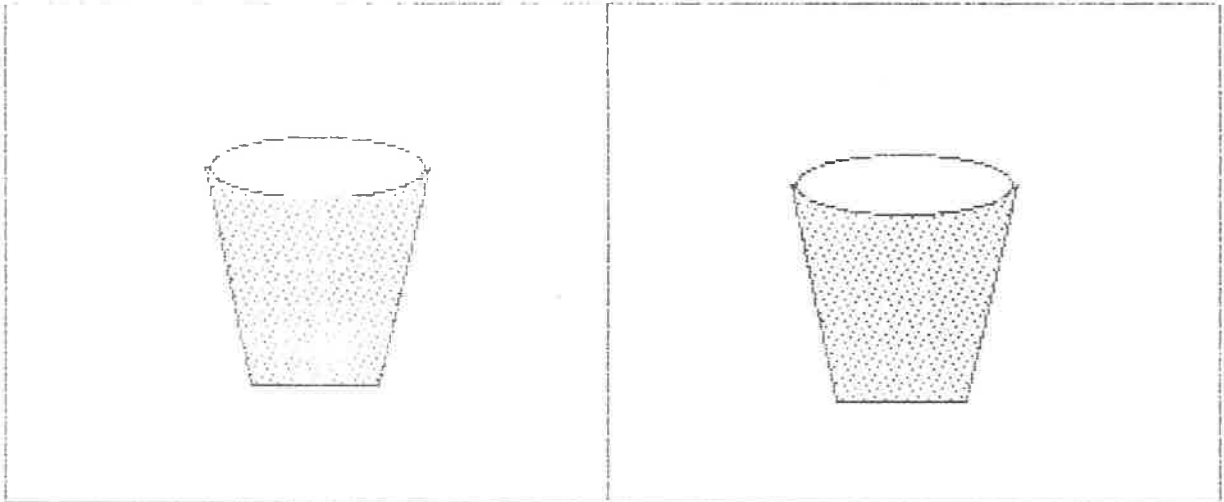

## SITUACION PARA PRODUCIR /r/.

---



---

Cuando el niño dice pimo, el maestro le cuestiona con la palabra pdimo, así el niño podrá emitir correctamente la palabra primo.

Como en los siguientes casos:

El niño dice:	El maestro plantea :	El niño dirá:
---------------	----------------------	---------------

---

gis	gdis	gris
bavo	bdavo	bravo
fio	fdio	frío
cala	cada	cara
tolo	todo	toro

---



---

Como se observa, el niño discrimina sonidos de /r/ y /d/, transfiriendo esta discriminación a la pronunciación del sonido deseado.

Aquí el maestro puede o no apoyar al niño en la correcta pronunciación, tomándolo de la barbilla con los dedos pulgar e índice, para ayudarlo a levantar la lengua en el momento oportuno.

O también dándole un lápiz para que lo sostenga entre los dientes, para que pronuncie correctamente el fonema /r/.





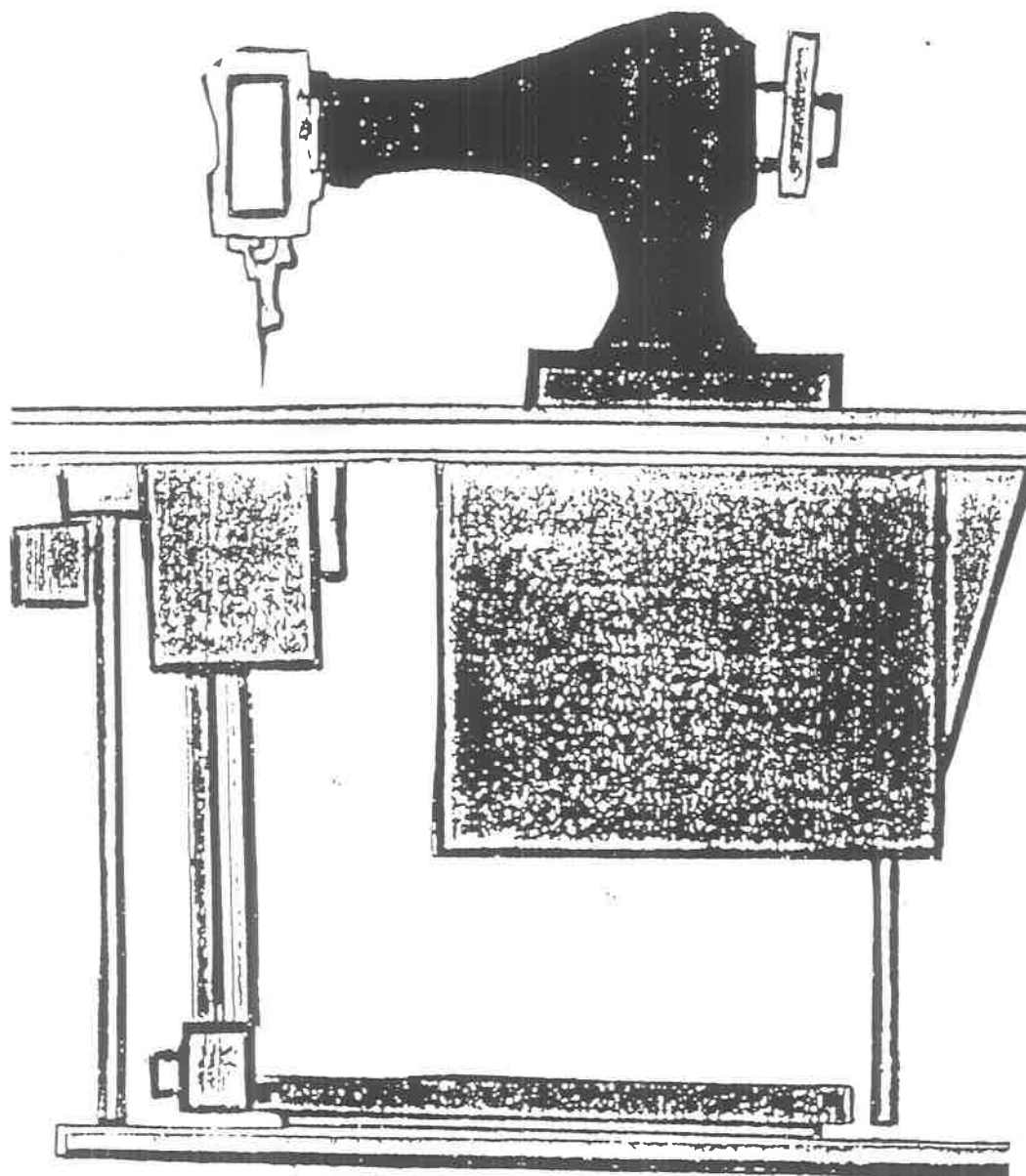

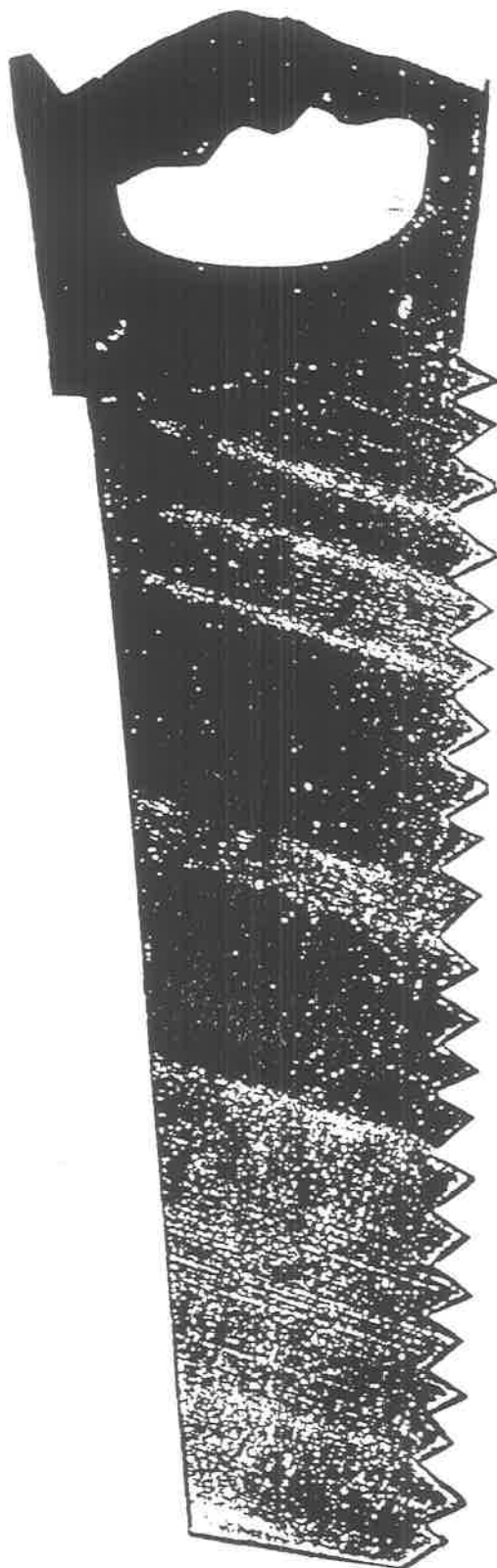

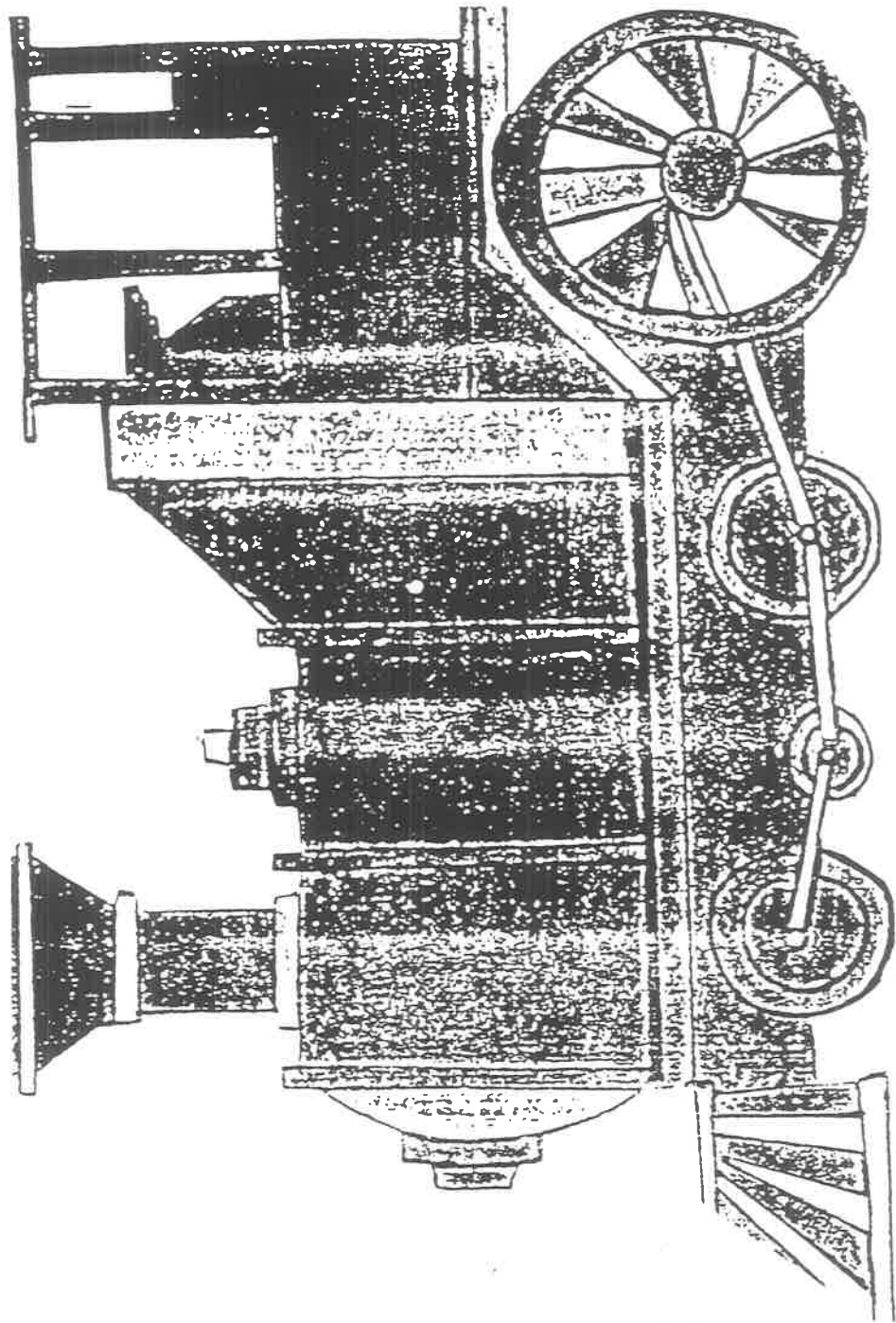

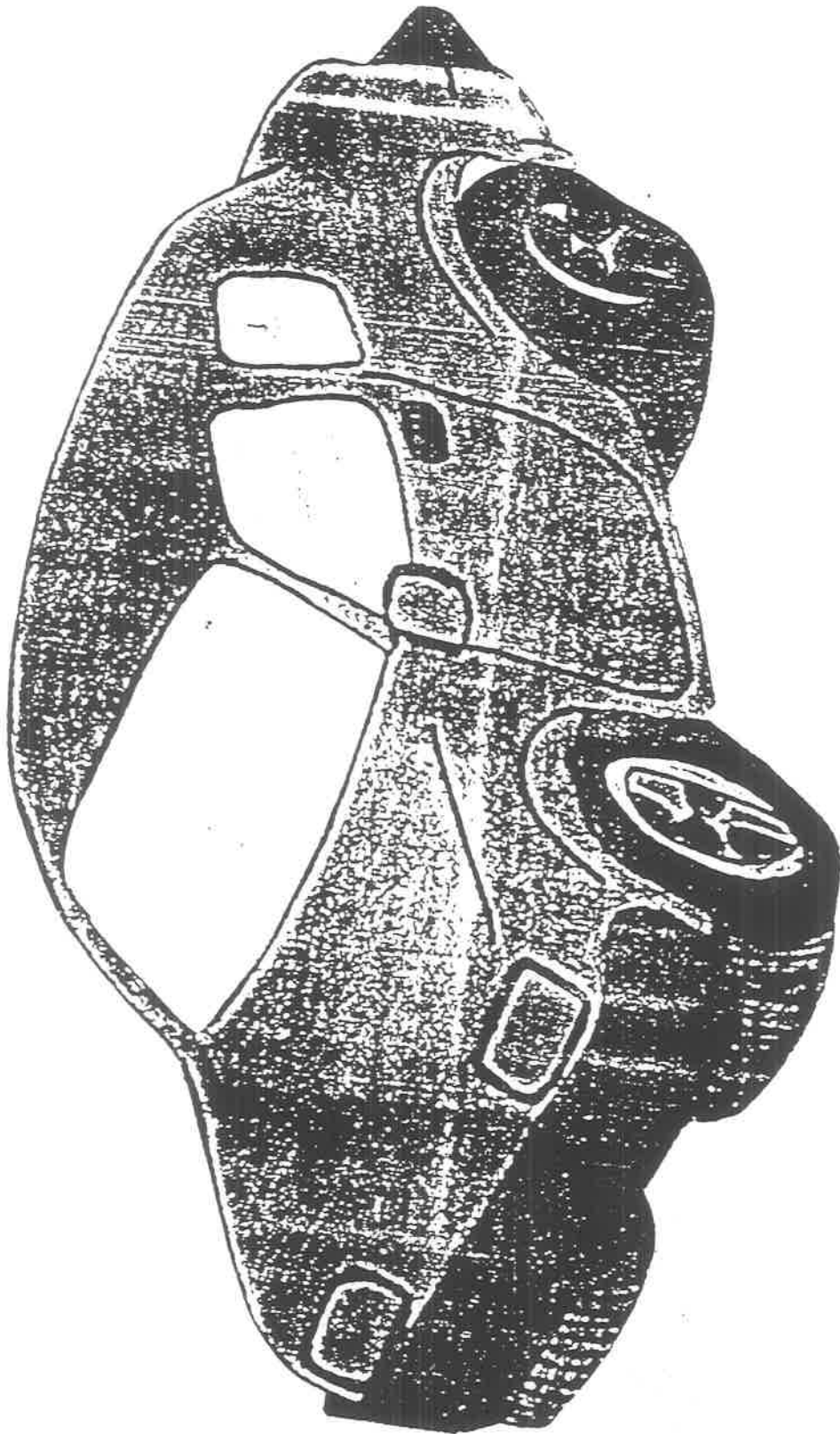

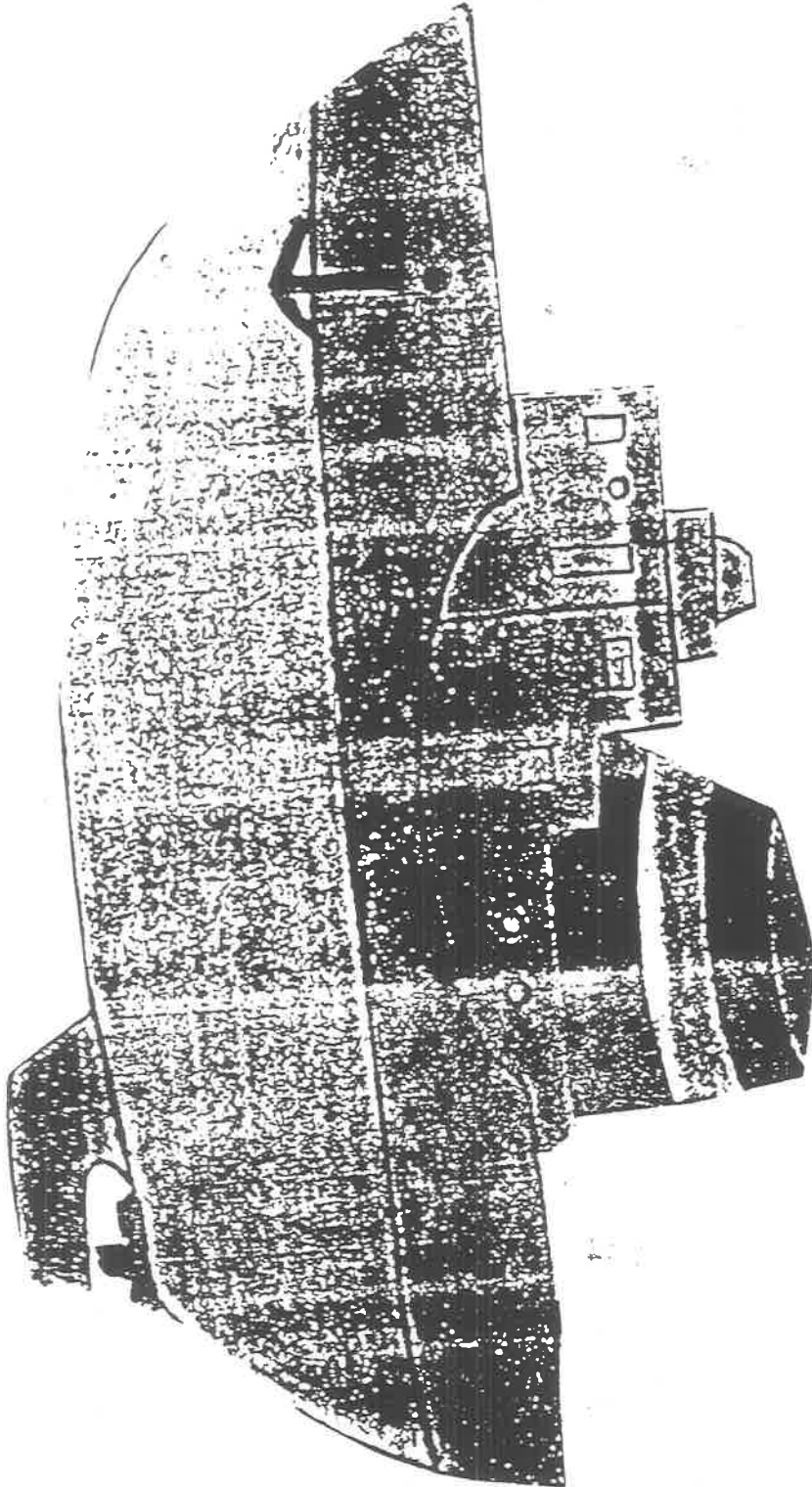

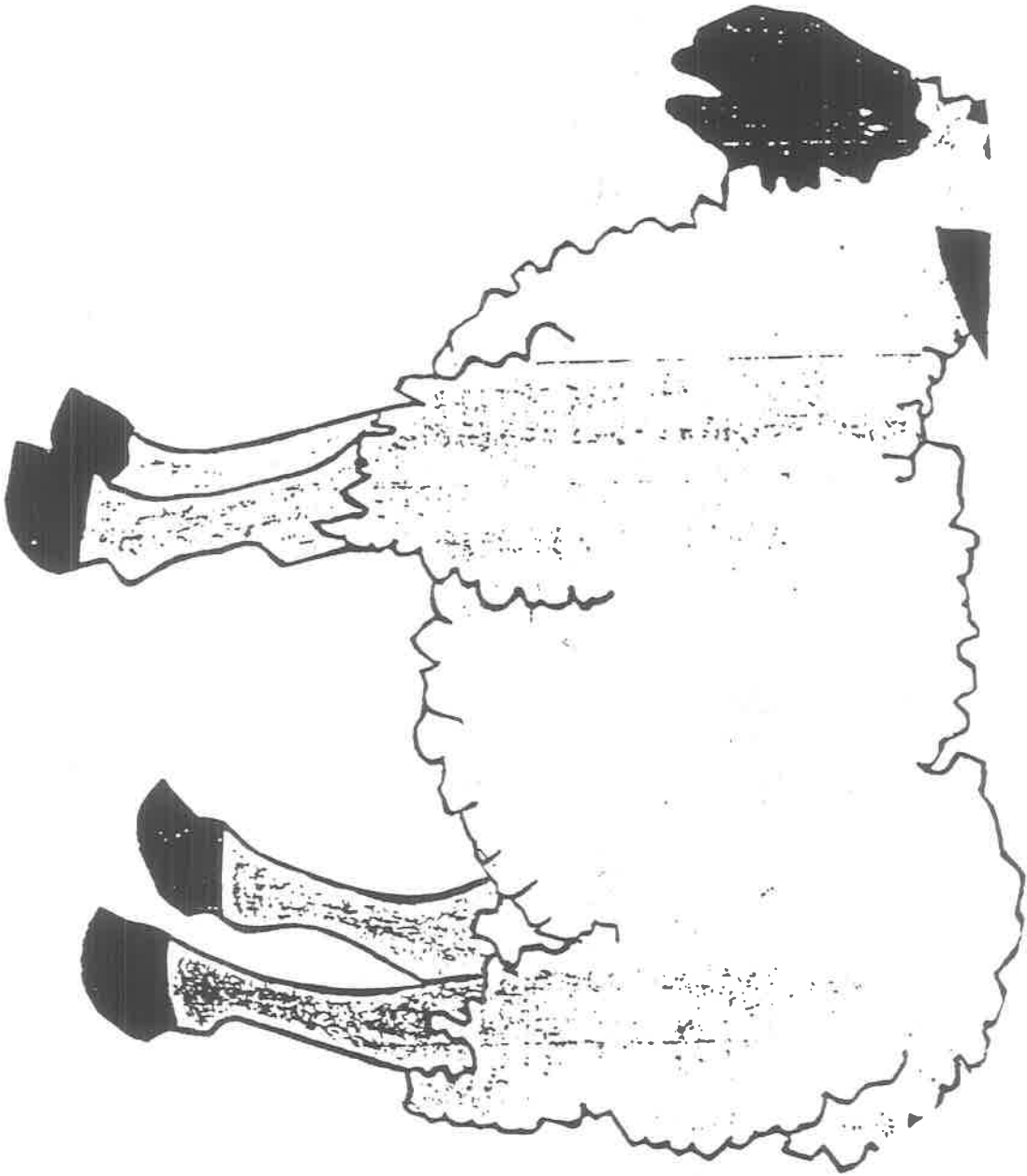

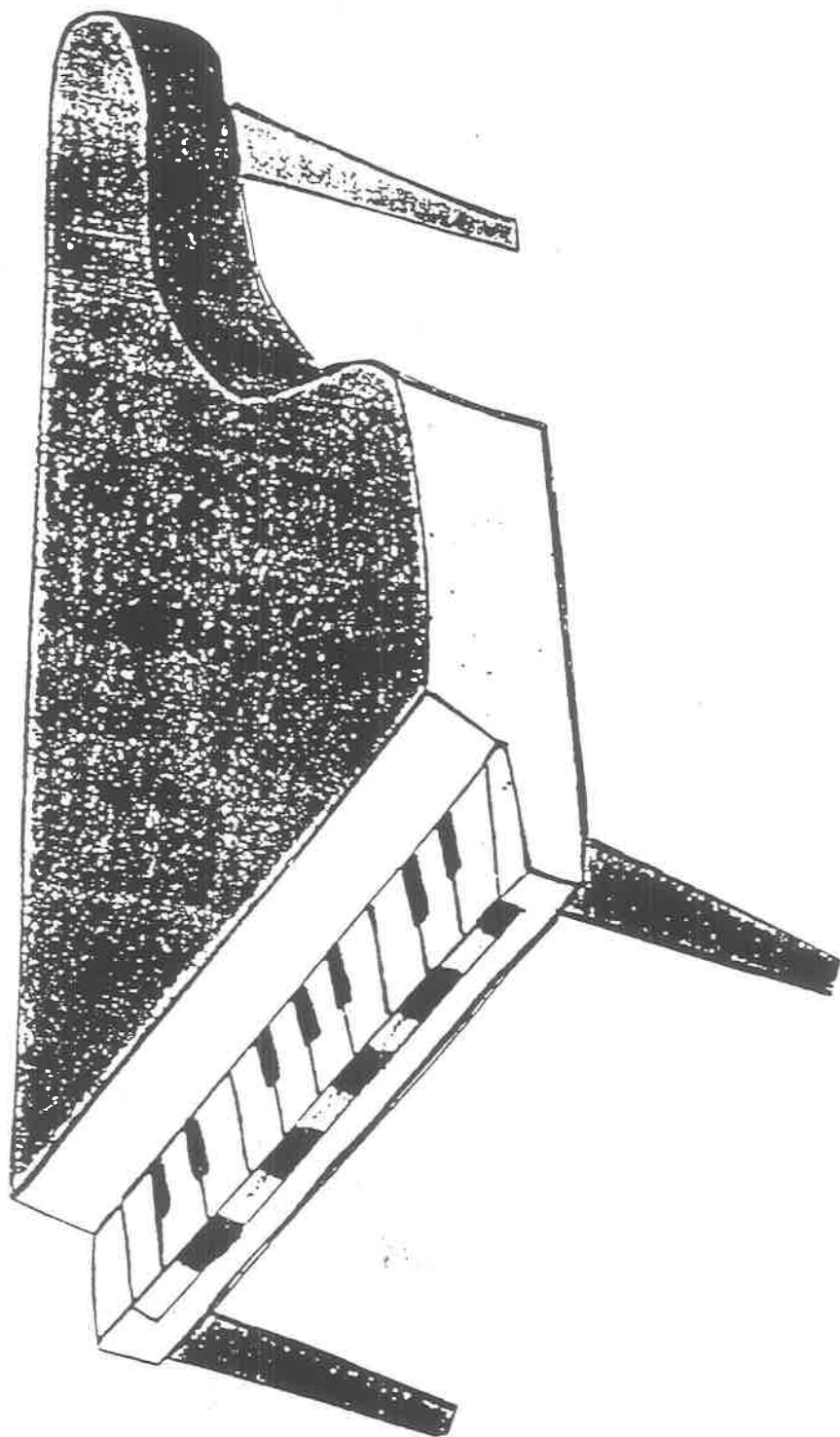



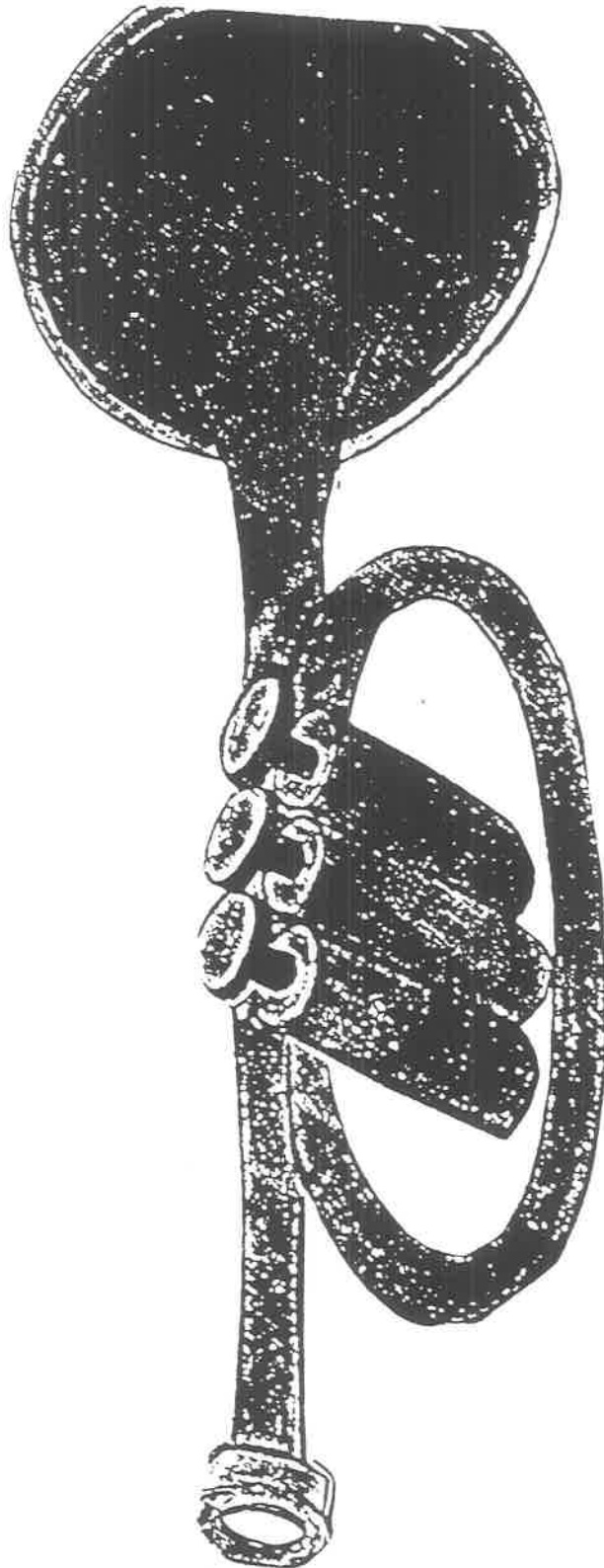

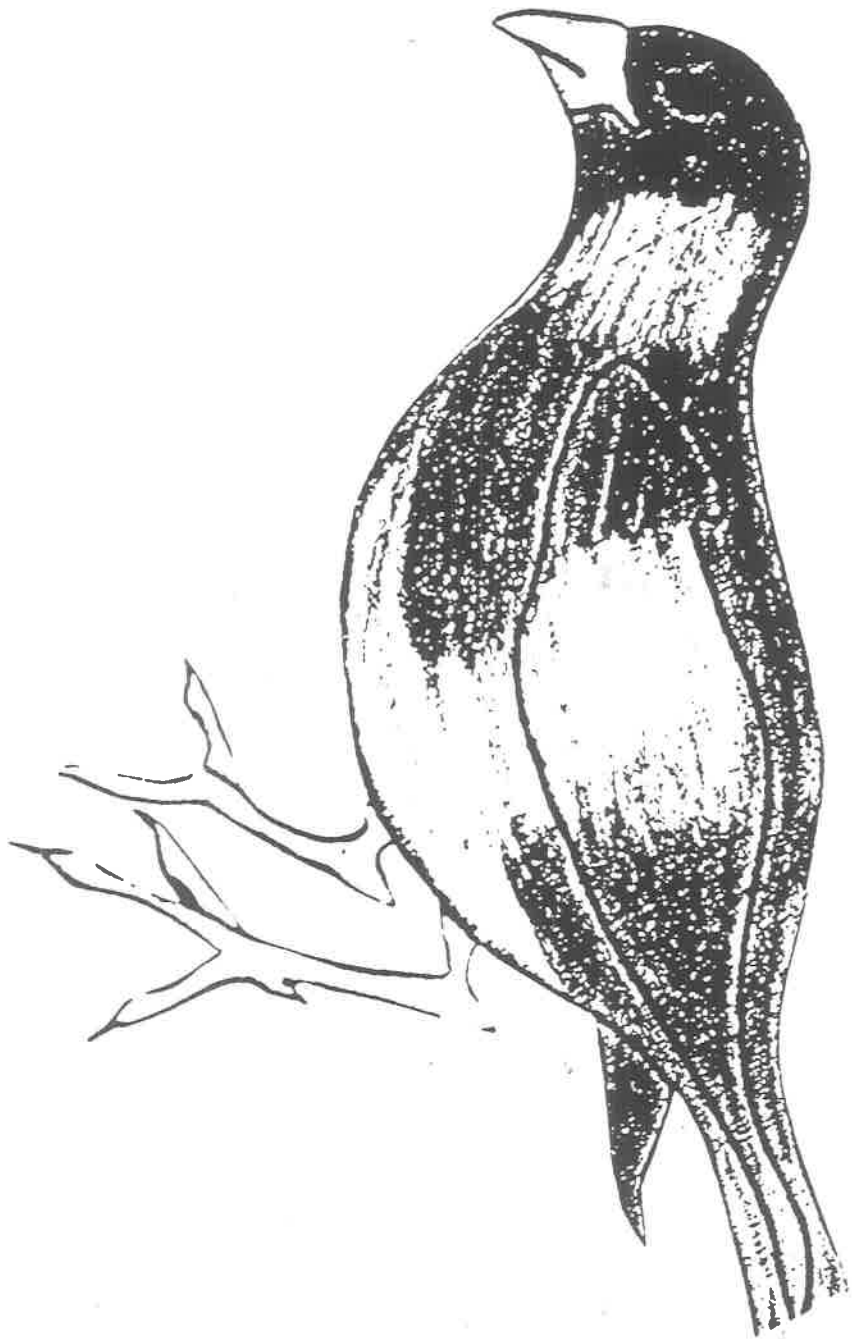

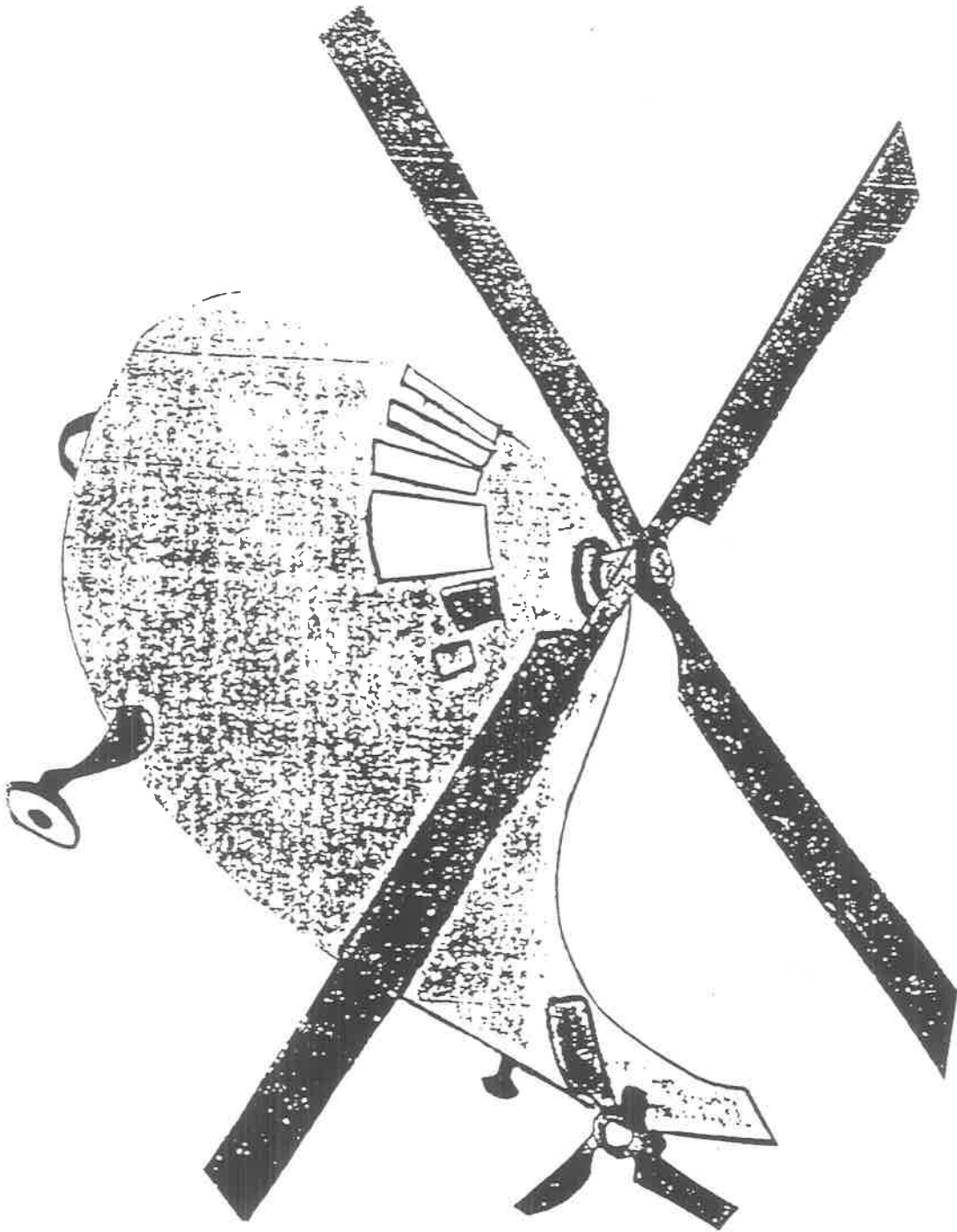





EJEMPLAR DE REGISTRO

FECHA	EVOLUCION

# APARATO FONDO ARTICULADOR

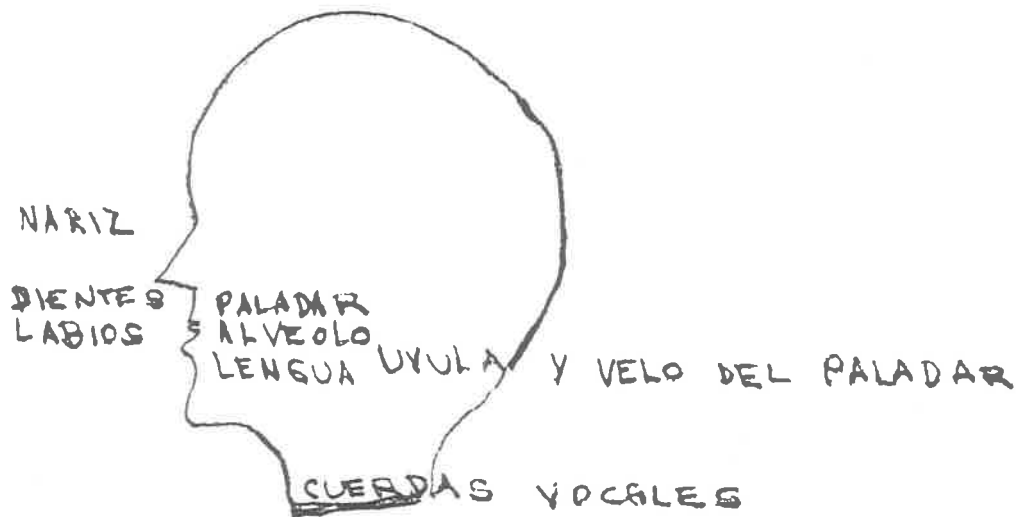

## BIBLIOGRAFIA.

- GARCIA, Pleyán Carlos. Psicología hoy; Ed. Trillas. México, 1978. Pp. 182.
- GOMEZ, Palacio Margarita; Consideraciones sobre el desarrollo del lenguaje y sus alteraciones. México D.F., 1982. Pp.190.
- GRAY y Ryan; Como educar a los niños con problemas de aprendizaje; Ed. Limusa S. A. de C. V. México, 1990. Pp. 464.
- GREENE, Judith; Psicolingüística; Ed. Trillas, México, 1980. Pp. 191.
- UPN. Desarrollo del niño y aprendizaje escolar; México, 1988. Pp. 366
- Desarrollo lingüístico y curriculum escolar; México, 1988. Pp.264
- El lenguaje en la escuela; México, 1988. Pp. 138.
- El maestro y las situaciones de la lengua; México, 1988. Pp. 409
- Grupo escolar; México, 1985. Pp. 245
- Pedagogía en la práctica docente; México, 1984. Pp. 121
- Técnicas y recursos de investigación V; México, 1987. Pp. 226.