

Universidad Pedagógica Nacional de México



**SECRETARIA ACADÉMICA
DOCTORADO EN EDUCACIÓN**

TESIS

**La construcción y promoción de un concepto
cosmológico en el marco del *Metabolismo Cultural*,
como estrategia educativa para preservar la
i d e n t i d a d c u l t u r a l y e c o l ó g i c a**

Tesis que para obtener el grado de Doctor en Educación

Presenta

Reinhard Senkowski

Directora de tesis:

Doctora María Guadalupe Díaz Tepepa

México, Distrito Federal, Mayo de 2010

ÍNDICE.....	5
INTRODUCCIÓN.....	11
OBJETIVO GENERAL.....	17
OBJETIVOS ESPECÍFICOS.....	17
CONSIDERACIONES TEÓRICO METODOLÓGICAS.....	18
RESUMEN DEL OBJETIVO DE LA TESIS.....	26
CAPÍTULO I...INTRODUCCIÓN HACIA UNA TEORÍA DEL METABOLISMO CULTURAL.....	32
1.1 El Yo y el Nosotros ante la globalización.....	42
1.2 La amenaza.....	47
1.3 Un paso atrás, para buscar salidas.....	48
1.4 ¿Qué aprendimos de la colonización, las migraciones, las guerras?.....	50
1.5 La Terapia Cultural, una alternativa urgente.....	50
1.6 Criterios para entender el Metabolismo Cultural.....	58
1.7 Biodiversidad y diversidad cultural.....	64
1.8 Necesidad de un concepto integrador para un Metabolismo Cultural.....	70
1.9 Planos de existencia cultural. Tres Horizontes heterogéneos complementarios.....	73
1.10 Espacio y tendencia para la realización de un diálogo dialógico.....	76
1.11 El Diálogo dialógico como fundamento del Metabolismo Cultural.....	79
1.12 La base en su dimensión filosófica-histórica del Metabolismo virtual y espiritual.....	93

1.13 Buscando razones, caminos, salidas.....	95
1.14 ¿El lugar de los dioses?.....	106

CAPÍTULO II ...MEDIDAS DIDÁCTICAS Y METODOLÓGICAS

2.1 La salud etnoecológica	109
2.2 ¿Qué hacer ante la crisis?	112
2.3 La remistificación necesaria del mundo	121
2.4 El fundamento y el planteamiento de alternativas	124
2.4.1 Terapia Cultural como tentativa del cambio profundo y estructural	136
2.4.2 Impactos y estrategias de la vida en ecoaldeas	139
2.5 Horizontes para recuperar los holones ambientales y étnicos	140
2.6 Componentes de la didáctica basada en criterios de Ecoaldeas	144

CAPÍTULO III CRÍTICA DE LA EDUCACIÓN AMBIENTAL CONVENCIONAL

3.1 Reflexiones didácticas en el marco de la Etnoecología	147
3.2 Modelos del pasado y del futuro	166
3.3 Objetivos y métodos de una educación alternativa, Emancipadora	168
3.4 El método educativo en sentido de un aprendizaje integral:	170
3.4.1 ¿La educación propuesta por Paulo Freire es sólo palabras?.....	172
3.4.2 Iván Illich, quien nos enseñó con su vida y con sus teorías	180

CAPÍTULO IV AMATLÁN – EL DESAFÍO DE SU TRANSFORMACIÓN Y PRESERVACIÓN

4.1 Delimitación geofísica, ambiental y administrativa.....	191
4.2 Caracterización	193
4.3 Características actuales de la comunidad	195
4.4 Fiestas patronales.....	196
4.5 Actores sociales en Amatlán.....	200
4.6 Propuestas didácticas de una transformación hacia una realización del Metabolismo Cultural	205
4.7 Grupo promotor y multiplicador.....	206
4.8 Dialogando con la comunidad.....	207
4.9 La Ayudantía de Amatlán.....	209
4.10 Festival del Maíz	216
4.10.1 Análisis de la experiencia.....	220
4.10.2 Reflexiones sobre la experiencia en Amatlán	224
4.10.3 Sistemas cerrados y sistemas abiertos.....	229
4.10.4 Las tendencias problemáticas de exclusión en Amatlán.....	236

CAPÍTULO V ANÁLISIS DE PROPUESTAS EN MATERIA DE ETNOECOLOGÍA

5.1 Introducción. Oportunidades y límites hacia una Educación Etnoecológica	242
5.2 El Llamado del Cóndor	256
5.2.1 Relato de la experiencia.....	258
5.2.2 Análisis de la experiencia.....	266
5.2.2.1 Eje 1. Individual: hacer, pensar, sentir	267
5.2.2.2 Eje 2. Comunitario: social, económico,	

ecológico, espiritual	268
5.2.2.3 Eje 3. Epistemológico: integración versus disgregación.....	268
5.2.2.4 Eje 4. Planteamiento, aplicabilidad, Evaluación	269
5.2.2.5 Eje 5. Sociológico: interdisciplinario, transdisciplinario, multicultural.....	269
5.2.2.6 Eje 6. Teórico-práctico: Metabolismo Cultural, Etnoecología y permacultura....	270
5.3 Foro Social Mundial 2008	270
5.4 ¿Finalmente qué encontramos, qué pasó, qué faltó?	272
5.5 ¿Qué hacer en este momento?	278
5.6 Enfoques de salidas hacia nuevos horizontes y nuevos paradigmas	281
5.7 Análisis de la experiencia	285
5.7.1 Eje 1. Individual: hacer, pensar, sentir	285
5.7.2 Eje 2. Comunitario: Social, económico, ecológico, espiritual.....	286
5.7.3 Eje 3. Epistemológico: Integración versus Disgregación.....	286
5.7.4 Eje 4. Planteamiento, aplicabilidad, evaluación.....	286
5.7.5 Eje 5. Sociológico: interdisciplinario, transdisciplinario, multicultural.....	287
5.7.6 Eje 6. Teórico-práctico: Metabolismo Cultural, Etnoecología y Permacultura	288
5.8 Congreso del agua.....	288
5.8.1 Agua: inicio y fin de la vida.....	288
5.8.2 El IV Foro del Agua y la vida cotidiana.....	290
5.8.3 El reto y el camino	298
5.9 El futuro del pasado como raíz de un horizonte viable	302
5.10 Porque tanta contradicción entre el ideal y la realidad.....	306

6.11 Análisis de la experiencia	307
5.11.1 Eje 1. Individual: hacer, pensar, sentir	307
5.11.2 Eje 2. Comunitario: social, económico, ecológico, espiritual	308
5.11.3 Eje 3. Epistemológico: Integración versus Disgregación.....	309
5.11.4 Eje 4. Planteamiento, aplicabilidad, evaluación.....	309
5.11.5 Eje 5. Sociológico: Interdisciplinario, transdisciplinario, multicultural.....	309
5.11.6 Eje 6. Teórico-práctico: Metabolismo cultural, Etnoecología y Permacultura	309
5.12 Laboratorio cultural	312
5.12.1 Proyecto de un centro de comunicación integral.....	313
5.12.2 ¿Para qué sirve el modelo de un Laboratorio Cultural?	313
5.12.3 Reiteración del Nosotros en relación con el Yo.....	319
5.12.4 Objetivos y vías de un Centro Sociocultural Alternativo	319
5.12.5 Formas y métodos de realización	322
5.12.6 Organización.....	324
5.12.7 Educación y valores, educación multicultural... 325	
5.12.7.1 Eje 1. Individual: hacer, pensar, sentir	327
5.12.7.2 Eje 2. Comunitario: social, económico ecológico, Espiritual.....	327
5.12.7.3 Eje 3. Epistemológico: Integración versus Disgregación	327
5.12.7.4 Eje 4. Planteamiento, aplicabilidad, Evaluación.....	328
5.12.7.5 Eje 5. Sociológico: Interdisciplinario,	

transdisciplinario, multicultural	329
5.12.7.6 Eje 6. Teórico-práctico: Metabolismo Cultural, Etnoecología y Permacultura	330
CAPÍTULO VI CONCLUSIONES.....	332
Condiciones hacia un verdadero Metabolismo Cultural	332
APÉNDICE.....	347
ÍNDICE DE IMÁGENES	363
GLOSARIO.....	366
BIBLIOGRAFÍA	377

INTRODUCCIÓN

Ecología es relación, interacción y diálogo de todas las cosas existentes (vivientes o no) entre sí y con todo lo que existe, real o potencial. La ecología no tiene que ver sólo con la naturaleza (ecología natural) sino principalmente con la sociedad, con la cultura (ecología humana, social, etcétera). En una visión ecológica, todo lo que existe, preexiste. Todo lo que coexiste, preexiste. Y todo lo que coexiste y preexiste, subsiste a través de una tela infinita de relaciones omnicomprensivas. Nada existe fuera de la relación. Todo se relaciona con todo en todos los puntos.

(Leonardo Boff, 2000, p. 19)

El *Metabolismo Cultural* se basa en el modelo como metáfora y esencia de la vida, es decir, es el ejemplo que provoca actitudes, o inculca formas de vida. Artistas, filósofos, teólogos y los científicos han utilizado diversos recursos, pero el modelo o metáfora de *Metabolismo Cultural* es extraordinariamente apto cuando se usa, como sucede frecuentemente, para esclarecer áreas que de otro modo podrían permanecer oscuras; además abarca la existencia de la vida orgánica, interrelacionada, intercambiante y complementaria. Se fundamenta en la composición y el flujo de los elementos nutritivos, en interrelación con el oxígeno (Rodríguez, Arnaiz; 2004, p. 9) y también por su forma de “apropiación [en] la transformación, distribución, el consumo y la excreción y de los desechos” (Toledo & Molina, 2006, p. 6). Son sus funciones las de recepción, asimilación, expulsión y cambio, o mejor dicho, interacción como un proceso continuo.

Este trabajo se enfoca en el antagonismo y en la confrontación entre una cultura y la otra, entre un fenómeno natural y humano en relación con el otro, entre una especie (y su forma de realizarse en la interrelación) con la otra, entre lo *racional* (configurativo) y lo *espiritual, lo físico y lo virtual* (simbólico), entre la especie humana en sus múltiples y consistentes etnias con culturas, hábitos, rituales, constituidos por características propias, singulares, realizaciones, funciones y colores físicos y conceptos de etno-identidades. Estamos meditando y analizando lo fuerte y lo débil, lo racional y lo espiritual. Distinguimos e intentamos construir e inducir puentes entre el singular y lo total, incluyendo la interrelación y el balance o armonía con su entorno ambiental. (Panikkar, 1997, Toledo, 1991; Weisz, 2002; 2003; Escobar, 2007; Nava, 1999).

Se busca el análisis y el diseño didáctico-metódico de un espectro de movimientos sociales y ecológicos, locales y globales, que están en la tentativa de (re)equilibrarse y preservar los cosmos biológicos y antropológicos (eco y etno-sistemas) en su singularidad y su diversidad, en el ser multicultural, complejo e integrado. Así se orienta tanto hacia una historia regional como hacia una visión cosmopolita, entre otras, igual en la línea de los pueblos antiguos que se asumieron en una unión naturaleza-espíritu-humanidad como una totalidad indivisible, desde una visión antropológica y cosmogónica; al mismo tiempo se emplaza como su avance científico y tecnológico del momento moderno. Se trata, entre otras propuestas, de rescatar la sabiduría de los pueblos antiguos con sus tradiciones con la *visión cosmogónica*, por ejemplo con el calendario cósmico, la medicina tradicional y otras virtudes (Toledo, 1991; Freinet, 2002; Argüelles, 2001, 2003) y proporcionarlas a la ciencia posmoderna.

Es un concepto orientado a la *Etnoecología* (Toledo, 1991) con el intento de responder a la progresiva disgregación y depredación de múltiples eco y etno-sistemas en gran parte del planeta. El proyecto de la investigación situada y enfocada entre otros campos de observación en Amatlán —localidad ubicada en el estado de Morelos—, se trata a nivel global, con casos ejemplificados y vinculados

con aspectos científicos, como la evolución biológica, la cultura-sociedad, la conceptualización filosófica-mítica-realidad, la adaptación antropológica a nivel cultural y ambiental, la *biología humana*, la *etno-ecología*, la *pedagogía ambiental-social*, la *psicología social y ambiental*, la *sociología de sistemas complejos*, el *psicoanálisis y las ciencias sociales*, es decir, *multiculturalismo y diversidad biológica*, *culturas heterogéneas e interrelación*, *tradición y modernidad-integración versus exclusión*, política¹ y disciplinas vinculadas.

El proyecto de la tesis aborda los temas como una unidad cosmogónica, como un juego en su totalidad, y hace hincapié en un enfoque multidisciplinario, es decir, en el socio-dinámico y su correspondiente posibilidad educativa, especialmente observada y planteada por filosofías que proyectan la dinámica abierta. Estamos meditando y dialogando con Ivan Illich, Paulo Freire, Herbert Marcuse, Max Horkheimer, Erich Fromm, María Montessori, Víctor Toledo, Ramón Gallegos Nava, Nicole Diesbach, Jorge Escobar, Günther Dietz, Luis Tamayo, Nicanor Rebollo, María Guadalupe Díaz Tepepa, Jorge Tirzo, y otros grandes maestros de esperanza y búsqueda hacia otros paradigmas integrales y horizontes filosófico-sociológicos; y en otras ideas que explican las dimensiones en la presencia y función de las instituciones burócratas y mecánicas las cuales provocan un poder ajeno a las condiciones humanas y medioambientales en su marco de manifestación ideológica y material.

Finalmente, se persigue plantear y realizar conceptos del desarrollo humano con la esperanza de recuperar al sujeto histórico en su potencial y dignidad, de ser elemento de un *organismo vivo* (Lovelock, 1988) más humano y ambiental; de aprender a transformar la realidad en un sentido común y colectivo de acuerdo con el sentido de la teoría de la *Gaia* o *Gea*, (Lovelock, 1988; 1995) de ser dependiente o, mejor, interdependiente como parte de un total, consciente y sensible, adecuado y proporcionado a las condiciones naturales en su

¹ *Polis* en su amplio sentido, más conceptualizado en el horizonte cosmogónico de los pueblos autóctonos.

singularidad, en los límites y en la riqueza, tanto en el modo de la apropiación (Toledo & Gonzáles, 2006) como en el cultivo; de ser respetuoso, humilde y solidario en medida y armonía con casi todo (incluyendo el entorno) como cualquier otra especie.

El sondeo se dirige, en su línea epistemológica, a observaciones desde la base de la co-evolución que, por su carácter y abanico integral y multifacético, es global (Weisz, 2003): naturaleza-evolución humana con su desarrollo civilizatorio, de (pre)dominación de lo natural, de artefactos, manejo del cultivo, de la tierra y los impactos ambientales, la tentativa de preservación del medio ambiente, la actuación de la especie humana, etcétera.

Además de sostenernos en nuestra dirección epistemológica, desarrollamos una síntesis de la forma de modos de convivencia en relación con la *biodiversidad y la diversidad cultural*. Abordamos los campos del género intercultural, interpersonal e interétnico por medio de observaciones, discursos, relatos, todos ellos dentro de un marco específico, tanto local como teórico transregional/general. Optamos por diversas formas de observación, registros y análisis de investigaciones cualitativas y participativas y, finalmente, desarrollamos propuestas didácticas-metodológicas. El reto es cómo enfrentarse ante las expresiones antagónicas entre las ciencias exactas (naturales) y las humanas, como realidades excluyentes e incompatibles (Weisz, 2002).

De la misma manera se trata de buscar síntesis y construir puentes delante del abismo abierto por conceptos filosófico-culturales creados por la cultura occidental, principalmente en el marco del lenguaje simbólico y físico-biológico.

Otro reto es cómo enfrentarse ante impactos socio-culturales, como es el caso del autor de esta tesis, quien lleva —como casi toda su generación— a costas la herencia histórica del Holocausto en Alemania donde se aniquiló cruelmente a más de seis millones de personas, con una disposición mental selectiva, racista

(hablando de una raza dominante y de subrazas, en su estilo irracional, antagónico y pesado, violento e inhumano hasta la patología de la constatación del hombre unidimensional (Marcuse, 1999).

Se trata, además de desarrollar —con estudios, análisis, diseños culturales y didácticos de experiencias anteriores en Polonia, Alemania, Perú, Brasil y México— iniciaciones viables con conceptos tanto teóricos como prácticos para plantear elementos didácticos y metodológicos que aporten alternativas de solución a controversias sociales y ambientales, apatías y formas de desprecio, opresión, despojo, destrucción, segregación y hasta exterminio del otro por causa de su otredad (Leff, 2004, *Racionalidad ambiental. La reapropiación de la naturaleza*).² Esto incluye el objetivo de una *Terapia Cultural* por desarrollar, experimentar, equivocarse y corregir, basada en el modelo filosófico de un *Metabolismo Cultural* en el auge de la biodiversidad y pluralidad cultural, que proponemos en varios campos y dimensiones, así como en realizaciones culturales, (rituales) religiosos y, específicamente, en propuestas didácticas en ámbitos comunitarios y escolares, en parte vividos y experimentados en la trayectoria profesional del autor.³

Se busca analizar la aplicación de la hipótesis del Metabolismo Cultural como fundamento del pensamiento, de la actitud hacia un proceso de transformación cultural, en conjunto con la defensa del *medio ambiente*.

Los ejemplos incluidos en la investigación son realidades ya en curso, diseños y modelos didácticos “pilotos”, como las ecoaldeas, y ámbitos de cultivo de la *Permacultura*⁴. El trabajo hace referencia a ejemplos concretos pero no se limita a

² Esta dimensión se desarrolla ampliamente en su marco temático de Leff, 2003, *La complejidad ambiental* como en el contexto de Leff, 2004, *Racionalidad ambiental. La reapropiación social de la naturaleza*, Edit. Siglo XXI, México, D. F.

³ El horizonte panorámico del autor de la tesis con sus visiones, análisis, diseños y proyectos planeados como realizados ver: <http://blog.iespana.es/reinhardsenkowski>.

⁴ Permacultura es Cultura Permanente, un término genérico para la aplicación de éticas y principios de diseño universales en planeación, desarrollo, mantenimiento, organización, según Holger Hieronimo: www.tierramor.org/permacultura/queespermacultura.htm Registrado el 22 de abril

aspectos demasiado reducidos, como a una persona o a un grupo específico, una comunidad o una escuela, aislados del contexto multidimensional. Es el enfoque de una síntesis de antagonías, la metáfora y el sentido del *Metabolismo Cultural*. Una de las más importantes inspiraciones las recibimos por la construcción de la *Teoría de la Etnoecología*.

En este contexto nos orientamos por lo que Víctor Toledo, entre otros, define en su concepto de “La visión del etnoecólogo”, es decir, la perspectiva interdisciplinaria que investiga la naturaleza desde diferentes visiones culturales. Esto significa tomar en cuenta múltiples creencias, conocimientos e imágenes, para comprender sus respectivas realidades. La Etnoecología comprende, en primer término, al sistema de creencias o cosmovisiones. Otra parte integral es la serie de conocimientos o “sistemas cognitivos” (corpus) y, por último, se complementa por un sistema de “prácticas productivas de recursos naturales”, es decir, “la praxis”).



Imagen 1

VISIÓN DEL PRODUCTOR RURAL (Toledo, 1991, p.19)

2009. Uno de los más destacados autores de esta ciencia y modelo práctico es el australiano biólogo Bill Morrison, ver <http://www.tierramor.org/Articulos/mollison.htm>, *Recursos para pensamiento y acción*, <http://www.tierramor.org/Articulos/InfoRecursos.htm>

Las visiones, diseños, realidades, conclusiones teóricas y prácticas se interrelacionan en un modo de observar, estudiar, meditar y basarse en conocimientos tanto tradicionales como modernos, complementarios (científicamente elaborados) y ello coincide en una unión. Se enfoca en la dualidad entre teoría y praxis, entre proyección (diseño) y realización, entre ciencia natural y humana.

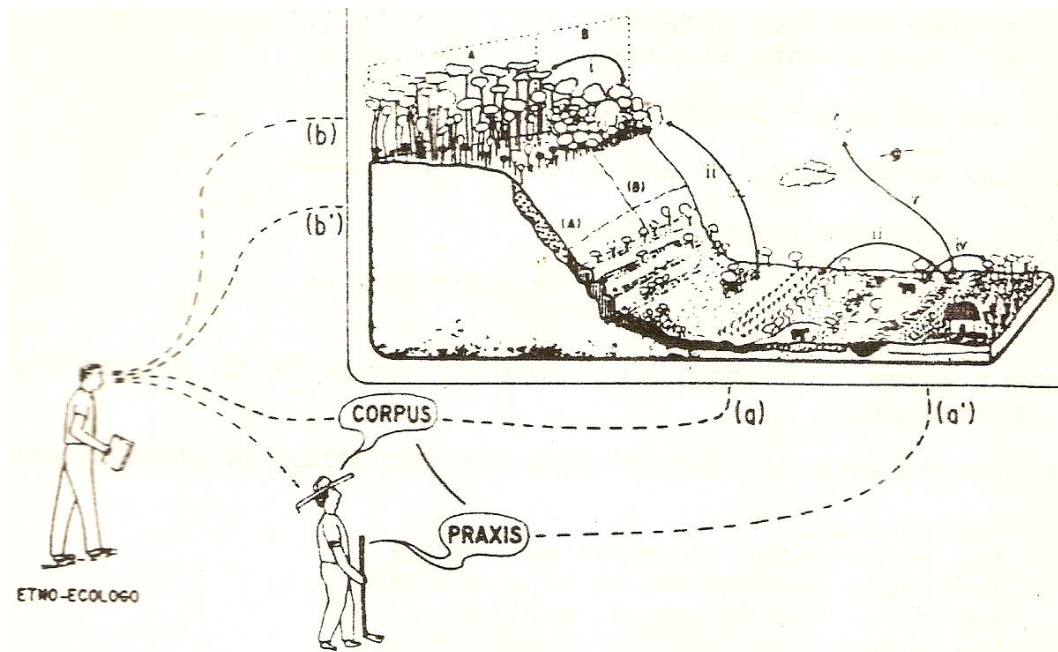
OBJETIVO GENERAL

El propósito de esta investigación es concientizar sobre la necesidad e importancia de la incorporación, a través de la educación, de los conceptos del *Metabolismo Cultural* a la cosmovisión de las sociedades del mundo moderno, sean más modernas o más tradicionales, como medida necesaria y conveniente para la conservación de la diversidad biológica y cultural; para ello se desarrollan categorías derivadas del *Metabolismo Cultural* y se analizan experiencias que buscan favorecer esos dos niveles de objetivos.

OBJETIVOS ESPECÍFICOS

El esfuerzo fue orientado, en primer término, al estudio de la bibliografía relativa al Metabolismo Cultural, la Etnoecología y la preservación de la diversidad biológica y cultural. De esta exploración se desprendieron categorías de análisis para evaluar las experiencias que asumo como ejemplos de los esfuerzos que se están realizando.

Estas categorías abarcan conceptos como: paralelismo entre diversidad biológica y cultural (influenciado por la migración); identidad y adaptación; desarrollo social e individual; sociedades tradicionales y modernas; razón y espiritualidad; estructuras de la personalidad y de la sociedad; lo material y lo ideal.

CONSIDERACIONES TEÓRICO - METODOLÓGICAS

La teoría nos ofrecerá conceptos para comprender mejor la realidad derivada del *monoglobalismo* que impera en el mundo moderno, conocimientos para pensar en los esfuerzos que se están llevando a cabo para revertir este proceso; nos permitirá analizar sus bases, aplicaciones sociales y políticas, aciertos, errores y, por lo tanto, las derivaciones teóricas que de ellos se puedan sacar para perfeccionarlos.

Estamos en una fase difícil que nos apremia a esclarecer múltiples y complejos problemas, para ampliar el horizonte en la búsqueda de soluciones a nivel teórico y práctico. La ciencia, por lo tanto, no debe reducirse al análisis y descripción de los problemas, sino que debe contribuir al proceso evolutivo de la cultura, la sociedad y la ecología, en un marco de etnoecología. (Boff, 2000).

Es necesario analizar la *metamorfosis global*, así como los cambios de identidades en el proceso de transformación cultural. En consecuencia, se propone definir un concepto de intercambio cultural (como síntesis de factores y dimensiones en el mundo multicultural). Igualmente es útil encauzar los elementos (regionales y globales) para el establecimiento de una visión holística y armoniosa.

Además, se proyecta desarrollar criterios para una *didáctica de la cosmovisión*, *la Permacultura*, *el Biorregionalismo*, *la Sustentabilidad Integral*, como opciones frente al camino actual de la globalización, unidimensional y unidireccional, que conduce a un “callejón sin salida”, por la monocultura que representa una tendencia central, monopólica, racional y materialista.

Alcanzar ideales implica avizorar horizontes de concientización y vislumbrar convivencias por indagar, búsqueda de modos integradores, armónicos e interrelacionados mutuamente (Nava, 1999). El desafío es analizarlos para detectar su aplicabilidad, fundamentación teórica, afectividad y efectividad, evaluación y resultados, en un trabajo metódico y experimental, por una forma

de *investigación comparativa*, del *paralelismo*; una *investigación dinámica*, *democrática*, orientada a lo concreto (“*res extensa*”—mundo material *versus* “*res cogitans*” mundo simbólico, no material) (Weisz, 2003), y participativa en el marco científico de la *antropología cultural*, de la *ecología humana*, de la *etnoecología* (Toledo, 1991).

Así, el trabajo persevera en el siguiente modelo:



Imagen 2 Reinhard Senkowski (RS)

ESQUEMA I DE LA TESIS – PLANTEAMIENTO

Se trata de una *investigación cualitativa, de una artesanía intelectual (Willis, P: 1985), en la que se articulan las intenciones de la investigación con los referentes conceptuales pertinentes y los los referentes vivenciados a través de una comprensión hermenéutica de nuestra realidad actual y su problemática etnoecológica.* La perspectiva cualitativa es una forma de conocimiento caracterizada por un permanente diálogo entre el trabajo de campo y los referentes explicativos pertinentes. (Díaz y otros, 2004, p. 14).

El trabajo también está inspirado en la afirmación de Gallegos Nava (el investigador y defensor de la *Educación holista* con su hipótesis inspirada por la cosmovisión): *La ecología debería ser la matriz de todas las ciencias*, pues es la continuación de la visión de los pueblos antiguos que se centraron en la base de la existencia (la *Pachamama o Madre Tierra*, por ejemplo).

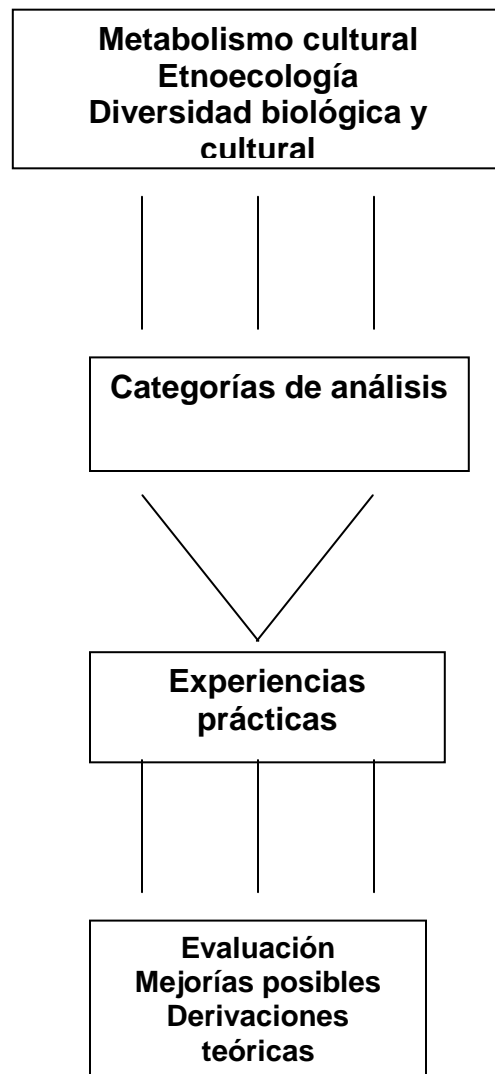
Se mantienen esfuerzos acerca de estudios y observaciones en la orientación teórica de la investigación para generar aplicaciones prácticas como impulsos que faciliten procesos de alfabetización en el sentido teórico que propone Paulo Freire, en vez de seguir *líneas positivistas* y operar en forma de un *idealismo* que Karl Marx rechazó hace ya 150 años en sus críticas a las tesis de Feuerbach, en las cuales mencionó el papel que se debe adoptar hacia un aporte a la supervivencia de los pueblos: “Los filósofos siempre interpretaron la realidad y nunca la cambiaron.”

Asimismo, es muy importante la constatación de Marx y Engels de la relación constitutiva entre un empeño físico, una vivencia material que forma y transforma la experiencia en la conciencia por la producción el horizonte ideológico, que influye la conducta de la mente. Es un proceso transformador por la vía del trabajo como manera de realización en el medio, y mecanismo metabólico material-social-cultural. Así se determina la especie humana en su esencia como producto de la dialéctica base-supra-estructura (ideología).

De la epistemología del marco teórico y de la línea del Metabolismo Cultural derivamos históricamente en trayectorias del pensamiento, en expresiones y valorizaciones, entre otros, de la teología de San Francisco, la de Tomás de Aquino (postulante clásico de la *teología natural*); así como del marco filosófico y didáctico de Rousseau; de la misma manera en la observación e indicación de la conducta social en el mundo animal y vegetal expuesto por Darwin y, finalmente, la no muy conceptual relación del mundo material y virtual, en su sentido dialéctico, revelado por Marx y Engels quienes ya habían mencionado esta interrelación explícita entre hombre y naturaleza, la mutua inspiración e influencia de intercambio en la constitución y flujo de energías por la permanente transformación. Marx observó que *Das Sein beeinflusst das Bewußtsein* (El Ser materialista/objetivo influye la conciencia).

La investigación también está inspirada por el *horizonte integral del hinduismo*, con su tradición milenaria, en la cual las disciplinas de la filosofía, la religión, la psicología y la acción forman una unión (ver Raymundo Panikkar, con su exposición de la filosofía hindú en relación con el concepto occidental; Edgar Morin, con el desarrollo de su *Pensamiento Complejo*; Gallegos Nava, exponente de la *Educación Holista*; Heidegger, con *Sein und Zeit* [*Ser y Tiempo*], entre otros.

La primera tentativa en la génesis de la tesis fue proponer, prioritariamente, un contexto específico para escoger un método de investigación inductiva, dirigirse hacia algo singular, específico para llegar a una teoría generalizada. Pronto se verificó como poco viable, por la realidad encontrada en México, (específicamente en Amatlán o Tepoztlán). Posteriormente, se intentó explorar y analizar las circunstancias de las ecoaldeas como modelos pilotos de una posible transformación hacia el *Metabolismo Cultural*, así como de la *Permacultura* (cultura permanente). En otras palabras, encontrar una síntesis entre el mundo tradicional y el moderno, entre el hombre racional y espiritual, entre la naturaleza y el hombre en sus despliegues de ser y su materialización y manifestación

diversificada y compleja, en su singularidad y totalidad como interdependiente (holón) (Theilhard de Chardin, 1967).

Eso no significa ignorar las búsquedas, siguiendo excursiones y senderos teóricos, enfocar, programar, y ampliar el horizonte dentro del marco del Metabolismo Cultural: físico-químico, intelectual, espiritual y, fundamentalmente, en su diversidad y despliegue multicultural para la comprensión, aceptación y, en el fondo, ser indispensable para una existencia en su totalidad (holístico).

La imagen que presentamos en seguida es un esquema de la estrategia de la investigación y proyección del objetivo metódico y didáctico en la perspectiva del metabolismo cultural; con una dinámica y un orden recíproco, para llegar de lo concreto a lo general (método inductivo) y de lo general a lo concreto (metodo deductivo). Se trata de un enfoque a partir de la perspectiva *biorregional-étnica* hacia el acontecimiento y la influencia global y en sentido opuesto (alternativamente).



Imagen 3 (RS)

ESQUEMA DE INTERRELACIÓN Y PLANTEAMIENTO

Este esquema expuesto representa tanto el concepto epistemológico como los criterios de la tesis, que emergen inductivamente de lo concreto, biorregional, desde Amatlán, y atraviesan varias vinculaciones y momentos de intercambio hacia el círculo más indirecto, general o regional (municipio, estado, región) hasta llegar a un horizonte global y a las influencias internacionales.

Finalmente, llegamos a la conclusión de trabajar con realidades que son accesibles y viables en su contexto histórico, por su trayectoria, igual que en el mundo cotidiano, sobre todo en el horizonte de la realidad mexicana, en especial en el contexto de Amatlán, Morelos. Como producto final de la tesis planteamos un concepto filosófico que apunta a un diseño didáctico y metodológico, con observaciones de modelos educativos, experiencias, visiones y diseños fundamentados en análisis teóricos y, en gran parte, relacionado con la praxis documentada.

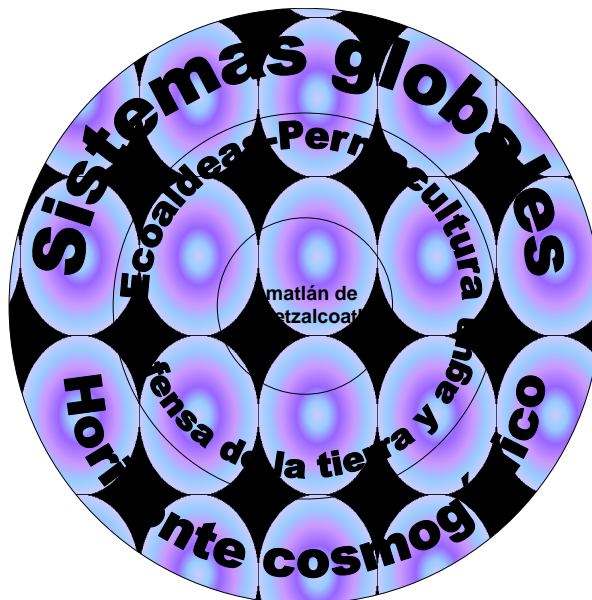
Por lo tanto, la labor a la cual me he abocado ha comprendido cuatro puntos principales:

- 1) Estructurar la teoría del Metabolismo Cultural, la Etnoecología y la preservación biológica y cultural en un marco coherente y unificado que sirva de soporte al planteamiento de categorías de análisis.
- 2) Desarrollar categorías de análisis para evaluar las diversas tentativas.
- 3) Estructurar las experiencias en que he participado y prepararlas para el proceso de análisis por medio de las categorías resultantes de la teoría, según un orden de experiencias (convivencias) y estudio de los casos en su cronograma de trayectoria de la investigación en el siguiente esquema: de lo general (construcción de una teoría) a lo concreto, para verificar los paradigmas en la realidad (observaciones en el campo). En este contexto, orientamos la jerarquía e interdependencia de lo local/biorregional a un nivel estatal, nacional y hasta internacional en una dinámica interrelacionada (véase esquema abajo).
- 4) Analizar las diversas experiencias y extraer conclusiones y sugerencias para posibles vías de investigación y acción.



Imagen 4

ESQUEMA DE INTERVENCIONES COLONIALES: (Imagen de propia H. Weisz)

Esta imagen⁵ representa la jerarquía entre sistemas colonizadores y colonizados, significa una imposición sobre los sistemas naturales y tradicionales, tanto en lo referente a la naturaleza geofísica y vegetal como humana en su virtud de percibir y vincularse con la naturaleza en el horizonte racional y mental, o religioso con el medio ambiente.

La realidad se manifiesta en varios sectores educativos y se extiende por dimensiones y capas de muchos campos, principalmente en sociedades colonizadas, y encuentra su significado y aplicación didáctica-metodológica, entre otros, en forma de un estilo rígido, según la crítica de Ramón Gallegos Nava (Nava, 1999).

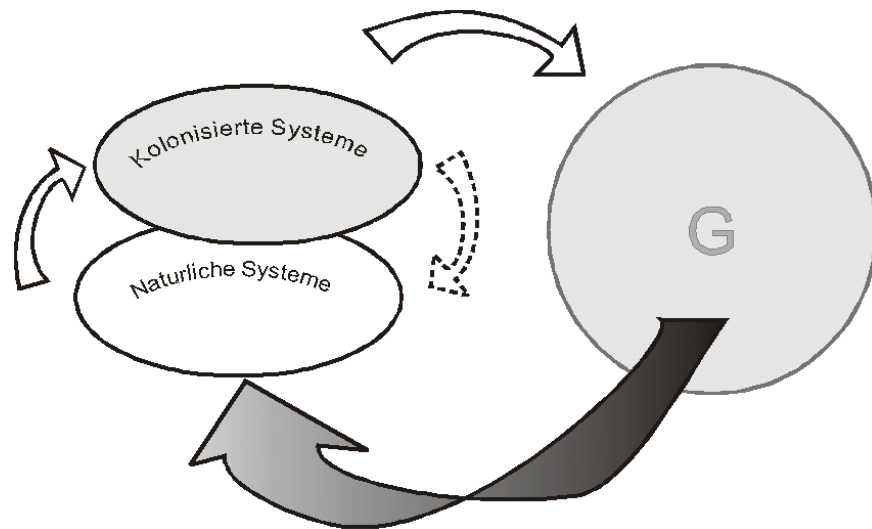
El método se orienta, en grandes segmentos hacia la línea del behaviorismo (Skinner). Significa: formal y funcionalmente, el contenido y la identificación de acuerdo con un discurso dialéctico, por medio del desarrollo de una inteligencia integral (abstracta, emocional, técnica, social, etc.), no importa. Tampoco

⁵ (Chapter 2 Gesellschaft_natur_files Weisz_html_5b5584e, p. 33). Sistemas colonizados-sistemas naturales (G) Gesellschaft: Sociedad en interdependencia e interrelación.

interesan la profundidad, la calidad y la identificación, ni pensar en motivar para actuar a los alumnos. Lo que vale es el éxito, la comprobación positiva.

El marco institucional habla su propio lenguaje, con sus condiciones y acentos en el desempeño pedagógico en este país; y en este contexto es impresionante que del gasto gubernamental para la educación, en México se destine 88% (manejado por la SEP) a la administración, y solamente 12% para el trabajo de la enseñanza en sí. Lo que falta urgentemente es la motivación intrínseca, los estímulos y la disposición para indagar y desarrollar un espíritu curioso, para descubrir y experimentar ideas y soluciones en la práctica, para abordar la realidad. Eso refleja la contradicción y los límites educativos en todas disciplinas y capas de la realidad mexicana, que interroga de este modo toda oportunidad de un desarrollo sustentable y autónomo como un estado independiente. (Nava, 1999).

Así llegamos a la conclusión de que en el momento histórico, con la conciencia y con el marco institucional, no conviene, por el momento, insistir en él la tentativa de investigación participativa que evidentemente no es bienvenida (por lo menos por parte de las autoridades). Variaciones con fiestas, con juegos, poesías, canciones como un aporte indirecto didáctico fueron aceptadas. Por eso proponemos alternativas —más como métodos indirectos— vía un espectro de proyectos que describimos en forma de Fiesta de Maíz, con conferencias, películas, danzas, comidas, elementos lúdicos y didácticos (con un modelo del Centro de Comunicación, en ecoaldeas) de trabajos en sentido de la Permacultura, de actividades que mencionamos en el acontecimiento expuesto y denominado *La Llamada del Cóndor* en Perú o en diversos movimientos y corrientes sociales y ecologistas. (Vea Cap. V).

RESUMEN DEL OBJETIVO DE LA TESIS

Estamos proyectando el análisis de una metamorfosis global en la actualidad, indispensable para una transformación cultural. En consecuencia, buscamos un concepto de intercambio cultural, como una síntesis de diferentes factores y dimensiones en el mundo multi e intercultural. Igualmente, queremos apuntar hacia los elementos de la realidad de los impactos ambientales y sociales y estudiar, tanto propósitos didácticos como metodológicos, tanto regionales como globales, para establecer una visión holística y armoniosa.

Se trata más de una crítica del *estatus quo* con propósitos de conceptualización alternativa para proyectar elementos viables en el horizonte etnoecológico, para hacer un sondeo o una revisión del campo cultural-ecológico, en una perspectiva individual y grupal para elaborar modos educativos-organizativos, en forma de un registro y análisis a nivel de reflexión, en horizontes filosóficos, principalmente con el criterio de una ecología profunda, que implica aspectos antropológicos integrales, comunitarios, solidarios con los seres humanos y con el entorno ambiental. Es un desafío plantear perspectivas educativas sociales, basadas en movimientos y empeños colectivos para promover una cultura ecológica, y no concentrarse tanto en ecotécnicas, en operaciones de especialistas y administradores.

El esquema de la tesis abarca los siguientes elementos, objetivos y temas, como si fuesen ramificaciones e interdependencias en su proceder de investigación, así como en la formulación de una didáctica alternativa al modelo vigente, en otra palabras: proponemos un método que indique el hilo conductor para la proyectada didáctica hacia el Metabolismo Cultural en la justificación como desarrollo de la presente tesis.

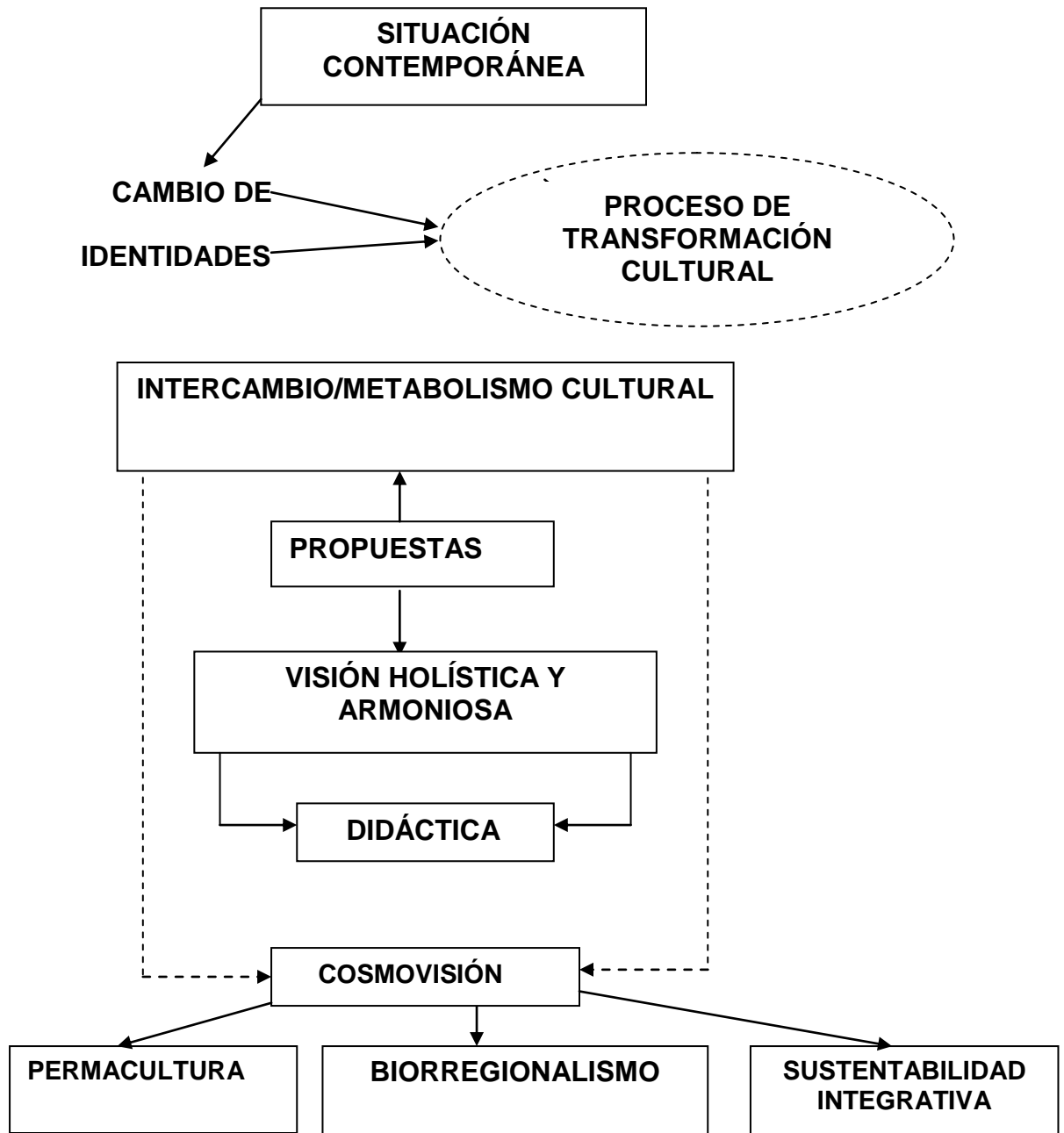

CONCIENTIZACIÓN POR DESARROLLO HOLÍSTICO/COSMOGÓNICO Y APLICACIÓN DE INTELIGENCIA INTEGRAL (ABSTRACTA, EMOCIONAL, SOCIAL, TÉCNICA, AMBIENTAL).

POR PROCESOS DE CONVIVENCIA METABÓLICA, ARMÓNICA, INTERRELACIONADA ENTRE NATURALEZA FÍSICA Y NATURALEZA HUMANA, ENTRE MATERIA Y REALIDAD VIRTUAL/ESPIRITUAL VS RACIONAL CON UN LENGUAJE SIMBÓLICO

Imagen 5 (RS)

ESQUEMA II DE LA TESIS

Así, intentamos desarrollar criterios para una didáctica integral y multicultural de la Cosmovisión como una opción sustentable, en y con los paradigmas de la Permacultura, y un horizonte del Metabolismo Cultural frente al camino actual en el marco de la globalización, que conduce a un método y poder central y disgregador, monocultural que es la causa de impactos y que nos llevan hacia un callejón sin salida por la realización de cierta monocultura, una tendencia central, monopólica, racional, fragmentada y material (Marcuse, 1999). Lograrlo implica investigar horizontes hacia una concientización y la búsqueda de una convivencia integradora, armónica e interrelacionada, holística, que sirva de inspiración en el sentido de un Metabolismo Cultural, como una fórmula y síntesis para convivir en un marco globalizante, sin perder la heterogeneidad de las singularidades del regionalismo biológico y cultural, algo propio de las unidades, que da sentido y función de permanencia en una totalidad continua.

En concreto abordamos los siguientes discursos con temas:

Capítulo 1: El primer capítulo define el concepto Metabolismo Cultural, como metáfora de la existencia de la vida orgánica, y además la interacción entre el mundo físico/natural, el mundo virtual con el lenguaje simbólico o espiritual. (Fischer-Kowalski y Helga Weisz, pp. 215-251, 1999; Weisz, 2002). Se reflexiona acerca de aspectos entre la ciencia humana y la ciencia natural o exacta, interrelacionada, intercambiante y complementaria; que implica una revisión de la diversidad natural, ambiental y cultural, de las variedades biológicas, filosóficas y espirituales.

Se abordan, también, los diversos fenómenos (especies en su entorno ambiental), culturas (etnosistemas), la heterogeneidad e interrelación en su complejidad y problemática, enfocando el antagonismo entre el Yo y el Nosotros, como una muestra del espíritu globalizante que solamente reconoce al Yo y a la propia especie (familia/tribu), casi como un segmento autónomo de la sociedad con una casta que sustenta y fomenta ese Yo. En el fondo, se trata de una

estrangulación del Ser y del Vivir en sociedad por el impacto del *Tener o Ser* (Fromm, 1978). Se marca a partir de este planteamiento y, como opción, el vivir en plenitud por todas las funciones, entendiéndose como el secreto indispensable para garantizar un futuro, tanto del individuo como del cosmos.

Para lograr los objetivos y desarrollar una educación hacia un horizonte con una relación más holística y/o etnoecológica, se precisa reducir los vicios del consumo y la agresividad contra todo el mundo, armonizarse con el entorno de la vida y con uno mismo; pensando en una *Terapia Cultural*, que implica tratamientos individuales y colectivos, campañas y movimientos amplios, caminos hacia horizontes orientales con su sabiduría milenaria.

Capítulo 2. En éste se abordan los criterios para entender el Metabolismo Cultural, lo que implica una revisión profunda de la realidad histórica (específicamente desde Descartes, Newton y Bacon); un trabajo inter y transdisciplinario que se base en la diagnosis de las amenazas sobre los *ecosistemas (biotopos, biorregionalismo)*, las bases ambientales, las especies animales, las vegetales y la humana (etnosistemas), con un pensamiento multidimensional y con inteligencia espiritual.

En este contexto se emplean elementos de la ciencia y de una disciplina como la Etnoecología; entendida como un marco de investigación y de operación a nivel de la *ecología profunda* que implica dimensiones filosóficas, políticas, comunitarias, educativas, que tienen la finalidad de desarrollar paradigmas en la didáctica escolar como en los demás campos de operación para poderse enfrentar a los problemas vigentes en esta tesis analizados. Así mismo, se aborda el diálogo dialógico como fundamento del Metabolismo Cultural; y como una necesidad para no colocarnos en el lugar de dioses creadores, con poder y derecho para construir y destruir el mundo a placer.

Como parte de las medidas didácticas y metódicas necesarias para un Metabolismo Cultural, en el **Capítulo 3** surge el reconocimiento de uno de los más graves desafíos del tiempo que es la preservación del Cosmos; y al mismo tiempo el abordaje de la Cultura como la forma de enfrentarse y trabajar con la naturaleza.

En este sentido se proyecta como urgente realizar un análisis de la metamorfosis global, en el proceso de transformación étnica y cultural. Es necesario un concepto de intercambio social y cultural en la metamorfosis de la globalización, como síntesis de factores y dimensiones en el mundo multi e intercultural en el marco de los nuevos paradigmas de la existencia y con la perspectiva de un Metabolismo Cultural.

El **Capítulo 4** encierra la experiencia vivida en Amatlán de Quetzalcóatl, y que tiene que ver con la intención de crear y poner en marcha propuestas didácticas de una transformación hacia el Metabolismo Cultural; con una metodología que busca integrar tanto los niveles personales del pensar, sentir y hacer, como los niveles del entorno social, espiritual y ecológico.

En el **Capítulo 5** fue planteada y, en partes realizada, la investigación participativa en el horizonte de un posible Metabolismo Cultural. El proyecto de la tesis se concentró hipotéticamente en esfuerzos de elaborar elementos didácticos tanto en el ámbito de la Escuela Primaria en Amatlán con el objetivo de obtener datos relacionados con el tema de la tesis. La primera fase fue realizada en el marco de las posibilidades encontradas, pero en el espacio escolar no fue posible conseguirlo ante la resistencia de la directora de la escuela primaria local en Amatlán. Igual resistencia se manifestó en la tentativa en el municipio de Tepoztlán, donde se encuentra el ayuntamiento de la delegación de Amatlán. Los obstáculos obligaron a reformular la estrategia metodológica de la tesis en su marco, en especial en el propósito de aportar elementos para la educación etnoecológica. Finalmente optamos por un camino indirecto, flanquear en forma

de elementos que exponemos en el capítulo 6 (ver la conceptualización en Imagen 3 – introducción)

En el **Capítulo 6** se analizan las propuestas en materia de etnoecología, lo que conlleva a reconocer oportunidades y límites hacia una educación etnoecológica. Para esto, se abordan experiencias internacionales y nacionales bajo seis ejes de análisis:

Eje 1. Individual: hacer, pensar, sentir.

Eje 2. Comunitario: social, económico, ecológico, espiritual.

Eje 3. Epistemológico: integración *versus* disgregación.

Eje 4. Planteamiento, aplicabilidad, evaluación.

Eje5. Sociológico: interdisciplinario, transdisciplinario, multicultural.

Eje 6. Teórico-práctico: Metabolismo Cultural, etnoecología y permacultura.

Finalmente y como una propuesta, se aborda la experiencia de un Proyecto de un Centro de Comunicación Integral, la utilidad que tiene con vías a un *Centro Sociocultural Alternativo*, con un enfoque de trabajo educativo multicultural, comunitario, con elementos y tendencia de una terapia Cultural para lograr el objetivo del Metabolismo Cultural.

CAPÍTULO I

HACIA UNA TEORÍA DEL METABOLISMO CULTURAL

1. Introducción al concepto del Metabolismo Cultural

Un reto fundamental en la tesis del *Metabolismo Cultural* y, principalmente en este capítulo inicial, implica la revisión de la diversidad natural y ambiental, de las variedades biológicas, filosóficas y espirituales en su juego complementario. Esta revisión también se encamina a reflexionar sobre el horizonte contemporáneo y sus tendencias para delimitar el problema de la realidad sociocultural y ambiental global, y en concreto en México, donde surge la necesidad de una nueva visión y teoría dentro de un marco educativo en aspectos ambiental-social.

El capítulo I introduce al concepto cosmogónico, el cual nos sirve de contexto para proponer el rescate de las condiciones diversificadas y antagónicas entre lo *natural y lo cultural*, promoviendo la *sabiduría de las culturas tradicionales* versus *las ciencias modernas* y proponiendo integrarlas como si fuera un injerto en un horizonte metabólico a nivel cultural. El propósito es detener las tendencias monoculturales y las problemáticas que trae consigo la globalización y, para ello, abrimos la construcción del marco teórico incluyendo elementos de la *Teoría del Metabolismo Cultural*.

Por el mismo motivo ahondamos en este capítulo los criterios para analizar las condiciones, la forma de “recuperar el balance *naturaleza-hombre* en el mutuo intercambio” incluyendo el balance de los eco y etnosistemas en un marco consciente de una comprensión más amplia y profunda o con el manejo y sustentabilidad debajo del criterio sustancial de la *biodiversidad y diversidad cultural*. Con ello introducimos en este texto una teoría del Metabolismo Cultural, analizando las causas y efectos del riesgo etnoecológico y proyectando modelos y métodos para una educación ambiental razonable integral hacia un futuro de armonía espiritual y material. Como un reto identificamos aquí la opción de una *Terapia Cultural* en el espectro operativo del *multiculturalismo* y de distintas realizaciones existenciales e interdisciplinarias como estrategia complementaria.

Para encaminar este objetivo desplegamos en este capítulo como posibles aportes abriendo otras visiones del Metabolismo. Es la puerta y puente hacia la propia Nueva Teoría en la tesis diseñada. Además especificamos los criterios y líneas filosóficas como crítica y alternativa en su dimensión de la *Noosfera* y *el horizonte místico*, vinculando a las búsquedas científicas y vivenciales en el mundo tradicional y moderno como síntesis y puente y entrada filosófica- cultural y tecnológica del Continente Americano, del Oriental y con la *Teoría de la Relatividad* y otras líneas buscando otros parámetros del sentido de vivir.

Hay propuestas y tradiciones permanentes, sin embargo, con igual o mayor frecuencia, la avalancha de la industrialización aplasta con la aplicación de su propio concepto filosófico excluyente de alternativas. Por su avance en una dinámica lineal y sin freno, es un proceso globalizante que cultiva nuestros parámetros para desarrollar diseños de un “ser más perfecto”, “superior” en relación con toda forma natural, todo con una inmensa precisión y velocidad.

La *nueva era*, con el estandarte de modernidad, fue determinada por sus profetas y adeptos como desarrollada, cómoda, fascinante y con la ilusión de ser ampliamente extensible, casi sin límites de cantidad, altamente eficaz en su aspecto general. Pero sus creadores y seguidores dejan caer su máscara en el momento en que prescinden del análisis de sus contraindicaciones. (Leff, 2005; Diesbach, 2005; Escobar; 2007; Nava, 1999).

Observada críticamente, esta corriente se muestra, en gran medida, como un “boomerang”, dirigido contra casi todos los complejos cósmicos (diseños y metas descritas). Se define por la reducción y disyunción de los segmentos múltiples de la realidad y por su concepto científico: el cual solamente reconoce lo que se comprueba empíricamente porque otorga prioridad absoluta a una meta cuantitativa, positivista. Es además extremadamente materialista, mecanizada y agresiva contra los seres humanos y el medio ambiente (Morin, 2001; Nava, 1999, pp. 12-17). También se define por su criterio de otorgar la razón al fuerte —de

acuerdo con la línea de un social-darwinismo—, con conceptos filosóficos mecanizados, fragmentados, que promueven un capitalismo ilimitado, con trazos de crecimiento por reducción y eliminación de la diversidad, hasta la propia base de la vida con sus elementos y leyes naturales. Siempre dispone de una red de pensamiento para promover la industria, basándose en un empirismo absoluto.

¿Será quizá un residuo del pensamiento del absolutismo religioso y político, inclinado a la rigidez y al dogmatismo de la Iglesia Católica en la Edad Media del género escolástico o de los príncipes y otros feudos en su prepotencia en épocas anteriores? La base teórica y empírica de esta modernidad podemos definirla como selectiva, contradictoria, inhumana y anti-ecológica, surgida de un ser ambicioso, carente de sensibilidad, tanto en el horizonte del pensamiento como en el de la acción. Defiende sus dogmas con el estoicismo de un monolito, incrustado en sus hábitos inflexibles, de esencia inhumana.

Gallegos Nava expone esa realidad:

El segundo modelo occidental fue el científico de una crítica al paradigma dogmático, su emergencia significó la desacralización de la vida, despojar a la existencia de todo vestigio divino o sagrado. Su metáfora guía fue la máquina; el universo fue visto como un gran mecanismo de relojería cuyo funcionamiento era posible predecir y controlar. (Nava, 1999, pp. 4-5 y 35).

En otras palabras: circunscribe visiones y consecuencias que son el arquetipo de “procesos mecánicos de causa-efecto lineales, en información empírica obtenida por los sentidos, o con aparatos para ampliar su capacidad.” Y con eso se muestra que se basa en los fundamentos filosóficos del *positivismo*, *reduccionismo*, *materialismo*, *dualismo*, etcétera, para concluir que “la ciencia llegó a ser sinónimo de verdad”.

Esta pretensión se extiende a casi todas las disciplinas, desde la filosofía de Descartes, Bacon y Newton, a la propuesta histórica que en sus orígenes yace en el pensamiento aristotélico. Quedan entonces como advertencia para un

observador crítico (Berman, 2004; Nava, 1997, p. 11) porque ya el horizonte visible es alarmante en sus formas catastróficas naturales, en la decadencia humana, en la expresión de la violencia con múltiples caras, en su forma de empobrecimiento de las masas humanas, El pensamiento dominante, colonial y antagónico consiste así al final en un proceso de simplificación de diversas corrientes (que aun pudiendo ser cada una de contenido rico en sí mismas) en una sola línea reductiva que tiene consecuencias muy drásticas para el mundo, y para definir las identidades por la dilución y hasta paralización de la ética. (Weisz, 2002; Negt, Kluge, 1973).

Todo lo anterior es una amenaza contra la ecología porque esa ideología abusiva dirige los objetivos del desarrollo lineal y de este modo anti cíclico. Este rumbo se comprueba con su dinámica depredadora, porque anula las redes y perspectivas de paz para todos y todo.

Debemos hablar del horizonte invisible, de la humillación, de la deformación cultural y psíquica causada por la predominancia de una monocultura, de la *unireligión* en el nombre de “pueblos elegidos” (como los israelitas con su filosofía sionista; los católicos –que hablan por todos y de todo—; los arios, los adventistas, los mormones, los musulmanes, los norteamericanos en general,⁶ por ejemplo) y con ello distintas formas de comportarse como superior, aplicando la discriminación y represión hacia los *otros* en su *otredad* (Leff, 2004). En la historia de la humanidad se ha manifestado drásticamente por medio de las “guerras santas”, la inquisición, las guerras de conquista, y hoy se invoca al progreso y a la democracia –sus escudos y ramas ideológicas para desvalorizar la espiritualidad, en especial de los pueblos autóctonos—. Todo acontece dentro del pensamiento *unidireccional* y *unidimensional* (Marcuse; 1999) que sufre un fenómeno desplazante y depredador, comparable a una forma de contaminación del aire, del agua, de la radiación.

⁶ Cuarenta por ciento de los académicos de los Estados Unidos consideran que dicha nación debe ser elegida para ser la policía del mundo. Ver también la noción de *American exceptionalism*.

Del modo como proyectamos y operamos con más y más velocidad, fuerza y violencia, estamos construyendo una gran máquina del modelo del mundo a partir de los determinantes filósofos que dieron el precinto de nuestro pensamiento durante siglos (según la obra de Bacon y Newton), así incluyó a la naturaleza vegetal, animal y humana, creando una objetivación de todo, la homogeneización y finalmente la multifacética desertificación que está empobreciendo y vaciando toda la Tierra y con ella la espiritualidad del hombre, porque ha reducido su creatividad y la fuerza de las unidades y las entidades. Por este camino se demuestra que la forma dominante está pervirtiendo al mundo en su multiculturalidad, diversidad fenomenológica, funcional y cultural, complejidad y estabilidad. Eso acontece de manera funcional, con la finalidad de someterlo todo a un *proceso uniforme*. Y eso lo celebran hoy con el lema de la globalización. Múltiples investigadores y autores de la ecología humana, como Weisz, 2002; Toledo, 1991; Nava, 1977; 1999; Leff, 2003; 2004; Morin, 2001; Lovelock, 1988; 1995; Bruges, 2000; Kuri, 2003; 2006; Novaczek, 2001, entre otros, confirman esta tendencia problemática.

La corriente que pretende unificar los valores, gustos y criterios, lleva más lejos: a un desencantamiento del mundo afectivo, espiritual, religioso, y deja a los sujetos ajenos, sin lazos sociales, egocéntricos, hasta brutos y sin sensibilidad para los otros e incluso para ellos mismos (Nava, 1999).

La corriente globalizante implica comunicación, interferencia en tejidos socioculturales con toda su infraestructura, mentalidad, costumbres, fondos de identificación, control social y confianza en el aporte común. Este proceso es responsable de las transformaciones culturales y materiales que traen el riesgo de violencia. Y es en este marco histórico que diseñamos el proyecto de la presente tesis, y su reto de recuperar una noción de la totalidad de la existencia, similar a la visión cosmogónica de los pueblos autóctonos, con visiones y habilidades de desarrollar trazos culturales proporcionados a la naturaleza del planeta tierra en equilibrio, con los seres humanos enfocados al horizonte de un Metabolismo

Cultural. Hacia una referencia a la identidad diversificada y multicultural nos llevan investigadores y antropólogos mexicanos, como Bonfil, 1987; 1989; Austin, 1998; Bartolomé, 1977.

Ante la realidad del *capitalismo*, el *neoliberalismo* se define por la competencia, por el deseo de ser mejor, más fuerte, superior al otro. Urge entonces una comparación cultural-filosófica y una revisión en el horizonte budista y de otras culturas históricamente aprobadas para corregir ciertos errores históricos, para no seguir en el rumbo del pensamiento puro del modelo “mecanicista, cuya visión contradictoria, atomizada, parcial y especializada, sin meditar en la totalidad como un ser complejo y complementario, nos han convertido en ciudadanos aislados, egoístas, con incansable deseo de poder y dominio sobre la naturaleza y los demás” (Weisz, 2002; Nava, 1997; 1999; Morin, 2001; Diesbach, 2005; Escobar, 2007; Dietz, 2000).

Así tenemos un discurso de una redefinición filológica el cual constata que:

Claridad significa que no existe centro alguno desde donde usted esté funcionando. Un centro que se encuentra conformado por el pensamiento en forma del ‘Yo’, lo mío, ellos y nosotros. Y donde existe una circunferencia hay resistencia, hay división (Nava, 1997, p. 57).

¿Será que los mensajes del budismo, la filosofía del taoísmo, nos alcanzarán antes de que destruyamos nuestro planeta, con sus bases esenciales incluyentes de la vida integral, y consecuentemente a nosotros mismos?

Las teorías de Sócrates, Platón, Aristóteles y sus respectivos seguidores –hasta hoy– de esta escuela griega clásica, expresaban y expresan en sus plataformas filosóficas *par excellence* esa inclinación del pensamiento, es decir, la dualidad entre el pensar, la abstracción, lo que es virtual, y lo material y el cuerpo. Ya desde hace más de dos mil 400 años, se construye esta cuna filosófica de impresionantes ramas.

Esta influencia se extendió a los pensadores del horizonte europeo, de Medio Oriente y África del Norte y, con el tiempo, especialmente desde la conquista del Nuevo Mundo (como lo llamaron los europeos) se expandió por todo el planeta.

Hoy sólo tenemos mezcla de las sabidurías de Europa y Asia: Eurasia (Diamond, 1998), esto significa: rasgos culturales y científicos de Japón, China, India, Egipto, Grecia, Roma, y polos culturales que en este sentido hicieron un intercambio o copiaron sus respectivas técnicas y conocimientos. Pero hay culturas y continentes enteros que permanecen fuera de consideración.

Estamos arraigados en todo y nada al mismo tiempo. La abstracción en la forma de dinero (Friedrich Engels llamó a esa actitud de valorización virtual y especulativa el “pecado capital”) y de la homogenización de las diferencias entre rasgos regionales, étnicos, individuales, permiten operar, ligera y superficialmente, todo a un valor abstracto, cuantitativo, basado sólo en datos de una cierta moneda o en un prestigio virtual, que no registra la singularidad de las personas ni de los grupos minoritarios con menos peso e importancia económica.

Erich Fromm habla en este contexto del *Tener o Ser* (Fromm, 1978), (Vea: Imagen de *Línea de la esencia* Imágenes 11 a 11 b, Cap. 2). La Biblia alerta acerca del fenómeno analógico con el ejemplo del rico en su reducida oportunidad de llegar al cielo. Y por su parte Negt y Kluge (1973) analizan en la línea de la *Teoría Crítica* de la *Frankfurter Schule* (Escuela de Frankfurt), psicoanalíticamente, la problemática en el riesgo de la dilución hasta la desaparición de lo substancial de la percepción y la asimilación de la realidad que es el fundamento constitutivo para realizarse en una vida auténtica, sensual, sin la disyunción entre teoría y praxis (Morin, 2001; Berman, 2004), físicamente concreto e inconfundible en el sentido de la comunicación, producción y reproducción materialista y compleja en su multidimensionalidad.

Se trata de una identidad o de un modo de autodefinición que abarca objetivos, métodos y objetos para la superación de la vida cotidiana en su base de necesidades primarias como de estratosferas secundarias (así al nivel cultural, de la estética, de la filosofía, la educación y a base de otras dimensiones de la existencia que es prioritariamente promovida por la clase media (en concreto la burguesía) versus la clase proletaria (Negt/Kluge, 1973).

El desarrollo político abrió un gran espacio pero, en lo referente a las necesidades de los ciudadanos, perdió el sentido. Los retos y objetivos quedaron dentro de un discurso ilustre pero fallido en la realidad.

La realización personal y grupal, por sobre todo, tiene como objetivo *a priori* la satisfacción y la felicidad en su conjunto, con una vida equilibrada en todas las capas y ramas que constituyen la base de un estar armónico. Las relaciones concretas en su ámbito transparente, tocable, controlable, sensorial y espiritual, son parte de la virtud y habilidad cotidiana y son indispensables para la vivencia multidimensional e importante para el control democrático verdadero. Todo lo demás es un *show*, una forma de engañar a los pueblos, en el mejor de los casos, tras la cortina de la distancia entre concreto y abstracto. (Morin, 2001; Escobar, 2007). Generalmente podemos observar más polvo con su efecto confuso y manifestación ideológica.

Lo común en la vida política hoy, en este marco de cultura dominante, es la aspiración al éxito, la apariencia exterior, la demostración del poder, la imagen fomentada por la vanidad y no por la calidad de vivir y sentir; del mismo modo sucede en el caso del consumo.⁷ (Rodríguez, 2000, p. 129). El resultado de esto es el vacío de la existencia en un espacio vivido sin vivir lo esencial, sin el encuentro con nosotros mismos ni con el cosmos. La realidad se diluye en algo puro y formal, produciendo sacrificio y malestar. Para llenar ese vacío, nos

⁷ Ver en este contexto el análisis comparativo en: Goleman, Daniel, 2003, *Emociones destructivas. Cómo comprenderlas y dominarlas. Un Diálogo científico con el Dalai Lama*. Editions Argentinian, S.A. [Título original: *Destructive Emotions*. Bantam Books. Mind and Life Institute.]

fugamos más y más hacia el consumo y el resultado es que no quedamos satisfechos ni logramos una perspectiva de supervivencia para la Madre Tierra porque explotamos las materias primas en exceso, contaminamos el medio ambiente, todo, incluso nuestra relación con nuestros compatriotas y, finalmente, con nosotros mismos.

Seguimos en todo esto el método del conductismo, especialmente en el área de la educación⁸, lo que nos lleva a una alienación por causa de una indiferencia preocupante. Así, ningún compromiso tiene importancia: el contexto histórico puede desaparecer, los valores son variables, intercambiables, uno puede hacer algo válido o criminal, no tiene diferencia en la evaluación.

Con esa base filosófica se explica, por ejemplo, que los científicos de la NASA estén observando el Universo para explotar el cosmos como una prolongación del poder, investigando y manteniendo un objetivo hostil sin darse cuenta, sin una mayor reflexión autocrítica. Los escrúpulos de Einstein referentes al uso de la fisión nuclear quedaron como un “problema personal de él”. Estamos invirtiendo en la producción de armas más que desarrollando técnicas pacíficas y constructivas para mantener la paz y tener nuevas perspectivas para el mundo.

Además, el positivismo, el pragmatismo y el funcionalismo contribuyen, a su manera y por un idealismo y relativismo dudoso y, en consecuencia, una homogeneización que confunde lo ideal con lo real. Finalmente, esa posición filosófica provoca una disgregación, desarticulación, parcelación de los organismos y suborganismos complementarios que constituyen en su carácter los

⁸ Skinner, B. F.: *Estilo Asociación de Lenguas Modernas (MLA)*, en Enciclopedia Compacta Británica, CD-ROM, Chicago, EEUU, 2006. *The Behavior of Organisms: An Experimental Analysis*, 1938. ISBN 1-58390-007-1, ISBN 0-87411-487-X. [*El comportamiento de organismos: Un análisis experimental*]

elementos de un todo, que no son sustituibles con cualquier otro elemento ni de cualquier modo.⁹



Imagen 6

LA RELACIÓN SOCIEDAD-NATURALEZA CO-EVOLUCIÓN:¹⁰

Condiciones de unas oportunidades de un desarrollo eficiente

Como podemos observar y analizar en la imagen de arriba: El esquema simboliza el inicio de comprensión de una vía alternativa: cómo se interrelaciona el hombre con la *naturaleza* y la *cultura* en sus distintos procesos y canales, se realiza por (inter) medio del actuar social y cultural del hombre, la doctora Helga Weisz (2002) lo desarrolla ampliamente en una tesis doctoral, en su dimensión epistemológica el enfoque que da un sustento a la tesis presentada. Su discurso se basa esencialmente en una evaluación de líneas occidentales, en una gama amplia y valiosa; nosotros implicamos estas líneas científicas y corrientes filosóficas, con investigaciones y literatura del mundo de América Latina, con la sabiduría de los

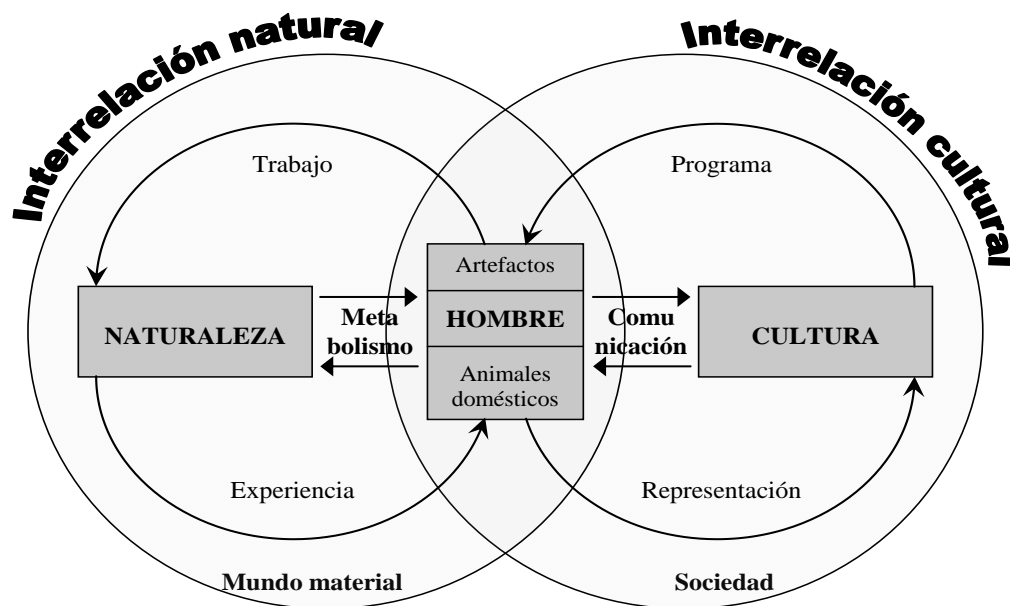
⁹ Weisz nos guía al discurso en el marco de su tesis doctoral al problema del dualismo occidental de línea cartesiana (Weisz, Helga, 2002, *Sociedad y Naturales. Coevolución: condiciones para la posibilidad de un desarrollo sostenible* Humboldt-Universität zu Berlin (Disertación – tesis doctoral).

¹⁰ Helga Weisz, fuente de la tesis doctoral] Abbildung 1: *Die Gesellschaft-Natur Beziehung nach Boyden*. Quelle: Boyden 1992, S. 98. Helga Weisz: *Gesellschaft-Natur Koevolution: Bedingungen der Möglichkeit nachhaltiger Entwicklung* PP. 13-44 Weisz_html_7735d934.

pueblos autóctonos (Toledo, 1991), así mismo como de género oriental. La búsqueda no se reduce al modelo helenista y a los adeptos de una corriente, sino que estamos en la orientación de nuevos paradigmas y buscamos otros métodos y aportes en la construcción y aplicación didáctica y metódica de un *Metabolismo Cultural* más incluyente en la diversidad cultura en sentido de culturas complementarias. (Maldonado, 2004; Bartolomé, 1977; Boada & Toledo, 2003; Wilber, 2005; Diesbach, 2004; Escobar, 2007)

Solamente con la implicación con elementos de distintas visiones, horizontes míticos y por la vivencia multicultural, igual de una visión holística se toman en cuenta esas características. (Esteva, 2002). De otro modo pervertimos el sentido de la palabra filosofía que significa *amor a la sabiduría* (Toledo, 1991), y nos convertimos en su contrario, en su enemigo, usurpador que violenta los sentimientos, las mitologías y modos de ser de miles de millones de personas y de muchas etnias de este orbe.

Tenemos la capacidad de viajar, de comunicarnos en segundos con todos los puntos de esta Tierra, tanto física como virtualmente. Es inmensa la posibilidad de dirigir nuestros destinos y de los demás seres de este planeta. El poder nos permite superar distancias, aparentemente hasta las leyes físicas, pero el otro lado de la moneda dice que las energías se nos escapan de control y amenazan con caernos encima.

Los japoneses y los chinos aprobaron hace miles de años la importancia del toque de los puntos de reflejo, tanto en la mano como en el pie o en las orejas, así mismo está comprobado que el contacto y el esfuerzo físico son importantes para un estado saludable físico como mental (*mens sana in corpore sano*).

1.1 El Yo y el Nosotros ante la Globalización

Colectivamente, sentimos pánico ante la furia del espíritu globalizante que solamente reconoce al Yo, y al *Nosotros* visto solamente como la propia especie

(familia/tribu), casi como un segmento autónomo de la sociedad, con una casta que sustenta y fomenta ese Yo. Normalmente, todo eso se estructura de una manera restrictiva en relación con el espacio de los otros y del otro. En el fondo se trata de una estrangulación del Ser y del Vivir en sociedad. La opción es la de vivir en la plenitud de todas las funciones, éste es el secreto indispensable para garantizar un futuro, tanto del individuo como del cosmos.

Para ejemplificar el antagonismo entre el Yo y el Nosotros, en América Latina, en la dimensión histórica y en relación con el desarrollo actual, tenemos que considerar el siguiente hecho: las etnias autóctonas, desde el principio y por su historia de miles de años, se conceptualizaban de modo comunitario, buscando el bien social y comprometidas con su reproducción en el medio ambiente. Como prioridad tenían el Nosotros en sentido amplio y auténtico, incluyendo los animales, las plantas, los ríos, los lagos, los cerros, las nubes, etcétera. La frontera entre el sujeto y el ámbito social y ambiental era casi inexistente.¹¹

El Yo, como el globo terráqueo, se interpretaba como la célula de un organismo, así Lewis Thomas formula, en *Lives of a Cell*, que la Tierra entera es una sola célula y todos somos simplemente orgánulos simbióticos relacionados unos con otros. Ninguno puede hablar sólo de Nosotros y Ellos, no hay “otros”. La política que brota de ésta visión es verdaderamente un *bios* y un *logos*, vida y palabra (Lovelock, 1995; Thompson, 1995).¹²

¹¹ Por ejemplo, los Incas con su modelo del Ayllu, en cual las especies humanas no se identificaron como singular autónomo, sino como parte de la sociedad (etnia) humana entretejidas en el entorno con sus múltiples elementos, energías y el aura espiritual. (Lajo, Javier, 2005 Qhapaq Ñan. *La Ruta Inka de Sabiduría*. Milla Villena, Carlos, 2002, *Ayani Katari. Irpir. Ley de la Reciprocidad*. Asociación Cultural Amaru Wayra. Lima. Igual relevante mencionamos: Lenkersdorf, K., 1996, *Los hombres verdaderos. Voces y testimonios Tojalabales*. México Siglo XXI.

¹² Un valioso análisis presenta en este sentido también: Maldonado Alvarado, Benjamín, 2004, *Lo Sobrenatural en el territorio Comunal. Propuestas para el estudio de la geografía simbólica en la educación intercultural de Oaxaca*, Edit. Instituto Estatal de Educación Pública de Oaxaca, Oaxaca, México.

Hoy se definiría este hecho como algo neurótico; el separar la realidad de las proyecciones e ilusiones es algo “anormal”.

El mundo del Yo no existía en independencia y su singularidad; separado, con fronteras, posiciones antagonistas, uno separado y en contra del otro, con poses particulares, con privilegios exclusivamente para quien fuera más listo, más fuerte y sin escrúpulos. La sociedad en su conjunto constituía el Yo. Los sistemas de participación de la vida comunitaria funcionaban y funcionan bien, en muchos casos, de forma más democrática que cualquier democracia formal de nuestros días, de tipo platónica, con todos sus fundamentos de constitución, leyes, justicia, policía, ejército y órganos administrativos.

Las bases de las primeras comunidades cristianas y la utopía del comunismo todavía se viven en pueblos aborígenes de las montañas de la cordillera del Perú, en Bolivia, en Ecuador, en la selva del Amazonas de Brasil,¹³ en Venezuela, en Colombia, en Asia, en África, en Australia, en Nueva Guinea, en Filipinas y en otros lugares, donde el modo de pensar y de vivir no fue tan influenciado por el “progreso” occidental. La perspicacia de los “civilizados”, con su filosofía de valores materiales, en vez de celebrar el oro como algo sagrado, como en el caso de los incas, los mayas y los aztecas, inicia el fin de la paz, de la fraternidad y del respeto a la Madre Tierra.

Parece históricamente absurdo que para construir bases ideológicamente tan consolidadas y en algunos casos duraderos como las cristianas, civilizadas, democráticas o comunistas, se apliquen persecuciones, torturas, homicidios y se desmantele toda esencia moral y física.

Aceptamos este “progreso” sin límites y promovemos la desintegración del micro y del macro mundo, de las etnias, la vegetación, el mundo animal, la

¹³ Donde el autor de la tesis viajaba, hacía trabajo de campo e investigaba de manera informal, y se involucró por un modo de convivencia apoyando procesos comunitarios, educativos, en el área de la profesionalización como voluntario y técnico por dos y media década, desde 1980 hasta 1999.

atmósfera y otros elementos básicos de nuestra vida, tanto inconsciente como conscientemente, a través de guerras o de la desarticulación de las relaciones humanas y ambientales. Contribuimos activa y pasivamente, en gran medida, a la muerte y desaparición de entidades físicas y espirituales. Toleramos y participamos en la actitud de producir, consumir, proyectar el mundo según nuestro pensamiento arbitrario con una visión antropocéntrica.

Los pueblos autóctonos con su sabiduría nos indican puntos esenciales que vale revisar en un discurso de una redefinición de nuestros rumbos escogidos:

Entre los indígenas la identidad es sometida a constantes mutaciones; existe una identidad esencial. El mundo es un gran proceso de metamorfosis en el cual la persona cambia al adoptar puntos de vista diferentes y se manifiesta en la naturaleza humanizada. Para los indígenas, los animales y plantas son también gente, antiguas humanidades que por diversas razones tienen hoy otras apariencias. No existe una oposición esencial entre naturaleza y cultura. Los animales viven en grandes malocas, casas colectivas –ubicadas en los cerros–, donde se comportan como humanos, están bajo la autoridad de un jefe y siguen normas sociales, similares a los *humanos*. (Reichel-Dolmatoff, 2005; Díaz, 2004).

Ignorar y desviar hasta pervertir estas visiones y experiencias milenarias que se orientan en los diseños de vida, tiene un altísimo precio (Toledo, 1991, pp. 10-27). Actualmente provocamos cada minuto, por nuestro *way of life*, la extinción de una especie animal o vegetal, según cálculos de ecologistas (Boege, 2002; Bruges, 2000; Novacek, 2001), igualmente causamos, por medio de una mala distribución de los recursos naturales, cada minuto, la muerte de un niño por hambre en el mundo. Así aceleramos cada día la extinción de la especie humana al generar las causas del hambre, la agresión, por liquidar las bases de la supervivencia material y espiritual, por enfermedades, violencia, guerras, catástrofes. Además arriesgamos la existencia de millares de especies a través de la opción de monocultivo como por ejemplo en el caso del agave: La producción masiva de tequila propicia la extinción del agave. México posee 75 por ciento de las 200

especies de esa planta que se cultiva en el planeta. Nueve mil años de historia podrían perderse si no se detiene la tendencia: dice una investigadora de la Universidad de Guadalajara (UDG) ¹⁴

En la búsqueda del prestigio e interés particular, en la corriente de un concepto desequilibrado y neurótico, todo el *Nosotros* tiene que ser sirviente del *Yo*, de una figura que vive su narcisismo excesivo a costa del resto del mundo. Eso significa, finalmente, un abuso del sentido del *ser político* (*polis* en el sentido que le otorgaban los griegos antiguos, del modelo de democracia clásica de Platón) y *ser humano*. La negación de lo que es comunitario significa ignorancia y violencia de los derechos de los otros y un abandono del sentido *par excellence* de nuestro destino en este planeta. Así, ese concepto expresa una usurpación de las personas u otros seres vivos que forman parte de grupos y ambientes como un total de la naturaleza. Estamos afectando sustancialmente el ámbito constitutivo de nuestro ser y amenazamos la base de millones de personas y seres vivos de este planeta. Esta realidad no se deja masificar y homogeneizar de cualquier manera.

El tren hoy corre cada vez más rápido, con todas las concentraciones, con la marca de la racionalización, de la centralización, del poder hasta lo absoluto, donde todo el *Nosotros* funciona como una herramienta para realizar el *Yo*. En consecuencia, sufrimos actitudes arbitrarias, represión y humillación, rompemos con el tejido social y con la consistencia de muchas culturas en su diversidad y en su sentido histórico y ambiental. En suma, y visto en sus consecuencias amplias, debilitamos la paz local e internacional.

Estas actitudes expresan una perversión de la historia y son, en el fondo, fenómenos de carencia y alienación que dan origen a fugas del interior hacia una realización material, con tensiones y resistencias a largo plazo. La emancipación

¹⁴ Laura Poy Solana, "La producción masiva de tequila propicia la extinción del agave", en *La Jornada, Sociedad y justicia*, 9 de diciembre de 2007, p. 38.

del Yo se contradice a sí misma en sus espacios y dimensiones del propio Estar y se anula substancialmente en su Ser, según Erich Fromm (Fromm, 1978).

Hoy se ve esa perturbación y desequilibrio en conceptos que expresan más realidad virtual que una verdadera realización, así en categorías como: democracia, libertad, progreso, modernismo, ciencia o, como una farsa, la defensa de los derechos humanos.

1.2 La amenaza

Todo lo anterior es una amenaza a nivel ecológico. El rumbo seguido se muestra crítico con su dinámica depredadora, sobre bases científicas que nos desvían de una convivencia con nuestro medio ambiente como alternativa a la disgregación de las unidades, anulando las redes y perspectivas de paz y sustento para todos y todo.

En vez de cimentar esperanza, declaramos y operamos la guerra, la desesperación, la extinción. Las metas y modelos nos perturban más que guiarnos a una vida sana y feliz que consideramos como *non plus ultra* de la realización y convivencia ambiental duradera y digna. Operamos contra la matriz y fuente de todo, es decir, la Madre Tierra, origen y base de nuestra existencia. Ni hablar del horizonte invisible, la espiritualidad, contaminado por el pensamiento unidireccional y unidimensional, (Marcuse, 1999) y generador de estrés, que provoca malestar e infartos, derrames, cáncer, problemas cardíacos, etcétera.

Nuestro empeño civilizador, en el marco de la cultura de ficciones, se desarrolla con una velocidad amenazante, se pone en riesgo el presente y el futuro de perspectiva positiva. Esto exige una revisión y reestructuración inmediata de las causas y efectos de la globalización. Como operamos, con más y más velocidad, fuerza y violencia, construimos una gran máquina del mundo, reducida a una naturaleza tipo máquina *par excellence*, creando una homogeneización y desertificación que están empobreciendo y vaciando la Tierra y la espiritualidad

del hombre, reduciendo su creatividad y realización satisfactoria y estable. Esto acontece con la finalidad de someterse a un proceso uniforme. Y esto lo celebramos con el lema de “Globalización”.

La tendencia a unificar valores, gustos, criterios, hábitos de medir y enfrentarse al mundo, lleva a un desencantamiento del horizonte y a la vivencia afectiva y espiritual, dejando a los sujetos ajenos, sin lazos sociales, egocéntricos, sin sensibilidad para los otros ni para ellos mismos. La revolución científica juega un papel muy importante en este contexto.

La Revolución científica [...] define la esencia y la relación con el mundo, del lado del ser humano, como una forma de mecanismo sobre la naturaleza. Pero la ciencia moderna, con la significativa excepción de la Mecánica Cuántica, no considera la Gestalt de la materia-movimiento-experimento-cuantificación como una metáfora de la realidad; la considera como piedra de toque de la realidad. (Berman, 2004, p. 92).

Como consecuencia de la trayectoria científica, y especialmente de su ideología, padecemos una carencia de realización en el marco holístico que debería llamar nuestra atención.

Hoy en día, el vacío espiritual que resulta de nuestra pérdida de la razón dialéctica está siendo rellenado por toda clase de dudosos movimientos místicos y ocultos, una tendencia peligrosa que de hecho ha sido estimulada por el ideal del intelecto descorporalizado y el escolasticismo clásico que Blake, con toda razón, encontraba deleznable. La ciencia y tecnología moderna no sólo se basan en una actitud hostil hacia el ambiente sino en la represión del cuerpo y del inconsciente. (Berman, 2004, *Ibíd.*).

1.3 Un paso atrás, para buscar salidas

En caso de encontrarnos en un callejón sin salida, hay que detenernos, meditar, quizá regresar y buscar alternativas en el camino. Hoy, con tantos fracasos del

modelo occidental, pensamos replantear la filosofía y proponer una alternativa con sus nuevos paradigmas, quizá para darnos luz y corregir el rumbo.

Es interesante la constatación de Arquímedes del físico y mental en este famoso *punto de apoyo* o el concepto del psicoanálisis, por qué definimos nuestro *yo* en contraste con el *otro*, o con la realidad de nuestro entorno. El capitalismo, igualmente, se define por la competencia, el impulso de ser “mejor”, más fuerte, superior al otro. Urge, ante ello, una comparación cultural-filosófica y una revisión del horizonte budista, de la visión cosmogónica de los pueblos autóctonos y de otras culturas, para corregir estos extravíos históricos (que se precian de ser la única verdad, insistiendo de hablar para *urbi et orbi*), para no seguir en el rumbo del pensamiento puro, absoluto del modelo «mecanicista, cuya visión fragmentaria y reduccionista que nos ha convertido en ciudadanos con un incansable deseo de poder y de dominio sobre la naturaleza y los demás» (Morin, 2001, p 12; Diesbach, 2005; Escobar, 2007).

Para buscar y desarrollar visiones, con el fin de encontrar senderos hacia otros horizontes, es importante lograr puntos de acercamiento al otro por meditación, autorreflexión, imaginación, por medio de sentir y contemplar otras dimensiones y celebrar rituales comunes que exigen profundidad, complejidad, tranquilidad y, también pensar en su simbolismo y sentir la fuerza de la unión, esos serían algunos de los valores para salir de las posiciones tradicionales, de la seguridad y de la comodidad. Ser aventurero espiritual y explorador de la totalidad, sin miedo pero cauteloso y consistentemente, por las palabras y actitudes.

No hay respuesta única frente a tantos problemas, pero es urgente la tarea de buscar y juntar las piedras y materiales para construir el camino que nos sirva para recorrer firmemente, en armonía con la fuerza de un eco-antropo-sistema, para llegar a un estado que garantice la continuación de la vida (Capra, 1986).

1.4 ¿Qué aprendimos de la colonización, las migraciones, las guerras?

Las migraciones, colonizaciones y deformaciones de conceptos propios, marcos filosóficos, mitos y tradiciones de los pueblos, ya lo vivimos desde hace millones de años en varios lugares del mundo. Se recuerda los tiempos de los nómadas, de las migraciones violentas, sangrientas, en Europa, hace dos mil años, cuando los invasores perturbaron el continente con cambios bruscos, con choques. Así aconteció cuando los vikingos, los eslavos, los sajones, los hunos y los germanos chocaban entre sí. Se conocen los sacrificios que provocaron los hunos, los romanos y otros con sus ejércitos crueles; ¿qué pasó con las etnias y las culturas que invadieron, con las otras regiones y campos culturales que usurparon o esclavizaron? Se sabe cómo enfrentaban al mundo conquistado, de modo brusco y conflictivo. Todo esto causó sufrimiento, muerte, deformaciones, pérdidas físicas y culturales, opresión y sumisión. En general, se ocasionaba una resistencia o adaptación dudosa a la nueva cultura dominante.

Los hábitos extraños pueden inspirar e iniciar innovaciones pero, en general, causan rechazo, confusión, agresiones, formas sociales contradictorias, discriminatorias, sometimientos como simulaciones de aceptación. Ésa es una de las razones de la corrupción, el boicot, la moral de decadencia en todo. Casi siempre eran confrontaciones problemáticas, que llegaban a ser mortales.

1.5 La *Terapia Cultural*, una alternativa urgente

¿Desde dónde estamos construyendo la teoría y el concepto de *Terapia Cultural*? Si bien señalamos las consecuencias de un pensamiento modernizador apegado a la tecnología y mercados; ¿la *Terapia Cultural* de qué manera logra revertir, aportar algo alternativo a este proceso depredador y de intercambios desiguales?

¿Como armonizamos esa relación *hombre-naturaleza*, a partir de la *Terapia Cultural*? Este reto y trabajo exige un análisis y un planteamiento interdisciplinario, profundo y elaborado en distintos campos, dimensiones y técnicas, tanto al nivel individual como grupal y hasta nacional. Exige un empeño pluridisciplinario, como

lo expone Capra (1986) quien habla de cualquier asunto complejo y relevante para la operación de abordar estructural y exitosamente en las ciencias exactas como en el caso concreto del marco etnoecológico y transformador delante de la situación vigente.

Estamos convencidos de que la conducta de las personas, tanto en su entorno familiar como comunitario, o en el campo de educación ambiental y en demás áreas y circunstancias de socialización, no se logra un avance por métodos puramente cognitivos. (Ver Imagen 29 Apéndice). Si nos acomodamos al nivel de transmisión de informaciones, con apelaciones moralistas, quedamos circulando en un espejismo de palabras. No se logra algo significativo por presión o por métodos mecánicos, convencionales o repeticiones de rituales como instrumentos de repasar conductas “ideales” u obligatorias (con aprobaciones- o reprobaciones u otras sanciones aplicadas, que son usuales en instituciones por programas preformulados como “normas”. Conocidos educadores como Paulo Freire, Freinet, Montessori, Piaget, Makkarenko, y otros de esta línea filosófica y métodos implícitos, subrayan esta hipótesis y han demostrado durante varias décadas, incluso hasta siglos, con gran éxito esta práctica. (Ver: Reflexiones Didácticas, Capítulo IV).

Uno de los principales objetivos de la Terapia Cultural se basa en el horizonte de la psicoterapia sistémica, grupal, ambiental que implica el entorno familiar, los factores directos e indirectos, físicos, mentales, intelectuales, incluyendo la red de socialización que fomenta y reproduce, por ejemplo, una adicción, emociones y tendencias conductuales destructivas (Goleman, 2003), neuróticas en un amplio sentido, interdependencias de cultura y neurosis, (Horney, 1945), caracteres egocéntricos, narcisistas, síntomas de angustia, fobias, rechazo y carencia de autoestima, tendencias de depresión y hasta con riesgo del suicidio, o de otro, incluso conductas antisociales (agresivas, autodestructivas y rasgos similares de distorsión patológica). Las personas desequilibradas descargan su energía

estancada por actitudes negativas, intentan liberarse de su frustración en todos los niveles y ámbitos, tanto en lo humano como en lo ambiental.

Por eso, la Terapia Cultural incluye la tentativa de lograr el balance emocional igual que el desarrollo y la estabilización de la inteligencia emocional, social, ecológica, práctica, integral, y no se reduce a los parámetros de la inteligencia abstracta. El objetivo es superar posiciones antagónicas, agresivas, bellacas, anticíclicas, depredadoras y hostiles –aparentemente insoportables realidades bi o multipolares, como algo negativo que en el Oriente define el indispensable campo de tensión entre *Ying y Yang* (opuestos elementos, energías, interrelaciones).

Esta inquietud e idea de la Terapia Cultural surge de experiencias, observaciones y reflexiones del autor de esta tesis al nivel teórico y en movimientos sociales y culturales que él enfoca como experiencia reducida de múltiples acciones por décadas, en la búsqueda de formas de enseñanza y tentativas en movimientos sociales y ambientales; un diseño, que desarrolla un horizonte alternativo filosófico, psicológico, político, (y) pedagógico.

Este proyecto, aquí presentado, se basa en un fundamento vivencial y existencial (P. Freire, 2002; Freinet, 2002; entre otros) por su principio liberador y calificador, inteligente en un amplio sentido, comprometido y transformador, con el inconfundible lema y la realización de educando para juntar el pensar con el modo de actuar, como Alfa y Omega del secreto educativo, ajustador y transformador, promovido por educadores no solamente en su papel de ser agentes de informaciones o por ser funcionarios públicos, tecnócratas o habladores, sino agentes sociales, culturales, íntegros y comprometidos con movimientos sociales, sindicalistas, operadores solidarios, grupos sociales, culturales, académicos, artistas, asociaciones de vecinos, etcétera.

Se trata finalmente de incentivar un modo de aprender cualitativamente distinto del modo convencional e institucional-gubernamental, en especial en México. Es

una cuestión de alfabetización conceptualizada holísticamente (al máximo diversificado, multidimensional, conscientizador, sensibilizador y



Imagen 7

15 ELEMENTOS DE LA VIDA EN ECOALDEAS (Traducción español vea apéndice)

organizador de procesos educativos, terapéuticas (por dinámica de grupos, bioenergéticamente, por trabajo individual –fortaleciendo al sujeto en su entorno sociocultural, en las más humanas y humano-ecológicos estilos y marcos de producción, recreación, vivir en comunas, ecoaldeas, actuar en colectivos, comunidades, cooperativas, y estimular los sectores de la sociedad como fermento en proyectos como Centros de Comunicación, chacras comunitarias, proyectos productivos, de capacitación, (Weisz, 2002; Toledo & Molina, 2006) recreativos y de otro género (ver Pavillon Hannover)¹⁵ y demás modelos en esta línea, que transborden los modelos comunes, muchas veces caracterizados por la disgregación, por especialización y aislamiento de los individuos y agrupaciones separados, parcelados y dispersos.¹⁶

Se trata de buscar una relación constructiva y proporcionada con la realidad diversificada y con su configuración morfológica, con en el lenguaje simbólico y físico, en especial en las disciplinas científicas de la ciencias naturales y humanas caracterizados por la disgregación, por especialización y aislamiento de los individuos y agrupaciones separados, parcelados y dispersos.¹⁷

Se trata de buscar una relación constructiva y proporcionada con la realidad diversificada y con su configuración morfológica, con en el lenguaje simbólico y

¹⁵ Igual encontramos ejemplos positivos que sustentan la urgencia y viabilidad de un trabajo constructivo y solidario en sentido etnoecológico y siguiendo a los criterios del Metabolismo Cultural con impulsos sociales, etnológicos, creativos y sustentables en los modelos de la Permacultura, de Ecoaldeas y demás proyectos lícitos para aplicar en el empeño de la Terapia Cultural (Kuri, 2003;2005)

¹⁶ Una amplia gama de indicaciones para el análisis y posibles traducciones en una praxis pedagógica comunitaria Fuente: *Ecovillage Living; Restoring the Earth and Her People*. Editado por Hildur Jackson y Karen Svensson. 2000. Gaia Trust-Green Books.
ESC: *Evaluación de la Sustentabilidad Comunitaria (ESC) Desarrollado por la Red Global de Ecoaldeas* www.gaia.org – registrado 28.04.2009.

¹⁷ Una amplia gama de indicaciones para el análisis y posibles traducciones en una praxis pedagógica comunitaria Fuente: *Ecovillage Living; Restoring the Earth and Her People*. Editado por Hildur Jackson y Karen Svensson. 2000. Gaia Trust-Green Books.
ESC: *Evaluación de la Sustentabilidad Comunitaria (ESC) Desarrollado por la Red Global de Ecoaldeas* www.gaia.org – registrado 28.04.2009.

físico, en especial en las disciplinas científicas de la ciencias naturales y humanas (Traducción en español vea Apéndice)¹⁸

Los elementos mencionados arriba constituyen una definición amplia de la complejidad, sustentabilidad, y equilibrio en pro de un balance complementario, incluyendo los factores y dimensiones ecológicas, social-económicas y cultural-espirituales. Una buena forma de restaurar la Tierra, y con eso a nosotros mismos y a otros seres vivientes, es la inspiración en las comunidades autóctonas en su horizonte cosmogónico, que implica integrar en su diversidad a los principios de la vida en su totalidad y en su género multidimensional, para después corresponder así, por su visión cíclica y consistencia y opciones de realización, en sistemas mucho mayores en su nivel de complejidad e integración.

Para lograr los objetivos y desarrollar una educación etnoecológica dirigida hacia un horizonte del género de Ecoaldeas como modelo de la diversidad y complementariedad, con una relación más holística, integral en un amplio sentido, orientado por los criterios de una Terapia Cultural, es preciso repensar y modificar radicalmente (desde las raíces) y ampliamente, el concepto vigente con sus paradigmas tipo vías de la verdad, con currículos reformulados, en cierta forma jaulas para domesticar a los alumnos, separados de la realidad sin sus virtudes de inspiración, sin su guía instintiva que posee sus horizontes infinitos y sorprendentes, retos de crecer la implícita disposición de indagación y por el método adecuado de despertar la inteligencia integral método del *trial and error*. (Skinner, cfr. Salazar, 2003). Igual urge despedirse del apego de diseños y construcciones estáticos, con la finalidad de reducir los vicios del consumo material como mental para lograr reducir la monotonía (aquello vacío fatal) que causa agresividad contra todo el mundo. (Nava, 1997, 1999) Así hay luces en el horizonte de forma que sustenta la proyección y realización hacia el enfoque e

¹⁸ JackSon, Hildur (editor). 2000, ***Ecovillage Millenium. Restoring the Earth and Her People.*** *News through the Global Network.* Volumen 1, January. Green Books Ltd., Naerum, England. P.4.

hincapié de la Terapia Cultural, entre otros, por líneas filosóficas y opciones del Taoísmo:

El Tao (camino) constituye una herramienta que puede comunicarse en cualquier ámbito [...] sólo la voluntad personal podrá mover las montañas de miedo. Por todo ello considero que el currículo oculto debe salir a la luz, las leyes escritas (reglamentos escritos, constituciones, cartas de derechos, los diarios y libros negros, etcétera) requieren ser hechos una realidad, pues en la mayoría de los casos y en todos los ámbitos constituyen una letra muerta o una letra interpretada desde el nivel egoico y etnocéntrico (yo y mi clan poseemos la verdadera exégesis. (Escobar, 2007, p. 15).

Si el procedimiento es armonizarnos con el entorno de la vida y con uno mismo; pensemos en una *Terapia Cultural* que implica tratamientos individuales y colectivos, campañas y movimientos amplios, caminos hacia horizontes orientales con su sabiduría milenaria (la psicología en India se comprobó ya desde hace más de dos mil años; en comparación la de Sigmund Freud tiene una trayectoria teórica y práctica de solamente un siglo). Urge preparar síntesis entre occidental y oriental, lo moderno con lo tradicional, tanto a nivel científico, emocional, educativo y productivo. Finalmente: abarcar una amplitud máxima de modificaciones de nuestra infraestructura para la realización humana en armonía con el entorno ambiental, en sentido de una unión compleja e indivisible.

A nivel global se demuestra un desequilibrio entre culturas y desarrollo, por el uso de herramientas, por la forma de organizarse, cubrir las necesidades, domesticar animales, mejorar el cultivo, desarrollar formas culturales y, finalmente, extenderse y hacer intercambios con otras regiones para crecer (Diamond, Jared, 1998).

Mientras los pueblos vivían descentralizados, en condiciones de *autosustentabilidad*, biorregional, relativamente autónomos, siguiendo sus costumbres y según los recursos regionales, con sus sabidurías y ejercicios

culturales, sus redes económicas y organizativas, las diferencias no eran tan significativas, eran hasta irrelevantes. (Toledo, 1991).

Actualmente, con la centralización y absorción por los poderosos monopolios y la dependencia económica y psíquica, las cosas cambian. El acceso a medios de comunicación lleva una penetración de productos e ídolos importados, que llaman la atención hacia deseos ajenos. Se desarrolla, con la construcción de rutas comerciales, una red de intercambio económico, tecnológico, de paradigmas y hábitos, que cambian un concepto cultural, de manera consciente en ocasiones, pero inconscientemente la mayoría de las veces.

Los sujetos cambian sus horizontes y hábitos de ver profundamente, sentir y soñar, en especial los jóvenes y adolescentes modifican su orientación e inclinaciones y el sentido de los símbolos. Los momentos de identificación y conceptos de satisfacción alteran tanto la dinámica interna de interrelación, como el entorno, por las corrientes de pensamiento y la influencia del mundo exterior, con su escenario visual y estimulante. (Weisz, 2002). El ambiente de corto o largo plazo queda afectado o contaminado (dependiendo en grado de la calidad de la influencia) y entra en un proceso de erosión, semejante al del suelo del campo, sin plantas ni árboles que la eviten. La dinámica es tan acelerada que urge una revisión del concepto dominante.

Los cambios con sus infinitas aberturas y derivaciones de la *Línea de la Esencia* (Ver gráfica: Imágenes 11 a y 11 b, Cap. 2) tienen ventajas y desventajas. De todos modos, tenemos que prepararnos y enfrentarnos al proceso complicado, arriesgado, parecido al trasplante de un órgano o de una planta o animal que movemos de un hábitat a otro. Es notable y preocupante que al llevar animales a un zoológico u otro ambiente, intentamos reproducir las condiciones que necesitan y, en el caso del hombre, hasta de pueblos enteros, descuidamos este aspecto casi sin excepción. Los efectos son tremendos, fuera de medida.

1.6 Criterios para entender el Metabolismo Cultural

Para realizar el reto del *Metabolismo Cultural* implica una revisión profunda y el desarrolla perspectivas para preservar la *Diversidad Cultural* de de la realidad histórica, de su epistemología, de la causa de una gran trayectoria, respetuosa y decisiva para la evolución humana y ambiental, tanto a nivel regional, nacional y global, como promotora de un desarrollo cultural-civilizatorio (específicamente a partir de la obra de Descartes, Newton y Bacon). Esto incluye la revisión filosófica, antropológica-cultural, en otras disciplinas, es decir, se trata de elaborar una obra inter y transdisciplinaria que se base en la diagnosis de las amenazas sobre los ecosistemas, las bases ambientales, las especies animales, las vegetales y así mismo de comprometerse con los etnosistemas referentes a la especie humana, todo ello con un pensamiento multidimensional, igual con inteligencia intuitiva y espiritual o integral (Wilber, 2005; Boff, 2000).

De este modo, podremos ir construyendo un camino para armonizarnos con el cosmos, en sus infinitas manifestaciones, y con nuestro Yo como constituyente principal de la existencia perenne y dependiente de los seres vivos. A. W. v. Humboldt ya constató: “Todo está interrelacionado y dependiente de todo”. Tenemos que asumir y respetar en el holón de esta realidad. Y esto se relaciona tanto con el metabolismo biológico como con el social, en su dirección al interior-exterior, igual en la multifunción y dimensión o interrelación.¹⁹

El antagonismo ideológico y su conducta causan daños tremendos, discriminaciones, opresiones, violencias de toda naturaleza. Así, los sujetos difícilmente pueden disfrutar de la vida y realizarse como seres creativos, armoniosos y amables. Tampoco fructifican las diferencias como factores enriquecedores, se ven como obstáculos, hostiles, por eso se busca eliminarlas.

¹⁹ Ver también cap. III y Marina Fischer-Kowalski, 2001, Texto de referencia: capítulo 7 del texto básico. El metabolismo de la sociedad: sobre la infancia y adolescencia de una naciente estrella conceptual. Tema 6. *El metabolismo de la sociedad*. Berlín, (Web)

Se puede hablar de un desequilibrio emocional cuya vivencia está orientada hacia un rumbo anti-vida.

En respuesta a este dilema surgen alternativas con la revisión de las teorías, que exploran conceptos más holísticas. De tal manera se puede iniciar una experimentación alternativa. Este cambio de visión implica parámetros que Ramón Gallegos Nava enuncia: De prioridades de lo cuantitativo a lo cualitativo.

- De lo científico como verdad absoluta a diversas formas de conocimiento como verdades relativas.
- De la desacralización a la devoción y sacralización de la naturaleza o recuperación de la visión unificada entre fenómenos naturales y espirituales.
- De la búsqueda de contradicciones a la búsqueda de complementariedades.
- De un sistema educativo para la industria a un sistema para la vida.
- De la conciencia fragmentada a la conciencia de la totalidad (Nava, 1999, pp.172-173).



Imagen 8 (RS)

COSMOVISIÓN: CUATRO DIMENSIONES DE LA EXISTENCIA

La realización material, con su base filosófica, tiene que corresponder con el equilibrio cíclico, sincronizado por sus cuatro dimensiones de realidad por la biósfera y la tecnosfera con la noósfera (esfera de la conciencia e inteligencia cognitiva y emocional, Teilhard de Chardin, *Noósfera/Ciencia y Síntesis*, 1966; Argüelles, 2001,). O todo se conforma con las leyes naturales o, de otra forma, se crea un impacto. Hoy, como nunca antes, urge una (re)visión y una orientación holística. Debemos pensar en la vida, en el medio ambiente, en nuestra espiritualidad, en revisar y redefinir el *Complejo del Pensamiento* y evaluar el concepto de las funciones lógicas, positivistas, que llevan a conductas fragmentadas y destructivas. (Morin, 2001; Chardin, 1967; Argüelles, 2003).

Como una base filosófica de un diseño integral-complementario-holístico nos ilustra Ramón Gallegos Nava un esquema plausible. Este esquema se despliega como un conjunto integral y complementario, constituido, regulativo en su mutua función, flexible y sustentable orgánicamente, el cual permite construir un puente hacia las múltiples culturas tradicionales en el mundo aborígen que ha conservado con mayor pureza sus indispensables sabidurías.²⁰

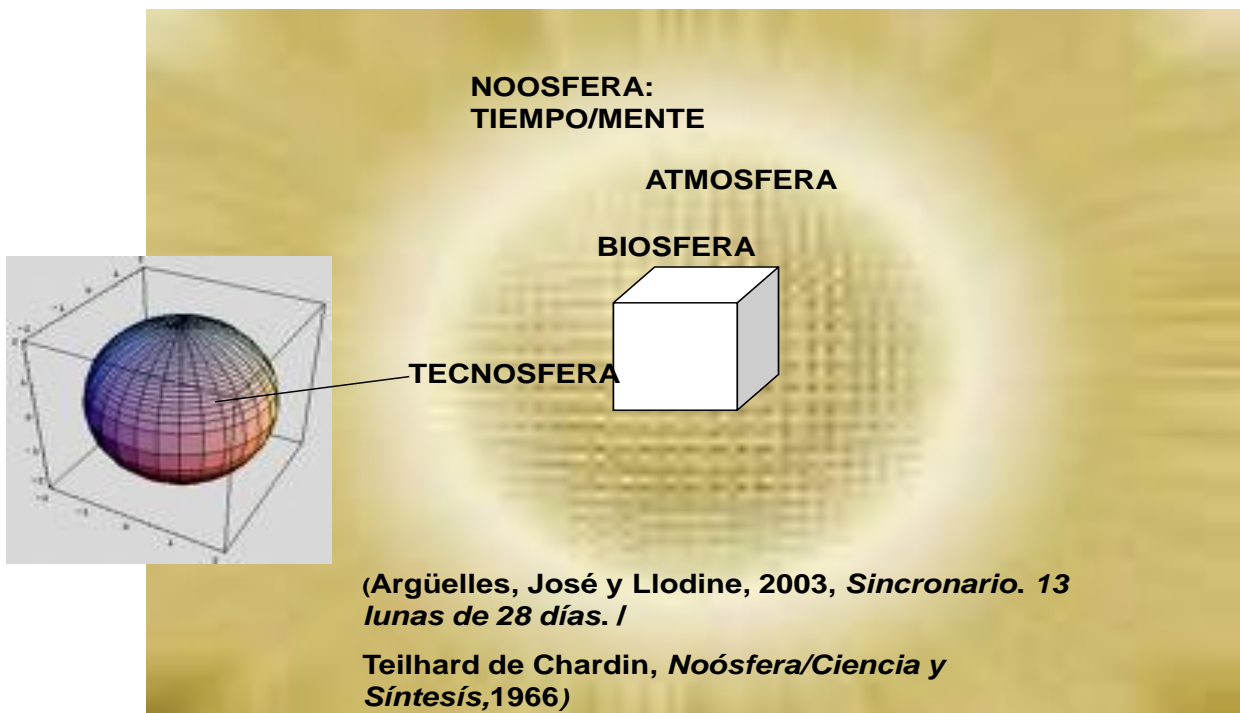
Además, nuestro mundo y nuestra existencia en su consistencia y en coexistencia son modelos como biotopos, y tienen que ser tratados como una totalidad compleja en la que nos movemos, respiramos y gozamos de una plenitud, en la forma²¹ de un Metabolismo Permanente. Por la vista diacrónica se trata de una trayectoria tanto de co-evolución biológica como humana-cultural. (Weisz, 2002).

²⁰ Vea la antagónica relación e importancia de la sabiduría *versus* los conceptos de la *ciencia* occidental en el ámbito de los pueblos indígenas con sus conocimientos aprobados de dimensiones milenarias. Toledo, Víctor M., 1991, *El juego de las supervivencias. Un manual para la investigación etnoecológica en Latinoamérica*. Consorcio Latinoamericano sobre Agroecología y Desarrollo (CLADES).

²¹ Era y es el concepto de los sabios (sacerdotes, curanderos) en el pasado y presente en el ámbito de los Olmecas, Aztecas, Mayas, y otras culturas tradicionales de América. Ver también la filosofía del Taoísmo en su dialéctica del *Yin y Yang*. En esta línea podemos conocer un diálogo muy profundo entre la ciencia física moderna y el misticismo oriental (Fritjof, 1986).

Desde la visión de grandes pensadores, como Einstein y otros matemáticos, físicos y filósofos, ya no se discute la visión estática con paradigmas predominantemente empíricos, como aquellos a los que recurrieron Newton y Bacon. A esta corrección en la teoría de la relatividad solamente le falta ser traducida al discurso y a la aplicación en el horizonte de las ciencias humanas, principalmente en el desarrollo de una didáctica integral, que sigue las leyes de un Metabolismo Cultural, abierto y, vivo en vez de insistir en normas y paradigmas rígidos, que responden a imágenes y módulos predefinidos como proyecciones que aún no existen en la realidad. De modo dogmático y unívoco, que no aportan aptitudes originales vivas, que no promueven el espíritu indagador de las realidades, ni son útiles para el diseño constructivo del aprendizaje o modelo para el mundo natural-orgánico, ni para el crecimiento de un espíritu, ni quedan con el flujo de energías constantemente. “No se trata de utilizar la información "dura" sino de observar y significar las situaciones desde una comprensión hacia los demás” (Escobar, 2007, p. 170).

La consistencia cósmica implica muchísimas imponderabilidades, sorpresas, nacer y morir, entrelazadas en la dialéctica de cosmos-caos en una retroalimentación perenne de experiencias, interpretaciones, correcciones y adaptaciones como proyecciones tipo diseños constructivos. Así se fomenta la asimilación de la realidad, el crecimiento y fortalecimiento de las personas, etnias, en su constante equilibrio y en la innovación.

La investigadora Guadalupe Díaz Tepepa, Pedro Ortiz Báez e Ismael Núñez Ramírez sintetizan, en el caso concreto del sector de traducción en praxis, la construcción teórica como aplicación de sabidurías tradiciones y modernas vía propia actualización por adaptación adecuada a las circunstancias encontradas:

Mediante la descripción y el análisis de las formas de producción, transmisión y refinamiento de estos tipos de conocimiento [del cultivo rural] se presentan las maneras en que los campesinos se ajustan a las tradiciones locales tienen una historia y se han construido con base en relaciones interculturales [...] la existencia de

un paradigma tecnoproductivo campesino y uno moderno, no implica el aislamiento o la autarquía del primero, por el contrario, en las elecciones técnicas cotidianas del campesino se produce un acoplamiento entre los saberes técnicos modernos y los tradicionales. (Díaz y otros, 2004, p. 12/13).

Se trata en esta ocasión de búsquedas de productores rurales en sus formas de rescatar saberes tradicionales y acoplarlas con conocimientos modernos e innovadores, por especialistas y por propias elaboraciones e inventos propios (Ver también Toledo, 1991), con su discurso sobre la sabiduría versus la ciencia moderna.

La conocida expresión de los filósofos griegos *παντα ζει* (todo fluye) es una metáfora del perenne cambio, porque hasta las células del cuerpo se transforman permanentemente cada siete años. El flujo de los elementos, en sus átomos, se transforma con su inmensa velocidad del movimiento constante.

Todo está interrelacionado con todo: lo físico, lo mental, lo virtual, energético y demás. La espiritualidad y los mitos no contradicen al concepto racional, lógico, dan complemento y legitimidad al ser, al vivir y al sentir. La división de las materias, elementos, direcciones mentales, nos mecanizan, promueven la función y la cosificación del mundo, pero al mismo tiempo nos hacen sufrir, nos llevan a un vacío y niegan la heterogeneidad, la singularidad y el multicarácter de la unidad como del conjunto. Son influencias violentas, depredadoras que se hacen adversarias de la realidad. Las leyes naturales no tienen factores erróneos o caprichosos como en el mundo humano con sus proyecciones y distorsiones de fantasías y actitudes, no se anulan, por el contrario se equilibran, se regularizan, son el catalizador de la existencia como un ciclo de energía y de fuerza inmensa. Las unidades se conectan a la totalidad y respetan (también según la ley de construcción y destrucción o al principio del *cosmos-caos*)²² la arquitectura del gran biotopo Tierra, y dan así sentido a la perpetuación de los seres vivos.

²² Lovelock despliega amplia y profundamente este concepto. Lovelock, James 1988.

Podemos observar el todo como elementos y fuerzas necesarias para perpetuar la vida, la esperanza y el equilibrio.

Una intervención y contradicción a las leyes físicas y evolutivas provoca consecuencias contracíclicas, de alteración de calidad y de fuga de energías. La intervención brusca (por ejemplo, por la extinción de especies en masa) es una amenaza a la realidad cosmogónica, y tiene, en la mayoría de los casos, un efecto cibernético; la transferencia de la energía negativa y depredadora de un elemento al otro.

La fatalidad de esta corriente se expresa en diversas regiones y hasta globalmente. Morfológicamente se demuestra en forma de erosiones, desertificaciones, temblores geofísicos, étnicos, extinción de múltiples realidades y perturbación de las leyes fundamentales. Los desastres locales y globales hablan su propio lenguaje. Como alternativas congruentes y en su marco de dialéctica cosmos-hombre-naturaleza coincidimos y apoyamos las indicaciones de Ramón Gallegos Nava:

Son visiones educativas disciplinarias integrales, donde ciencia, arte y espiritualidad se presentan como complementarias. Están dirigidas a una educación física, mental y espiritual de niños y jóvenes, buscando la formación de un ser completo, inteligente y con una conciencia planetaria capaz de operar más allá de la pura racionalidad instrumental (Gallegos, 1997, p. VI).²³

Usamos la metáfora *Metabolismo Cultural* como análoga al metabolismo en el mundo orgánico; así, nos hace reflexionar sobre lo que estamos arriesgando por nuestra intervención, ignorando la proporción de los elementos en su complejidad. (Weisz, 2002).

²³ Muy ilustrativo y consistente aprueba Ken Wilber por su diagrama los casados procesos físicos y emocionales en el esquema de *cuatro cuadrantes* por el cerebro, así por el cruzamiento de impulsos que transvieren del cerebro hacia las manos adversarias.

Todo es indispensable y esencial para la perpetuación de la existencia, la atmósfera y las especies vivas involucradas. Las leyes del Metabolismo son esenciales para la supervivencia del planeta y su revelación de un edén.

Pensemos en la energía cuántica. Se acepta que todo es como un campo magnético, se mueve según leyes de alineamiento o perturbación, quedan en tensión, consistencia, paz o caos. Esto acontece tanto en el mundo geofísico como en el cultural.²⁴ El medio ambiente y el ambiente social se complementan como un aura, con frecuencias cortas y largas, con intensidad, con calor, con calidez o con neutralidad y con el frío mortal.

1.7 Biodiversidad y diversidad cultural²⁵

En el mundo vegetal y animal, la naturaleza se equilibra por sí misma; las plantas que mueren alimentan a las que nacerán y seguirán viviendo, igual que en el mundo de los animales, donde todo tiene su sentido y su función. En cambio, el mundo humano es distinto. La desigualdad en el ámbito social da origen a un desequilibrio a largo plazo, que funciona como una bomba de tiempo que puede explotar en cualquier momento; históricamente, aconteció en muchas partes del mundo. En este contexto empleamos elementos de la ciencia y de una disciplina como la Etnoecología porque es un marco de investigación y de operación a nivel filosófico, político, comunitario, educativo, que tiene la finalidad de desarrollar paradigmas en la didáctica escolar, como en los demás campos de operación, para poderse enfrentar a los problemas vigentes en esta tesis analizados.

La Etnoecología puede definirse como un enfoque o abordaje interdisciplinario que explora las maneras como la naturaleza es visualizada por los diferentes grupos humanos (culturas), a través [...] del complejo cosmos-corpus-praxis, es decir, en la triple exploración de: (1) el sistema de creencias o *cosmovisiones* (*Cosmos*, orden), (2) el repertorio completo de

²⁴ Un discurso más específico se encuentra en: Senkowski, Reinhard, *Biodiversidad y cultura. Construcción y destrucción, la historia de la tierra*, en: Este Sur 277, 5 al 11 de junio 2000, pp. 27-30, Tuxtla Gutiérrez, Chiapas.

²⁵ *Ibíd.*

conocimientos o sistemas cognitivos (*corpus*), y (3) el conjunto de prácticas productivas, incluyendo los diferentes usos y manejos de los recursos naturales (*praxis*). La Etnoecología ofrece entonces un marco conceptual y un método para el estudio integral de Imagen 1, Introducción e Imagen 11 Cap.2)



Imagen 9

ETNOECOLOGÍA

(Toledo, V., véase también imagen 1, Introducción)

Las relaciones nacidas por razón de impactos con tensiones implican problemas crecientes; la desigualdad y la injusticia no sirven para un clima agradable o inspirante en ningún sentido, para la paz ni para una vida armoniosa; tampoco favorecen un estar humano positivo. La explotación y opresión por envidia, competencia, sufrimiento, supervivencia, es causa de un desequilibrio social que es un manantial de confusiones y conflictos. En ese contexto surgen fenómenos de carencia y desequilibrio, actos violentos, como las guerras, los homicidios, los genocidios y suicidios, tanto individuales como colectivos. Acontecen migraciones

con consecuencias fatales para las familias y para grupos étnicos enteros. Así, se transfiere el problema de un lugar a otro y se crean, en las márgenes de las metrópolis, gravísimas complicaciones. El impacto social no deja finalmente ganar a nadie; ni ricos ni pobres logran estar satisfechos ni ser felices²⁶. El pobre tiene en riesgo su vida por la desnutrición y la falta de instrucción que puede llevarlo a sufrir accidentes; el rico corre el riesgo de ser secuestrado, asaltado y asesinado en cualquier momento. La libertad de uno no puede ignorar al otro ni puede amenazar su derecho a vivir y respirar un aire limpio.

Igualmente, la naturaleza se arregla constantemente, se restablece y construye mecanismos con tendencia de continuidad; a veces altera sus formas pero su cambio es viable, contrario a la vida social que se daña y explota, como una úlcera en el cuerpo. Para preservar la vida del cuerpo social hay que buscar un modelo de filosofía armónico, holístico y equilibrado, que respete los factores físicos, socioculturales, ambientales, como bases de la recreación y constitución del todo.

Debería buscarse una alternativa que nos permitiera vivir sanos física y emocionalmente, cultural y políticamente; una vida en la que nadie se sienta inferior, oprimido, impedido en su espacio y condiciones de realización. La discriminación, la opresión y la explotación son un cálculo errado y una ilusión que se vuelven, como un bumerang, contra el que quiere abusar del otro para su propio beneficio e interés.

En muchas ocasiones las personas que cambian de lugar de residencia están en riesgo de perder su identidad por los cambios que enfrentan. Esto lleva a una adaptación que normalmente es difícil y conflictiva. En el área de la salud y la

²⁶ Karl Marx habla en este contexto de que tanto el capitalista como el obrero viven como en una casa del sufrimiento, no tienen libertad ni viven felicidad por cierta dependencia y apego –tanto material como emocional (Marx, 1975). Igual alerta Buda con su sabiduría: “Lo que nos hace infelices es el apego”. Esta emoción destructiva (Goleman, 2003) es un obstáculo y por eso un desafío para el objetivo de una educación ambiental-ética en sentido de una Ecología Profunda, (Boff, 2000) con métodos alternativos de la opción libre y creativo en unión praxis-teoría y solidario a la Freinet, (2002), análisis comprensiva y participativa, y prioritario en contexto de la realidad compleja, biorregional y por disciplinas realizadas en forma de meditación, arte, (Burucúa, José Emilio, 2003), juegos y otros elementos experimentales metodológicos.

medicina, podemos observar que toda interferencia en un organismo, sea animal, vegetal, humano, o social debe pagar su precio con esfuerzo y con el riesgo de enfrentar una gran pérdida por una pequeña ganancia.

La naturaleza no se deja engañar, ella cobra; esto se ve en el mundo con las sequías, las inundaciones, la erosión, las plagas, las alteraciones dramáticas del clima, con consecuencias fatales para el mundo humano (infartos, cáncer, comportamientos agresivos, depresiones, etcétera). La reflexión de Miguel Álvarez del Toro: “El hombre perdona, la naturaleza nunca”, nos hace pensar (López, 2000).

La variedad de especies de plantas y animales garantiza una cierta armonía, tanto en el organismo individual como en el social o en el medio ambiente. Mientras más vegetación más protección al suelo, más sombra, más humedad, más nubes, más lluvias, más producto y más cosecha; la vegetación sobre la superficie de la Tierra es como la piel para el cuerpo, protege y tiene muchas funciones más.

Una plantación forestal en un ámbito de mucho sol y calor se muestra como una cultura ideal del cultivo, ¿por qué?, los árboles sirven como sombreros, abonan el suelo con las hojas, concentran la humedad en el suelo y en el aire, conservan el agua y garantizan la protección contra los rayos del Sol que secan el suelo. Más verde es igual a más clorofila, oxígeno, más vida. Las diferentes plantas y animales se complementan para preservar el ambiente que habitan.

Para garantizar y mantener la salud del cuerpo se necesitan diferentes elementos, calorías y vitaminas que se constituyen y manifiestan en su proceso un juego metabólico. Para exponer para explicar este hecho; una escuela de ciegos en Recife, en Brasil, mostró que la causa de la ceguera es una alimentación desequilibrada e insuficiente (exclusivamente frijoles), una alimentación desequilibrada por sus elementos y vitaminas nutrientes. Quienes

sólo se alimentan con maíz corren el riesgo de sufrir pelagra. Otros casos de alimentación inadecuada los ilustran muchos operarios en Alemania que sufren infartos de corazón a temprana edad o derrames cerebrales por su consumo rico en grasas, por su ingesta de altos niveles de azúcar, sal y otros alimentos perjudiciales para el organismo. Muchas personas sufren de sobrepeso por lo artificial y poco nutritivo de los alimentos que ingieren, eso provoca múltiples enfermedades y reduce el tiempo de vida. La alimentación debe satisfacer las necesidades de nuestro organismo; alimentarnos con diferentes nutrientes, calorías y vitaminas, determinará nuestro estado de salud.

Las culturas homogéneas reproducen una sola visión (monocultural) del mundo y una sola forma de realización humana. Por ejemplo, las personas con carencias económicas y culturales mantienen una reproducción de la pobreza, de la miseria; en el otro extremo, en el ámbito de la clase alta, la calidez humana generalmente es más escasa, las relaciones son a veces más frías, formales, con poca espontaneidad y vida, más preocupadas por la imagen que por las relaciones humanas profundas (Negt/ Kluge, 1973).

En el surgimiento y la composición de las ciudades se ha comprobado (en Estados Unidos, por investigaciones de hace 50 años) que en la monofunción de los barrios (pura industria, puro comercio, puro dormitorio o exclusivamente diversión), los problemas se acumulan porque no se incluyen otras funciones complementarias y equilibrantes, como la seguridad, pues en ciertos horarios del día hay mucho abandono, soledad, riesgo de ser asaltado, escasez de espacio, contaminación del aire, de silencio o de animación, ningún control o, por el contrario demasiado vigilados. Por ejemplo, las crecientes estadísticas de violencia, asaltos y homicidios en muchas metrópolis del mundo comprueban esta tendencia.

La diversidad en la fauna y en la convivencia de los seres humanos con las diferentes culturas es constitutiva y garantiza un cierto equilibrio. Siempre la Madre

Tierra nos sustentó, nos dio alimentación, fuerza, salud, tranquilidad y paz. De repente, el hombre le declaró la guerra. Desde la Revolución Industrial empezó a discriminarla, humillarla, defender ideológicamente la realidad técnica y los productos desarrollados en laboratorios y producidos en fábricas por las maquinas, Esos productos fueron considerados superiores a los naturales. De esta manera hizo a la tierra su enemiga, se dedicó a explotarla, a oprimirla hasta que la tierra empezó de responder, a vengarse como en el caso del accidente nuclear de Tschernobyl, en Rusia, y muchos otros desastres naturales o técnicos. Los grandes industriales empezaron a hacer una espantosa propaganda masiva con el fin de vender productos químicos.

La variedad de las culturas tiene bastante influencia en un equilibrio social, en el sentido de garantizar la paz, evitar erosiones étnicas por causa de migraciones e invasiones o colonizaciones regionales e internacionales, etcétera.

La desaparición de grupos étnicos daña la disposición para cultivar y preservar la tierra adecuadamente, para defender sabidurías, ciencias, técnicas de cultivo y la protección de distintas especies de seres vivos. Esto causa lógicamente impactos, temblores sociales, guerras, sobreabundancia en ciertas áreas, y en otras, desempleo, malestar, monotonía, depresiones, enfermedades, violencia, alcoholismo, drogadicción, prostitución y otros fenómenos de decadencia cultural y social. El calentamiento de la tierra tiene causa y efecto semejante y expresa fenómenos similares en la masa de seres humanos. Todo es muy complejo y afecta a casi todas las capas y dimensiones de nuestra existencia así como también el bienestar o malestar del hombre.

La pérdida de un valor cultural y etnológico deja huellas y, como la escasez pues es parte de un ser total, multifuncional, complejo; es como el órgano de un cuerpo con una función integral e importante. El flujo de la sangre en el cuerpo tiene tanto significado como las relaciones y los impulsos intelectuales, corporales y espirituales en la animación y pacificación para el cuerpo colectivo.

Cada cultura tiene un significado similar a un hogar para las personas, con la función de protección, confirmación, control social, canalización de las necesidades y deseos. Ecología se deriva de οίκος (griego) que significa casa (casa grande) de todos y de todo. Reconocer un lugar implica la sensación de sentirse bien, aceptado, seguro, realizado.

El colectivo, con sus características comunes o semejantes, con una cierta base histórica, con rituales, filosofías, leyes escritas y no escritas, leyendas, folklore, fiestas, ceremonias religiosas, momentos especiales comunitarios o individuales, afirma y da estabilidad. Todas las entidades, especies y partes del mundo son dependientes de las demás, tienen su sentido y su valor en el intercambio, en el modo de completar y fortalecer, de proteger y defender contra los daños y los desastres. La variedad garantiza la calidad de vida y asegura la perpetuación del macrocosmos.

Igual que las diversas plantas tienen un tamaño y una profundidad diferente en sus raíces, así las características diversas de los humanos y los animales se complementan. En la realidad geofísica existen similares interdependencias. Las razas de este mundo se distinguen gracias a las diferencias que hay en las culturas y en sus modos de realización. Solamente una visión holística y cosmológica puede responder a las prioridades y necesidades del total de la sociedad humana, vegetal y animal en el marco del cosmos, como un organismo complejo de dependencias dialécticas y armoniosas.

1.8 Necesidad de un concepto integrador para un Metabolismo Cultural

El perfil histórico en el pos o trasmodernidad, exige una revisión severa y profunda de nuestros mitos sobre la modernidad, tales como progreso, éxito y avance hacia una racionalidad mecánica, que llevan, finalmente, a un mundo desértico, desencantado, disfuncional, sin alma ni espiritualidad.

La ciencia no debería reducirse al análisis de los problemas, sino contribuir al proceso evolutivo del nivel cultural, social y ecológico. Es necesario realizar un análisis de la metamorfosis global en la actualidad, como los cambios de identidades en el proceso de transformación cultural. En consecuencia, hay que desarrollar un concepto de intercambio cultural (como síntesis de diferentes factores en el mundo multicultural). Asimismo, es necesario enfocar los elementos y métodos para el establecimiento de una visión holística y armoniosa.²⁷

Desarrollar criterios para una Didáctica de la Etnoecología es una opción frente a la corriente de la globalización, unidimensional y unidireccional (Marcuse, 1964), que conduce a un «callejón sin salida», por la realización de la monocultura, una tendencia central, monopólica, racional y material, principalmente. Ello implica investigar las perspectivas orientadas a la concientización y a la búsqueda de una convivencia integrativa, armónica e interdependiente.

Así, urge revisar la concepción antagonica hombre racional *versus* hombre espiritual, un discurso científico que se desarrolló ampliamente en el siglo pasado, cerca de 1920, en América Latina.

Con eso se despliega el proceso de la industrialización (desde su origen histórico-filosófico), que se encuentra en creciente desequilibrio y provoca problemas serios en el marco interétnico-cultural y ecológico. La historia del proceso destructivo y los riesgos para la permanencia del planeta Tierra se derivan de las actitudes impactantes por parte de los humanos.

Sin dar importancia a los valores y funciones en su diversidad, provocamos desequilibrios en la superficie del planeta y causamos impactos fatales. Si uno limita la evaluación y la importancia de la biodiversidad y la diversidad cultural se

²⁷ Ver en este contexto y en la más amplia y compleja interrelación en sentido de intercambio mutuo entre materia y la moderna *teoría de símbolos* o la *cibernética del segundo orden* en Weisz, Helga, 2002, *Sociedad y Naturales Coevolución: condiciones para la posibilidad de un desarrollo sostenible* Humboldt-Universität zu Berlin (Disertación – tesis doctoral) Berlin.

crean desastres en una cadena de especies que lleva a toda una secuencia de reacciones.

Hay que legitimar y aportar bases científicas y filosóficas al Metabolismo Cultural, con el fin de preservar la indispensable *Diversidad Biológica y Cultural*, favorecer la comprensión de los valores de los grupos étnicos y sus configuraciones culturales, sociales, ecológicas, económicas, técnicas, etcétera, que tienen afinidad con la vida natural en su horizonte mítico y cosmogónico, expresadas en un esquema que combine lo tradicional y lo moderno, algo indispensable para la existencia de la vida humana y la preservación del mundo geofísico en relación con el mundo mito-humano.²⁸

La oleada de la industrialización, lineal y sin freno, mistifica y cultiva nuestras percepciones y búsqueda de diseños de un ser más “perfecto”, superior, en relación con toda forma natural. La nueva época, con la bandera de la Modernidad, se autodefinió por sus profetas y adeptos como desarrollada, cómoda, fascinante y con la ilusión de ser ampliamente expansible, casi sin límites de cantidad y perfección, altamente eficaz (sin analizar las contraindicaciones)²⁹.

Observada críticamente, la historia de este automatismo puede ser considerado como el registro de los intentos por colocar máscaras metafísicas a los rostros de progreso y procedimientos. Luego que el disfraz ha sido utilizado durante un periodo considerable la corriente de pensamiento que sustenta esta industrialización, se muestra como un arma dirigida hacia casi todos los diseños y metas descritas, aunque se vuelve sumamente difícil de ver. Sin embargo se define en su reducción y disyunción de los segmentos múltiples de la realidad.

²⁸ Source & © [CBD Global Biodiversity Outlook 2](#) (2006), Chapter 2: *The 2010 Biodiversity Target: Establishing current trends*, p. 25 *Green facts* <http://www.greenfacts.org/en/global-biodiversity-outlook/toolboxes/figure-2-4.htm>. (Registrado 22 de abril 2009).

²⁹ James Bruges (2002) alerta que corremos un riesgo grave, destructivo y autodestructivo, si todo el mundo quiere realizarse como los países industrializados o las elites de países en desarrollo industrial. En ese caso, necesitaríamos cinco planetas. Todo avance en la dirección en que marchamos significa el *out* para todo, la perspectiva de otra época glacial con la extinción de alrededor de dos terceras partes de todas las especies.

Solamente reconoce lo que se comprueba, es positivista a ultranza; otorga autoridad absoluta a lo rentable por su orientación extremadamente utilitaria, es incapaz de establecer relaciones que no sean lucrativas con los otros seres humanos y con la naturaleza (Morin, 2001; Nava; 1999, pp. 9-13).

La base teórica y empírica es selectiva, reducida, producto de un ser humano carente, tanto en su horizonte de pensamiento como en el de la acción, un ser que defiende sus dogmas con rigidez, predominante, incrustado en sus hábitos inflexibles, de esencia inhumana. Gallegos Nava expone esa realidad como:

Nuestra cultura es antiecológica, antiestética y antiespiritual [...] Vivimos en una sociedad basada en la visión científica mecanicista del siglo XVII, que percibe a la naturaleza como un producto muerto, que es insensible a la vida de los seres que habitan el planeta. La visión científica es, por su propia naturaleza, depredadora del medio ambiente, contamina ríos, destruye bosques, contamina los océanos y la atmósfera. (Nava, 1999, p. 11).

Sobre esto, Gallegos Nava, Enrique Leff y Víctor Toledo, se refieren al autor intelectual y material de los hechos depredadores, ya expuestos antes: “Estos fenómenos se extienden, en casi todos los niveles, desde Descartes, Bacon y Newton, y quedan como alerta para un observador crítico” (Berman, 2004): ¿Por qué? El horizonte visible es ya alarmante en sus formas catastróficas naturales, en la decadencia humana, en la expresión de violencia de múltiples rostros, en el empobrecimiento de las masas, por la definición de las identidades por la disolución y hasta paralización de la ética.

1.9 Planos de existencia cultural. Tres Horizontes heterogéneos complementarios

Toda cultura existe o se manifiesta en planos diferentes que es útil distinguir para su estudio y análisis.

- a) El plano morfológico es enteramente visible: comprende la historia, el comportamiento, las costumbres, el lenguaje, la tecnología, las artes, la comida, la habitación...
- b) El plano estructural es en parte visible y en parte invisible: comprende la estructura de la persona, la familia, la comunidad, la sociedad, la nación; de las organizaciones y las prácticas sociales, religiosas, políticas, económicas, médicas, educativas, legales, judiciales, etc.; de la lengua; de las normas que definen y acotan el régimen de convivencia... Es posible observar algunas manifestaciones de esas estructuras, pero sólo se revelan mediante el análisis.
- c) El plano mítico es la fuente de significado, que configura los planos morfológico y estructural. Es lo que constituye lo que comúnmente se llama la "cosmovisión", el modo en que se experimenta el yo; el universo; lo divino, lo sagrado o lo "sobrenatural"; lo humano; el tiempo, el espacio; la espiritualidad; la mente; el conocimiento o el saber. (Esteve, 2003, p.3).



Imagen 10 (RS)

Esta imagen metafórica tiene su origen en la teoría de un diálogo interfilosófico, interreligioso e intercultural de Raimundo Panikkar (1979, 1997) se basa en la teoría de un *diálogo dialógico*, el cual se manifiesta por una dimensión profunda y amplia y representa un puente entre conceptos filosóficos de tinte oriental (hindú) y el de la conceptualización occidental.

Vale la pena mencionar la teoría de las tesis de Erich Fromm³⁰ y el concepto del filósofo Martin Buber y la filosofía del “Diálogo”³¹. Teniendo y sabiendo más caemos en el riesgo de anular el acceso a nuestro centro o encuentro profundo, tanto con nosotros mismos como con los demás y en general con todos los fenómenos del cosmos, es decir, entramos en un desconcierto material, energético y espiritual. Martin Buber describe la relación entre persona y persona, entre persona y objeto como en un proceso dialéctico en el que hay dos formas de intercambio: Una relación *YO – TÚ* y una experiencia *YO – ESO (objeto)*. Esto significa que la persona puede ser una figura de plena aceptación, de amor, de cariño, con intimidad/identificación o que puede ser un objeto de manipulación, de explotación, de dominación, o simplemente para cualquier uso³². (Ver imágenes y el discurso con su significado en *Línea de Esencia*, abajo: imágenes 11 a y b).

De esa misma manera, las plantas, los ríos, los pájaros u otros animales u objetos pueden convertirse en “personas” con una relación verdadera, profunda, hasta amorosa, ante la cual nunca permanecemos estáticos porque siempre cambiamos entre lejanía y cercanía, entre calor y frío, entre lo emocionalmente afectado y lo racional, entre el cálculo lógico y la pasión, el amor o la delicadeza.

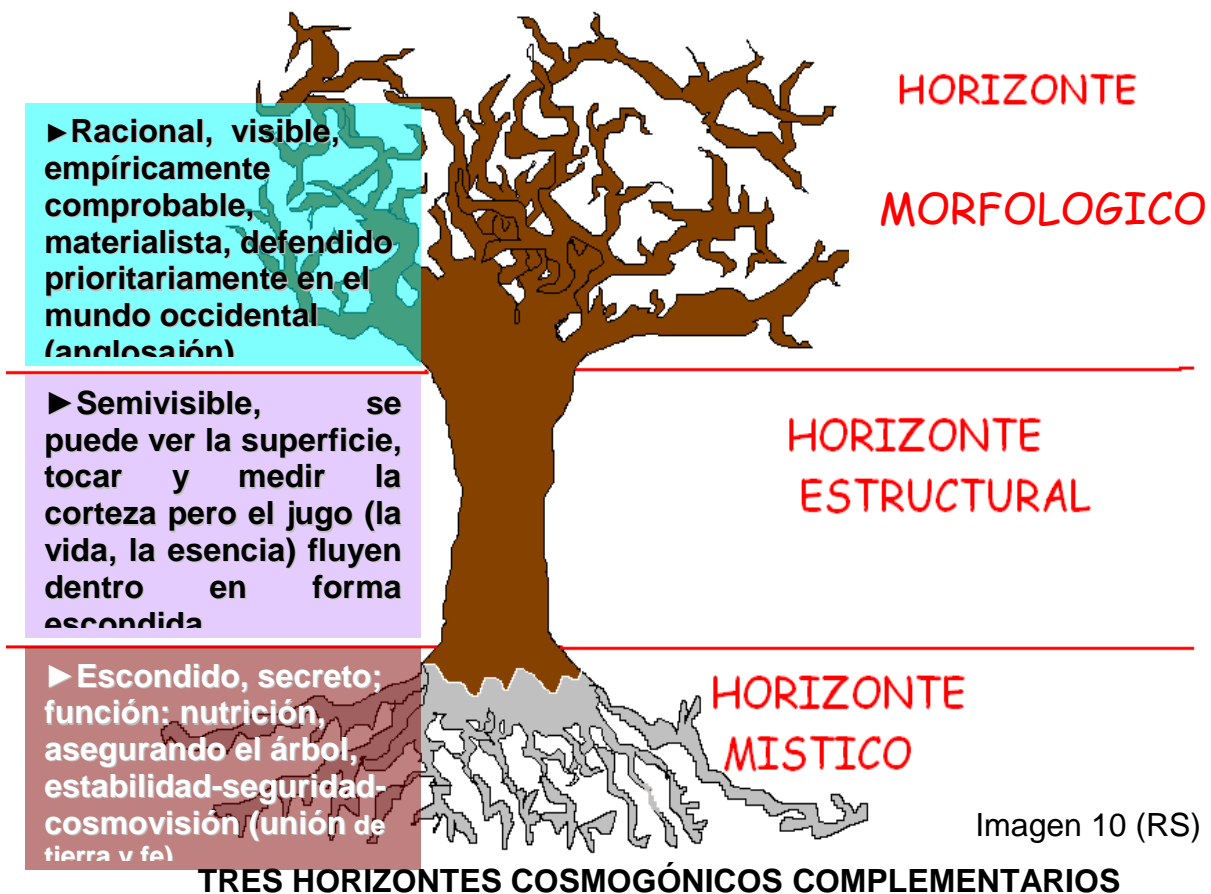
En todos los pueblos y comunidades, hay aspectos morfológicos o estructurales originales de sus culturas, los que fueron creados por ese pueblo o comunidad, se integraron a su propia tradición cultural desde tiempos inmemoriales, sin que sea habitualmente posible precisar su origen. Hay también aspectos exógenos: creaciones

³⁰ Erich Fromm: “*To Have or to Be*” 1976; “*Tener o Ser.*” Traducción de Carlos Valdés. México 1978.

³¹ Martin Buber: 1922, *Yo y Tu; El Diálogo*.

³² *Ibíd.*

de otros pueblos y culturas, que han sido adoptados o absorbidos, en épocas relativamente recientes y están integrándose a la tradición (Esteve, 2003, *Ibíd.*).

El destino del ser humano se está realizando con el desarrollo material y el progreso en casi todo el mundo, respecto a las inmensas diferencias, niveles evolutivos físicos, culturales, sociales, entoecológicos y en demás sentidos. La marcha del concepto globalizador en su dinámica crecimiento irracional va más n el sentido de la parcelación y de la confusión entre los sujetos y entre el sujeto y el objeto, lo que es preocupante en un mundo material con energías desequilibradas y caóticas.

1.10 Espacio y tendencia para la realización de un diálogo dialógico

Para una visión y tratamiento materialista, objetivo, racional, se trata de la relación entre personas y de personas con objetos.³³



Imagen 11 a (RS)

INTERRELACIÓN ENTRE REAL Y VIRTUAL (IDEAL Y SIMBÓLICO)

³³ Senkowski, Reinhard, .2006, *Caleidoscopio del olvido y la memoria. Hacia un Metabolismo Cultural en el auge de la Biodiversidad y la Diversidad Cultural*. México, D.F. (manuscrito de un libro – todavía inédito). Artículo: Quien no preserva la historia no tiene Futuro

Los conos muestran la tendencia (relaciones, identificaciones, caminos, actitudes, oportunidades, riesgos, errores, etc.) para encontrar la *Línea de Esencia* o extraviarse de ella. Si nos perdemos en necesidades significaría alejarnos de nuestro destino, de nuestra *Existencia* (ex – sistere, lat.) = estar lejos, fuera) en el más puro sentido de la *Filosofía de la Existencia*³⁴.

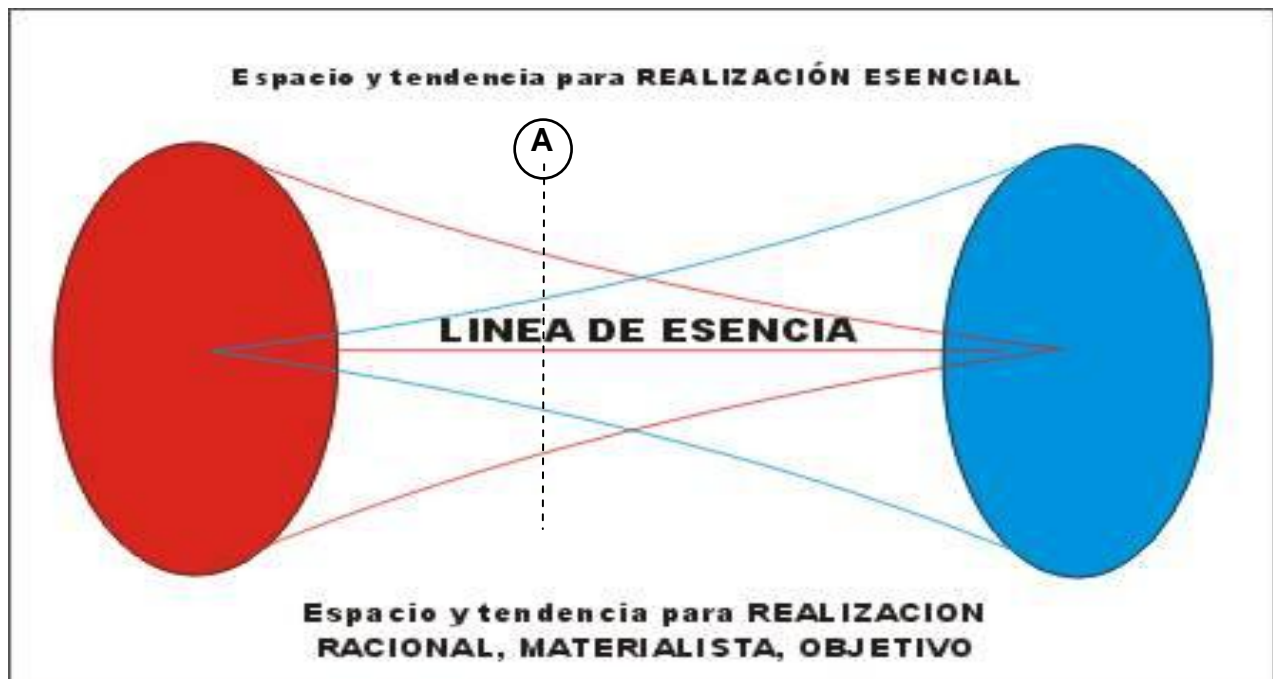
El destino del ser humano se está realizando con el desarrollo material y el progreso en casi todo el mundo, respecto a las inmensas diferencias, niveles evolutivos físicos, culturales, sociales, entoecológicos y en demás sentidos. La marcha del concepto globalizador en su dinámica crecimiento irracional, entre el sujeto y el objeto, lo que es preocupante en un mundo material con energías y un desarrollo industrial (materialista) ilimitado.

Campo de tensión e interrelación



Imagen 11 b (RS)

LÍNEA DE ESENCIA

(Corte transversal de la imagen anterior 11 a).

A mayor espacio (cono azul) material-objetivo, mayor dificultad para encontrar lo más importante y esencial (cono rojo) en una persona u

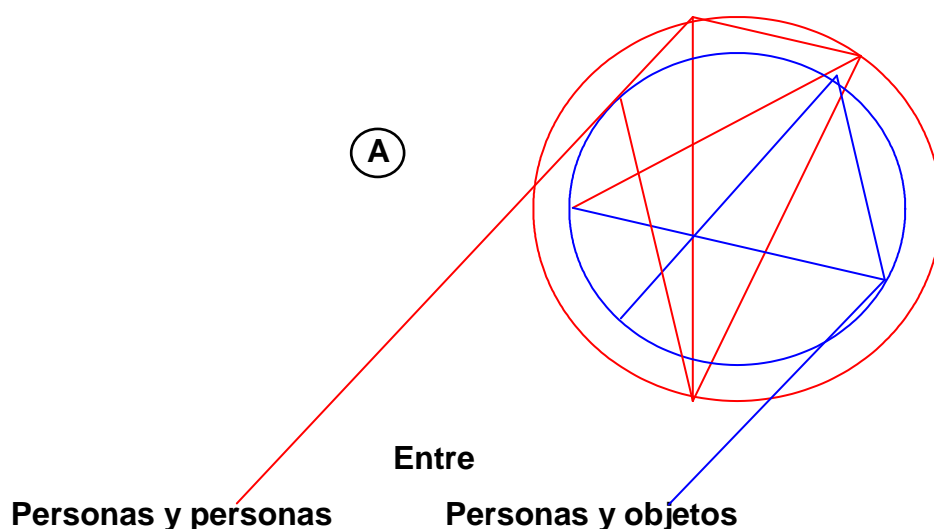
³⁴ Véase entre otros Kierkegaard, Heidegger, Sartre, Camus.

objetos/ambientes prpersonalizadas/espiritualizadas. Cuando el espacio de verdadera armonización y relación de nuestras actitudes se reduce, crece el espacio de la realización objetiva y con ella la oportunidad de la fuga, de los subrogados, de una vida con prioridad materialista, de dinero, de poder y de superficialidad que, finalmente, evita el encuentro con nosotros mismos, con nuestros hermanos y con el cosmos en general, lo que nos garantizaría (en nuestra relación dialéctica) el centro y el eje de nuestro Ser.

Esa *Línea de Esencia* puede ser también interpretada y aplicada en varios conceptos políticos (como en la utopía del marxismo, anarquismo³⁵) o en diferentes religiones en el encuentro con dios (cristiano –formas ideales: las primeras comunidades cristianas) o en otras religiones con los dioses (como con los dioses de los *mayas Tepeu, Gucumatz, Juracán*), en los creadores del mundo con Buda³⁶, (con la voz que significa iluminado, término con el cual el budismo designa a quien ha alcanzado el supremo grado de vida espiritual y puede tener una función equivalente al *Brahma*, que significa: “El hombre, forma de ser universal que pasa por una serie interminable de transformaciones y vidas. Su esperanza estriba en llegar, a través de la verdad, a una absorción en el sentido de *Brahma*”)³⁷ en el estado del nirvana (con la absoluta purificación y con la paz en plena armonía con el cosmos en un olvido eterno). Igual puede valer ese modelo de análisis e interpretación de la *Línea de Esencia* para el marxismo, como el estado final de una sociedad con individuos maduros, que no necesitan del Estado como regulativo para la vida y que tienen una conciencia evolucionada, un comportamiento social en el que dividen todo según la necesidad y que no se aprovechan del otro ni consumen en exceso.

³⁵ Se trata finalmente de liberar al hombre del hombre mismo, una tentativa en contra del tener, la visión e ideología del yugo de algunos déspotas en nombre que sea, personas o grupos predominantes y en general usando el escudo ideológico del antropocentrismo en sus múltiples derivados. Vea entre otros: Aron, Henri, *El anarquismo y los anarquistas*. Buenos Aires 1971.

³⁶ *El Popol Vuh, en el pincel mágico de Xún Galleo*. 1992, p 28, Salvat Multimedia, 1999.

³⁷ Microsoft *Encarta Enciclopedia 99*; Véase *Religiones – Budismo*; Enciclopedia Multimedia, BUDA, 1999.

1.11 El Diálogo dialógico como fundamento del Metabolismo Cultural³⁸

1. En la convivencia con candidatos al doctorado de antropología se aclaró que la estructura de las personalidades latinoamericanas es tan distinta al ámbito de la cultura europea o de otras regiones que tienen una trayectoria fundamentalmente diferente que estimularon a hacer varias reflexiones.³⁹
2. Y eso es interesante pero también muy problemático por los prejuicios que pueden existir en este análisis.
3. La tendencia de observar y de discriminar las realidades en sus controversias, tanto *occidentales* como *no-occidentales* o de carácter *comunitario*; en la configuración de la *comunalidad* que se describe en el documento de la Universidad de la Tierra en Oaxaca (*Uni Tierra*),⁴⁰ llama la atención.
4. En total es un diseño de las configuraciones sociales y culturales excelente, que refleja las realidades en sus implicaciones parciales de una forma brillante, en el marco de la literatura y con una praxis conocida, extraordinaria.
5. Para entender y responder lo que es y lo que podría ser como un reto de un *diálogo dialógico* en el sentido que le da Raimundo Panikkar como reconocido autor de una dialogo ínterfilosófico e interreligioso en los dos grandes marcos occidental y oriental, y Gustavo Esteva como analista social, interprete y promotor de identidades autóctonas en México, principalmente en los estados de Oaxaca, Chiapas, Guerrero, con

³⁸ Una fundamental inspiración para este discurso se logra por el fundamental dialogo de Raimundo Pantar en sus discursos filosóficos e interreligiosos, así Pantar, Raimundo, 1997, *La experiencia de la India*. Editorial Trotta, Madrid, España. O Pantar, Raimundo, 1979, *Myth, Faith and Hermeneutics. Cross-Cultural Studies*, Paulist Press, Nueva York, Estados Unidos.

³⁹ Las columnas del desarrollo cultural, científico, tecnológico, de expansión y conquistas de otras regiones e imperios analiza ampliamente por un espacio global, en todos los continentes del planeta tierra y por un tiempo desde la última época glacial, desde trece mil años. Diamond, Jared, 1998, *Armas, Gérmenes y Acero*, Barcelona, España. En Inglés: *Guns, Germs and Steel. The Fates of Human Societies*. Nueva York, EEUU.

⁴⁰Vea el fundamental papel de Esteva, Gustavo, 2002, *Programa de fortalecimiento de la regeneración cultural autónoma de comunidades y pueblos indígenas*, Oaxaca. También consideramos valiosos las observaciones de Gustavo Esteva, el director de la Universidad de la Tierra, y de teorías libertadoras, especialmente para las identidades indígenas en su horizonte específico, con una visión y vinculación integral del cosmos-hombre.

centenas de comunidades rurales y tradicionales, junto con el movimiento de los insurgentes Zapatistas.

6. Lo que se propone en ese *papel* parece más conveniente meditar para desarrollar elementos para una Terapia Cultural para lograr el planteamiento de la tesis en su reto principal del Metabolismo Cultural, y el sentido de un diálogo no solamente interno contextual sino más global, en el ámbito más amplio, de orientarse al lema de la filosofía oriental y budista al nivel universal como *Tao* (= camino) hacia una educación integral y alternativa en el marco escolar-comunitario, y eso no solamente de una construcción abstracta con currículos ajenos, predefinidos y poco relevantes para la comprensión y la liberación para las sustentabilidad, creatividad social-ecológica y superación de los problemas vitales.
7. En este contexto la teoría de *Ying* y *Yang* parece más humana, congruente con lo que hay, y no tanto lo debería ser en sentido moralista, y de este género más adecuado a la naturaleza humana, que se define y expresa por su dialéctica, no solamente abstracta y teórica-ideal, sino por su función inmanente, constitutiva del universo.
8. Eso es una base y una propuesta más en el sentido de una aceptación y de un modo de convivir con las culturas heterogéneas en vez de defender un antagonismo entre lo occidental-oriental, lo racional–irracional (hasta “primitivo”), lo inteligente/progresivo – atrasado, etcétera.⁴¹

El peor prejuicio para los pueblos indígenas es el racismo abierto y sutil en infinitos rostros, la discriminación por ser diferente, singular en su modo de interpretar y relacionarse al mundo en su horizonte de la unión de fenómenos naturales y sagrados, de ser parte del cosmos como guardián de su trayectoria histórica y en el contemporáneo, representando la biodiversidad y diversidad

⁴¹ Ver en este complejo de reflexión también el análisis de Díaz Tepepa, María Guadalupe, Pedro Ortiz Báez, Ismael Núñez Ramírez, 2004, *Interculturalidad, saberes campesinos y educación*, en “Revista Mexicana de Investigación Educativa”, México, DF, especialmente en la constatación de p. 4 del mismo artículo.

cultural.⁴² Y por eso tenemos que analizar y desarrollar métodos adecuados de salir de la persecución, la descalificación hasta exterminio tipo genocidio. Urge buscar estrategias tanto al nivel local como global para contener este dilema en vez de construir más barreras, más distanciamientos entre las culturas heterogéneas (incluso la cultura occidental – querer o no, es una realidad significativa en este mundo). Es interesante que aquí en México se crítica de manera abstracta (especialmente en el ámbito intelectual), situación que tiene mucho que ver con lo occidental, lo norteamericano, pero se lee y se absorbe, se consume y reproduce.

Una característica del racismo es la percepción de la otredad en forma selectiva, de generalización, que deriva y proyecta de una parte (un trazo, una característica, un defecto, un aspecto físico o psíquico, una preferencia de algo, etcétera y declara el detalle como todo, tratando lo que es, lo que sea esencial de la persona o de un grupo). Son los estereotipos, donde se juega todo, sin diferenciación, sin observar ni respetar la pluralidad. Por ejemplo, si un mexicano roba o engaña dice: “Todos los mexicanos son rateros, uno no puede confiar.”

Hay que preservarse, no repetir los mismos mecanismos y caer en los errores de los dominantes que necesitan para sustentarse tanto ideológica como materialmente, mecanismos pérfidos como pretextos para justificar el comportamiento aplastante, discriminante, con todo el poder psicológico hasta físico. La reproducción de los clichés, de los sellos de jugar y damnificar, es peligrosa, injusta y funciona como un virus que debilita y causa muchos daños, fuera de todo control racional y emocional. Eso se expresa tanto individual como colectivamente y pasa como un virus de uno a otro que afecta hasta el aura en el entorno humano.

⁴² Un discurso referente a las fronteras de la identidad, las migraciones y la transformación de identidades la tolerancia limitada y otros asuntos relevantes al tema abordado en este contexto temático despliega Arriola, Aura Marina, 2001, *Identidad y racismo en este fin de siglo*. Antropología Social del Instituto Nacional de Antropología e Historia (INAH) de México.

Hay que analizarlo y tratarlo, si no se perpetúa y queda cada vez peor. Los objetos, mejor: Las víctimas cosificadas solamente tienen pocas posibilidades de defenderse. Eso es un asunto de análisis profundo, de tentativa de volver a ver y repensar todo lo que provoca inmensos sufrimientos por las crueldades de todo tipo. El trabajo en este complejo después del Holocausto provocó una resistencia contra la estigmatización de ciertos grupos étnicos o minoritarios y así surgieron formas y métodos de transformación para diluir la cultura de barbarie. Nosotros empezamos como maestros, escritores, científicos sociales, investigadores, artistas, productores de literatura, un grupo significativo de psicoanálisis y otros actores contra el racismo y el fascismo con cierta conciencia humana para corregir las visiones y opiniones erróneas de los materiales didácticos, de la literatura, de las caricaturas, de los medios audiovisuales, y encima de todo, en el contacto cotidiano, especialmente de los chistes que muchas veces tienen trazos racistas.

En la fase de posguerra en Alemania nosotros dedicamos tanta teoría como práctica a este problema y seguimos hasta hoy cuidando esa contradicción, porque se reproduce brotando en cualquier crisis y fomenta climas favorables. Nosotros unimos todos los elementos, todos los trazos de ser tierno y ser un lobo. Veamos el significado con sus implicaciones del concepto de *Yin y Yang*. Nosotros existimos por causa de las energías y controversias, por una razón que detonen mecanismos discriminatorios de tipo racista⁴³. El mundo no es tan negro ni blanco, racional y mítico, cruel, egoísta o social y comunitario. Dinámica bien diversificada, sorprendente, de las disposiciones constructivas como de las destructivas, con *neurotic trends* como mecanismos de autodefensa⁴⁴ que analiza detalladamente la interrelación entre cultura y neurosis.

⁴³ Los estudios, investigaciones y propuestas con elementos educativos, socio orientados hacia una comprensión desarrollo de métodos que abordan el complejo del *multiculturalismo* encontramos en la siguiente literatura con criterios científicos igual didácticos para escuelas y comunidades y demás campos socioculturales. (Tirzo, 2005; Díaz, 2004; Sánchez López, Javier, 2004, Arriaran, 2001, Fischer-Kowalski, Helga Weisz, 1999).

⁴⁴ Un trabajo extraordinario, valioso y amplio en sentido de una dependencia e interferencia de tendencias neuróticas en procesos culturales analiza por una teoría extensa con ejemplos clínicos

En la dimensión histórica de los últimos trece mil años, desde la última época glacial hasta hoy, describe globalmente Diamond (1998) las razones del desarrollo cultural y tecnológico en diferentes continentes. Según la investigación de Diamond el desarrollo cultural tiene mucho que ver con las habilidades técnicas, de organización interna como en sus tendencias de expandir y conquistar otros terrenos y etnias, con la existencia y disposición de los mamíferos, que permiten una domesticación o como las plantas que se refinan a través de la técnica del injerto. El cambio de ser nómada a sedentario con un cultivo estable y con la dominación de la escritura y de la lectura son los principales secretos para una dinámica social y cultural que implique trazos y tendencias de expansión⁴⁵.

- Claro, existen predominancias de toda naturaleza, diferenciadas según el clima físico y humano, de las circunstancias ambientales, históricas, culturales, técnicas, económicas, de jerarquías sociales, de fuente de múltiples razones. Aquellas características en sus formaciones más suaves o más directas, lineales, que en el intercambio no siempre armonizan, se agradan. Una descripción antagónica agudiza la confrontación, que a veces es necesaria, pero en esta fase histórica lo consideramos como contra-indicativo. Se reconoce como problemático movilizar ofensivas sin tener suficientes ejemplos históricos que se comprueben, solamente después de la tentativa de verificación o negación de una tesis. Nada a este nivel es matemáticamente calculable, igual que el clima.
- En todas las épocas se han manifestado escenarios crueles, a lo largo de la historia se han registrado innumerables impactos naturales: sequías, sismos, invasiones de plagas, épocas entristecidas por las

en su empeño de psicoanálisis. Karen Horney, *Nuestros conflictos internos* (1945) y *Neurosis y desarrollo humano* (1950)

⁴⁵ El biólogo e historiador Diamond hace un análisis profundo y amplio de miles de años que iluminan causas y efectos del desarrollo cultural en sus distintas condiciones elementales. Diamond, Jared, 1998, *Armas, Gérmenes y Acero. La sociedad humana y sus destinos. ¿Por qué los pueblos de Eurasia conquistaron y diezmaron a los pueblos autóctonos de América, Australia y África y no a la inversa?* Madrid.

epidemias, las pestes, u otros impactos graves. La injusticia humana en toda su crueldad también se apunta una larga trayectoria. La desigualdad (hasta en la famosa democracia de Platón, donde solamente diez por ciento gozaba de los derechos "democráticos" y el pueblo se quedó en plena esclavitud). En los Estados Unidos necesitaron sesenta años para abolir la esclavitud y más de cien años para reconocer a los negros como ciudadanos iguales frente a la ley (si eso es un criterio de respeto)⁴⁶... Los damnificados son significativamente negros o por lo menos "coloridos". En la actualidad los mexicanos están liderando esta estadística triste en EU. En Brasil los indígenas, no hace mucho tiempo, no tenían derecho de votar para presidente, los negros y las mujeres ganaron el derecho a votar en las últimas décadas. Los conflictos individuales, grupales que se manifiestan de la peor manera en forma de guerras, las conquistas, las usurpaciones, etcétera, son el pan de cada día, para no ir más lejos.

- Los aztecas, mayas, incas y la mayoría de las tribus de aborígenes en Australia, en África, en Asia o en América, usurparon a los vecinos o expulsaron frecuentemente a los "enemigos". Homicidios tanto individuales como colectivos que en realidad alcanzaron el grado tipo genocidios, crueldades de todo tipo no son solamente en la actualidad o por malicia de los occidentales, como se escucha y se menciona mucho en este mundo, sino que se encuentra todavía más en las sociedades menos involucrados por la influencia occidental, como el historiador, biólogo y etnólogo Jared Diamond (*Ibíd.*) está constatando.
- En el proceso de la globalización y como circunstancia de una creciente dependencia urge apertura de los conceptos conocidos y reproducidos para proyectar una redefinición filosófica, antropológica y política, que se

⁴⁶Como indicación de estudios respecto a esta problemática ver: Juan Ángel Torres, *Más allá de la Transición. Alternativas a una democracia excluyente*. México, 2001.

someta quizás a un tribunal internacional en un modo rotativo, que responda a las necesidades e intereses de los múltiples segmentos, tanto como locales nacionales e internacionales.

- Sin tomar en cuenta el flujo del capital y de las corrientes ideológicas con sus implicaciones psicodinámicas, construimos un marco-histórico, virtual, que no tiene mucha durabilidad. Así nos arriesgamos a sufrir la misma ley histórica como lo hacen los cazadores y recolectores, que viven como nómadas y se encuentran en la última década, como Diamond está pronosticando. Ya se muestra hoy que la mayoría de los indígenas sobreviven en reservas en el continente Americano (el equivalente de los guetos) o en los nichos de la civilización predominante.
- No adelanta la reivindicación moral o la lucha contra viento y marea. La prueba histórica tiene que pasar, lo queramos o no. La cuestión es como injertar las culturas, como en la naturaleza para dar una mejor calidad de fruta y de vida para todo el mundo, y encima de todo preservar y armonizar con el cosmos. (Diamond, 1997)

El mundo europeo tiene sus contradicciones que se trabajan, para que puedan rebrotar en otro plano. Hay mucha gente con conciencia y disposición para solidarizarse con los oprimidos, como lo comprobaron y lo comprueban. Existen controversias y luchas en esas sociedades como aquí en este mundo. Muchas semillas y cultivos del pensamiento y del comportamiento muestran ya sus frutas. Es poco todavía y no alcanza, es verdad, pero la conciencia para preservar el cosmos en sus bases geofísicas, vegetales y animales ya está bastante avanzada, falta completar ese círculo para integrar más al hombre en ese horizonte de preocupación.

En general, Europa es rica en su pluralidad cultural, es valiosa y sus expresiones en la técnica, en la filosofía, en el arte, en la literatura, en la pintura, en la cinematografía, en los sistemas sociales y en la ecología, como muchas otras realizaciones, reflejan la creatividad y su valor en su contexto histórico y geofísico, como las grandes obras y la espiritualidad de este mundo, en este continente tan rico y valioso. Si construimos un antagonismo de seguir rechazando y de seguir ofendiéndonos, claro los más débiles, que siempre se sacrificaron, se van a sacrificar todavía más. Los europeos no son solamente robots mal programados, como los “latinos” tampoco lo son solamente “del corazón”, y tampoco “los indios” son todos comunitarios. La pluralidad es la normalidad y hay que hacer un esfuerzo de preservar la pluralidad y la heterogeneidad, como un valor innegable, inclusive en sus contradicciones.

El objetivo sería no competir sino defender la diversidad hasta la adversidad cultural y físico-humano, vegetal y geofísico como algo positivo, como espejo, inspirador o esencial y complementario para nuestro ser y su realización; que es muy compleja e interdependiente.

Eso significa: ofrecer alternativas, demostrar lo que es viable y que los otros perdieron por fijación en algo ajeno que es hasta destructivo, como es dedicarse casi exclusivamente a la acumulación de bienes materiales y en banalidades de estatus o poder.

Hay que reflejar también que ya la mitad de la población del mundo tiene que defenderse con menos de un dólar diariamente y sufre y muere en esa miseria por escasez de lo esencial en la nutrición. Eso significa un homicidio, un genocidio que todo el mundo está observando casi sin ninguna iniciativa adecuada. Las declaraciones de derechos humanos, de virtudes democráticas, de la libertad y similares pronunciamientos se revelan delante de esta realidad como una farsa, como una cortina ideológica llena de hipocresía. La actuación de Pilatos continúa en la historia actual.

El 29 del julio 2002 se podía leer en *El Herald de México* que actualmente en México unos cinco millones se van al norte del país, para Estados Unidos, para defender la vida viven en condiciones de esclavos, dejando trabajar a los niños a partir de los cinco años.

En la frontera del norte con Estados Unidos los “coyotes” que pasan a la gente por la frontera sin documentación, cobran de 10 hasta 15 mil pesos. En general los de más alta tasa pasan y los otros sacrifican su vida o bien quedan presos.

Así se juega con la ley, con la vida, con todo. Los tiempos de la esclavitud y migraciones tienen todavía mucha actualidad. Es interesante la comparación, cuando mataron a uno de los fugitivos de Alemania Oriental, por un año, todo el mundo gritó. Y hoy mueren diariamente decenas, centenas hasta miles en la frontera con Estados Unidos, y ¿quién reclama?, (si acaso solamente la reclamación es por parte de la Comisión de Derechos Humanos, más son sólo los especialistas, pero no la sociedad por una conciencia común, como una voz colectiva). ¿Será que la vida de un centroamericano no vale lo mismo que la de un alemán?

En Europa hay fenómenos con tendencias similares en la actualidad. Gente que quiere escapar de Asia, de África o de otros continentes por razones económicas, se enfrenta a más y más rechazo y a múltiples formas de represión, a veces hasta la muerte. De este modo estamos regresando históricamente quinientos, mil, dos mil años a la historia inhumana de las épocas de barbarie hasta a la brutalidad.

La moral cambia más y más la moral del más sabio, a la de los mercenarios con su preocupante horizonte reductivo de ver todo como mercancía.⁴⁷ Seguimos a Darwin *par excellence* o perdemos los criterios de diferenciación y orientación, según del sociólogo alemán Altvater que constató: “Con ética o sin ética, el mercado hace papilla de todo.”

⁴⁷ En frecuentes ponencias el líder insurgente Marcos lo alertó públicamente en discursos políticos.

De todos modos, los ideales/utopías no pueden escapar de las leyes económicas, y de otras cuestiones esenciales como de los mitos de pensamiento en que se compra la felicidad con dinero, cosifica lo valioso y digno. Hay muchas razones, motivaciones, ilusiones, límites y fuerzas, pero todo influye en el comportamiento del ser humano y nosotros tenemos que trabajar con la energía y con los recursos (Marcuse, 1975); naturales y virtuales que se presentan. (Marx, 1975; Fromm, 1978 Habermas, 2001). Hay que responder a las amenazas de forma prudente, analizar y tratar de un modo interdisciplinario, en la plenitud de los componentes influyentes, con un máximo de cuidado, respetar las etnias y a las personas en sus dimensiones reales y virtuales.

El mundo entero pasa una crisis tan espeluznante, que no hay como diferenciar lo que ya pasó y lo que está pasando. El concepto ecológico, económico, educativo y cultural se está cayendo en pedacitos, tanto regionalmente como globalmente, y es tiempo de buscar estrategias para recuperar los daños, cerrar las heridas en vez de abrirlas más y más, desuniéndonos infinitamente. No quiero defender el concepto de integración a base de una sumisión, a costa de la identidad, ni individual ni grupal.

Las crisis filosóficas, psicológicas, económicas y en otros niveles de lado de los representantes de las culturas dominantes abren brechas para una búsqueda de nuevos caminos. Encima de todo el desastre ecológico y el hambre material y espiritual en todo el mundo, inclusive en el mundo industrializado, se exige una revisión profunda, estructural como ya mencionamos en otras ocasiones.

La dependencia en todos los niveles con las redes transnacionales, con creciente concentración y vulnerabilidad agreda las bases de nuestra vida con el entorno ambiental y hay que responder coherentemente a las necesidades, tanto singular como globalmente. En Europa no se habla más en ambientes esclarecidos y solidarios de Primero, Segundo y Tercer Mundo, sino de *Un Mundo*, que tenemos que cuidar consiente y solidariamente. Las nubes no tienen fronteras

nacionales, ni están diferenciando entre singularidades en esta pequeña y tan grande tierra. La visión cosmológica se expande por el mundo y no solamente la mercadería.

La metáfora del "horizonte morfológico", "estructural", "mítico" (ver imagen 10, Cap. 1) en el simbolismo de un árbol enfoca fantásticamente la realidad humana en sus diversas dimensiones, y las descripciones culturales en sus comparaciones contradictorias, singularizan segmentos reales, pero en la complejidad de articulaciones culturales que carecen de un despliegue más diferenciado. El modo como se presentan, me parece selectivo, impactante, peligroso para el futuro del planeta, y por eso, en gran parte erróneo. Lo que falta también es la interpretación en la confrontación con las corrientes amenazadoras (por lo menos en forma de búsquedas y de encontrar luz para el futuro).

El contexto histórico se materializa con cierta astringencia y exige un serio auge. Interesante, lo que proponemos, es una Terapia Cultural (especialmente en los países poderosos y en las élites de los países industrialmente subdesarrollados) como un reto complejo y estructural que abra brechas y virtudes para reconocer al otro como un ser válido, como un complemento —y que sea en su energía y en su influencia opuesta, en todo lo que representa—. El contraste es necesario para reconocer y definir su propia existencia. De esta manera hacemos hincapié en fortalecer la identidad, de dar perfil al individuo como al grupo.

A veces odiamos lo que no reconocemos y trabajamos ni resolvemos dentro de nosotros o no conseguimos en el otro, ¿verdad? En el ámbito de los doctores y candidatos a doctor encontramos en general a gente positivista, oportuna, motivada por el interés particular, con la fijación a teorías, sin importar la realidad en sus implicaciones, en la calle de los muertos y en el empobrecimiento del cuerpo de la Madre Tierra. Los colegas mencionaron burlando, que esta metáfora fue inventada por los occidentales, que es una historia del primer mundo.

Demasiado es moda, es “in”, siguen una línea de competitividad, de jerarquía, obedece a una disciplina e intereses. Argumentos de otros ángulos y género son sospechosos, de conceptos adversarios, heterogéneos, que perturban los conceptos de los ilustres, que sin duda tienen su astringencia y valores, pero definen al fin una restricción para abrir un horizonte más amplio hacia lo holístico.

El hombre ficticio es encima de todo más interesante, brillante e importante en este mundo ajeno que el hombre real por su ser específico, su sufrimiento y su alegría real, el sabor y el ritmo de su respiración, con su modo de expresión contundente y de cobrar al mundo a su alrededor su tributo, involucrando y dando. Parece que muchos intelectuales tienen miedo de la realidad, no quieren comprometerse y desarrollan millares de teorías para no “meter la mano en la masa”.

Las sombras platónicas cubren la historia hasta la actualidad, crean continuamente confusiones entre las proyecciones y la realidad por causa de las ilusiones, las alucinaciones, las fantasías de megalomanía, de persecución, de angustia y otros fantasmas de la mente. Así perturban esas “ideas” a los sujetos, igual como en una esquizofrenia o en imágenes fantásticas. La dependencia de algo fijo, de una magia virtual, un objeto de una carrera, de estar fuera de uno mismo, del ámbito concreto, del contacto con la tierra, tiene su tensión y su fascinación, que bloquea la propia iniciativa y la disposición de sensibilidad, creatividad y flexibilidad de reconocer lo real en su inédita e inconfundible existencia.

Hoy, gracias a los avances de la informática, a los medios de comunicación, al Internet, esa inclinación se agravó significativamente. Gran parte de los intelectuales se esconden detrás de una máquina científica, administrativa, de una neblina de fama que el status del doctor, del ingeniero, del licenciado o de otros atributos los hacen destacar del resto de los mortales.

Estos hábitos que definimos como “encrustamiento”, como “extrapolación” en el sentido de *neurotic trends*⁴⁸ o simplemente alienación. Y todo tiene su cobertura científica, con eso se hace imagen, se destaca del resto del mundo. Y como figuras con presencia y futuro tienen influencia en una cierta socialización, uno tiene que cuidarse y ganarles para encajarse en un papel de innovador y no reproductor de una sociedad llena de contradicciones, de injusticia, de opresión, en general una sociedad inhumana. La antropología sin una luz y un empeño humano no tiene caso. Ni un historiador debería limitarse a la pura constatación de hechos pasados.

En Europa los principales combatientes contra la discriminación, la dependencia, la falta de equidad entre los pueblos, el racismo y la explotación nacional e internacional se encontraron en las universidades (como en los años sesenta y setenta en América Latina). Concluyendo, hay que considerar que las imágenes del “enemigo” solamente sirven para fortalecer el ego pero no para contribuir a crear un camino armonioso, de un verdadero diálogo o satisfacción. Así no solucionamos los problemas en ningún nivel.

Hoy el mundo se desarrolló tan vulnerable, tan denso por razones de dependencia en los múltiples niveles, escasez de espacios físicos y mentales, de recursos naturales como el aire, el agua dulce, los bosques, los pasajes intocados y enteramente sanos. Tenemos que buscar muchos ambientes equilibrados que podrían equilibrarnos. Y peor: la mayoría de las áreas naturales están tan contaminadas como las relaciones humanas que expresa en el fondo un problema único del carácter etnoecológico. Una parte refleja el descuido del otro, eso es evidente.

Una limpieza y recuperación de las unidades parceladas, de los lazos rotos, de los valores pervertidos, parece un trabajo de Sísifo, llevando la piedra eternamente

⁴⁸ Horney, Karen, *Nuestros conflictos internos*, 1945 y *Neurosis y desarrollo humano*, 1950. Es principalmente interesante la elaboración de la relación entre cultura y neurosis como ya mencionamos en otro contexto.

a la cúspide para caer de nuevo. Las virtudes comunitarias están en los migrantes en grandes partes latentes, siguen en México y en otras partes del mundo, la cuestión es como adaptarse a las nuevas configuraciones y condiciones ambientales sin perder la identidad. Eso significa aprender a relacionarse en un modelo urbano e industrial (el tren va para allá) en vez de crear ghettos, formas de aislamiento o de sobrevivir en los nichos de las sociedades dominadoras, digamos como modelo paralelo, igual que hace quinientos años. Hay que buscar una relación humana para no caer en aquella relación absurda que Sartre describe en su *filosofía de angustia de la existencia*, principalmente en su metáfora del ateísmo, en que el hombre y dios se encuentran como dos navíos en el océano abierto, sin saludarse.

En los mares de las metrópolis ya está bien avanzada esa relación anónima, neutra hasta congelada. Los comportamientos rurales, en una comunidad pequeña y transparente, consistente e intercambiable no son automáticamente ideales o adecuados para esa comunidad inmensa que es la capital de México, por ejemplo. Hay que responder a la realidad transformada, influida por otras características y dimensiones, sin perder los trazos propios, sin integrarse en forma de sumisión, sedarse a la violencia estructural (Marcuse, 1965), orientándose según los criterios de los otros lo que provoca la pérdida de las cualidades en todos los niveles y prolonga el desequilibrio ya existente.

La alienación y el impacto sociocultural se expande por causa de los espacios vacíos, neutros, sumergiéndose en un anonimato infinito, por traumas recargados, separaciones dolorosas: así del hijo-madre (también Tierra), del hermano y hermana (inclusive de la planta, el animal, el río, la luna, las estrellas para orientarnos y darnos energía, del amor, la luz y la energía del cosmos).

Todo eso causa perturbaciones hasta en nuestros sueños profundos y lindos, que se quedaron en las calles del olvido. Vale la pena recuperarlos y prolongar lo

que es esencial, valioso y dar el ejemplo de una congruencia que todo el mundo necesita para balancearse. Nadie se salva solito, separado en este planeta.

1.12 La base en su dimensión filosófica-histórica del metabolismo virtual y espiritual

Lo que domina nuestra mente en el marco del diseño de nuestra vida, es la tendencia de una permanente distorsión de fantasías y materialización de las ideas y diseños (Goleman, 2003) ⁴⁹ crecer, de progresar sin freno, el más de acumular, de dominar (según el lema de la Biblia que puso al hombre como corona de la creación, igual que el capitalismo crudo con su concepto del social-darwinismo). Ser el mejor, el más fuerte, el más exitoso en sus infinitas extensiones y dimensiones, sin límites y sin interiorización, eso es el ímpetu y el mito de la cultura dominante, y se expande con la corriente de la globalización por todo el mundo y las visiones distorsionadas del Ego y del mundo como objeto de explotar. (Goleman, Daniel, 2003; Leff, 2004)

El título *Ser o tener* de (Fromm, Erich, *Tener o Ser*; México, 1978) fue leído por muchas personas, pero, en el ámbito de la cultura occidental no llevó a una repercusión significativa. Se trata del riesgo de perderse en miles de formas de escape en nuestra vida, de desviar la esencia a través de la enajenación. Hoy se encuentra esa reflexión en el mundo occidental casi en pleno olvido.

El cristianismo implica en su esencia la humildad (la reducción a lo esencial, en una humildad y espiritualidad o pureza mental) como camino a Dios, pero en la praxis se demuestra en gran parte lo contrario, empezando con los lujosos palacios del Vaticano, la provocativa acumulación del poder material, como el oro, la plata, los diamantes y el exorbitante escenario de ornamentos con símbolos de riqueza y poder. La entronización del rey al lado del Papa de Roma, y viceversa, en la Edad Media, tenía su lenguaje propio y señalaba así la tendencia profana.

⁴⁹ Adversario al Tao (sendero) del Budismo como Dalai Lama esta comentando en su aporte de *Emociones Destructivas* de Daniel Goleman, *Ibíd.*

El colmo se articula en el antiguo mensaje de los Cuáqueros (*Quakers*) de Estados Unidos que empleaban el lema religioso “Más rico, más cerca de Dios”. La visión híbrida y la inclinación a valores materiales nos llevan al vacío, a extinguir lo esencial del ser humano (Fromm, 1978; Negt / Kluge, 1973). Con estos paradigmas estamos depredando sistemáticamente al planeta, causando daño a todo el entorno de nuestra vida, como sacrificio a la tierra, con las bases geofísicas, con todas las especies en masa, con el medio ambiente en su atmósfera, con los suelos, con el agua, con todo lo que constituye y sustenta la vida en su riqueza, plenitud y sentido.

José Argüelles y Llodine se dedican profundamente a una revisión del concepto occidental y la inclusión de dimensiones materialistas y visiones reducidas del mundo, que implica la línea, el plano y el espacio, excluyendo el tiempo y la mente de las personas (Argüelles, José y Llodine, 2001, 2003, 2003/4). Además se trata de una reevaluación del tiempo y de la mente como cuarta dimensión cósmica, incluyendo el horizonte cosmogónico más completo, articulado y cultivado por el pensamiento de los mayas, aztecas y otras grandes culturas del pasado, en su pensamiento cíclico o en forma de una espiral en vez de lo lineal y lo plano. Esto coincide con la interpretación de Einstein, Heisenberg y Planck, Chardin y otros grandes pensadores y desafortunadamente se demuestra hasta hoy un atraso de esta visión por perpetuar paradigmas de cierta estática y reducción, específicamente en las ciencias humanas se defienden paradigmas científicos fijos, celebrados y propios como marco de las ciencias en general.

Los sorprendentes descubrimientos del siglo XX dejaron entrever la posibilidad de un nuevo paso en el desarrollo de los conocimientos. Einstein, con su teoría de la relatividad, cambió los dos pilares de la física, abandonando el concepto del espacio y del tiempo absoluto. Con esta relatividad, el observador, de repente, se encuentra con que es parte esencial del mundo de la física [...] El observador pasa, de ser un "observador", a convertirse en un "participante". (*Genesis and Observationship in Foundation and Problems in the Special Science*, 1977, pp. 5-6, en: Auguros y Stanciu,

1984, p.5). (Diesbach, 2005, p. 28).



“EJE DE LA TIERRA -” (INCAS)

Imagen 12

LA TIERRA Y LA VISIÓN CÍCLICA

Este eje ya varió más de 2% su inclinación⁵⁰

1.13 Buscando razones, caminos, salidas

Las culturas antiguas nos guiaban favorablemente hacia la preservación de la vida, para no acabar con la especie humana ni las demás. Los fenómenos naturales se articularon como sagrados porque la vida era sagrada por sí misma.⁵¹ Los esfuerzos intelectuales, espirituales, manuales, servían para prolongar la existencia y no para interferir (consciente o inconscientemente) en el ciclo cósmico, en las leyes físicas o en el destino de la existencia humana, de ser algo, un concepto jerárquico superior fundamentado en la placenta de nuestra vida (ver el concepto cosmogónico de los Tzeltales en Chiapas).

En la actualidad definimos nuestros deseos y legitimamos nuestras actitudes

⁵⁰ Lajo, Javier, 2003, *QHAPAKU ÑAN. La Ruta Inka de la Sabiduría*. Lima. Edit. Cenes Perú. La configuración de la tierra en su forma espiral indica metafóricamente el pensamiento de los pueblos antiguos igual sintetiza por su imagen la tesis de Einstein con su *Teoría Cuántica* o *Teoría de la Relatividad*.

⁵¹ Gallegos Nava habla en este contexto de la tendencia de la desacralización de nuestra vida y lanza por varias propósitos hacia al amor universal de recuperar esta virtud. Nava, Ramón Gallegos (compilador), 1997, Clark T. Edward, Virginia Damián Juárez, P. Krishna, Mark Lee, Thomas B. Roveras, Philip Show Gang, *El destino indivisible de la educación. Propuesta holística para redefinir el diálogo humanidad-naturaleza en la enseñanza*. Editorial Pax, México, D.F.

por una disposición mental que se puede caracterizar como autocompasión, misma que es problemática, ¿por qué?

El budismo, en especial a través del guía espiritual, el Dalai Lama, nos da una luz en el diálogo con varios científicos, en encuentros organizados por el *Life and Mind Institute* de New York. Daniel Goleman relata:

Es cierto que el occidente –apostilló Owen– dispone de autocompasión, pero no nos parece algo muy positivo. La autocompasión es el sentimiento desproporcionado de que las cosas no van bien. Y esto, de nuevo, tiene mucho que ver con el egoísmo. Cuando decimos que la esencia de la naturaleza humana es compasiva –intervino el Dalai Lama–, estamos utilizando un término que incluye tanto la compasión hacia uno mismo como la compasión hacia los demás. Pero el budismo también dispone de otros términos que oponen la autocompasión a la compasión por los demás. Existe un término, que habitualmente se traduce como “autoestima” (que es la base del egoísmo y concede una prioridad absoluta al propio bienestar), que se opone al bienestar de los demás (la preocupación sincera y desinteresada por el bienestar ajeno) como un fin en sí mismo y no por el beneficio que ello pueda reportarnos (Goleman, Daniel; 2003, p. 96).

Es obvio que la vida que manejamos entre el cuerpo Tierra, nuestro cuerpo y el cuerpo de nuestras imaginaciones no siempre coincide. Así, gozamos a veces más, a veces menos de la atención y satisfacción o sufrimos por falta de alineamiento al campo magnético y a la dinámica del Cosmos entero, lo que cae como un castigo sobre nosotros, como ausencia de nuestros protectores, que expresa la falta de esfuerzo mental para lograr un equilibrio en el interior de nosotros mismos.

Estoy reubicándome en ese campo de lo indefinido, de las demarcaciones sin fronteras. Estoy dándome cuenta de que, finalmente, solamente somos un grano de arena, una célula en este Cosmos complejo y abundante, y ni nuestro pensar ni el actuar altera algo en este escenario (Thompson, 1995). Las ilusiones

desproporcionadas nos producen la ilusión de que somos tan importantes, tan indispensables, de que todo depende de nuestra fuerza y de nuestro gran espíritu.

Como mencionamos, ya en la Biblia nos dieron la orden, “crezcan y multiplíquense y sometan a la Tierra a su responsabilidad y poder” El resultado es obvio hoy, en el proceso de devastación casi en todos los niveles. Estamos burlándonos de la Tierra, de todo el Cosmos y, finalmente, de nosotros mismos.

Por ejemplo el comunismo, con su concepto científico del Materialismo Dialéctico, diseñando el rol del hombre con la fuerza de la razón, por la ciencia omnipotente como paradigma duro, no se queda muy atrás del error fatal: la teoría de fantasía que conciben nuestras ilusiones por encima de la praxis, de los mitos, a veces fervientes o vivos, de los sentimientos, en vez de cultivar un diálogo entre pares que propicie un intercambio fraterno, como por ejemplo en el ámbito de las etnias indígenas, las plantas y animales al lado del hombre, evitando actitudes de suficiencia que descalifiquen a los otros. (Escobar, 2007, Diesbach, 2005)

Las relaciones humanas, como la materia que nos da base y seguridad, reflejan en general un abandono. Nos alineamos para encontrar ideales virtuales. Y, así, nos distanciamos y desalineamos de nuestra base y del centro, lo que es esencial para respirar tranquilidad y lograr satisfacción en la vida. Lo que ganamos con eso es fomentar el vacío y la tristeza.

Analizando la historia occidental llegamos a la conclusión de que la línea que altera lo natural y reduce su fascinante complejidad se inició en el marco de la cultura moderna, en la división y relación antagónica de lo real y lo ideal, en la metáfora de Platón. Desde entonces y desde el surgimiento del cristianismo, las derivaciones de este concepto filosófico se desplegaron a nivel de visiones y realizaciones en un proceso creciente.⁵²

⁵² Acercamientos a esta problemática y búsquedas de salidas véase: Senkowski, Reinhard, *Biodiversidad y cultura. Construcción y destrucción, la historia de la tierra*, en “Este sur”, 277, 5 al 11 de junio del 2000, pp.: 27-30, Tuxtla Gutiérrez. Senkowski, Reinhard, *La Utopía de un diálogo*

El colmo es la derivación ideológica y material, que se manifestó por la separación del cielo dogmático en su horizonte escolástico. Descartes, con su lema *Cogito Ergo Sum*, proclamó una nueva era de búsqueda, tanto por su pensamiento como por su ubicación existencial frente al desarrollo humano y tecnológico.

Vía la escolástica, se implantó en grandes partes la doctrina violenta de un monoteísmo estricto que limitó el concepto mítico (en nombre de su propio mito), un fenómeno tradicional que se manifiesta por la representación de los fenómenos naturales en unión con las deidades y por la espiritualidad de lo natural. Este proceso inició así la separación mente-cuerpo fatalmente. Esto incide hoy por hoy en la realidad del vaciamiento con tendencia de depresión en el ser humano. Se estima que en veinte años la mayor enfermedad de la población mundial va ser la depresión.

En este concepto histórico y en el sincretismo generado a raíz del choque de las culturas, se basa la “educación” en América Latina, que refleja una realidad ambigua, por un lado se realiza de manera afectuosa y amorosa, específicamente en el ámbito indígena donde se practican todavía el uso del rebozo, donde el nene recibe su leche materna cuando lo exige, donde existe una cercanía importante con el corazón y el cariño de la persona que lo cuida, mientras que la madre está realmente conviviendo con la criatura en todas las capas de su ser, donde la vida en su entorno se realiza de manera natural en todos los aspectos (Liedloff, 1977).⁵³ Y por otro lado están las técnicas coloniales, duales e incongruentes de un amor “calculado”, racionado, razonable, hasta científicamente aprobado.

dialógico, en “Diversa”, Revista de la Universidad Pedagógica Nacional, Tuxtla Gutiérrez, Chiapas, 2003, pp. 12-18. Senkowski, Reinhard, *Caleidoscopio del olvido y la memoria. Hacia un Metabolismo Cultural en el auge de la Biodiversidad y la Diversidad Cultural*, México, DF, 2006. (manuscrito de un libro inédito).

⁵³ Es un ejemplo extraordinario, la médica, psicoterapeuta y etnóloga Jean Liedloff, de New York, describe durante convivencia por más de dos años y medio con la etnia de los Yequanes en la Amazonía, parte de Venezuela, sus hábitos de tratar los bebés en la primera infancia (hasta dos años). Por el hecho de ser tratado como algo natural, sin separación del mundo infantil del de los adultos, por la convivencia y contacto con la piel y el corazón. La meta principal es lograr ser feliz vía ser independiente. Y esa independencia se logra por actitudes intuitivamente naturales.

Así, configuraciones “ideales” (platónicas), transportan aspiraciones abstractas y ajenas, se exponen con promesas de algo que no cumplen, se manifiestan separadas del cuerpo, de la tierra y de la vida cotidiana, distantes de las fuentes, de las condiciones históricas, culturales, y ambientales. Eso se demuestra fuertemente en las instituciones de las sociedades dominantes.

Los conceptos que surgen desde Platón, Aristóteles, etcétera, de un patrón de verdad estática, absoluta, que yace en el cielo de las εἰδᾶ (eidos=ideas), superior sobre la naturaleza (perfeccionado y transportado por los representantes del cristianismo), expresan fantasías, idealizaciones e ilusiones, las cuales causan muchas frustraciones. Podrían representar algo real, natural, algo recurrente en el ciclo cósmico, podrían ayudar a rescatar algo de los acervos de las grandes y valiosas culturas de este continente tan rico y diverso.

Los educadores se presentan muchas veces como adversarios a las identidades de los pueblos originarios. Se trata en sí de parámetros de una visión abstracta, inspirada por luces de otros mundos, de imágenes transcendentales inalcanzables.

En el siguiente esquema se muestra la aplicación de una fuerza física para producir un efecto; la colocación del punto de apoyo varía la eficiencia, mientras mayor sea la distancia del punto de apoyo al punto de aplicación de la fuerza, mayor fuerza será necesaria para lograr el mismo efecto, así analógica y metafóricamente pasa con las raíces, los fundamentos históricos firmes y consistentes de la propia historia, mientras que cuando se fundamentan en puntos lejanos la dificultad aumenta significativamente. Empleamos este esquema como ejemplo para describir la firmeza o debilidad (dependencia) de un individuo como o

Mientras más artificial, científica o higiénicamente dirigidos seamos, por la “pura razón y de forma civilizada” intentamos orientar los procesos del desarrollo en la infancia –en el sentido de una educación culta– , más traumatizamos a los niños, esto es la esencia de esta investigación.

de un pueblo. El estilo de pensar y actuar sirve como prototipo y magneto para buscar la salvación allá.



Imagen 13 (RS)

PALANCA: PUNTO DE APOYO

Así, se encuentran en estos códigos parámetros como ser bueno, competente y perfecto (lo cual no existe), que expresan lo deseable y congruente, en el sentido de lo que se habla y lo que se vive (Goleman, Daniel; 2003). Para visualizar el problema de las teorías prestadas, de fijaciones en modelos de otros mundos, de modelos ideales sirva el esquema siguiente:

No conviene colocar el punto de apoyo tan desfavorablemente y dificultar el trabajo. Igualmente, sería más eficaz revisar la inclinación hacia ídolos de mundos ajenos con el en sentido de preservar las propias costumbres. En este contexto vale también mencionar la expresión metafórica de Arquímedes sobre la seguridad física y la referencia vital emocional/mental.

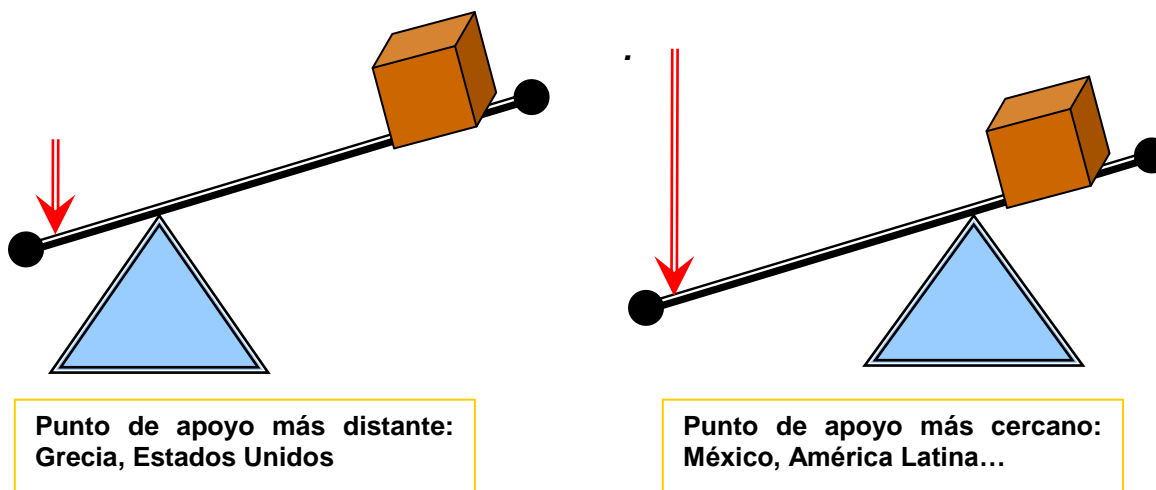
Desde esta fuerza desproporcionada podemos también analizar y constatar por el hecho de transformación de pueblos nómadas con su modo de vivir más inmediatos, menos estructurados en todos los sentidos, sobreviviendo de lo que colectan o cazan, pero no se fortalecen como los sedentarios. En relación de

etnias y culturas que se destacan por su desarrollo de ser sedentarios, que se distinguen por la estabilización, expansión, del crecimiento físico, tecnológico, cultural y en otros aspectos. Las características en América Latina, África y donde todavía hay influencia significativa de cultura nómada con sus hábitos de frecuente cambio –ya sea del campo para las ciudades, para dejar sus tierras y migrar hacia polos industriales– corresponden más a los pueblos sin una fuerte infraestructura comparable a los otros representantes culturales. (Diamond, 1998/2006)

Otro aspecto se manifiesta por una construcción de identidades étnicas, colectivas como personales, especialmente que fueron usurpados por los colonizadores que la inclinación de extrapolación influye en la consistencia y fortalecimiento de las entidades.

Desde algunas escuelas del psicoanálisis se demuestra también algo impactante que contribuye al debilitamiento del balance y con ello de la fuerza. Nos referimos particularmente a una tendencia que la psicoanalista Karen Horney quien enfoca en sus análisis de culturas en relación con la neurosis:



Imagen 14 (RS)

CULTURA Y NEUROSIS [*Neurotic Trends*]

Nos encontramos ante un trastorno que causa una angustia por pérdida del balance y con ello un desequilibrio emocional. En consecuencia, surge una búsqueda de satisfacción, tranquilidad y armonía. Y en vez de ubicar las raíces y la fuente de nutrición y firmeza afectiva en el centro del sujeto, la persona está inquieta por lograr su complemento, lo que no encuentra en su interior, desde fuera. Esto implica la tendencia de ser *excéntrico*, de extrapolar el punto principal del Yo.⁵⁴

Es una inclinación de buscar y poner más confianza en motivos ajenos (en símbolos de estatus, apariencia, dinero, títulos, ideologías, conceptos teóricos o moralistas rígidos, en posiciones absolutistas), en vez de aceptar los recursos del interior como suficientes para respirar y confiar en la plenitud de la naturaleza propia. Horney analiza además la grave interrelación entre ente cultura y neurosis (Horney, Karen, 1950).

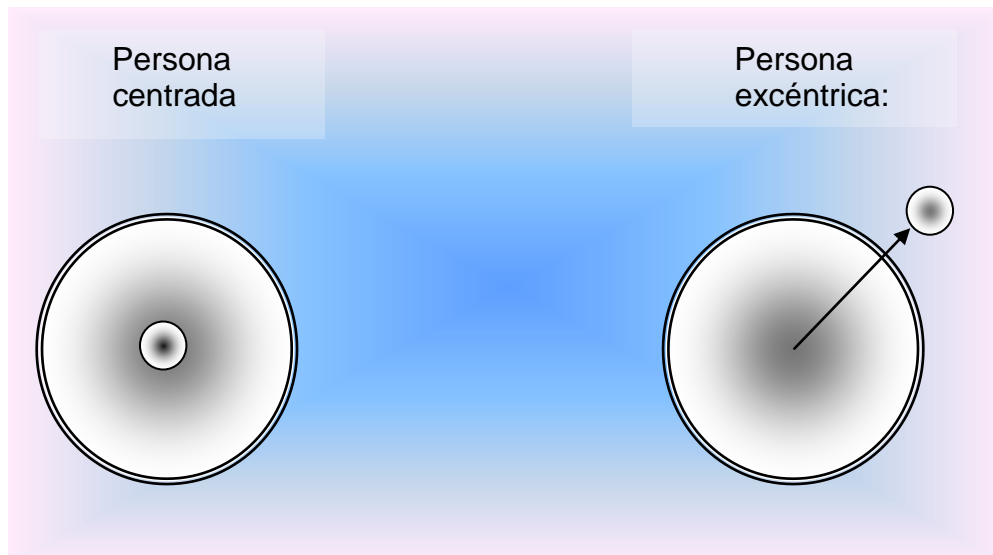
Un ejemplo clásico es la falta de autoestima, depresiones, hasta llegar a una negación patológica, con trazos autodestructivos, en un continuo desmontaje de la identidad cultural propia. Se trata de un gran panorama de deformación y paralización de la identidad étnica e individual. Originalmente se muestra como un fenómeno de la colonización (según Diamond, Jared, 1998).

Las derivaciones personales y culturales de esta tendencia tienen una infinita gama de expresiones, por ejemplo en una manía sexual, buscando la máxima satisfacción en la pareja, en un exceso por adquirir dinero y estatus, en teorías e ideologías rígidas, en forma de discriminación, en exageraciones. O, al revés, se manifiestan en sentimientos y complejos de inferioridad.

En total, este cuadro de actitudes (*patterns*) expresa una carencia, un estancamiento de energías que quieren fluir, un desequilibrio de la libido (Sigmund

⁵⁴ Teoría de interdependencia entre cultura y neurosis y el problema de debilitación de las identidades singulares y culturales vía alienación colonial - basado en la teoría de Karen Horney, 1945.

Freud, citado por Marcuse, Herbert, 1965), atrapada entre la moralidad y la realidad. Freud, Marcuse y Erich Fromm, entre otros, defienden la hipótesis de que la civilización que celebramos oprime el placer hacia la sublimación de la libido. Así, se podría derivar que muchos de los bloqueos en los estudiantes, muchos traumas, neurosis y sufrimientos tienen su origen en la forma de tratar las técnicas culturales, en su carácter restrictivo en sentido de la vitalidad.

Fritjof Capra (1986) alerta la dilución de los afectos, la reducción abstracta de la percepción del mundo. El físico nuclear y autor de varios libros con discursos elementales respecto al mundo oriental y occidental considera problemática la visión occidental y propone un diálogo profundo y una integración de elementos filosóficos orientales, con el hinduismo, budismo, taoísmo, etcétera.⁵⁵

Sin embargo, lo que acontece desde cinco siglos atrás es la inclinación de adoptar los valores de los conquistadores. Así, la enseñanza en América Latina se demuestra problemática y paralizante por estar desconectada de las raíces y del centro, de los mitos y sabidurías pasadas y vigentes. La maquinaria de administración educativa se orienta a los estándares de la clase dominante, que vive en sus castillos físicos e ideológicos y opera mirando sólo sus privilegios.

De este modo, cumple el educador más un papel de ser vasallo para el opresor y explotador (tanto institucional como individual), que ser un transmisor para los miembros de las comunidades de saberes centenarios (Toledo, 1991) con todo lo que merece respeto y aprovechamiento.

Es tarea del maestro observar y aprender de los pueblos antiguos, y se hace mucho esfuerzo para desmotivarlos de esto. No se aprecian las potencialidades

⁵⁵ En la misma línea también desarrollan horizontes alternativos hacia nuevos paradigmas científicos delante de una ciencia del género exclusivamente occidental. El discurso acontece ampliamente y profundo así por los autores, Raimundo Panikkar, Dalai Lama, Ken Wilber, Gallegos Nava, David Blohm, Nicole Diesbach, Jorge Escobar, Jidu Krishnamurti.

de los pueblos, su diversidad de expresión, sus formas de cultivar la tierra, sus conocimientos de la herbolaria, la sabiduría de sus ancianos.

Lo principal del aprendizaje es la reflexión y la acción para la liberación y la felicidad (Panikkar, Raimundo, 1997). En cambio, los maestros tienen técnicas formalistas, de estilo conductista. Skinner, B. F., 2006). Es una didáctica artificial y estereotipada, que no dura mucho, que tiene una función temporal, pasar una prueba y olvidar después. Es una enseñanza deductiva, que busca dar cumplimiento a un currículo, lo cual no contribuye al crecimiento espiritual, intelectual y solidario.

Es el camino de reducir la creatividad en vez de lograr un pensamiento dialógico y dialéctico (Panikkar, Raimundo; 1997; Freire, Paulo, 2002), es crear dependencias y reproducir conductas que buscan liberar de la ética y la realidad, social y grupal.

Como modelos guías se aplican las técnicas de Estados Unidos y de Europa. Todo lo que es propio se discrimina, en la continuación del “malinchismo”. Debilitamos, así, más a los alumnos, intelectual y emocionalmente, en vez de apoyarlos para crecer y desenvolverse, para buscar su luz y fuerza del interior, la felicidad, su don con la potencialidad y virtudes singulares en armonía con su entorno social y ambiental.

Es un espejo del colonialismo que causó primero la opresión y por tiempo el sincretismo de las religiones, trazos culturales, conceptos científicos, lejos de la sabiduría de los pueblos antiguos, culturales dependencias, y que causó finalmente la necesidad de mantener, por líneas usurpadoras, lo que contradice el fundamento originario y firme en el sistema etnoecológico. (Toledo, 1991)

La normalidad en este ámbito cultural, determinada por diversas influencias dominantes, es la discriminación, dar preferencia a mi tribu, clan, familia, amigos,

así como la triste desvalorización de conceptos tradicionales, es una permanente deformación de lo propio. Estas reflexiones se orientan hacia una búsqueda de algo mejor.

Aquellos impactos permanentes llaman a un análisis y a una confrontación con las raíces culturales, para superar los desafíos actuales en el marco de la civilización dominante, para preparar a maestros y alumnos con el fin de desarrollar métodos eficientes y liberadores hacia una didáctica integrativa (Kuri, Laura, 2003).

Dirigimos la crisis derivada de un desarrollo global contraproducente (por el ímpetu reduccionista y fragmentado a nivel psicológico, económico, social), depredador, basado en el consumo obsesivo. Se buscan configuraciones materiales y virtuales que nunca nos dejan en equilibrio emocional, en paz y satisfechos.

En el momento de adquirir un objeto, ya queremos otro. La inquietud surge de una permanente inquietud y de la destrucción de nuestra relación con lo que logramos, desechamos los objetos adquiridos, los avances materiales y los amores. La fuente de nuestra satisfacción no la ubicamos en nosotros mismos sino en la extrapolación de nuestra personalidad, es la permanente manía de querer más: más dinero, más estatus, más palacio (casa, apartamento), más ropa, más título, más signos de brillo hacia fuera, etcétera, etcétera.

El balance que deberíamos buscar en nuestro interior lo colocamos fuera de nuestro ser, y así es inalcanzable lo que soñamos y tiene su precio inmenso de esfuerzo, estamos chocando y somos decepcionados y, finalmente, quedamos perdidos en la búsqueda de la felicidad.⁵⁶

Muchos fenómenos son testimonios de nuestro pensar y de nuestros hábitos: los desastres ambientales, la violencia y la pérdida de la calidad de la vida por

⁵⁶ Ver imagen: *La línea de la esencia*, en: Art. 6 *Terapia cultural*.

contaminación, estrés, disgustos por acumulación de tantos objetos, tanta información sin asimilar, sin meditar, y sin gozar de lo nuevo, sin digerir y disfrutar lo que adquirimos, para crecer en todos los niveles.

Celebramos el acceso a tantas informaciones con gran velocidad. El buscador *Google*, por ejemplo, ya tiene un acervo de siete trillones de sitios. Lo que es grande por un lado es el proceso de dilución hasta el vacío, nadie puede asimilar tanto flujo de informaciones y estímulos, y se sufre por eso, se pierde la riqueza emocional.

Es el camino del desencanto y de la reducción en la capacidad de profundizar y saborear el conocimiento, lo que podemos lograr al disfrutar la naturaleza, tanto en nosotros mismos (al interiorizar la realidad subjetiva) y en el medio ambiente, con tanta belleza, energía y factores equilibrantes.

1.14 ¿El lugar de los dioses?

A veces se tiene la impresión de que, por todo lo que encontramos en este planeta, tenemos un paraíso en nuestro entorno, pero con nuestra actitud de desprecio hacia los fenómenos naturales transformamos el mundo en un infierno.

Nos colocamos en el lugar de dioses creadores, con poder y derecho para construir y destruir el mundo a placer. Parece que vivimos fuera de las leyes de gravedad, de la necesidad de oxígeno, de la nutrición equilibrada y sin tóxicos.

Pensamos que con una batería de antitóxicos nos vamos a salvar y quedar más sanos y fuertes. La ingenuidad sorprende frente a tantos estudios, investigaciones y avances tecnológicos de las civilizaciones dominantes, de origen occidental.

Impresionantes logros existen en diversas áreas, en la informática, en los descubrimientos del espacio, en los trasplantes genéticos, en el combate de enfermedades, etcétera. Pero se comprueba, en este sentido, que el saber

cognitivo no es el absoluto de la verdad, como los representantes del dogma del empirismo quieren convencernos.

Por otro lado, no queremos subrayar la tesis del *derecho natural* del predominio del más fuerte sobre el más débil y comparar al mundo humano con los mismos parámetros del mundo vegetal y animal. Este ramo teórico y especulativo produjo y sigue produciendo mucha confusión. Al absurdo llevaron los nazis esta teoría, refiriéndose erróneamente a Darwin, Nietzsche y demás autores, para defender sus crueldades en el exterminio de personas inferiores. Sobre todo, sirvió para defender sus intereses particulares. El racismo legitimó discriminaciones, torturas y masacres. Eso era el núcleo de la ciencia, de verdades oportunas.

La vida humana tiene otras cualidades y gamas de relación en comparación con el reino animal; sin duda, uno no puede ignorar las leyes físicas, los procesos del metabolismo y los límites de la base de los recursos naturales y humanos.

A veces se llega a la conclusión de que entre más racionalidad buscamos, más irracionalidad encontramos, tanto en el concepto individual como en el colectivo. Los fenómenos desastrosos orbitales comprueban esta tesis. La Tierra se encuentra en estado de emergencia y si no operamos con precauciones adecuadas moriremos junto con ella.

Es urgente desarrollar un tejido permanente del concepto de una *antropo-bio-cosmología* con disposición y con capacidad para operar inter y transdisciplinariamente, para ver y organizar el mundo con una filosofía holística y con un espíritu consistente integral, igual que están organizadas las células de un organismo o los pasajeros de la Tierra en el cosmos, con todas sus energías fuertes y vitales que nos sustentan o nos destruyen, dependiendo del manejo prudente o ingenuo, hasta temerario que puede accidentarnos y matarnos junto con la mayoría de las especies existentes.

Este discurso se enfoca en modelos propios como de varios autores occidentales con relación a teorías orientales, igual de ciencias sociales como naturales. Esta tesis surge de una crítica profunda al status quo de la cultura dominante de línea occidental y emerge de la observación de una dualidad entre teoría y praxis. En general, se parte del nivel empírico, dando preferencia al método inductivo para llegar al abstracto-general. La problemática muestra la falta de comprensión y la implícita aceptación de la categoría al nivel de un Metabolismo Cultural que no existía antes. Dentro del idioma español, el autor inició el debate y, desde 2006, se le reconoce como el primer autor en la literatura, así como en el buscador de Google; en reflexionar sobre el Metabolismo Cultural en los ámbitos lingüístico español, cultural y científico.

Tanto el concepto como su visión (cosmogónica, holística, etnoecológica y con enfoque oriental) son elementos con cierto rigor, innovadores y, por ende, se les considera “poco científicos” y comunes, vinculados más a la línea de la *Nueva Era*. Esta distancia crítica predominó y, en lugar de comenzar a buscar nuevos paradigmas científicos como lo promueven Diesbach, 2005; Nava, 1999 o Escobar Torres, 2007; los esfuerzos se concentraron en las dudas, resistencias a la aceptación, en no abrir diálogos favorables y no colaborar como equipo. Esto, tanto en los ámbitos del “trabajo de campo” (investigación enfocada a un lugar y grupo local / biorregional); como en la Academia.

Por estas razones, se recomendó partir de una introducción con una propuesta conceptual y epistemológica que justificara y ejemplificara las derivaciones teóricas en un esquema más general, filosófico-conceptual e interdisciplinario multidimensional para entender el sentido de la teoría del Metabolismo Cultural.

CAPÍTULO II

MEDIDAS DIDÁCTICAS Y METODOLÓGICAS

2.1 La salud etnoecológica

El siguiente capítulo abarca reflexiones sobre diseños didácticos-metodológicos que sustentan el propósito de un horizonte alterado y transformador, bajo una visión holística-integral que incluye la unidad como totalidad (holón) en cada dimensión y momento de aprendizaje. Aquí, el discurso se enfoca en métodos diferenciados, más participativos, orientados a promover el pensamiento, la meditación y las experiencias vivenciales creativas y colectivas y no tanto deducidas de teorías abstractas o esquematizadas como lo son los programas de educación tradicional que emite la Secretaría de Educación Pública (SEP). También ponemos en duda el valor de paradigmas absolutos y estáticos que se aplican mecánicamente.

El objetivo se concentra en utilizar métodos o visiones flexibles que surgen de las condiciones socioculturales, de la intuición del docente y del aprendiz; de la diversificación, de las múltiples dimensiones –procesos que corresponden a la inteligencia múltiple y comprometida con su entorno ambiental-social que se ejemplifica en modelos alternativos pilotos como luces hacia la transformación educativa y ambiental-social en general. Parto del *equilibrio entre teoría-praxis, individuo-colectivo, hombre-naturaleza y unidad-uni3n-interdependencia (co-evolutivo)*. Su orientaci3n principal es hacia la ciencia de la *Etno-ecologí3a* y la *Permacultura*.

En el enfoque general de los presentes impactos ambientales y sociales pretendemos abordar la cuesti3n: ¿Hacemos todo el esfuerzo para reequilibrar la resistencia del cuerpo, con los gl3bulos blancos, con la presi3n de la sangre?, ¿no intentamos fortalecer al paciente, al sujeto de todos los sntomas y factores de la enfermedad?

Asimismo, si hacemos un diagnóstico profundo de los datos relativos a la educación ambiental o etnoecológica, nos demuestra la grandeza y la tristeza referente a la visión y realidad cosmogónica y humana en distintos lugares de América Latina. Nos alertan a los que podemos y queremos ver las realidades en la perspectiva de un desarrollo ecológico-cultural y educativo, eficiente para defender la vida dentro de los límites naturales y reales (Morán, Emilio, 1993). Lo que era grande, fuerte, sustentable se reversionó por el proceso colonizador, por la usurpación y transformación de las identidades étnicas, culturales, relacionados a la subversión, traición y, no al fin, la trágica desconexión del propio, del famoso punto del apoyo de Arquímedes, como ya mencionamos en otras partes, o la constatación psicoanalítica en la tendencia de *neurotic trends*, manifestándose por la pérdida del centro vs. la extrapolación (Horney, 1945) de las muchas facetas de simulación y sumisión de distintos rostros.

Cultura es entre otras cosas, la forma de enfrentarse y trabajar con la naturaleza y reconocer sus límites, en vez de operar contra su sustancia en el ciclo de la sustentabilidad y recreación. Conviene operar basándose en la entidad como un ente y construcción en configuración de un complejo, en los sistemas vivientes (Boada, Martí, 2003), en vivir y en armonizar lo natural como inicio de nuestro horizonte.

Antiguamente no existía una forma diferente de percibir, adorar y responder a las necesidades del hombre con el respecto de la *Pachamama*, la Madre Tierra, con devoción, en el cultivo cauteloso de la tierra. Todo era un ritual vivo, un esfuerzo físico, místico comunitario, incluyendo las deidades en los fenómenos biológicos y físicos, eran técnicas de adaptación a los límites de la naturaleza.

Aprender, vivir, producir y (re)producir eran un complejo, un concepto integral y relacionado con el horizonte cosmogónico. Era una unión densa y relajante, un recibir y dar al mismo tiempo. Las visiones y el ritmo de realización se manifestaban en ciclos orientados al sentido del Cosmos. Las actitudes y

proyecciones en las sociedades tradicionales se realizaron en la organización material, intelectual y espiritual, como un organismo vivo en sus cambios e intercambios metabólicos. (Boada, Martí y Víctor Toledo, 2003).

Gracias a modelos filosóficos dualistas del pensamiento helenista, los conquistadores provocaron una violenta desestructuración y modificación física y religiosa de lo que era sustancia y base mítica de los pueblos autóctonos en su esencia del ser.

Las cosas concretas tienen tras la conquista el estigma de ser incompletas, limitadas, incluso diabólicas o primitivas, en un sentido discriminatorio. (Bonfil, 1989)

El entorno, la naturaleza, los fenómenos físicos fueron desmontados y desechados por los siglos de la civilización cristiana, originalmente la mitología griega era más cercana a los pueblos tradicionales en otras partes del planeta tierra. Y, como siempre, los mitos guiaron las visiones y las actitudes de los seres humanos (Panikkar, 1997). Tenemos que derivar de los hechos históricos las consecuencias, los choques, las deformaciones, el curioso carácter del sincretismo, las contradicciones y los modos de oscilación entre uno y otro horizonte de valores.

La educación significa, por su sentido epistemológico, *educir* que implica “guiar afuera”, en vez de la encender luz de adentro (*inside-light*, a la Bohm, 1990, Nava, 1999), centralizarse en uno mismo, en transformar la energía en acción y liberación para ser feliz, creativo, auténtico y estar en armonía con el Cosmos. La fuerza personal se articula también en la firmeza en el centro personal. La estabilidad del sujeto se concibe en la aceptación del propio don intrínseco, según el concepto de Karen Horney (1945).

Dentro del marco de las culturas tradicionales y del hinduismo, es la base el Cosmos con toda su función de representar el máximo valor y el destino (*karma*) de ser. Esto implica la visión cosmogónica para salvarse y salvar el mundo. El Mundo y el Yo no se dividen en una realidad dual ni antagónica sino que yacen y se basan en el círculo de la ley cósmica (Berman, 2004; Panikkar, 1997).

2.2 ¿Qué hacer ante la crisis?

Es urgente hacer una revisión del rumbo del desarrollo actual, tomando en consideración nuestra historia como raíz. Debemos pensar qué es lo que está pasando cuando cortamos las raíces de un árbol, cuando paralizamos la identidad y la memoria de la historia contada por la naturaleza, por las plantas, los animales, los lagos, por todas las especies, las etnias y culturas del mundo.⁵⁷

Nuestra meta es hacer una revisión y un análisis, más un sondeo en el contexto de realidades heterogéneas y hasta controversias del método comparativo de las culturas tradicionales, específicamente en el continente americano, en varios pueblos indígenas y entre las culturas occidentales del tipo *American Way of Life*. Una evaluación del cómo se vive inconscientemente, sin saber cómo y de qué manera su progreso natural es modificado de forma artificial o colonial como forma impositiva de un concepto cultural encima del otro de manera profundamente distinta.

Este proyecto defiende la necesidad de entender la biodiversidad en combinación y dependencia dialéctica con conceptos como etnodiversidad o cultura-diversidad. Busca modos, métodos, filosofías y canales constructivos comunes para preservar la estabilidad de los individuos, así como la de los grupos étnicos y su relación con la naturaleza tanto geofísica como humana. De igual forma intenta buscar caminos de interrelación constructiva, de intercambio, de igualdad, de respeto de uno con el otro, un nivel más digno, justo, aceptable y humano para todos. Queremos revisar la nueva variación del colonialismo cultural

⁵⁷ Hoy todavía existen 6 500 etnias (pueblos) con diferentes idiomas y muchos más distintos hábitos en el planeta pero solamente 220 naciones. Casi todos fueron colonizados y usurpados.

que facilita y restablece el colonialismo económico, tecnológico, administrativo y militar, con predominio, prepotencia y agresividad a las seis mil naciones (todavía sobrevivientes como grupos étnicos con lenguas propias) en nuestro planeta y que están en riesgo de extinción física y cultural.⁵⁸

Uno de los más graves desafíos del tiempo es la preservación del Cosmos en sus distintas dimensiones, en su morfología y en el concepto antropológico, etnoecológico como de una unión indivisible. (Toledo, 1991; 2003; Boff, 2000) ¿Y, *de facto*, qué hacemos frente a la crisis del planeta en su totalidad en el proceso de disgregación, cada vez más aguda, en sus disfunciones, en sus conflictos, en sus desastres climáticos, en los temblores, los huracanes, las erosiones, la violencia, las desertificaciones, las migraciones, los dolores humanos y de su entorno socioambiental?

Ramón Gallegos Nava (1999) propone que la matriz de todas las ciencias sea la ciencia del medio ambiente porque es la base de todo, de la vida, del pensar, de actuar, de todo.

En la mitología de los aztecas, de los mayas y otros pueblos antiguos y sabios, la más significativa deidad era la del agua cuyo símbolo es la serpiente y su nombre es Quetzalcóatl, que fomenta y sustenta la vida, que significa prolongación de la existencia de todos los seres vivos en el planeta. Los sacrificios fueron principalmente dedicados a esta finalidad.

Las observaciones y reflexiones incluyeron tanto el mundo como el equilibrio de las especies y fenómenos naturales como sustento y sentido, en otras palabras: garantizador de la totalidad en su juego de interdependencia.

⁵⁸ Ver: estrato de didáctica de la etnoecología. Reflexiones hacia una didáctica y método de la educación ambiental.

Actualmente, la gran mayoría de las especies, hasta dos terceras partes, se encuentra en riesgo de extinción. (Novaczek, 2001, p.12). Meditando la frase de A. W. v. Humboldt, como ya mencionamos anteriormente (Ver cap. II, punto 2.1) de que todo en el mundo es interdependiente, dialéctico, interrelacionado, interactuando⁵⁹ no podemos darnos el lujo de pensar diferente y quedar en una indiferencia, en la educación ni en otras disciplinas. Pensar, hablar y escribir prudentemente no cambia nada por sí mismo, si no implica luz y motivo de traducir el simbolismo en carne (en sentido de la Biblia, parte del Génesis *–El verbo se transformó en carne–*).

La división de las tareas implica parcelación, desunión, conflictos, envidia, desentendimiento y es finalmente la ilusión de facilitar y ganar a cambio de perder, en vez de una transformación hacía un mundo mejor. No consideramos problemática la tendencia de separar las unidades, pero debemos escoger los temas con el sentido de la vida, de un modo adecuado, bien proporcionado, creativo y con amor.

El secreto del éxito es, en general, el método y la fe en el objetivo perseguido. No cualquier camino o herramienta sirve para lograr una meta en el aprendizaje, por ejemplo; por falta de identificación, motivación, competencia, preparación, recursos humanos y físicos e infraestructura adecuada, muchas tentativas de enseñanza fracasan. Lo que descuidan los maestros muchas veces son los criterios didácticos y metódicos en un sentido más amplio, sobre todo lo relacionado con el significado del terreno como parte de la propia identidad (Maldonado, 2004) y con la aplicación de algo más contundente en la diversidad y complejidad mitológica del proceso educativo, como la siguiente investigación empírica muestra:

⁵⁹ Esta interdependencia ya la mencionamos en el punto 2.1. Ella indica el abanico de la *diversidad cultural*. Ver también imagen de *las esferas* en el Capítulo II, imagen 15.

Respuesta ante la información

Grado de retención:

1. Leyendo	10 %
2. Escuchando	20 %
3. Escuchando y viendo	50 %
4. Hablando y discutiendo	80 %
5. Haciendo y hablando	90 %

La estructura mental de un individuo es igual a la de un edificio, en los primeros dos años se forma la red de enlaces sinápticos como base para toda la vida. Hasta la pubertad se diferencia y se refuerza esta red. Los canales menos usados desaparecen, como adulto solamente se dispone de la red básica, formada hasta ese momento.

Cuadro 1 (Dunn, 2000)⁶⁰

Con el resultado de esta investigación se comprueban las fundamentales teorías pedagógicas con su proporcionada relación entre teoría y praxis de Paulo Freire (2002; 2002^a) y Celestin Freinet (2002) con sus grandiosas visiones filosóficas y pedagógicas, aplicadas en la educación escolar y comunitaria hacia el lema “aprender y concientizar o capacitar el aprendiz para transformar la realidad” y crecer como individuo comprometido-colectivo, solidario, útil y creativo y no constatar realidades y palabras o textos ajenos con conceptos desacoplados de lo que es real y en cercanía de bio y etnotópos, en formas artificiales, surgiendo más de proyecciones, idealizaciones, o reproduciendo construcciones teóricas, visiones y fantasías de autores especializados o funcionarios públicos. La reproducción de estándares y conocimientos, lejos de realidades vividas perjudican más en vez de aportar para fomentar la inteligencia integral.

El rescate, la labor de incentivo y estímulo de las potencialidades presentes, vivas y coherentes, en acoplamiento con el Cosmos en su orden etnológico y biorregional es el punto de partida y la base de un concepto didáctico y metódico

⁶⁰ Dunn, R. (2000). Learning styles: Theory, research, and practice. *National Forum of Applied Educational Research Journal*, 13, (1), 3-22. Dunn, R., & Griggs, S. (1998). Learning styles: Link between teaching and learning. In Dunn, R. & Griggs, S. (Eds.), *Learning styles and the nursing profession* (pp. 11-23). New York: NLN Press.

más satisfactorio y etnoecológico en sentido de nuestro reto. (Freire, 2002, Freinet, 2002, Kuri, 2003).

Según hallazgos de la doctora alemana Karin Pries (1999), que investigó en los años 80 y 90 la educación rural en México, los alumnos y los maestros tratan el asunto de la escuela y del aprendizaje en gran parte como un juego. Parece que por un lado los alumnos simulan construir buenos aprendizajes y del otro lado los maestros pretenden mostrar que hacen un buen trabajo de enseñanza.

Esta situación recuerda las observaciones de Octavio Paz en *El Laberinto de la Soledad*, o Rodríguez y Villaneda, (2003) acerca del mexicano que se defiende por hábitos de simulación.

Referente a lo anterior, un dato interesante puede ser que “el 97% de los maestros encuestados a comienzos de los 80 preparaba sus clases sin tener en cuenta las condiciones individuales previas de aprendizaje y tampoco se preocupaban por transmitir conocimientos a partir de la realidad extraescolar” (Muñoz, Izquierdo, 1983^a, p. 167).

En conjunto, todas las investigaciones empíricas importantes muestran que los déficit principales de los currículos “reales” de secundaria se encuentran en la saturación de información enciclopédica, en la falta de relevancia de los contenidos de aprendizaje para los alumnos, en el demasiado énfasis en el saber especializado de las disciplinas y en la desvinculación del aprendizaje escolar de la vida cotidiana (Pries, Karen, 1991, p 42).

Pero eso no solamente es una característica en el área rural o en la secundaria, también en la primaria, incluso hasta niveles universitarios se demuestra esta contradicción. Un problema fundamental es la estructuración por niveles económicos y sociales que se reflejan en la sociedad. El conocimiento y la riqueza se hallan concentrados en sólo 20% de la población. El aprendizaje por reconocimiento de una estructura de tipo red, y por el contacto con la realidad

contextual, sirve como fundamento de una memoria y aura inspiradora, animadora y afirmadora en el potencial intrínseco de los aprendices de largo plazo. En caso contrario provocamos más angustia, bloqueos, confusiones y hasta patologías en el alumno.

Paulo Freire postula un aprendizaje contextual en la combinación indispensable de acción y reflexión, una forma de aprender comprometida y profunda, consciente y con el cambio de conducta para mejorar la vida.

Ya no se trata, en el sentir de las exposiciones de las nuevas teorías educativas, de crear en la escuela un medio ambiente artificial para someter a su influjo el educando. Se trata por el contrario, de imitar en el ambiente y las prácticas de la escuela, y de la vida social, realidad en que vive el niño cuando no está en la escuela, realidad en que ha de vivir cuando, al transcurso del tiempo, se convierta en adulto. (Otero de la Torre, Ignacio, 2005, p. 27).

Todo el mundo habla en México como en otras partes de América Latina de la educación como A y O, la solución de los problemas de diversos impactos como de la miseria, del desorden público, de la violencia, de falta de respeto al medio ambiente, de la corrupción y demás contradicciones en las sociedades con innumerables problemas. Pero cómo se maneja este asunto en la realidad, cuál es la inversión en investigación, que se hace al respecto. Como se investiga, analiza, desarrolla y practica esa realidad en el auge de las contradicciones. Cómo se enfrenta a problemas de equidad entre los grupos que carecen de toda base y perspectiva de salir de un estado precario, de miseria material y espiritual. Cómo tratan a quienes no tienen orientación ni preparación para una vida profesional ni digna al nivel básico, en su contexto sociocultural en general, en toda su infraestructura presente. Cuál es el perfil de lo que dicen y lo que invierten para materializar las palabras y promesas en proyectos diseñados en pro de otras regiones.

ESTADÍSTICA DE INVERSIÓN EN INVESTIGACIÓN A NIVEL GLOBAL

USA	EUROPA	ASIA	AMÉRICA LATINA
39 %	28 %	18 %	0.3 % (México 0.4%) ⁶¹

Cuadro 2

En consecuencia encontramos un resultado deprimente y alarmante, lo cual se manifiesta como fatal en varias dimensiones y sectores. Así, por ejemplo, notamos que por falta de empleo o por desmotivación por la situación grotesca en su espejo del cuadro real, se presente la fuga de cerebros y de capacidades brazales fuertes y competentes, que representa una pérdida de valores y recursos humanos, de los sujetos más productivos y creativos. Pero tanto en grande como en pequeño, estructural como cultural y mental, se demuestra una situación alarmante que llama la atención.

Todo se articula como múltiples facetas, entre otros en el marco de los profesionales, maestros y educadores. Nosotros registramos deficiencias, aspectos problemáticos y contraproducentes para un reto de mejorar la situación. En este sentido parece grotesca la indiferencia y la distancia de visible despreocupación política en el manejo proporcionado al nivel político-administrativo, como en la aplicación de una educación como aporte de una realidad nacional con perspectiva al futuro en comparación de otras naciones y regiones. Muchos especialistas ven en las fuerzas educativas, políticas, mercadotécnicas, factores salvadores del dilema. Así se lee:

⁶¹ Entre otros, menciona el rector de la UNAM; Juan Ramón de la Fuente, esta proporción disparada y alerta en el mismo contexto que el conocimiento y la riqueza están concentrados en sólo 20% de la población, *La Jornada*, 21 de Octubre, 2003.

Frente a los numerosos desafíos del porvenir, la educación constituye un instrumento indispensable para que la humanidad pueda progresar hacia los ideales de paz, libertad y justicia social⁶².

Así enfoca la doctora Pries los aspectos críticos de la preparación, habilidad de lado de los maestros y de la enseñanza en las escuelas y universidades: Y la alerta sigue:

La formación de los 800.000 maestros de educación básica en todos sus niveles es el área más necesitada de reforma del conjunto del sistema educativo [...]. Las diversas instituciones de formación de docentes trabajan aisladamente, sin relacionarse, con lo cual se dan duplicaciones innecesarias y los litigios de competencia conducen al desperdicio de recursos personales, materiales y financieros. No hay programas de educación continua para los ocupados en la formación de los maestros. Los programas de formación de maestros contienen una dosis exagerada de información en algunos campos, mientras que otros importantes (como la ecología, la técnica, la salud y la sexualidad) quedan completamente al margen (Pries, 1991, p 165).

Evidentemente se demuestra en general que lo que es bueno para el hombre, y eso no cubre a todos, no siempre vale y preserva la totalidad, en relación con las especies vegetales y animales; base y complemento del ser humano.

En el concepto antropocéntrico, con actividades selectivas, particulares y reducidas a una máxima explotación de los recursos naturales, devastando los ecosistemas hasta un estado de máxima contaminación o desertización, debilitamos los ecosistemas que constituyen la matriz de todos los condicionamientos de vivir, con o sin las ciencias, se usa la ecología generalmente como un pretexto para charlar en vano, sin profundidad ni

⁶² Jaques Delors, representante de la comisión Internacional sobre la educación para el siglo veintiuno [...] *para la UNESCO a fin de brindar directrices para un plantear de la educación global*" (Ainas, Fernando, 1997). United Nations Education, Scientific and Cultural Organization, *UNESCO Science Report 2005*, París, 2005.

compromiso, en vez de manejarla como una cuestión etnoecológica con una actitud eficiente y generadora en el sentido de crear para cambiar y organizar las necesidades. (Gallegos Nava, Ramón, 1999).

En vez de intentar en vano y repetir eternamente los errores, o de involucrarse en un cierto fatalismo, de reformar y de estresarse por pensar sin efectuar permanentemente, valdría la pena cambiar la dirección del timón hasta cortar el nudo gordiano. Lo que nos causa daño es el miedo a lo desconocido, de aventurar la liberación por acción inteligente, por otros caminos, de experimentar, de corregir, de optar para el método eficiente e innovador, por una disposición del alumno de indagar por *trial and error*, un método hermenéutico, trasbordando los dogmas y el estilo mecánico, reproductivo (Thorndike, Piaget, Montessori, Freinet, Makkarenko). Nos acordamos de nuestros cauces de pensar y nos sentimos protegidos y seguros.

Nuestras fantasías de la vida, del amor eterno, del coche, la casa ideal, etcétera, del mundo de plena paz, de una igualdad “ideal” hasta “perfecta” en el horizonte cristiano o socialista, y otras ficciones desconectadas del entorno social y ambiental, nos llevan a frustraciones por sentimientos de culpa, deseos inalcanzables e incontrolables, confusiones y trastornos mentales, etcétera.

Es interesante que las enfermedades y los problemas de los seres humanos se desenvuelvan proporcionalmente con los factores desastrosos del entorno ambiental. Los recientes huracanes *Vilma, Alpha, Stan, Fay, Gustav e Ike*, nos deberían enseñar la situación en todo su riesgo y reales impactos y no solamente en una cortina de palabras abstractas, que representan más que nada un pretexto de que hacemos alguna cosa y de que algo va acontecer, entrar en una *μετανοια* (*metanoia* = revisar el sentido de la vida, repensar, cambiar conciencia, mente, la

actitud), traducir en didáctica de *reflexión y acción* (Paulo Freire) en praxis de nuestros alumnos.⁶³

La proyección e ilusión no llevan a ningún camino en ningún sentido, ni de construcción ni de transformación de la realidad. El reto en el horizonte oriental es más asimilar la realidad en su dimensión grande y limitada, realizar el crecimiento y la aceptación de una armonía tanto en el interior, en la alimentación espiritual, en la humildad y devoción como horizonte del ser como en su ser limitado, en silencio del Nirvana que se vincula con el Cosmos en su plenitud. Nos da luces para esta realización el Dalai Lama, con el ejemplo y el discurso hacia la meditación. (Goleman, 2003).

2.3 La remistificación necesaria del mundo⁶⁴

Las personas jóvenes, con motivación, iniciativa y pasión pueden contribuir a la plenitud y al equilibrio de un modelo eco-social, tanto como los ancianos con su tranquilidad, sabiduría y cualidades para armonizar la entrega de sus experiencias y conclusiones de una vida larga. Lo deseable en el horizonte del Metabolismo Cultural es que las diferentes fuerzas se complementen y no excluyan, porque si se discriminan pueden hasta eliminarse. En física, en un holograma, el menor punto contiene casi toda la información del total. No solamente la parte está en el todo sino que también el todo está en la parte.

El principio de la auto-eco-organización tiene valor hologramático: así, como la calidad de la imagen hologramática está ligada al hecho de que cada punto posee casi la totalidad de la información del todo, del mismo modo, de cierta manera el

⁶³ Para estudiar la dualidad y la dolorosa dicotomía entre padres e hijos en su profundo dilema de incompreensión y potencial conflictivo se requiere meditar el problema contemporáneo en su abismo entre las capas sociales, posiciones divididos, adversidades, predestinados en su inclinación y rumbo y con trazos significativos en su preposición influenciados por los trazos de caracteres encuentra un discurso antropológico extraordinario: Margaret Mead analiza el conflicto de generaciones y deriva a esa problemática contemporánea. Mead, Margaret, 1997, *Cultura y compromiso. Estudio sobre la ruptura generacional*. Edit. Gedisa, Barcelona, España.

⁶⁴ Raimundo Panikkar (1979, 1997) nos indica en profundos discursos inter-filosóficos e interreligiosos que es interesante de desmitificar un mito si nos lleva a un sufrimiento para remistificarlo. Sin mitos no podemos movernos en esta existencia como seres humanos.

todo, del que nosotros estamos hechos en parte, está presente en nuestro espíritu (Thompson, 1995, p. 124.)



IMAGEN: M. CORNELIO ESCHER

ESFERAS
HOLON
TOTALIDAD
COSMOS
CAOS

HOLOÓN. LA
TOTALIDAD DEL
COSMOS. NADA EXISTE
SEPARADO. *Cada
punto tiene una
inter-relación con
el otro.* (EINSTEIN,
F.W.V. HUMBOLDT,
THEILHARD DE
CHARDIN - [La
NOOSPHERE de
Theilhard de Chardin](#))

Imagen 15 (Escher)

MODELO DE LA INTERDEPENDENCIA DE LA ECO-ETNO-REALIDAD

Además leemos los enfoques holísticos por ser realidades multidimensionales e interdependientes en su carácter simbólico y como metáfora para abrir horizontes y propuestas en el rumbo de la búsqueda de nuevos paradigmas que valen por analizar para entender el callejón teórico y práctico que nos presiona para salir en fantasía y praxis de este impacto histórico. Nosotros recordamos con Nava que la violencia tiene sus orígenes en las teorías y las ciencias:

Es Karl Pribram quien propuso una teoría cuyas implicaciones revolucionan la física clásica, al proponer el holograma como modelo explicativo integral del funcionamiento cerebral, al mismo tiempo que David Bohm descubría que el universo parecía ser un holograma gigantesco, punto de partida de una nueva descripción de la realidad que él llama “el orden plegado” (Diesbach, 2005, p.8.).

Como corremos hacia un futuro de uniformidad, de tipo monocultura en la línea de la Coca-Cola, del dinero, del estatus, de la informática, del progreso industrial, del individualismo como máxima forma de realización, de la competencia con la base en la filosofía de uno contra el otro, siguiendo un desarrollo lineal, fragmentado, en el ejemplo del *monoglobalismo*. Recogemos los frutos del pensar y actuar inadecuadamente. Promovemos y reproducimos patrones predefinidos en nombre de los poderosos, las élites u oligarquías, de los dueños de las transnacionales, las fábricas, las tiendas de tipo de cadenas inmensas, de servicios como bancos (tipo señor Slim, en México), de la informática al Bill Gates. Así, borramos y olvidamos las riquezas y las leyes esenciales e indispensables, como la relación con el cosmos, el tiempo y pensamiento cíclico, complejo (Morin, 2001) que implica la ligazón (o re-ligión = *re-ligare*, latín), el compromiso íntegro y orientado al cosmos, en el sentido de los mayas, aztecas, hindúes, egipcios y otros pueblos antiguos.

Buscamos alternativas como puentes, como síntesis, como compromisos, como reconocimiento de la heterogeneidad, necesaria para la existencia, para el Ser y para vivir en la totalidad (Nava, 1999). Estamos proponiendo un sentido plausible para defender la diversidad en el ámbito geofísico y cultural, con la finalidad de integrar sentimientos y expresiones, modos de ser e identificación, como una cuna para sentirse protegido, seguro.

En este contexto es necesario conservar, no hermética y estáticamente sino en sentido de la función intercambiante y mutua del Metabolismo descrito en anteriores discursos:

Biorregionalismo es trabajar para satisfacer localmente las necesidades básicas de educación, salud y autogobierno [...] La perspectiva biorregional recrea un sentido ampliamente compartido de identidad regional, basado en renovada conciencia crítica del entorno y en el respeto por la integridad de nuestras comunidades ecológicas (Kuri, 2003, p. 6).

Se navega hacia un mundo global, pero la conciencia y las implicaciones quedan detrás de nuestro horizonte: De este modo enfocamos, y encima de todo en el horizonte como pedagogo, de facilitar adaptación cautelosa, por una familiarización y asimilación adecuada, crítica y en distancia y/o con la preocupación de no perder la identidad, una posición propia en sentido de la línea de esencia y andar con un camino recto (como lo propone Ernst Bloch), para no dejarse manipular, presionar y enajenarse en sentido de Marcuse del *Hombre unidimensional y unidireccional* (1999).

En muchas partes constatamos que la uniformidad y especialización no están capacitando a los sujetos en sentido de una facultad multilateral y tolerante o inteligente en el horizonte de una inteligencia *universal* mejor dicho: *multiversal* (Lajo, 20003), al revés: se discrimina y extermina la variedad de visiones, expresiones, modos de interpretar y organizar la vida, según lo que la naturaleza física y mental nos ofrece y lo que es adecuado al alma y al ambiente que nos rodea. "Nuestra cultura se aferra al mecanismo, y a todos los problemas y errores que involucra, porque no hay retorno al hermetismo y, aparentemente, tampoco una evolución hacia otra cosa". (Nava, 1999, p. 134). Esto provoca un antagonismo que consideramos como matriz de sufrimiento y pérdida de balance emocional y físico. Se trata de un acto selectivo y reduccionista.

Con Wilhelm Reich descubrimos, entre otros estudios, aplicaciones en terapias profundas e integrales que: "el intelecto está basado en el afecto". Estos conocimientos y elementos históricos nos sirven para pensar e intentar un esfuerzo de Terapia Cultural, que implica la construcción de un Metabolismo Cultural.

El hombre pre-homérico era completamente, o casi completamente, proceso primario, y su correspondiente modo de conocer era mimético a lo largo de la edad media la gente se veía a sí misma, en cierta medida, como una continuación del ambiente, siendo los alquimistas los voceros principales de esta percepción (Nava; 1999, pp. 156-157).

2. 4. El fundamento y el plan de alternativas

Urge realizar un análisis de la metamorfosis global. Como los cambios de identidades en el proceso de transformación étnica y cultural. Es necesario recuperar la noción e íntima convicción (en su horizonte mítico) de los pueblos antiguos, que todo se encuentra en todo, tratarlo en su interrelación proporcionada y dependiente a una totalidad. (Esteva, 2002)⁶⁵

La fuerza física y la fuerza espiritual en UNIÓN



La fuerza física y la fuerza espiritual

Imagen 16 ⁶⁶ R.S. (colaje de publicaciones)

COSMOVISIÓN EN RELACIÓN CON LA CIENCIA DE LA ETNOECOLOGÍA

⁶⁵ La inspiración de la imagen 16 se basa en el concepto de la *Etnoecología* de Victor Toledo y indica cercanía a la filosofía de Raimundo Panikkar, 1997. *La experiencia de la India*. Editorial Trotta, Madrid, España. El discurso fundamentado a la situación de las etnias mexicanas en comparación de los conceptos antropológicos y filosóficos se encuentra en el análisis del Dr. Gustavo Esteva, director de la Universidad de la Tierra de Oaxaca y asesor de centenas de comunidades indígenas en Oaxaca, Chiapas, Guerrero. (Ver Imagen 10).

⁶⁶ Este horizonte se proporciona con la visión de R. Panikkar/ G. Esteva y se complementa por su temática cosmogónica en el horizonte de los pueblos originarios con el modelo del *Laboratorio de Etnoecología* de Victor Toledo – compara también Imagen 1 en la Introducción e imagen 9 Cap. 2)

La unidad solamente tiene fundamento y función en relación con un mundo indivisible, como un hecho esencial para ser sustentable en su consistencia, e inseparable. Por ello queremos plantear un concepto de intercambio social y cultural, físico y virtual, complementario y no separado. Incluyente, es la idea, la síntesis de factores y dimensiones en el mundo multi- intercultural en el marco de los nuevos paradigmas de la existencia y con la perspectiva de un Metabolismo Cultural.

Los elementos iniciales y la base teórica y transformadora se acumuló en la inquietud de abordar este horizonte en una síntesis entre la ciencia exacta (biología) y en sentido metafórico, ampliado en sus términos, (digamos prestada para sustentar una construcción teórica), la conceptualización biológica-cultural que ya existe en la ciencia de la Biología Humana.

En este cuadro del discurso tenemos que incluir las tres distintas estratósferas o capas socioculturales, ambientales, comerciales por sus formas y dimensiones, que el Dr. Octavio Luis Pineda, como investigador de la IPN en el D. F. está exponiendo:

- a) Sustentabilidad económica, entendida como un uso del sistema de recursos naturales tal que genera una rentabilidad razonable y estable a través del tiempo. Intenta también lograr una alta productividad y eficiencia en el uso y aprovechamiento de estos recursos, pero preservando el capital natural y logrando una producción sustentable.
- b) Sustentabilidad social, aquella que sostiene que la organización para la producción y los objetivos del bienestar social son compatibles con los valores culturales, éticos y religiosos. Debiendo cumplir con criterios de equidad y permitir que la sociedad continúe fortaleciendo el sistema.
- c) Sustentabilidad ambiental o ecológica, la que enfatiza la preservación en forma indefinida, a través del tiempo, de las características principales del ecosistema en uso. (Pineda, 2008, p. 28)

Otro de los retos de esta tesis, en su planteamiento metodológico, es el de abrir el debate-controversia teórica, y enfocar la visión como promoción en un empeño didáctico con el destino; buscar elementos lógicos y útiles en el marco temático diversidad humana-naturaleza que podría sustentar el reto de proyectar la Pedagogía hacia una Etnología vía la hipótesis del Metabolismo Cultural. Se busca aportar y abrir una puerta de comprensión y aceptación –no solamente cognitiva y de posiciones comúnmente heterogéneas para responder a la posición dual en el horizonte de la ciencia exacta “dura”–. La tesis así se inclina hacia una alternativa al carácter tradicional y adversario en los discursos y paradigmas racional *versus* simbólicos en su definición, y se deriva por su autocomprensión más en un techo teórico de naturaleza analógica que guía al enfoque del Metabolismo Natural. (Fischer-Kowalski, Helga Weisz, 1999, pp. 215-251).

Este discurso lo planteamos para construir un puente de comprensión y asimilación racional-existencial en el amplio abanico de su sentido semántico y sociolingüístico. Se quiere desarrollar la categoría y la hipótesis para un debate filosófico-antropológico del Metabolismo Cultural, con la finalidad de injertarlo en un concepto educativo descrito, y desarrollar el tema científico en el marco de la unión de los prismas de visiones hacia una educación holística y de etnoecología en conjunto con el objetivo metodológico: pensar, meditar, actuar y llevar al futuro la reflexión desarrollada hacia un trabajo complejo cultural, filosófico, sociológico, antropológico psicológico en sentido de una terapia sistémica, artístico, político, organizativo en formas participativas y en autogestión. Reto de largo plazo es llevar el objeto de la tesis hacia un camino salvador con la perspectiva de una terapia cultural como condición y reto sociocultural en el sentido que expone Raimundo Panikkar⁶⁷

⁶⁷ Un fundamento epistemológico y profundo por su aporte histórico en sentido de la historia de las ciencias para estas reflexiones y plantear s se encuentran en, Weisz, Helga, 2002: *Sociedad y Naturales Coevolución: condiciones para la posibilidad de un desarrollo sostenible* Humboldt-Universität zu Berlin (Disertación – tesis doctoral) Berlín. file:/// Doctorado/Weisz, chapter2 gesellschaft-natur.htm. Además existe un manuscrito del propio del autor de la tesis: Senkowski, Reinhard, 2006, *Caleidoscopio del olvido y la memoria. Hacia un Metabolismo Cultural en el auge de la Biodiversidad y la Diversidad Cultural*. México, D.F. (Manuscrito inédito)

Igualmente, es preciso enfocar los elementos, regionales y globales, para el establecimiento de una visión holística y armoniosa en vez de perpetuar antagonismos y dogmas de tiempos pasados.

Además, es necesario desarrollar criterios para una Didáctica de la Cosmovisión, como una opción al camino de la globalización, unidimensional (Marcuse, 1964) y unidireccional, que conduce finalmente a un callejón sin salida por causa de la realización de una reducción de la complejidad de la naturaleza, que hoy va dirigida hacia tendencias de monocultura, central, monopólica, racional, fragmentada, depredadora y extremadamente materialista, que reduce la biodiversidad y la diversidad cultural. (Weisz, 2002; Toledo, & Manuel Gonzáles de Molina, 2006).

La Didáctica de Etnoecología implica investigar formas de concientización, sensibilización y búsqueda de convivencia integradora, armónica e interrelacionada, holística, que sirva de inspiración en el sentido de un Metabolismo Cultural, como fórmula para realizarse en un marco globalizante sin perder la singularidad y la heterogeneidad individual, que da sentido y función de permanencia a la totalidad dinámica e interrelacionada. La transformación de condiciones materiales no debería implicar reducción ni exclusión, sacrificio o anulación de identidades; de características y de formas específicas. (Kuri, 2003)⁶⁸

Urge revisar la dicotomía hombre racional *versus* hombre espiritual que provoca problemas serios en el marco interétnico, cultural y ecológico. El proceso anticíclico y destructivo (con sus efectos para la continuación del planeta Tierra y

⁶⁸ A parte abajo un instrumento de evaluación bien diferenciada, profunda y amplia para elaborar datos y para inspirar al lector criterios para dirigir el enfoque de observar y aplicar en una didáctica alternativa hacia otros parámetros de búsqueda de soluciones en la línea de nuevos paradigmas y en rumbo de un horizonte más integral. ESC – *Evaluación de la Sustentabilidad Comunitaria*. Desarrollo por la Red de Ecoaldeas. www.gaia.org www.ecovillage.org -publicado 20.02.2009-.

para el organismo vivo⁶⁹) pone en riesgo la historia de nuestro mundo por las actitudes antiorgánicas, que no respeta los límites de los recursos naturales.

Por lo tanto debemos legitimar y aportar bases científicas y filosóficas a la preservación de la *diversidad biológica y cultural*, favorecer la *comprensión* de los *valores de los grupos étnicos* que se identifican con *la vida natural* y la cultivan en su *horizonte mítico* en forma *tradicional*.

Los tiempos cambian, nuestro espíritu debe establecer una relación armoniosa y un ritmo adecuado, sin perder nuestro propio ritmo e identidad y, con ella, nuestra grandeza en todos los sentidos. Tenemos que guardar la distancia pero evitar la ignorancia.

Las culturas modernas, “avanzadas”, no pueden aniquilar las culturas antiguas sin menoscabo de los propios criterios de ser cultos, científicos, históricamente aprobados; liberales y democráticos. Hoy, ninguna ciencia se atrevería a regatearle el reconocimiento a las grandes obras de Pitágoras, Arquímedes, Platón, Galileo, Hegel, Freud, entre otros. ¿Por qué, entonces, los mayas, los incas, los grandes científicos de China, de Japón y de otras culturas autóctonas no son respetados y se les integra en nuestra filosofía y en nuestro modo de vida actual? ¿Quién define el dogma del pensamiento empírico-mecánico, los paradigmas del antagonismo occidental? (Nava, 1999, p 103; Senkowski, 1999,).

Debido a la progresiva globalización sufrimos una disgregación de las unidades geofísicas en sus ecosistemas y sociales (etnoecológicos), y perdemos la noción del tejido interno y externo, en su alteridad (Leff, 2004, IX), del medio ambiente, de nuestras potencialidades y límites. Tanto

⁶⁹ Véase la teoría de la *Gaia* o *Nueva Biología* (Thompson, 1995) con discursos y construcciones teóricas propias abordando elementos de la biología, la ingeniería de la sociedad industrial en su dimensión transformadora y contracíclica, biológica-ecológica, de la biosfera como “totalidad autorreguladora”. Es una descripción y análisis de la nueva biología en relación a las nuevas filosofías en el marco del la fisis en el horizonte biológico en relación a la ecología profunda con ejes filosóficos, antroposóficos, bio-químicos dimensión hacia una futurología científica. Es un conjunto de “ciencias cruzales”, lo que englobamos en la categoría del Metabolismo Cultural interrelacionado con el Metabolismo bioquímica, y como en especial, como analogía del Metabolismo en sentido común (vea definición anterior).

las identidades singulares como colectivas están bajo transformación y muchas veces bajo amenaza de extinción.

Desde el surgimiento del planeta Tierra, y a lo largo de eones, hubo en la evolución, tanto crecimiento; altas y bajas en el juego del nacer y morir gracias a la energía fluctuante de la naturaleza, que implica caos y catástrofes, temperaturas extremas y eventos mortales para muchas especies, épocas de glaciales, de caídas de meteoros, de granizadas, de sequías, de huracanes, de temblores, de erupciones, de terremotos, de explosiones de gases, de incendios por desequilibrio de dióxido de carbono y de oxígeno, de virus, de epidemias y otros.

Cada época glacial causaba la extinción de dos terceras partes, promedio, de las especies. Para recuperar esta pérdida, los científicos calculan que el proceso tarda algo más de 10 millones de años.

Hoy, por intervención humana, se incrementa la posibilidad de esta tragedia natural entre 10 mil y 20 mil veces respecto de lo que pasa en forma natural en el marco del *cosmos-caos* (Anderson, 2004; Novacek, 2001, p 16). Diariamente nos confrontamos con noticias alarmantes, pero parece que la conciencia de la mayoría está anestesiada.

Actualmente, estamos parcelando el mundo, desintegrando los fenómenos geofísicos, desmantelando los organismos socioculturales, ignorando las leyes de la naturaleza que es como un ser orgánico, no la consideramos como un complejo de miles de elementos. El progreso se manifiesta parcelando las partes materiales e ideales como si fuesen materia suelta, aglomeración arbitraria, desmontable y remontable, como si las leyes naturales fuesen desechables y los acontecimientos del alma y del cuerpo no respondiesen a un ciclo y una interrelación entre representaciones y factores del medio físico y psíquico.

Debemos reconocer que el hombre y los demás seres vivos constituyen un mundo interrelacionado en casi todos los niveles de realización individual y

colectiva. Deberían ser defendidos como un cosmos íntegro, un organismo, un espacio y una unidad, que va a fortalecerse y florecer, o sufrir, debilitarse y morir. Las relaciones humanas tienen una madre, una raíz, un rumbo y un fin. Todo queda en una interrelación compleja y delicada que exige la máxima precaución. (Boff, 2000; Chardin, 1967). Hay momentos para seleccionar un detalle, para concentrarse en un microcosmos, pero nunca podemos olvidar o ignorar el contexto total: *el macromundo*.

El afán por controlar todo ignora los límites, la dinámica, las leyes del microcosmos en su correspondencia con el macrocosmos. La dinámica de las configuraciones ideológicas en la línea de la Revolución Científica se orienta hacia una lógica abstracta, dirigida por un interés particular y no por una filosofía comprometida con la totalidad, integral, viva y armoniosa, que reflexione sobre el complejo cósmico (Berman, 2004).

Estamos operando una historia gigantesca donde tenemos capacidades de dioses, pero perdemos la noción de la realidad. Falta la cautela de un constructivismo balanceado entre el pensar, el meditar, el actuar y la noción de un organismo individual y colectivo que respete las leyes físicas, naturales y emocionales como un complejo con energías y movimientos complementarios. Tenemos conocimientos y técnicas enormes pero nuestras actitudes reflejan una contradicción tras otra. Así, surge un complejo inmenso de impacto como causa de una trampa del pensamiento desde Aristóteles, Platón, Descartes y otros filósofos, como Jürgen Habermas lo está constatando (Habermas, 1986; Berman, 2004).

La problemática ambiental emerge como una crisis de civilización de la cultura occidental; de la racionalidad, de la modernidad; de la economía del mundo globalizado. No es una catástrofe ecológica ni un simple desequilibrio de la economía. Es el desquiciamiento del mundo al que conduce la cosificación del ser y la sobreexplotación de la naturaleza; es la pérdida del sentido de la existencia que genera el pensamiento racional en su negación de la otredad. Al borde del precipicio,

ante la muerte entrópica del planeta, brota la pregunta sobre el sentido del sentido, más allá de la hermenéutica. (Leff, 2004 p. ix)

Además de frenar la dependencia hacia la globalización en el sentido tecnológico, económico, de comunicaciones y de turismo; de avance científico, etcétera, no podemos permitir que una posición política y cultural se expanda y destruya las otras. La atmósfera afecta a todo el mundo, no puede ser el derecho de un individuo ni de una nación el destruir nuestra base de vida. Lo mismo con el clima humano, cultural y con el espacio para vivir y para realizarnos sin opresión, sin discriminación, sin eliminación.⁷⁰

¿Y como respondemos a este dilema, a la situación histórica, con su diversidad, complejidad, sus contradicciones, las catástrofes naturales y en las relaciones humanas, la escasez material y emocional/espiritual, la contaminación del medio ambiente, los temblores, las sequías, los maremotos, la agresividad, la violencia, las guerras, las hambrunas, la desigualdad entre pobre y rico, la soberbia de algunos y la humillación de pueblos enteros con sufrimiento y muerte?

¿Será que entramos a los tiempos apocalípticos que los sabios bíblicos y otros como Erasmo de Rotterdam, Orwell y los ancianos mayas, aztecas y toltecas previeron? El fundamentalismo de George W. Bush y sus adeptos nos alerta. ¿Será que ellos nos trasmiten el sabor visionario de la Torre de Babel o del Calendario Sagrado Tzolkin?

Observamos cómo el progreso tecnológico, de la comercialización, de vivir en masa y otros aspectos, está avanzando. Todo fomenta más y más la tendencia de escapar en un anonimato, en una homogeneidad de las masas y, en un nivel científico, en teorías, paradigmas generalizados, abstractos, y leyes que no se aterrizan adecuadamente. La globalización contribuye al proceso de reduccionismo de la diversidad esencial. Al mismo tiempo, los seres humanos se

⁷⁰ El propio autor describe sus observaciones, meditaciones y en forma analítica y literaria la complejidad de la realidad de América Latina en el título *Schrei der Stille*, (libro inédito en alemán), [Trad. *Grito del silencio*], Tuxtla Gutiérrez, Chiapas, México. 1999,

inclinan a la corriente occidental de diluirse por la cosificación (Leff, 2004) del mundo y de las relaciones, por la dinámica de un mundo superficial, material y racionalista (a pesar de que toda racionalidad de este carácter reproduce la inmanente irracionalidad [Negt, 1973]). Las masas caen en riesgo de padecer los *neurotic trends*⁷¹, en miles de formas de realización material, poder, vanidad y otras. La mercadotecnia, con sus modos de manipulación de los individuos, contribuye a esta tendencia.

Con la globalización se anulan muchas capacidades y características de los seres vivos. La nivelación de las diferencias de calidad, tamaño y contribución ambiental-cultural y la reducción a un modelo de homogeneización, desequilibra la habilidad y la fuerza de los organismos socioculturales, económicos y ecológicos. Los recursos naturales y humanos entran en escasez y en crisis, afectan la estabilidad de los individuos, de los grupos y de las especies naturales. El resultado es un deslizamiento hacia el final fatal. El colapso se expande a un desastre total (Ponting, 1991, p. 17).

Las conexiones orgánicas no permiten muchas perturbaciones ni confusión como el cuerpo humano, el animal o el mundo vegetal. En ese caso, se muestra el efecto *pars por toto*. La historia humana no se puede entender en un vacío. Todas las sociedades humanas representan complejos procesos físicos, químicos y biológicos relacionados [...] Estos elementos constituyen los fundamentos esenciales para la formación de complejas comunidades interdependientes por parte de los diversos tipos de plantas y animales (seres humanos incluidos). (Thompson, 1980, pp. 17-18).

En las dimensiones y en la velocidad con que se desarrollan la ciencia, la tecnología y el mercado, se expresa un fenómeno delicado; todo hecho se vuelve incontrolable. Operamos como un piloto de avión sin palanca de mando, en forma temeraria y peligrosa (Toledo, 1991).

⁷¹ Vea Karen Horney, que describe excelentemente la interdependencia entre *Cultura y Neurosis* (Horney, 1945).

El hombre y las plantas se encuentran en una relación dialéctica, simétrica, cíclica y orgánica. Y tenemos derecho a vivir y respirar en salud y libertad, a ser respetados en nuestros derechos, igual que la naturaleza con todas sus especies.

Además, "es cierto que todo conocimiento, incluido el conocimiento científico, está enraizado, está escrito en, dependiente de, un contexto cultural, social, histórico" (Senkowski, 1999).

La auto-sustentabilidad se realiza con respecto al medio ambiente y necesitamos una revisión filosófica, técnica, política y ecológica, y un acercamiento multidimensional del mundo humano con sus culturas y técnicas y el mundo "natural" en su amplio sentido (Weisz, 2002). La búsqueda de acuerdos, formales y abstractos, con las disposiciones mentales, con la influencia de la tradición y de la socialización, en cambio nos guían a un camino obsoleto, destructivo y que causa por falta de noción afectiva, mental y corporal, depresiones y problemas psicosomáticos en los seres humanos como desequilibrios severos en el entorno ambiental.

Por eso urge desmitificar el papel del hombre en su trono virtual como corona de la creación de Dios, como rey opresor de la naturaleza, hay que desarrollar la humildad como virtud esencial, como Sócrates: «Solo sé que no sé nada»; recuperar el amor hacia los seres humanos y a la base del Cosmos. Descubrir la compasión como motor de la vida sería la perspectiva constructiva y didáctica del desarrollo hacia una sólida sustentabilidad y *modus vivendi* de realización en la línea del Metabolismo Cultural. Un papel importante juegan los intelectuales en la tentativa de transformar las antagonías: Raimundo Panikkar nos señala en este sentido:

Si la actividad intelectual se divorcia de la vida, ella no solamente queda híbrida y ajena, sino también banal y eventualmente criminal [...] Vivimos en un estadio de

emergencia humana que nos permite divertirnos con bagatelas de cualquier cosa [...] Necesitamos una vista al interior, a las capas más profundas, la introspectiva de la realidad que nos puede facilitar llegar hasta las raíces de los problemas. Nosotros necesitamos la tranquilidad otorgada por la contemplación, la perspectiva que ofrece el relajamiento que no significa indiferencia. (Panikkar, 1979, p. 2)⁷²

Si reflexionamos todo de modo analítico, científico, empírico, funcional, económico, materialista y lineal o plano, no avanzamos con los impactos, con el dolor del hombre. Falta un cambio de cultura ambiental, con el reto de una Visión holística, compleja, congruente, comprometida, como ya mencionamos en varias ocasiones.

Hay que desmitificar el *logos* y los paradigmas que sostienen que el único camino es el recorrido. Desmitificar para remistificar, con otros parámetros, nuestra relación con la realidad, no con apego y obsesión sino de forma respetuosa y amorosa. (Panikkar, 1979)

La actual coyuntura y el discurso referente a formas de sustentabilidad son en el fondo responsabilidad individual y colectiva. Si no forma parte de nuestra cultura, hábitos y precauciones, todos los discursos, teorías, leyes, manejos públicos, normas e intervenciones, se dispersan, se congelan y diluyen hacia una ilusión y pretexto, expresan cierta fatalidad que lleva a una crisis de carácter múltiple, que ya registramos en nuestro planeta en el marco etnoecológico.

Si sólo aplicamos las ecotécnicas y programas funcionales, directivas políticas sin abrazar la causa ecológica ni etiológica y trabajamos como algo valioso, propio, con identificación y dedicación y, principalmente como maestros, sin aquel famoso *Eros pedagógico* y desarrollamos enseñanzas tipo modelos y métodos no viables ni profundamente aceptados, no llegaremos a nuestra meta de

⁷² Raimundo Panikkar, antes sacerdote y hoy monje budista, triple doctor en teología, filosofía e historia de las ciencias, nos enseña que necesitamos juntar lo que es indivisible (Panikkar, 1979, p. 2).

una vida equilibrada, armoniosa y feliz, que contribuya para un futuro perdurable. Las técnicas sirven como caminos y como herramientas. Tenemos que considerar la realidad de los etno-eco-sistemas en su extensión y transformación como algo multidimensional, diversificado y complejo.

Frecuentes desastres hablan su propia lengua y son una lección inmediata. Nos alertan de la gravedad y del proceso inconfundible, ya casi irreversible de la situación.

Ante la complejidad del problema (en aceleración), sabemos que hay que investigar y experimentar cómo las sociedades se desarrollan en sus tecnologías y en sus modos de realización. Además de hacer una revisión de la administración y distribución cautelosa de los recursos naturales y humanos, de la producción, del comercio y del sentido de vivir y colaborar con los etnoecosistemas en lo proporcionado a la arquitectura cósmica con su consistencia y belleza. La diversidad garantiza el equilibrio y la paz entre las etnias, la felicidad de los individuos y la consistencia y productividad de la naturaleza. Todo es un flujo, un canto y una dinámica perenne, todo es relativo, en movimiento, dúctil y cambiante.

Es fundamental o resulta impostergable desarrollar medidas drásticas para frenar la depredación porque los recursos naturales son indudablemente limitados, millones de elementos en especies de plantas y animales extintos (entre otros, de la Amazonía que representa el pulmón de nuestro planeta) servirán para el tratamiento de la leucemia y otros usos. Si no respetamos las cantidades y calidades de lo que hay real, de nuestro espacio geofísico y sociocultural como nuestras posibilidades de actuar en el progreso ciego e irracional (Leff, 2004), corremos el riesgo de caer en un abismo. Eckart Boege relata en *Protegiendo lo nuestro*: “que la incidencia de desastres naturales se triplicó en los 90. Si la comparamos con la de los 70, vemos que las pérdidas económicas se han incrementado nueve veces. Asimismo, siete de los diez años más calurosos desde 1860 se presentaron en los años 90 del siglo XX”. (Boege, 2002, p. 9).

2.4.1 Terapia Cultural como tentativa del cambio profundo y estructural

Para lograr los objetivos esenciales e inalterables delante de un caos total, y encaminar una transformación educativa-cultural y ambiental de raíz hacia objetivos humano-eco-orientados, participativos y democráticos, emancipativos, liberadores (en el sentido de personas y grupos responsables, de sociedades del género más autogestionables, solidarios, tolerantes e íntegros), esbozamos una idea sociocultural terapéutica y operacional que llamamos *Terapia Cultural*. Es el reto y el diseño que implica un modo de vivir y de organizarse más libremente, pero más en el sentido que propone Panikkar (1997): “Ser libre para algo y no tanto de algo o alguien”, más auténticamente, con un mínimo de enajenación y con mayores satisfacciones, por una forma de vivir más tranquila, más feliz y más ligada al concepto holístico (ver y sentir todo como un conjunto), que ofrece la propia naturaleza tanto en el exterior como en el interior de los sujetos actuantes.

Es un camino en la expectativa de interiorizarse a través del yoga, de la meditación y respiración, de reencontrar la naturaleza en su hilo esencial y en la morfología, dialéctica y complementariamente afuera como adentro, y centrarse en uno mismo. Se trata de asimilar la realidad en su simplicidad y complejidad al mismo tiempo. Importante en este ángulo es de aprender humildemente, con curiosidad y devoción. Vale descubrir y lograr un eje de la vida en la profundidad inmanente de los fenómenos y en la esencia por el silencio y con indagación. Objetivo reconocer al mismo tiempo la totalidad no en vacío en sí, si no la plena manifestación del ser, entramado en el núcleo del foco existencial: y eso en su complejidad, acomodarse en un aura de Diversidad Cultural y contemplar tanto la materia como la espiritualidad no como algo adversario, excluyente sino integral y así constitutivo. El reto es relevante para aprender y asimilar conocimientos y hábitos de los pueblos antiguos con sus riquezas teóricas y técnicas en el cauce cultural que fue aprobado por eones.

Este concepto implica una búsqueda filosófica, antropológica y educativa del carácter interactivo, amplio y profundo, prescindible, abierto y prevenible para no

cambiar sin conservar lo propio, de dar y recibir como base en su modelo histórico de los trueques, de inspirarse e inspirar uno del otro para fomentar la existencia material y virtual. Como ya diagnosticamos en otros contextos, urge en el auge de una terapia cultural, desarrollar armónica y orgánicamente elementos vitales, con más creatividad, sensibilidad, más equidad, más solidaridad y más equilibrio, en un balance entre los intereses y los límites inmanentes de la propia naturaleza. Esto se encamina y se logra a través de métodos y ámbitos tipo aura terapéutica sociocultural, que proyectamos con el desarrollo de una filosofía holística y de un método pedagógico individual-colectivo-ambiental para lograr un etnoecosistema sano y duradero, igual que por pasos terapéuticos del tipo; mediación, resocialización, fomento de motivación e identificación. Es la búsqueda de una forma compleja y principio elemental de pensar, meditar, actuar, como postulamos en otras partes, con pasos metódicos que abarcan los aspectos, los horizontes prácticos y los místicos-religiosos, los de valorización. El alineamiento a las leyes cósmicas, a la respiración continua, que representan la base de toda salud y fuerza humana, de la paz, de la armonía, que dan sentido a nuestra vida. Lo esencial se encuentra en la relación mutua y en el silencio del cosmos, con su energía y con la sustentabilidad para todos nosotros y para las demás especies en su entorno constituyente.

El filósofo Martín Buber (1929) analiza en su teoría una sabiduría profunda de relacionarse intrahumanamente como a objetos o al entorno del individuo o un grupo que emplea una dinámica orientada al ritmo de la naturaleza, acercarse y distanciarse, descansar, entrar en cercanía y dejar distancia para una recreación y purificación de la relación. Lo que está proponiendo como un principio filosófico y psicológico el filósofo Buber enfoca en la categoría del dialogo. En este marco de una relación dialéctica el diálogo incluye por su sabiduría⁷³ y arte de interrelación con el Yo y la otredad lo constituyente de nuestra existencia, nos faculta a

⁷³ Toledo, 1991, analiza esta temática con las dimensiones existenciales y habituales en el contexto de relacionarse y enfrentarse al mundo o transformarlo en las categorías de: Creer, percibir, conocer.
pp. 12-17.

encontrar la esencia del ser humano, ayuda a nuestra regeneración, ordena las emociones y relaciones. Con este principio, el diálogo en movimiento dialéctico entre relacionarse y dejar fluir la tensión hasta que “enfríe” nos deja en un equilibrio continuo. En una forma dinámica e intercambiante de acercamiento y distanciamiento, nosotros entramos en una relación sana y armoniosa, tanto con otros seres humanos como con nuestro entorno (paisajes, plantas, animales u objetos de toda naturaleza).

Además, vale meditar que aparentemente la virtud de dar y recibir, de señalar/expresar y el acto receptivo de señales/mensajes y entrando en un dialogo (correspondencia fluyente), facilitan una relación con la realidad dinámica Yo-Tú y Yo-Ello adecuadamente (sin alteraciones ni extorsiones de ninguna naturaleza).

Hay autores como Martín Buber, como Raimundo Panikkar, Fritjof Capra, que despliegan la temática del diálogo por otros ángulos y dimensiones: existencial, emocional, dialógico, intelectual-abstracto, resumiendo la esencia del diálogo como necesidad del otro o de un *team*/colectivo como elementos para garantizar un trabajo eficiente y de calidad (objetiva y subjetivamente).

2.4.2 Impactos y estrategias de la vida en ecoaldeas

Las contradicciones del moderno estilo de vida, que implican una desacralización del mundo (Nava, 1999), depredación de la naturaleza, se manifiestan por las formas de realización de la vida industrial. Se realizan extremadamente abajo del yugo de la racionalidad, de la obsesión hasta adicción y desembocan en el consumo ilimitado. De otro lado, para ser, más exitoso y lucrativo en el cultivo se opera con agrotóxicos, insecticidas y un manejo en general extremadamente irracional. (Leff, 2004). Hacen necesario revisar la dinámica industrial en sus fundamentos socio ecológicos y observar como meditar la calidad, en su legitimidad compatibilidad hacia la salud de los seres humanos y de la tierra en su vulnerabilidad, y, en total y al fin, en su viabilidad hacia una forma renovable y equilibrada del futuro.

La conciencia integral y el movimiento hacia una versión de otra ciencia, de otros horizontes, visiones, de una Tierra sana, con parámetros de más justicia, de carácter más prudente, preservativo, cauteloso con los recursos naturales, del tratamiento con la otredad cultural (razas, religiones, posiciones heterogéneas y contrarias, etcétera) da lugar a alternativas congruentes con el saber y hacer. Se fomentó crear una censura y una corrección del rumbo; se mueven pensadores críticos y activistas sociales, ecologistas y personas con un horizonte holístico que buscan transformar el sistema en un mundo justo y viable para todas las etnias y especies del planeta Tierra.

2.5. Horizontes para recuperar los holones ambientales y étnicos

- Controlar y contrarrestar la centralización de la población y con eso la adaptación a los límites de los recursos naturales.
- Desarrollar la infraestructura del campo y mejorar la calidad de vida.
- Un proceso de transformación de una sociedad rural a industrial, haciendo más favorable el vivir y trabajar en el campo que en las ciudades.
- Promover campañas para mantener las condiciones de la vida rural, en vez de abandonar y atraer numerosos problemas a las ciudades.
- Fundar cooperativas que promuevan el cultivo orgánico.
- Organizar un trabajo sistemático de enseñanza, divulgación y promoción para cuidar el medio ambiente en conjunto con los principios de la Permacultura y del Biorregionalismo (Kuri, 2003).
- Promover la Etnoecología, como ciencia y como unión naturaleza-hombre en su reciprocidad.
- Educar en los secretos y la habilidad de los pueblos para vivir en forma integral con los ecosistemas, orientados a una visión cosmogónica.
- La defensa de la Madre Tierra enfocada a la preocupación por las culturas, identidades y lenguas de los pueblos y etnias.
- Promover la biodiversidad y cultura como una historia evolutiva en sentido de una co-evolución. (Weisz, Fischer, Kowalski, 2001).

- Búsqueda de alternativas en la Nueva Biología y en la teoría de la *Gaia*, con una perspectiva para el futuro en el auge de un metabolismo cultural.
- Analizar y aprovechar el biorregionalismo, las tradiciones nativas, los sistemas autóctonos de producción, reproducción e intercambio.
- Dar muestras de cómo mejorar la economía y perfeccionar la calidad de vida en una casa, un barrio, una ciudad.
- Desarrollar maquetas como modelos de alternativas e ideales para la preservación del medio ambiente.
- Muestra de técnicas para ahorrar recursos como: agua, luz, gas.
- Formar especialistas o grupos para dar asistencia en instalaciones para economizar recursos, reciclar, etc.
- Preparar materiales didácticos para escuelas, barrios, centros comunitarios, de tipo cultural, de medios de comunicación y publicitario.
- Organizar estudios de proyectos en escuelas, invitar a los alumnos a llevar materiales reciclables, haciendo campañas y poniendo a disposición depósitos para recolectar los materiales útiles.
- Organizar paseos ecológicos para sensibilizar y motivar a los ciudadanos para participar en grupos de voluntarios que preserven el Medio Ambiente.
- Promover *shows* de solidaridad con la Madre Tierra, en que se expongan filmes u otras formas de comunicación, educando sobre las amenazas al ambiente.
- Proyectos para uso de energía solar y eólica en el hogar, cómo preparar composta de lombricultura, cómo evitar insectos a través de la plantación de ciertas flores, cómo hacer plantaciones en las escuelas.
- Combinar la psicoterapia, y el trabajo en la salud en la fase de recuperación (después de un infarto, accidente) con un trabajo de cultivo del Medio Ambiente como forma de Terapia Sistémica o Terapia Cultural.
- Organizar concursos de literatura, cantos, danzas, videos/películas, pintura, fotografía, con la finalidad de dar ánimo e inspiración a la lucha para salvar a la Madre Tierra.

- La unión con la industria, las asociaciones, los movimientos rurales, sociales y culturales para sensibilizar, patrocinar y promover actividades ecológicas.
- Combinar la lucha de la ecología con los movimientos etnológicos, culturales, eventos y trabajos ecológicos y demás comunitarios para promover el camino de la paz, los retos holísticos y otros que buscan restablecer las leyes naturales.
- Enfocar la "disyunción filosófica, de distintas realidades, disciplinas, el paradigma educativo de competición, autoritarismo, jerarquía arbitraria, separación de la teoría y la práctica, y de nuestro sentido de la interdependencia con la naturaleza". (Morin, 2001).
- En el contexto y desarrollo del modelo de una *ecoaldeia*, como modelo más sintetizado entre tradición y modernidad, entre lo racional y lo espiritual, entre la naturaleza y el hombre, vale, más que todo, el criterio del biorregionalismo:

Biorregionalismo es tomarse el tiempo para aprender las posibilidades que brinda nuestro lugar. Es prestar atención plena al entorno local, la historia y las aspiraciones de la comunidad que apunten hacia un futuro sustentable; se sostiene en recursos seguros y renovables para la producción de alimentos y energía; asegura empleos al promover una rica diversidad de servicios generados dentro de la comunidad, reciclando los recursos e intercambiando prudentemente los excedentes con otras regiones (Kuri, 2003, p. 6)

Todos estos elementos forman las columnas culturales en el despliegue teórico y práctico que constituye la base y la estructura de un modelo de Metabolismo Cultural.

Estos modelos experimentales⁷⁴ articulan visiones y formas de realización integradora, con una sinopsis de la diversidad entre personas y demás especies

⁷⁴ En total ya se trata en la actualidad de 20 mil proyectos a nivel global con alrededor de un millón de personas participantes.

en su específico entorno ambiental y etnológico y además enfocan oportunidades por la síntesis de la heterogeneidad de las unidades al total el marco interpersonal, interétnico e íntercósmico y representan de este modo una categoría innovadora. Es la forma utópica, con sus bases materiales y espirituales, que hace hincapié en soluciones emergentes en un horizonte de contradicciones y soluciones del modelo occidental. En lo ecológico, las ecoaldeas ofrecen una solución práctica a la crisis ambiental del planeta, comenzando con cambios del estilo de la población, proporcionando así una forma individual y un camino cultural hacia una pronta transformación evolutiva. (Kuri, 2003, p 104).

El concepto Ecoaldeas expresa una forma salvadora ante los problemas vigentes, moviliza a las personas en la búsqueda de la salida del callejón histórico en que nos encontramos. Esta corriente conlleva una tentativa de ser catalizador de antagonismos y sirve para construir puentes entre teorías y realidades antagónicas. Es el planteamiento de meditar y juntar trazos de etnias, de generaciones, de géneros y de capacidades para superar las contradicciones cotidianas, de superar visiones y actitudes perjudiciales, discriminatorias o hostiles y como prospección para encontrar un horizonte más creativo, constructivo y pacífico, en un sentido de paz compleja y viable por una nueva forma de filosofía y aprender por un amor y la vivencia con satisfacción *para todos y el todo*.

El aspecto espiritual de las ecoaldeas se manifiesta en el profundo respeto por la naturaleza, donde el ser humano forma parte integral de los ciclos naturales. También se dirigen a las dimensiones sociales, ambientales y económicas de la sustentabilidad, de una manera humanista e integral, haciendo que las comunidades humanas formen parte del equilibrio ecológico. En este sentido, las ecoaldeas abren brechas en la sociedad, aprendiendo con la práctica y ofreciendo los cambios necesarios en las leyes y costumbres de uso del suelo, tasa de impuestos, códigos de construcción y en patrones sociales que apoyen el desarrollo sustentable [...] (Kuri, *Ibíd.*).

Además las formas de la educación no acontecen separadamente de la vivencia, ajeno de la organización de las necesidades y deseos o proyectos sino representan de este modo un reto principal de la Permacultura: “El hombre adentro y no encima de la naturaleza.” Geradón, 1999)

Para ello, las ecoaldeas están desarrollando nuevos modelos de educación basados en una alianza entre maestros y aprendices, en los que unos aprenden de los otros integrando la sabiduría y costumbres tradicionales de cada sociedad con la permacultura y otras tecnologías apropiadas, como la producción orgánica de alimentos, reciclaje de desechos, la restauración ecológica y la energía renovable. Entre las técnicas modernas, se experimentó el uso de la energía solar pasiva, fotovoltaica y eólica, áreas húmedas de filtración de aguas grises, plantas de tratamiento orgánico de las aguas negras, construcciones de pacas de paja, bajareque, tierra compactada, maderas renovables, construcciones subterráneas entre muchas y experimentación (Kuri, 2003, p. 104).

Para lograr el acercamiento, como entendimiento y aprendizaje, es preferible estudiar y trabajar en el contexto de una ecoaldea en múltiples capas o niveles, tanto biorregional como en demás extensiones y dimensiones, preferible con lazos a la comunidad o el conjunto de los agricultores cercanos (o en el caso de una ecoaldea urbana: de agrupaciones vecinales). Proponemos encaminar una investigación referente a estas formas de vivir en comunidad y así elaborar nuevas oportunidades. Es una alternativa para desarrollar formas sustentables de producir y de realizarse en armonía, dentro del concepto etnoecológico. Las diferentes dimensiones (cognitiva, sensitiva y corporal) son indispensables para un proceso creativo en el marco holístico de la disciplina de la etnoecología

2.6 Componentes de la didáctica basada en criterios de Ecoaldea

- Concientizar y organizar un trabajo indirecto vía búsqueda de un censo común por eventos/rituales/vivencias que fomentan el conocimiento de la otredad, la confianza con el objetivo de método sistemático e integral de la

enseñanza, de la divulgación y de la promoción para cuidar el medio ambiente y las unidades étnicas en su carácter original buscando una forma de familiarización o adaptación parcial al marco local, regional como global.

- Elaborar una redefinición filosófica de nuestro ser de ser complementario en vez de adversario o enemigo, “bloqueador del progreso” (como adeptos de una modernización absoluta y como salvación de la humanidad declaran) en este planeta, de nuestras metas, de nuestros objetivos, sueños y realizaciones en el contexto geofísico y cósmico.
- Desarrollar materiales de información, métodos adecuados, técnicas y estrategias para fomentar el respeto de la convivencia humana y de las especies vegetales y animales.
- Concientización y entrenamiento en las disposiciones mentales, los hábitos y las técnicas para reducir el nivel del consumo, de conductas obsoletas y destructivas: buscar una realización a través de la interiorización, ejercicios proporcionados a las costumbres y al lenguaje simbólico de los actores;
- Cultos y rituales que están aceptados en sentido *multiverso* y no solamente *universo*, vivencias de diversas formas de realización, de los ejercicios culturales y espirituales en un amplio sentido, de la meditación, de liberarse de gran parte de la dependencia de los vicios del consumo, de la superficialidad, de la vanidad y del estatus como prestigio (Goleman, 2003),
- Superación del apego, de la obsesión y otras emociones destructivas que van en diferentes vías a una realización común, que están en el marco de la competencia, la jerarquía, la discriminación y la exclusión. Indicaciones bien interesantes y salvadoras nos despliegan en esta búsqueda entre otros, Erich Fromm (1978) con su teoría existencial del *Ser*, o el budismo de India y la propia Biblia en su fuentes originales.

La inspiración de alternativas en este complejo de temas en el presente capítulo surgen más de la literatura y experiencias de otras partes del mundo como Europa, Estados Unidos, Japón y Australia reflejando teorías propositivas “ideales” en lugar de generar inquietud como las experiencias nacionales en México.

Los modelos educativos por ejemplo de Montessori y Piaget son, principalmente, para el mundo elitista, privilegiado –económica e ideológicamente-. Por lo general, son islas sociográficas, enclaves separados del horizonte y corrientes populares y, por ende, inaccesibles para las masas populares. Por ello, son poco aplicables para hacer una reforma o como opciones para implantarlos y llevar a cabo una transformación cualitativa y un reto innovador en el sentido de un desafío del *Metabolismo Cultural*.

La esperanza y la hipótesis de que en ambientes más populares y con ello buscar soluciones amplias y estructurales hacia el horizonte etnoecológico equilibrado, sería más favorable realizar esta transformación –como se analiza en el capítulo 5-, se diluyeron, ya que los obstáculos en muchas partes hicieron poco viable su implantación debido a las tendencias dinámicas de los grupos jerárquicos, dominados por el poder en todas sus variantes y niveles.

CAPÍTULO III

CRÍTICA DE LA EDUCACIÓN AMBIENTAL CONVENCIONAL

Nunca el mundo ha sido tan desigual en las oportunidades que brinda, pero tampoco ha sido nunca tan igualador en las ideas y las costumbres que impone. La igualización obligatoria que actúa contra la diversidad cultural del mundo impone un totalitarismo de la desigualdad de la economía. En el mundo sin alma que se nos obliga a aceptar como único posible, no hay pueblos, sino mercados; no hay ciudadanos, sino consumidores; no hay naciones sino empresas; no hay relaciones humanas, sino competencias mercantiles.

Eduardo Galeano⁷⁵

3.1 Reflexiones didácticas en el marco de la Etnoecología

Para responder a esta realidad, de una manera ecológica, sociocultural y pedagógica, nos parece conveniente y debemos utilizar un género constructivo que se pueda revertir en el marco etnológico, cultural y político, buscar salidas al apego de las formas de jerarquía, poder, consumo, fomento del ego, etnocentrismo y del estilo de vivir occidental –que es filosóficamente antropocéntrico–. Debemos y queremos buscar con la inquietud en camino de lo didáctico y en el método, que muestre las alternativas de otras visiones y otros caminos.

Este capítulo expone una reflexión contrastante entre la percepción y la realización de las teorías educativas multidisciplinares y libertadoras, con visiones y diseños hipotéticos etnoecológicos, con el fin de detener la depredación ambiental-social y promover perspectivas y formas de transformación y preservación del “bios” (vida).

También muestra elementos que incluyen horizontes y experiencias exitosas en otras partes del planeta, así como momentos históricos y presentes que

⁷⁵ En: Eduardo Galeano, en Rafael Tonatiuh Ramírez Beltrán, *Educación Ambiental. Aproximaciones y Reintegros*, UPN, México, Ediciones Taller abierto, 2000, p.35.

demuestran caminos viables, perspectivas de una vivencia armónica, integral y educativa para aprender a vivir, producir y reproducir complementariamente

En el marco global encontramos un cuadro del complejo desarrollo ambiental y social el cual desarrolló el investigador del IPN, Luis Octavio Pineda en el cual, circunscribe en su último libro de los siguientes criterios:

- i) La ecología ha dejado de ser una tarea nacional o regional para convertirse en un problema global,
- ii) La necesidad de aminorar los problemas ecológicos obliga a revisar a fondo la correlación ambiente-desarrollo y,
- iii) El desarrollo deja de ser un problema exclusivo de los países subdesarrollados.

Dicho informe plantea un nuevo estilo de desarrollo, el desarrollo sustentable, mediante una reorientación de las relaciones Norte-Sur, las cuales deben considerar el estado del planeta y la necesidad de actuar a escala global. (Pineda, Octavio Luis. 2008, p. 24).⁷⁶

En vez de que la preocupación educativa se enfoca en México contundentemente por el medio ambiente y por la manera de manejar en el plano educativo este problema, Ramírez Beltrán formula de la siguiente manera:

Ser educador ambiental es asumir que se debe saltar al vacío con un paracaídas que jamás ha sido probado. Habitar la educación ambiental es como caminar sin suelo, nadar sobre el cielo. Ramírez, 2000, p.13)

Esta metáfora expresa un hecho que vale la pena analizar porque una preocupación acerca de como una “no-realidad”, que se refleja en el involucramiento exclusivo del currículum de los estudios de la UPN, –matriz de educación de la nación mexicana– tanto del lado del cuerpo docente como de los

⁷⁶ Esta investigación con un análisis profundo y amplio encontramos en: Pineda, Octavio Luis. 2008. *Hacia la conversión del modelo económico mexicano en el Siglo XXI*. Un imperativo frente al nuevo milenio. Instituto Politécnico Nacional (IPN). México.

estudiantes que se preparan para formar las futuras generaciones, con una profunda desconexión y despreocupación por el entorno ambiental.

La presencia del libro *Educación Ambiental. Aproximaciones y Reintegros*, desde hace 10 años en la biblioteca de la UPN, (donde casi no se encuentra literatura ambientalista referente a la enseñanza ambiental, menos sobre ecología humana, y ningún título sobre etnoecología, que es la base fundamental de esta tesis),⁷⁷ es casi una maravilla, pero lo más asombroso es que fue prestado solamente tres veces para estudios en casa.

Nosotros queremos analizar esta obra como un ejemplo en el marco de la literatura educación ambientalista, encauzando la temática de la educación ambiental como un reto, pero finalmente reflejando la realidad al margen. Los otros títulos, vinculados con esta problemática, tuvieron un tratamiento similar. La vivencia, el empeño y la realidad del campo universitario de la UPN, con criterios que miren hacia un horizonte etnoecológico, hablan su propio inconfundible lenguaje y corresponden a la deficiente identificación, mejor dicho, se expresa, en términos generales, el ausente espíritu ambiental que es una cuestión esencial de la sobrevivencia y un posible concepto educativo hacia un futuro de la sustentabilidad⁷⁸ –tanto en su plantear como en su realización- y en consecuencia de la actitud curricular en general. La inquietud mundial, preservar el planeta tierra en su composición elemental, queda al margen de la educación, y se reduce a articulaciones separadas, casi casuales e invisibles delante de una realidad en desarticulación, abordada sólo por algunos “especialistas”. Un empeño por plantear este proyecto como eje central de todas las ciencias, en el sentido que Gallegos Nava (1999) le otorga, está lejos de toda preocupación como ya mencionamos en otro contexto.

⁷⁷ Una biblioteca en la matriz nacional de la educación y formación de los maestros básicos e investigadores donde casi no se encuentra literatura ambientalista referente a la enseñanza ambiental, menos sobre ecología humana y ningún título sobre etnoecología, es difícil que sea la base documental de esta tesis y demuestra, digamos la ausencia de la Educación Ambiental nacional.

⁷⁸ En sentido de los pueblos antiguos de la Madre Tierra o Pachamama, como ya mencionamos en otros contextos.

Y eso sucede en todos los acontecimientos de la vida cotidiana de la institución, así como en el ámbito de la socialización, no digamos en el campo de estudios donde no hay inspiración y dedicación en ese sentido. Esta contradicción se demuestra, por ejemplo, en el escenario de que no hay ningún depósito para la separación de los desechos en toda la zona universitaria. Las copias de manuscritos y libros se podrían usar para imprimir por ambos lados. Casi ninguno de los docentes ni los estudiantes se dan cuenta de que tienen la costumbre de usar los recursos en abundancia, siempre hay algún motivo. De este modo los educadores, si hablan del tema de la preservación del medio ambiente, pero no lo practican, son cómplices del deterioro ambiental y dan un mal ejemplo a los alumnos actuales o futuros.

El autor Ramírez Beltrán (2000) elabora y despliega en su obra *Educación Ambiental* un análisis amplio y detallado referente a la praxis de la educación ambiental por parte del Estado y en la Ciudad de México. Como ya mencionamos, Nava (1999, p.7) describe estos trazos socioculturales basados en el discurso de Stanislav Grof (1991)⁷⁹ referente a una filosofía “dualista y mecanicista de línea newtoniano-cartesiano de los siglos pasados, que concibe el individuo como un ego aislado, dividido en mente-cuerpo y que puede ser estudiado objetivamente”.

Valdría la pena aprovechar este estudio como un fundamento para hacer estudios y trabajos políticos y educativos en otros contextos socioculturales, con una formación y disposición tanto del lado de la institución que forma a los docentes, como del lado del cuerpo académico que se define como funcionarios públicos, que en general son tecnócratas que tienen que obedecer, que cumplir órdenes, que son casi completamente sumisos a los lineamientos, que reproducen y cumplen órdenes, son sólo operarios de un currículo establecido.

⁷⁹ Como estamos buscando una síntesis del antagonismo en el marco del Metabolismo Cultural, elaborando puentes entre conceptos modernos y antiguos, consideramos valioso el aporte de Grof, Stanislav, 1991, *Sabiduría antigua y ciencia moderna*. Editorial Cuatro Vientos. Santiago de Chile.

Por lo general se trata de un saber desde el punto de vista físico, técnico, que por su carácter y manejo es fragmentario, desarrollado por técnicos, especialistas, biólogos, educadores, administradores, ingenieros o científicos de laboratorio, que están más enfocados a desarrollar contenidos programáticos para producir, en vez de conservar, el entorno ambiental y reproducir estándares que incluyen la observación de la naturaleza, la investigación, el análisis o cuestionamientos sobre los impactos ambientales y sociales. De hecho no se registra una discusión en combinación con medidas adecuadas acerca de la realidad contradictoria y del riesgo que existe en la depredación que nos puede llevar hasta la extinción. Hay que meditar sobre opciones constructivas que ayuden a preservar el medio ambiente en su pluralidad de especies y en la multidimensionalidad del ser en la dialéctica cosmos-caos.

Sería interesante una posible formación, o mejor dicho: transformación, indagación de realidades y temas complejos, multidimensionales, para plantear y abordar en conjunto, los maestros y alumnos, tareas con el propósito de desarrollar alternativas, modelos que nos ayuden a tener otra calidad de vida, a resolver los impactos, y no tanto y exclusivamente a describir y memorizar los impactos ambientales.

Ramírez Beltrán cita brevemente a Víctor Toledo en este contexto de síntesis entre lo moderno y lo tradicional de una modernidad paralela.

Esta es distinta porque considera los ritmos de recuperación de los ecosistemas y que está vinculada a formas tradicionales menos dinámicas de producción. (Ramírez, 2000, p.16).

También menciona la amenaza ambiental desde una racionalidad alternativa. Nosotros subrayamos en nuestra tesis del Metabolismo Cultural aquel balance y el modo como la filosofía permaculturista trabaja dentro del sistema terrestre con el ritmo de la tierra y no en contra o con parámetros artificiales, desconectados de la realidad coexistente. Beltrán caracteriza con su estilo un contraflujo educativo por

sus características, por ser lineal, repetitivo, con relaciones preestablecidas, indiferente, angustioso, con [...] significado y rutinario. (*Ibíd.* P. 23).

Como respuesta, el autor sugiere sensibilizar a los alumnos para que asimilen el conocimiento real de la relación sociedad-naturaleza en toda su complejidad, historia y prospectiva, de la construcción paulatina de una sociedad sustentable. (*Ibíd.*) Respaldo en la literatura de Muñoz, (1997) dice que la educación ambiental está basada en la contradicción, la creatividad, las relaciones posibles, la heterogeneidad, el compromiso, la esperanza, la capacidad de asombro y el descubrimiento.

Ramírez Beltrán despliega brevemente la múltiple crisis (ciencia, ambiental, educativa, económica, ética, de la modernidad y de la civilización) pero según nuestro punto de vista aporta pocas alternativas significativas para un desarrollo alternativo, o de otros métodos y cualidades para un mundo en disgregación perenne.

Sin embargo, estamos de acuerdo con la recomendación para los educadores ambientales de la interdisciplinariedad, del pensamiento complejo, la multireferencialidad y otros enfoques que se han ido incorporando y que son aliados en esta empresa educativa y ambiental. (Ramírez, 2000, p. 25).

Lo que consideramos sin sentido e ilusorio es la referencia y responsabilidad de su trabajo, basado fundamentalmente en un empeño del Estado, de los órganos públicos con sus entidades y estructuras burocráticas. Según casi todas las observaciones en experiencias pasadas, se aprueba que el enemigo principal de la sociedad no se manifiesta tanto por el capitalismo sino por la burocratización, en la cual el diálogo e intercambio participativo falta (según Jürgen Habermas). Así, lo consideramos, meditando este concepto, con sus investigaciones, cuestionamientos y descripciones acerca del dilema de la educación ambiental, como un idealista o un moralista.

El autor Beltrán sigue idealizando el trabajo convencional cuando habla de que él:

[...] nuevo actor social y educativo tiene que reunir determinadas competencias entre las [cuales están] el liderazgo, la persuasión efectiva y consistente, el manejo de un abanico de posibilidades didácticas y pedagógicas, el estar informado de lo que sucede en la región, en el país y en el mundo.

Así continúa en su discurso diciendo que:

Muchas de estas competencias están cimentadas en habilidades, digamos básicas, como el manejo de un pensamiento matemático elemental, la capacidad de comunicación oral y escrita y, desde luego, la lectura [...] *(Ibíd)*.

Según algunas experiencias, tanto en instituciones tradicionales (principalmente en el trabajo como maestro de la secundaria) como en caminos alternativos que ha desarrollado el autor de la tesis, vemos que estamos circulando en un espejismo de imaginación y de reivindicaciones, que nos reducen sólo a reflexiones, a descripciones ideales, abstractas, que reproducen estándares nada efectivos que no logran entrar en otra nueva dimensión de calidad del proceso educativo que tenga en su esencia el ser y que se vincule con el aprendizaje en unión, en un conjunto para pensar, meditar y actuar, como ya mencionamos en otro contexto.

La separación de la proyección de planos y currículos (de estudios, proyectos) y la realización de un profundo enlace, basándose en visiones fundamentales y en las raíces tradicionales, en lo mítico, en lo habitual, biorregional, singular, eco-etno-específico, se demuestra por medio de infinitos modelos que podemos analizar antropológicamente como algo fatal y de poca durabilidad, es decir, no podemos construir modelos a-históricos, derivados de conceptos occidentales

ignorando y violentando los fundamentos individuales o étnicos en su íntima relación al entorno ambiental. (Boff, 2000; Morin, 2001, 2001^a; Kuri, 2002)

En la corriente globalizante y del neo-individualismo hay que buscar formas de elaborar condiciones y pistas con métodos, auras inspiradoras que nos permitan tener herramientas y fuerza de revertir el cuadro, y no para escapar en configuraciones ideales, vanas, virtuales y generalizadoras o con propuestas que no se materializan y son sólo pura proyección.

El desafío de recuperar la competencia del *sujeto histórico* en su plenitud vital no solamente como cuestión de sabios o poderosos sino para reconstruir y fortalecer en todos sentidos el sujeto actuante y entrenado.

En este contexto Ramírez ofrece constancia de que:

El consumo permite satisfacer necesidades básicas, y de otros tipos como estéticas y simbólicas. El consumo en nuestros días tiene atravesados dos serios problemas: ataca de forma importante la base natural genera desigualdades. En cuanto al impacto en la naturaleza, el [...] Programa de las Naciones Unidas para el Desarrollo (PNUD) señala: el consumo en constante expansión y derroches que contaminan la tierra y destruyen los ecosistemas. (Ramírez, 2000, p. 37).

La misma posición defiende la Agenda XXI con su observación “que la causa principal del deterioro ambiental lo representa el consumo no sustentable.” James Bruges (2002), el famoso ecologista de la India, nos alerta en *The Little Earthbook* que los recursos naturales existentes ya pasan cinco veces los límites y se inicia el fin de la vida de dos terceras partes de todas especies en el planeta tierra.

Gran influencia en ello tiene el medio omnipresente y potente que es la televisión con su potencial manipulador –por lo menos el cincuenta por ciento del

tiempo de sus emisiones es solamente publicidad– que influye directa y sutilmente en el consumo en exceso. Con una distancia crítica y a través de una educación de lectura consideramos que se pueda hacer algo contra el uso actual de los medios, incluyendo el manejo de internet (chat...), *playgames*, y otros medios electrónicos, cada vez más sofocantes, que proyectan e imitan la realidad con sus estímulos –principalmente con imágenes y actitudes violentas a veces hasta destructivas– a los que consideramos perversamente ingenuos y poco constructivos en el proceso de educación ambiental y social.

Si Ramírez propone un reto alto, ideal y conceptual, para realizar una transformación de la conciencia profunda, nosotros dudamos de su viabilidad sobre todo a nivel estructural, ya que falta la disposición de una base indispensable que sea la condición para ganar seguidores y crear redes actuantes, orientadas a una cultura ambiental y social, y a una dinámica de personas y unidades intercambiantes.

Es imperativo hoy cambiar el estilo de desarrollo, cuya racionalidad es, a todas luces [...] injusta. Un buen comienzo sería construir un ideal que no pase por las formas dominantes actuales. También porque este estilo es insustentable. (*Ibíd.*, p. 48)

Es poco realista postular retos separados de la vivencia material y de estándares cotidianos de realización sociocultural. Saltar a otro nivel de conciencia sólo por la lectura, observando pósters, películas o a través de una reflexión teórica sin cambiar las técnicas culturales y ecológicas alternadamente no es suficiente.

Esto se lograría, según las experiencias que personalmente he tenido como educador y militante de conceptos filosóficos y educativos a través de la búsqueda de otro lenguaje -también a nivel espiritual y corporal- de otros símbolos, otros puntos de identificación, de afirmación afectiva y de una profunda meditación, de rituales, de danzas, de un trabajo corporal y espiritual como una

actitud integral, con un esfuerzo en el uso de otras técnicas/métodos, de otra alimentación física y mental, y de un desarrollo de múltiples facetas, que lleven sucesivamente hacia otra identificación, con un sustento filosófico, incluso hasta religioso, que se manifieste en la forma de pensar, de ser, de crear estructuras y arquitecturas alternativas, de cultivo bioorgánico, de un ser social y solidario con todas sus consecuencias y que no quede solamente en *statements* elocuentes, o libros que quedan al lado de la vida cotidiana.

Vico, Hamann, Herder, Blake, de Maistre, reaccionan contra los excesos de la ilustración francesa (que es precisamente el ambiente intelectual del que surge el positivismo). Sus principales planteamientos son: toda verdad es particular, nunca general; el cientificismo y el racionalismo deforman la realidad; el arte permite a los humanos entender la realidad; es posible la coexistencia de diferentes culturas, sin que una sea mejor que otra; el lenguaje es la expresión de la vida de los pueblos; disecar es asesinar, cuando la ciencia estudia realidades muertas estáticas, deja de un lado toda vitalidad de los individuos. (Ibíd., p. 37).

Por una parte subrayamos estas visiones y su discurso como una forma de pensar en el contexto histórico y como contraposición valiosa para que no se exceda la dimensión materialista y positivista. Pero por otro lado consideramos que con esta posición todavía celebramos y perpetuamos un concepto antagónico, adversario al otro extremo. La polaridad solamente la podemos superar y asimilar tomándola como complementaria, equilibrante por el aporte de la fisis (cuerpo, tierra, naturaleza, ciencia exacta, técnica, avance industrial), y como adversaria al afecto, a la parte mítica y compensatoria de tanta reflexión y reducción de la realización tanto individual como colectiva. En consecuencia, tenemos que registrar que:

La educación ambiental tiene entonces que ir a un universo tan olvidado como inevitable que es el consumo. Volver al consumo un acto de aprendizaje crítico, activo, histórico, que tienda a mejorar la calidad de vida, así como a contribuir a un desarrollo económico estable, con equidad social, protección del medio ambiente y

en un marco de futuro con democracia es un reto enorme, pero válido. Es indispensable entonces recuperar la multiculturalidad como principio e implementar una ruptura con el consumo enajenante. (*Ibíd.*, p. 49).

Compartimos los objetivos pero disentimos en cuanto al camino escogido en la obra de *Educación ambiental*.⁸⁰ Consideramos que deben lograrse en la aplicación de la praxis en el marco de la educación ambiental.

La educación es un medio para valorar la vida a través de la prevención del deterioro ambiental, de la preservación y restauración y el aprovechamiento sostenible de los ecosistemas y con ello evitar los desequilibrios ecológicos y daños al ambiente. (*Ibíd.* 72).

Una educación ambiental, elaborada por especialistas de escritorio o tecnócratas, no necesariamente se puede encaminar a lo que es indispensable para incentivar algo realmente significativo en el sentido de crear métodos eficientes, emancipadores, vivos, transformadores o poderosamente constructivos para revertir el rumbo y el proceso de depredación ambiental y social que registramos cada día de manera más evidente. (Boff, 2000). Nos parece, por una parte, una obra analítica y propositiva, pero por otra su principal marco de investigación, nos parece híbrido, simulador, escrito más como pretexto en vez de ser realmente útil y efectivo, lo cual se demuestra frente a la realidad impactante. Además vale la pena enfrentarse a la “violencia estructural” que se discutió en el discurso de la *Escuela de Fráncfort* respecto a una infraestructura represiva, empedrada y antidemocrática. Así se explica:

⁸⁰ El discurso que planeamos tiene el objetivo de desplegar un discurso reto alternativo en el sentido del marco del proyectado Metabolismo Cultural. Entre otros el libro que sustenta algunos principales parámetros, expuestos en México en el área de la Educación Ambiental: Eduardo Galeano, cit., en Rafael Tonatiuh Ramírez Beltrán, 2000, *Educación Ambiental. Aproximaciones y Reintegros*. UPN, México, Ediciones Taller abierto, (p. 35).

[...] la transición desde la servidumbre voluntaria (tal como existe, en gran medida, en la sociedad opulenta) hasta la libertad presupone la abolición de las instituciones y del mecanismo de la represión. Y la abolición de las instituciones y de los mecanismos de la represión presupone a su vez la liberación respecto de la servidumbre, del predominio de la necesidad de la liberación. (Marcuse, Herbert, 1970).⁸¹

Para lograr una contracorriente a la dinámica destructiva de los eco y etnosistemas –y solamente en conjunto se puede discutir seriamente esta cuestión– urge diseñar y promover brechas y proyectos de otra calidad y dimensión. No basta con glorificar la capacidad de lectura o proyectar videos didácticos y dejar la inteligencia integral (abstracta, emocional, técnica, social, ambiental, etcétera) a un lado y soñar que un día la gran luz va a cambiar las conductas de los ciudadanos – en especial de los alumnos.

Si no traducimos y aplicamos las teorías en praxis quedamos como un arquitecto que diseña un proyecto y lo guarda en su buró o lo pone en un depósito con la esperanza de que quizá alguien descubra, algún un día, la idea ilustre de cálculos y elaboraciones fantásticas.

Las leyes marcan retos pero los sujetos históricos actuantes obedecen muchas veces a otras leyes, no se identifican tan fácilmente con ellas ni realizan lo que indican sus letras. El ímpetu de una conducta resulta por medio de memorias, mitos, proyecciones de las vivencias, y no por la articulación de autores de cualquier origen. La lógica de los individuos y grupos se reproduce y permanece con su propia fuerza, dinámica y rumbo y a veces diverge por la disyunción entre ideología y praxis (base) (Marx, 1975; Morin, 2001a; Berman, 2004).

⁸¹Cooper, David *Dialéctica de la liberación*, Siglo XXI, Editores, S.A. México, 1970. p. 187. Se trata de la Teoría Crítica, con Marcuse, Horkheimer, Mitscherlich, Habermas, Reich y otros, que analizaron en los años cincuenta hasta ochentas fenómenos del racismo, autoritarismo, fascismo, y capitalismo sociológicamente, incluyendo además discursos del psicoanálisis en relación con la politología, sociología y otras disciplinas de ciencias humanas/sociales.

El estudio y las propuestas de Ramírez Beltrán no cierran el círculo holístico, no aborda la cadena de distintos elementos, factores y dimensiones, que se manifiestan en la realidad vigente por sus distorsiones, por las fantasías y engaños que surgen y que reproducen emociones destructivas. Consideramos necesaria una visión y una acción integral indispensable para efectuar algo congruente y sustentable.

En este contexto vale ver e incluir el manejo en otros sectores y de sincronizar esfuerzos.

El proceso salud-enfermedad depende no únicamente de los factores socioeconómicos, sino de un conjunto de interrelaciones fundamentales para la existencia misma. Ecológicas, económicas, psicológicas y biológicas, las cuales se expresan en diversos niveles de complejidad. Dichos niveles no se excluyen entre sí; si por el contrario se relacionan y sobreponen unos a otros. (Ramírez, 2000, p. 81).

En general se puede observar una deficiencia amplia y carente de dimensiones en el área educativa:

Falta de capacitación, actualización y formación docente adecuada, grupos saturados, deserción escolar, falta de calidad en general en el servicio, centralismo, autoritarismo, parcelación del conocimiento, reducción sistemática de matrícula, saturación de la práctica docente con programas descoordinados, duplicidad de funciones, tendencia de privatización en algunos niveles, escasa eficiencia terminal, etcétera. (*Ibíd.*, p. 82)⁸².

⁸² Ver también: Silvia Schmelkes (Coordinación general), en: *El enfoque intercultural en educación. Orientaciones para maestros de primaria*. Secretaría de Educación Pública, segunda reimpresión, 2007. En esta obra Schmelkes refiere que “en México existen graves asimetrías valorativas como consecuencia de relaciones de subordinación, discriminación y racismo [lo cual es la causa de] un impedimento fundamental para lograr relaciones equitativas entre las culturas y los individuos que las conforman”. P. 21.

Abundante literatura confirma la deficiencia del sistema educativo en México: el método arcaico, mecánico, de memorización y reproducción de datos muertos, *learning by rote*, desconectados, aplicados por un estilo autoritario, jerárquico y sistemático (en partes prejuicioso, especialmente en la evaluación de datos históricos, antropológicos). El sistema educativo homogeniza las formas de pensar y los trazos culturales según estereotipos coloniales, incluso racistas; reduce a los alumnos a un patrón uniforme, no respeta la singularidad ni la diversidad cultural como complementarias, para el sistema son antagónicas o peligrosas. Como consecuencia, surgen métodos inadecuados para adquirir conocimientos, proyectar diseños y rescatar habilidades originales.

El *Tener* en vez del *Ser*, con sus metas inalcanzables causa frustraciones; busca sólo la apariencia (imagen) o la competencia, en vez de desarrollar una sabiduría interior. El modelo social y administrativo centralista del sistema tecnocrático-capitalista, niega la diversidad natural y cultural. Es esencialmente burocrático, programado por la SEP como un dogma, en el cual predomina la memorización *by rote*, orientada y limitada al objetivo de aprobar exámenes, y encaminada a la obtención de créditos como gratificación de un “éxito”. Por su parte

La educación ambiental es una corriente que rebasa los márgenes que la caracterizaron durante algún tiempo. No es solo una educación que persigue el conocimiento de la dinámica de los ecosistemas en abstracto, ni tampoco en la inexistente panacea que nos libera de todos los males.

La educación ambiental es un proceso infinito de recuperación y construcción de saberes, sobre todo a nivel educativo, en estrecha relación con la producción, la sociedad y la naturaleza. Es un instrumento de tránsito hacia el desarrollo sustentable... Modificar actitudes y conductas escolares y de los adultos desde siempre ha sido una finalidad de la educación, pero, el ingrediente del deterioro ambiental, ha señalado que esto es impostergable si queremos seguir compartiendo el espacio terrestre con otras especies. Penetrar en la escuela, es decir, educar interdisciplinaria, compleja, críticamente y en la vida cotidiana hasta

hacerla concreta, integral, democrática y tolerante, es una de las finalidades. Adquirir carta plena de ciudadanía en el currículo y en la realidad inmediata debe ser la consigna y la misión que guíe a la educación ambiental. (*Ibíd.* 62).

Se escucharía idealista y hasta interesante si no existiera la estática y predominante maquinaria de la SEP, la cual se impone de un modo más bien contraproducente.

Se postula encima de todo una acción concentrada con múltiples sectores, con segmentos sociales, corrientes y movimientos de diferente género en el rumbo y con la dinámica inmanente de preservar la configuración física con las leyes cósmicas y por la lucha de una vida más asegurada, digna y orientada a la realidad cambiante y en permanente adaptación a las nuevas circunstancias en el mundo geofísico y sociocultural. Es una tarea tanto académica como popular, que puede empezar a aplicarse en los mercados, tanto locales como internacionales. La diversidad tiene en este sentido su función así como también representa la posibilidad de un riesgo de fracaso.

Durante un lapso de 27 años han surgido otras leyes que reglamentan el cuidado del medio ambiente: Ley Federal de Aguas (1972), Código Sanitario (1973), Ley Federal de Fomento de la Pesca (1972), Ley Obras públicas (1980), etc. Así, el 29 de diciembre de 1989, surge la Ley General del Equilibrio Ecológico, lo cual es, sin lugar a dudas, un salto en la concepción de lo ambiental y de su protección y mantenimiento. (*Ibíd.*, p. 66).

Afirmamos la teoría de Ramírez en su discurso teórico en grandes partes, así como en su constatación:

La educación ambiental comprende la asimilación de conocimientos, la formación de valores del desarrollo de competencias y conductas con el propósito de garantizar la preservación de la vida. (p. 71) [...] Se realiza una evaluación de los materiales (folletos y carteles) que se utilizaron en dicho proyecto. Esta evaluación

se realizó en tres fases: 1) construcción de un marco conceptual y referencial; 2) descripción y análisis de los materiales; y 3) aplicación de un instrumento a docentes de educación básica (*Ibíd.*, p. 73).

Esto es objetivamente tan válido como contradictorio. Un análisis que sea tan útil sirve para promover y mejorar la calidad del trabajo para propiciar una iniciación e inspiración de los procesos educativos y no para usar los materiales como directrices, o recetas para inducir algún programa en el cerebro y corazón de los aprendices. El modelo de tipo bancario, por ejemplo, solamente sirve para enajenar a los sujetos y no para liberarlos para que encuentren su propio destino o don (Freire, 2002).

Además hay que considerar que el gobierno (en general) representa en este marco histórico y de conceptualización en la praxis colonial (más que los colonizadores en la actualidad), un órgano de auto justificación para gastar verbos y lavar dinero. El empeño y efecto son reducidos como lo demuestran claramente las investigaciones de Aries (1991); Ramírez (2002), entre otros

En general registramos un alineamiento vertical, deductivo, de reproducción de planos, de marcos rígidos en la acción. No se puede programar la conciencia con recetas para cocinar una sopa. En esta posición crítica y en la búsqueda de alternativas didácticas encontramos a la investigadora Diesbach:

En lugar de una estructura jerárquica y autoritaria, progresos por niveles fijos y segregación por la edad, se crea una estructura flexible en la cual se favorecen la igualdad y la autonomía. En lugar de dar prioridad a los resultados, se da prioridad de, en y por sí misma, como generadora de resultados. En lugar de insistir en el mundo exterior, en lugar de instar exclusivamente al pensamiento analítico, lineal del hemisferio izquierdo, se trata de educar el cerebro en su totalidad y de insistir en la fusión de los dos procesos: el hemisferio derecho y sus estrategias holísticas, no lineales e intuitivas. En vez de aumentar nuestra confianza en la tecnología y en los conocimientos dispensados por el profesor, a menudo obsoletos, se

subraya la importancia de las relaciones humanas y de la enseñanza mutua, a través de medios educativos. El verdadero conocimiento, según el físico Bohm, "es una totalidad indivisa de flujo constante, un proceso progresivo, una parte inseparable de nuestra realidad global", y este conocimiento no es sólo abstracto, sino que incluye todo tipo de habilidades, sin las cuales el conocimiento mismo no es aplicable y carece, por tanto, de significación.⁸³

El discurso no solamente abarca una disciplina o un segmento del objetivo de una educación y de un proceso evolutivo que vaya en el sentido de una realidad, sino que afirma una vez más la teoría de Jared Diamond (1998) en su distinción y en su discurso tan amplio y por la trayectoria que abarca trece mil años, especialmente en lo referente a la evolución biológica y humana, en su interrelación y en sus formas de realización abstracta, en su manejo como reflejo de cierta identificación y las herramientas para enfrentarse al mundo en su esfuerzo cultural.

Es significativo que 78 % de la población reconoció que existen contenidos de salud ambiental y contaminación que se tratan en el programa en que trabajan; sin embargo, más de 72 % aseguran que se manejan de manera superficial. (*Ibíd.* 113).

Las causas son complejas y tienen su origen en influencias coloniales, neocoloniales científicas, que resultan ajenas, que por su falta de relación con las raíces históricas, son inventadas y determinadas, o reproducidas por un cierto sincretismo, que fomenta más un oportunismo que un desarrollo de valores claros, orientadores e inconfundibles.

Esto es como un reflejo de un proceso de transformación a veces problemático porque llega a ser depredador a nivel cultural, de una ambigüedad y de una rara

⁸³ Encontramos más cerca de un horizonte viable y productivo hacia una realización como aprendiz y en un rumbo hacia una ciencia innovadora los estudios de Diesbach, Nicole, 2005, *Hacia un nuevo paradigma. Revolución del pensamiento del Siglo XXI*. UNAM, México, D.F., p. XII.

flexibilidad respecto a una identidad más o menos sólida (por no decir oportunista), que implica una oscilación comprensible en el manejo de valores contrarios entre los coloniales y los propios valores tradicionales. Los sujetos actuantes tienen que adaptarse a las normas dominantes. Respecto a México la maestra Dra. María Guadalupe Díaz Tepepa, 2004, se refiere a:

Una de las consecuencias más perniciosas de los casi 500 años de vida colonial que nuestro país ha enfrentado (en sus diferentes modalidades) ha sido [...] el sometimiento [de] la diversidad cultural por los diferentes grupos que han conducido el destino del territorio en los diferentes periodos históricos por los que ha atravesado la nación. La diferencia cultural se ha traducido inevitablemente en estigma, sometimiento, discriminación y vergüenza social. Durante el dominio de los grupos españoles, como con la posterior asunción al poder de los grupos criollos, la existencia de la diversidad – ciertamente, acotada a los intereses de los dominadores – era la condición para el mantenimiento del sistema de dominación. Por el contrario, con el advenimiento al poder de los grupos mestizos y hasta nuestros días, la homogenización e uniformidad cultural se convirtió en premisa de los proyectos de desarrollo (pp. 29/30).

Se trata de una realidad y dinámica que reducen un desempeño fuerte, y provoca a veces una simulación para evitar represiones y pérdidas. (Ramírez, 2000, p. 150). Estos fenómenos se notan principalmente en la dialéctica y el antagonismo entre lo que es verdadero, profundo, consistente, estructural y, por otro lado la defensa de la existencia de un modo de vivir para lograr condiciones de sobrevivencia viables. Además hay un ángulo fuerte de división entre la opción y la acción reguladora, entre la realización ideal y material, exitosa porque puede construir y mantener el camino recto como lo afirmaba Ernst Bloch en los años 60 y 70 del siglo pasado.

Ramírez despliega en su libro *Educación Ambiental. Aproximaciones y Reintegros*, una gama de tentativas en el sector de la Educación Medio

Ambiental, principalmente promovidas por instituciones del Estado o de la UPN, institución formadora matriz de maestros.

Nuestra crítica se enfoca por general en el hecho de que estos objetivos con sus proyectos, con sus diseños y experiencias específicas, currículos, entrenamientos, diplomas; es decir, que la manera de abordar el problema ambiental en el campo general de la educación ambiental, con sus leyes y sus formas institucionales, sobre todo por la manera de plantear el problema de una forma unidimensional y unidireccional, constatamos que tiene límites y hasta fracasos.

El más evidente es la falta del uso de libros de educación medioambiental en la UPN, ello refleja indiferencia y apatía en este sentido, prueba de que no existe inquietud o empeño hacia un espíritu en pro de la cuestión ecológica.

Los temas y proyectos analizados se realizan separados, no están contextualizados y son a-históricos en relación con la dimensión socio-cultural y ambiental en su marco cosmogónico, se ignora a otros componentes heterogéneos y multiculturales que consideramos indispensables por su carácter complementario y equilibrador. Es importante considerar la diversidad y la biodiversidad, tomar en cuenta el camino participativo de todos los segmentos de la sociedad en sus múltiples expresiones y realizaciones culturales y materiales. (Schmelkes, 2007, p. 21).

Viendo desde este ángulo el libro de Ramírez, comparando la descripción y la realidad educativa ambientalista, proyectada y encontrada con experiencias, corrientes, movimientos sociales, culturales, profesionales con mi experiencia como educador ambiental en Alemania, y en otras partes como en Perú, Brasil o en México, en el sur y en el centro del país, donde he estado investigando en distintos lugares y campos de formación y promoción ambiental, me he permitido articular observaciones y análisis de la socialización implícita. La experiencia en

este campo hace pensar y redefinir las perspectivas didácticas, las metodologías, los marcos comunitarios, interdisciplinarios y permite articular modelos para ampliar el horizonte con nuevos paradigmas, con el objetivo de indicar y remodelar alternativas, encauzando la transformación de la realidad educativa con sus opciones e impactos.

El título de *Educación Ambiental* de Ramírez representa para nosotros, por su forma conceptual, un aporte indirecto para prolongar más el sistema en su camino institucional. El autor se acomoda finalmente a los factores (leyes, estructuras) definidos y restrictivos del sistema vigente como *non plus ultra* y no refleja ni se encamina suficientemente a otras opciones como para transformar el sistema vigente de la SEP, que consideramos en su mayor parte como contradictorio y fuertemente depredador en el sentido de ir contra una educación libertadora, y de este modo se vuelve cómplice de una sociedad por sus métodos extrínsecos en vez de ser creativa y comprometida hacia un futuro sustentable.

Es en el fondo una educación reproductiva y afirmativa, que trata de mantener el *estatus quo* porque no responde a la complejidad del medio ambiente ni a lo social, ni considera a la Etnoecología, ni mucho menos al objetivo de un Metabolismo Cultural que proponemos, como alternativa. Los actores en sus marcos predefinidos, con la estructura y sus campos de influencia, se acomodan en vez de desarrollar y experimentar otros caminos.

3.2 Modelos del pasado y del futuro

En la búsqueda y el ensamble de métodos alternativos nos inspiramos en las escuelas secundarias basadas en los métodos de Celestin Freinet, de Paulo Freire, en decenas de años de experiencias (Reflexión + Acción para aprender, concientizar, organizar), en Universidades Populares, y en el involucramiento en movimientos populares, en Centros de Juventud autónomos, en Centros de

Comunicación (ver: *Kultur-& Kommunikationszentrum Pavillon*)⁸⁴ que funcionan con una infraestructura multifuncional e intercultural, que incluyen elementos de formación y estimulación como de la transformación y rompimiento con estándares sociales y culturales negativos, violentos, discriminatorias (tipo racismo) y depredadores. Estas instituciones –en general organizados por autoadministración– constituyen una basa operativa en el sentido de una preservación ambiental y social en conjunto (integral), como de una cultura ecológica, intercultural, interdisciplinaria y comunitaria al nivel regional, nacional, y hasta internacional. No es solamente una plataforma social y cultural establecida como foro público. Estos centros no se reducen articulando y reivindicando leyes que nadie cumple porque son abstractas, congeladas y, por su carácter y la dinámica que representan, un espíritu que fomente la vivencia de un principio de un Eros pedagógico y una democracia participativa.

Estamos de acuerdo con Iván Illich (1981), convencidos de que la mejor escuela es la vida en sus lugares infinitos y en sus modos de realización, así como en las plazas, en las bibliotecas, en las fábricas, en los lugares donde acontecen las cosas, y no se refleja como algo que podría (por ejemplo virtualmente) acontecer y nunca se materializa. La alucinación y la proyección la consideramos tendencialmente como *neurotic trends* (Horney, 1945).

Estamos elaborando y buscando alternativas constructivas a la visión y operación por razones exteriores (estructura de un monstruo administrativo y

⁸⁴ www.pavillon-hannover.de (Registrado 24 de abril 2009). Vea imagen 25 Cap. VI. Se trata de un proyecto piloto que funciona dese 1977 en Hannover, Alemania hasta hoy como matriz de movimientos alternativos con una cultura, política, ecológica, de discursos y experiencias en la línea socio ecológica con elementos de formación, de educación, con una plataforma de articulación y realización de proyectos innovadores hacia una sociedad más pacífica, solidaria y comprometida, diluyendo antagonismos, conflictos sociales y tendencias racistas. Por su género es un modelo favorable para promover la visión y promoción del Metabolismo Cultural con elementos y un diseño que va hacia una Terapia Cultural aplicada. El autor de esta tesis participó por más de diez años en la construcción y promoción de este modelo que le inspiró para la formulación y proyección y elaboración de esta tesis.

restrictivo), de una filosofía immanente occidental y predominante, circulando y reproduciéndose en sí mismo.

En contrapropuesta didáctica. ¿Cuáles son los retos?

3.3 Objetivos y métodos de una educación alternativa, emancipadora

Para lograr una didáctica conceptualizada para aportar elementos hacia un horizonte del Metabolismo cultural, es importante:

- Observar, analizar e interpretar el mundo en sus extensiones, dimensiones y realizaciones o articulaciones visibles (físicas) e invisibles (virtuales, simbólicos) de múltiples ramificaciones y maneras.
- Entender los fenómenos en su contexto (ambiental-social), y sensibilizarse meditando y fomentando su interrelación e interfunción como un complejo y unión inseparable en su totalidad, e intercambiante como un organismo vivo.
- Percibir y responder al mundo cercano como lejano en su complejidad, interrelacionado y complementario en procesos del permanente cambio (metamorfosis).
- Estudiar y organizar la vida según realidades biorregionales y en la red local, nacional como global y de un modo prioritario auto-sustentable en su eco y etnosistema.
- Aprender para descubrir el sentido y el rumbo de vivir por ser sujeto valioso, socio-ambiental, colaborador equilibrado o ambivalente, crítico y consiente de una historia como parte de la gran evolución, existente en una fase específica, con propias características, con condiciones y una dinámica singular y con leyes relativas, delimitadas e infinitas el mismo tiempo.
- Buscar vivir y no reproducir o memorizar la vida ajena en su morfología o proyección, en su género abstracto y acumulado con vidas o cuentos de otras regiones, culturas ajenas, historias o acontecimientos pasados e irrelevantes para la construcción de una identidad singular, que se basa en

la trayectoria del entorno ambiental en su co-evolución, relevante tanto a la geografía física-biológica como a la humana.

- Materializar para objetivar y relacionar los contenidos del aprendizaje con el contexto real, estético/artístico, impregnado por condiciones de recursos naturales, tradicionales de la comunidad humana con su convivencia del entorno comunitario, con las visiones concretas y místicas, las formas de comunicación, de apropiación de la naturaleza y con los artefactos como avances tecnológicos, científicos o desarrollados por sabidurías y tradiciones, de intercambio (trueque o comercio, transporte, modos de enfrentarse, individualmente y comunitario, a los retos de una máxima sustentabilidad).
- Pensar, meditar y actuar en armonía y balance mental, espiritual, físico, comunitario y solidario.
- Aprender que la alimentación diversificada y equilibrada es tan importante para la salud como la nutrición y manutención intelectual, emocional, espiritual, corporal social y motora.
- Darse cuenta que quien no preserva la historia y el entorno ambiental no tiene futuro.
- Las tradiciones y los trazos modernos necesitan mutuamente uno de otro como complementos, continuación de cadenas cíclicas pero históricas en su cambio e intercambio perenne.
- Conocer y evaluar el conocimiento de los pueblos autóctonos y tradicionales con los conocimientos de eones, con la sabiduría aprobada y demás valores, merecen una implantación o un injerto para salir de la exclusión hasta la extinción a la que la lleva la cultura dominante, y aportar en la revisión del concepto moderno, en gran parte depredador de las bases de la vida.
- Adquirir y estabilizar la conciencia que la biodiversidad es tan importante para el equilibrio ecológico como la diversidad cultural para los seres humanos como forma de adaptación a los límites de los recursos naturales en el entorno del Medio Ambiente.

- Estudiar la Permacultura que aborda y produce una ecología cultivada, capaz de generar más alimentos para la gente y animales que la propia naturaleza a su ritmo (sin el “factor humano”). Así como la ingeniería genética ha llegado a ser capaz de crear nuevas formas de vida manejando las estructuras y elementos más íntimos de la materia viva.
- Concientizar que la Permacultura ha llegado a ser capaz de producir vida abundante pero todo esto desde la perspectiva de la educación popular, metodologías participativas, el sentido comunitario y la reverencia a la vida (Madrigal).

3.4 El método educativo en sentido de un aprendizaje integral:

Se pretende plantear la dinámica educativa con base en el modelo Freinet (2002), esto es, una propuesta en la que los alumnos puedan elegir libremente las actividades que desean realizar de entre un conjunto de propuestas, una oferta educativa.

La idea es no imponer una temática o una metodología demasiado fija e inflexible para la realización de las diferentes partes de esta investigación, sino mantener un abanico de posibilidades que puedan proporcionar un mejor funcionamiento ante determinadas eventualidades.

Por ello, en ocasiones la redacción del proyecto de investigación y la selección de las metodologías y técnicas por aplicar refleja esta búsqueda de la diversidad que permita una mejor adaptación a las condiciones de la comunidad objetivo de la investigación.

Asimismo, la investigación busca no sólo estar basada en una filosofía integral de la naturaleza y la humanidad, sino además ser una prolongación de esta misma filosofía holística, ser su realización y su cúspide, integrándose en derivaciones económicas, sociales, culturales, políticas, como expresiones de un continuo que

va desde la concepción más filosófica, más abstracta, hasta los aspectos más mundanos, más prácticos.

La investigación que planteamos y que refleja la forma de pensar y actuar en unión (Freire, 2000; 2002; 2002^a), necesariamente analiza los fenómenos como interrelacionados, como un todo integral, que incluye diferentes niveles y que sigue, con pocas diferencias, básicamente las mismas leyes en sus diferentes niveles de organización. (Nava, 1999).

Sabemos que el átomo, la célula, el bosque, el hombre, la sociedad, el mundo, el universo, no son entidades aisladas, que puedan comprenderse profundamente sólo con descripciones aisladas; sino que son un conjunto de interrelaciones e interconexiones que funcionan en total interdependencia.

Por esta concepción, en ocasiones el trabajo puede parecer inconexo o descoordinado, o demasiado amplio o impreciso, sin embargo, en la convicción de que los fenómenos no pueden desconectarse, separarse, según la concepción positivista, buscamos echar mano de diferentes herramientas y de diferentes caminos posibles para mejor comprender y explicar los fenómenos en su profundidad, en sus interrelaciones y en su funcionamiento conectado.

Este funcionamiento interrelacionado es lo que se entiende por Metabolismo Cultural. Así como un organismo tiene un metabolismo que le hace atravesar las diferentes etapas por la composición y descomposición de su vida, así las sociedades, los ecosistemas, etcétera, se hallan también interrelacionados entre sí por procesos de construcción y deconstrucción, de transformación continua (Nava, 1999) de la vida que los anima.

La investigación que planteamos del origen, pretendía de la misma forma reflejar el metabolismo relacionado de todos estos ámbitos, por ello toma elementos de didácticas eficaces y permisivas, elementos filosóficos integrales,

elementos de pensar-hacer-sentir los propios aprendizajes, para que sean significativos, es decir, para que sean integrales y deriven en una verdadera acción y transformación de las personas y a través de ellos, una transformación de sus ambientes, a nivel escuela, comunidad, estado, país, mundo, etcétera.

En debate están algunas interrogantes mediante las cuales nos interesaría establecer un diálogo con las preguntas de la comunidad en torno al tema definido y como propuesta didáctica para realizar en el aula como en ámbitos comunitarias, asociaciones, delegaciones, y demás campos.

3.4.1 ¿La educación propuesta por Paulo Freire es sólo palabras?

Paulo Freire fue uno de los más ilustres maestros, innovador de la pedagogía durante el siglo pasado, revolucionó el mundo con sus reflexiones filosóficas, con sus ideas y por su impulso de crear un camino para una *Educación del oprimido* que transformó en una *Pedagogía de la liberación* porque ésta contiene elementos indispensables de concientización y acción dentro de su método complejo y complementario. Se trata en el fondo de un género o un conjunto de actividades y movimientos tanto personales como colectivos, donde la acción es integral, filosófica, fusionada e individual, visual, intelectual, espiritual, emocional, estética, corporal, manual, con un sentido de vida solidaria, emancipativa, revolucionaria. Este concepto propone la opción extraordinaria de aprender y de moverse hacia otros horizontes, con un amplio despliegue educativo y organizativo.

Durante un debate celebrado en la Universidad Nacional Pedagógica (UPN) del Ajusco, en el D.F., observemos con preocupación que para recordar el décimo aniversario de la muerte de Paulo Freire (que en honor a la verdad realmente no fue debate, en el que durante tres horas el auditorio se llenó de palabras y retratos repetitivos de Paulo Freire) hubo alguna reflexión superficial comparada con las tesis de Freire. La idea expuesta en la reunión mencionaba la praxis en la transformación hacia una praxis reflexiva, como una luz y una energía liberadora,

como un tipo de modelo piloto, indicador de nuevos rumbos, con una coherencia entre teoría y praxis y donde no se perpetua su separación; sin embargo, se ignoró – desde mi punto de vista– por la negación de una unión entre ideal y realidad y porque no fue tematizado el objetivo.⁸⁵

En su concepto metodológico Freire hace una lectura de la realidad en su complejidad, indivisible con la vivencia, es decir, la necesidad de entender las circunstancias de la vida en sus múltiples dimensiones, a través del análisis profundo y participativo así como de un programa y una organización estructural de la praxis como si éste fuese un camino de transformación, de una unión auténtica entre la lectura, la conciencia y la conducta. Su objetivo y criterio vital se enfrenta a la realidad contradictoria y carente, no tanto por una didáctica ficticia, ajena y abstracta, preconcebida por científicos, técnicos, especialistas o maestros que tienen una visión que proyecta la visión del gobierno o de los poderosos como un paradigma “ideal” selectivamente escogido, elitista, lejos de los deseos y de la vivencia de las condiciones de vida de los alumnos. En vez de reproducir estándares jerárquicos, la filosofía Freiriana busca un desarrollo y una estructura cooperativa en vez de perpetuar la competitividad y la desigualdad como forma de poder.

De hecho y en la práctica habitual de nuestras escuelas, institutos y universidades, la única demanda que se hace los alumnos es la obediencia y los procedimientos e instrumentos de evaluación, más que medios para mejorar el aprendizaje y los procesos educativos, son en realidad procedimientos sancionadores dirigidos a obtener de los alumnos conformidad y sumisión, puro reflejo en suma de los mecanismos de inacción en las sociedades de libre mercado.⁸⁶

⁸⁵ Véase las causas y efectos de la dualidad occidental analizados en: Berman, Morris, 2004, *El Reencantamiento del Mundo*, Morris Berman, 9a ed., Chile. Edit. Cuatro Vientos [Original: *The Reenchantment of the World*: Edit. University Press, Ithaca]; Morin, Edgar, 2001, *Introducción al Pensamiento complejo*, Barcelona. Título original: *Introducción à la pensée complexe*, Paris 1990. Gedisa Editorial.

⁸⁶ Miguel Escobar Guerrero, 2001, *Pensar la práctica para transformarla. Freire y la formación de educadores adultos*, Diálogos, L'Ullal Edicions.Xàtiva.
http://usuarios.lycos.es/cureduval/Libros/Pensar_la_practica_para_transformarla.htm, registrado 22 de abril 2009.

La educación, de acuerdo con la orientación gubernamental, hace que gran parte de la realidad escolar sea vivida como ajena, indigna, improductiva, y esto ha provocado muchas deserciones en las escuelas, cuando en realidad se debería motivar y preparar a los alumnos para que defiendan los principios vitales, de vivir y de poderse realizar de acuerdo con su identidad. Así se demuestra que el método vigente es un concepto antipedagógico, es la realidad del analfabetismo y, lo peor, con la mayoría del *output* de las escuelas se comprueba que cada vez hay más semi-alfabetos –se estima 60 % en México– quienes son personas capaces de leer y escribir sin comprensión y que no tienen el impulso de la búsqueda del sentido de vivir y de realizarse humanamente.

La asimetría propiamente escolar se refiere al carácter monocultural y monolingüe de los sistemas educativos nacionales, ya que éstos han implantado un modelo de escuela que ignora las necesidades, características y expectativas particulares de cada contexto cultural y lingüístico. Estas dos últimas asimetrías pueden ser abordadas desde el ámbito educativo. Para contrarrestar la colorativa es necesario fomentar la estima de la cultura propia; en cuanto la autoestima cultural, es fundamental creer en lo que es y reconocerse creador de cultura y desde ese espacio. (Schmelkes, 2007, p. 21).

Los autores didácticos y la burocracia educativa están demasiado concentrados en un diseño del mundo de puras proyecciones y alucinaciones. Esto sucede, en el fondo, por la falta de cercanía al horizonte real y multidimensional que se abre a las circunstancias concretas del nivel bio y etno-regional, contextual y material. La formación del aprendiz pasa por lo general por contenidos y métodos mecánicamente manejados y que por lo tanto son inadecuados, fragmentados, niegan lo cercano, lo vital, y son aplicados frecuentemente en el aula. La consecuencia es la indiferencia, la apatía, la carencia, la inhabilidad, la pobreza, la falta de perspectivas de una

sustentabilidad y entonces como “solución” se fomenta finalmente la fuga a través de la migración. Además podemos observar con Tizo que:

A pesar de mostrarse una cara de autonomía y aislamiento de parte de la escuela, podemos observar que esto no es así, no aprendemos “cosas” aisladas o sin sentido, por el contrario, la atención es asegurar la reproducción de sus prácticas, ideas y tradiciones, para eso recurre a la educación familiar, comunitaria y escolar. [...] México reproduce reproduce la situación de muchos países que históricamente han buscando consolidarse como una nación homogénea aun en contra de la desaparición de la diversidad cultural. (Tirzo, 2005, p.19).

De cualquier manera es indudable que la pura meta-reflexión cansa, crea un hábito de engaño, de dilución de afectos, y fomenta la negación del cuerpo y de la fisis, es decir, se presenta una cierta simulación y pasividad, se convierten en consumidores y reproductores a través de adquirir conocimientos, memorizando datos y palabras vacías.

El maestro, en su papel, debe articular una pedagogía de otra calidad, de liberar al aprendiz de un horizonte limitado, de casi plena dependencia y de recuperar al sujeto histórico como a un actor consciente y creador de su propio mundo, que pueda poner todo su empeño y responsabilidad, tanto por la teoría como por la praxis; que pueda asumir el rol de un sujeto pensante y actuante para avanzar material, intelectual y espiritualmente, donde pueda entender, leer, escribir, diseñar y crear un mundo en donde vivir seguro, de manera sustentable, digna y solidariamente.

Esta tentativa provocó la represión y persecución por parte de las elites autoritarias, prepotentes de los órganos militares y policíacos en Brasil, especialmente en estado de Pernambuco. Paulo Freire tuvo que salir huyendo al exilio, después fue representante de la UNESCO en Ginebra durante 25 años.

- En su grandiosa visión de un horizonte libertador a través del lema y la actitud de *Reflexión + Acción* para transformar la conciencia y la realidad, Paulo Freire ganó bases de adeptos en varios movimientos populares y revolucionarios, principalmente en América Latina, en Cuba, en Chile en la Izquierda Unida, en Nicaragua en la revolución de la FSLN, en Perú y en la Teología de la Liberación, en las Favelas (barrios carentes) y zonas rurales, en Colombia, también en el *Movimiento sem Terra* en Brasil y en otros focos de liberación y organización consciente y transformadores. Uno se pregunta: ¿Por qué no se inspiran en estos grandes modelos de lectura y pasos de avance social y cultural?

- Por su concepto innovador e integral y, en concreto, por el método de investigación participativa y de registro diversificado y profundo de la realidad a través de monitores educativos, con el registro didáctico escrito, audiovisual, con dibujos y la visualización con diapositivas sobre el contexto sociocultural, del uso de palabras claves o generadoras (combinados e injertados en las imágenes y con un discurso amplio y dialéctico), de captación y problematización como de enfoque operacional de proyectos esenciales en el mejoramiento de la infraestructura de los aprendices, en su lucha para el desarrollo personal con el reto del autoestimulo, que incluya la sustentabilidad familiar o comunitaria.

- Se trata de métodos diversificados por la percepción, la observación y el análisis, con un dialogo dialógico (con afecto y aceptación de la otredad)⁸⁷ de diferentes caracteres, rasgos culturales, de un auténtico intercambio social, cultural, racional y emocional, que pueda facilitar la superación de las dificultades de la vida material e ideal, donde se puedan disolver los bloqueos de aprendizaje individuales y colectivos. Este método permite enfrentarse al reto de la alfabetización en muy corto tiempo con una eficiencia incomparable

⁸⁷ Panikkar, Raimundo, 1979, *Myth, Faith and Hermeneutics. Cross-Cultural Studies*. Paulist Press. New York, Ramsey/Toronto; Leff, Enrique, 2004, *Racionalidad ambiental. La reapropiación de la naturaleza*. México, Edit. Siglo XXI.

con todos los métodos convencionales que son aplicados mecánicamente. Por lo general el método de alfabetización de adultos a través del camino complejo dio resultados extraordinarios, la gente puede aprender a leer y escribir en tres o seis meses. Así uno se pregunta, ¿qué aprendemos del proyecto y de la metodología, de estas luces y experiencias fantásticas que pusieron un sello a una época innovadora y revolucionaria?

- En general la filosofía y el método implícito no se lleva a lugares aislados como espacios artificiales y estériles, como lo representan la gran mayoría de las escuelas y universidades que son fábricas de pensamientos sueltos, fragmentados, donde se celebran exposiciones y discursos como espejismo de palabras, de manera unidireccional y unidimensional, en "competencia" de vanidad entre "especialistas", "iluminados", en vez de eso deberían realizarse eventos vivenciales para abarcar todas ramificaciones, dimensiones y estratosferas del aprendizaje en conjunto, de manera horizontal y no vertical dominado por un núcleo de "sabios", en vez de eso hacerlo en plazas públicas, parques, casas comunitarias, bibliotecas u otros lugares adecuados para facilitar un dialogo abierto, de animación y confianza. Es una forma de adquisición de saberes y sabidurías⁸⁸ de un trabajo integral (cognitivo, emocional, conductual) en un horizonte (semi)político y comprometido.
- Ya Rousseau alertó en su tiempo de no educar a los alumnos para ser parlanchines. Las palabras no tienen una magia por sí mismas, hay que saber cómo tratarlas, cómo combinarlas con el cuerpo (principalmente con la riqueza o sus límites ambientales). Regresar a un idealismo que ya consideramos superado por Marx y Engels.

Vivimos paradójicamente en una cultura de silencio y aislamiento: a mayores posibilidades para la distribución de información, cuantos más medios tenemos

⁸⁸ Ver Víctor Telado; Toledo, Víctor M., 1991, *El juego de las Supervivencias. Un Manual Para La Investigación Etnoecológica en Latinoamérica*. Consorcio Latinoamericano sobre Agroecología y Desarrollo. (CLADES). Berkley, California. 1991.

para comunicarnos, menos tenemos que decir, menos conocimiento somos capaces de procesar y menos necesario nos resulta el encuentro y la comunicación y asimilación de la información y los impulsos audiovisuales. Atiborrados de ingentes cantidades de datos, colonizados por un modelo cultural que identifica lo virtual y visual con lo real y lo verdadero.⁸⁹

Lo que registramos en el ámbito educativo en México es por lo general una gran fuga de la realidad, y eso se origina por una presencia significativa de un sincretismo multifacetal. Hay una pedagogía antipedagógica, que ignora las oportunidades y las leyes tanto del aprendizaje eficiente como del metabolismo bioquímico y/o cultural, de un aprendizaje que aporte algo constructivo y de una perspectiva a un futuro sustentable.

En el ámbito internacional dentro del marco comparativo como parámetro vale meditar además:

En Finlandia, Corea y otros países con los más elevados niveles de competencia en educación lejos están de preocuparse por los resultados que sus estudiantes logren en esas evaluaciones, sus objetivos están en otro lado: les interesa que sus niños y jóvenes sepan identificar y plantear correctamente los problemas, que tengan la capacidad para resolverlos, que sean capaces de plantear soluciones innovadoras, para incidir en la productividad de sus empresas, que posean una formación adecuada para trabajar en equipo y para contribuir en la mejoría de sus comunidades y del país.⁹⁰

Y este hecho de “plantear correctamente los problemas...” es lo que expresa la excelencia de la idea Freiriana como *Pedagogía de la Pregunta*, y Miguel Escobar nos ofrece como “Metodología para el rescate de lo cotidiano y de la teoría en los procesos educativos” cuya finalidad última reside en hacer frente a la

⁸⁹ Miguel Escobar Guerrero, 2001.

⁹⁰ Enrique Calderón Alzati, “Los problemas de la educación media y superior”. *La Jornada, Opinión*, 24 de mayo 2008, p. 16.

domesticación y la enajenación en la perspectiva de la construcción del sujeto en la transformación de la sociedad.⁹¹

Y si proyectamos eso como reto clave de un proceso educativo de calidad y una estrategia de emancipación y organización hacia un modelo sustentable, la conferencia dejará mucho que desear para trabajar y rescatar un fenómeno extraordinario, según Paulo Freire. Pero el objetivo de Freire hay que enfocarlo consecuentemente y traducirlo a las circunstancias vigentes en su método y no regresar en el método de describir los fenómenos en sus contradicciones, de miseria y dependencia sin cambiarlas. La liberación no se logra por la vía de reflexiones acumuladas sino de entrar en la vivencia participativa, en proyectar y organizar la vida cotidiana, aprovechando las oportunidades y los riesgos del ser humano.

En este contexto queremos desplegar un pequeño discurso referente a la ontología y la conducta del ser humano en relación con los animales y las implícitas consecuencias de guía para una posible intervención educativa.

El horizonte humano es tan grande como limitado, tan cierto como erróneo. El biólogo e investigador de conducta Arnold Gehlen⁹² está constatando que el ser humano es un ser deficiente a nivel instintivo en comparación a los animales.

Para alcanzar la habilidad y la capacidad de ser ágil, fuerte, de ser capaz para moverse, para defenderse en sus necesidades esenciales, así como correr, cazar, reaccionar ante amenazas y a otros peligros u opciones para equilibrar e independizarse para competir como la mayoría de los animales para sobrevivir autónomo, necesita del cuidado de la madre o de una persona que desempeñe

⁹¹ En referencia a Paulo Freire ver: Miguel Escobar Guerrero, 2001.

⁹² Gehlen, Arnold, 1987, *El hombre. Su naturaleza y su lugar en el mundo*. Ed. Sígueme, 2ª ed., Salamanca 1987, pp. 475. Arnold Gehlen pretende establecer una visión unificada y global del hombre (cfr. p. 13). Para ello, parte del modo en que el hombre se encuentra en el mundo —desde un punto de vista biológico y existencial— e intenta obtener las notas que caracterizan ese modo de ser humano.

ese papel equivalente, de no ser así sería necesario que el embrión quedara 21 meses en el vientre de la madre.

La diferencia entre este tiempo y el tiempo real, por medio de nueve meses hasta el parto, es el lapso de una gran oportunidad y de un gran riesgo. Es el trance de formar o deformar al recién nacido, de darle salud, equilibrando sus distintas capas y dimensiones, para que sea inteligente en múltiples sentidos, que sea feliz, creativo o bien sea reducido, depresivo, patológico tanto física como psíquicamente (Liedloff, 1977).

La carencia de instintos exige una compensación cultural, educacional en otras disciplinas y niveles. Por las experiencias históricas, por la presencia de recursos naturales y condiciones del medio ambiente que se formaron por la trayectoria co-evolutiva entre culturas heterogéneas, con diferentes técnicas de sustentabilidad, de visión y estrategia de sobrevivencia o con sistemas sofocados, poderosos, científica y técnicamente elevados o bien rudimentarios o “primitivos” (primos, del primer paso, iniciales) (Diamond, 1998).

Por la autonomía (relativa hasta absoluta) se logró a nivel de los eco como de etno-sistemas un desarrollo relativamente adecuado a las condiciones biorregionales. Esta situación está fuertemente alternada por la intervención de factores externos, por la influencia e interferencia en la dinámica y el equilibrio de las interrelaciones biológicas, culturales y demás.

3.4.2 Iván Illich, quien nos enseñó con su vida y con sus teorías

La historia es interesante por los elementos, enfoques y luces que podemos rescatar y traducir en piedras para caminar de un modo más firme e iluminado. Lo que pasó es interesante de registrar y hasta de admirar pero no es automáticamente traducible a lo cotidiano, al horizonte existencial, para encontrar el sentido de vivir y hacer una autorreflexión en el contexto global por su trayectoria diacrónica. Los tiempos y las personas actantes tienen su

singularidad, son inéditos por su género y misión, por su contexto histórico, por la dinámica, la estructuración y el ímpetu de las distintas corrientes o configuraciones geofísicas y etnoecológicas.

Si leemos solamente algunas frases con su sabiduría profunda, nosotros preguntamos para qué nos inspiró y qué aprendimos del genio Ivan Illich, el filósofo, teólogo, historiador de las ciencias y sobre todo pionero de una profunda (re)visión y articulación de lo moderno como una violencia estructural (Marcuse, Horkheimer), con sus conductas de enajenación, con su modelo monocultural, unidimensional, con su empobrecimiento vital y espiritual.

¿Respondemos a las inquietudes y a la sabiduría de este gran pensador? “No hay movimiento de verdadera liberación que no reconozca la necesidad de adoptar una tecnología de bajo consumo energético”. “¿Dime a qué velocidad te mueves y te diré quién eres? Si no puedes contar más que con tus propios pies para desplazarte, eres un marginado, porque desde años atrás, el vehículo se ha convertido en signo de selección social y en condición para la participación en la vida nacional”.

“Donde quiera que la industria del transporte ha hecho franquear a sus pasajeros una barrera crítica de velocidad, inevitablemente establece nuevos privilegios para la minoría y agobia a la mayoría.”

“Ha llegado el momento de quitar de las manos del médico la jeringa, como se quitó la pluma de las manos del escriba durante la Reforma. La mayoría de las enfermedades curables hoy en día se pueden diagnosticar y tratar por profanos. A la gente le resulta muy difícil aceptar esta declaración, porque la complejidad del ritual médico les ha ocultado la simplicidad de sus instrumentos básicos...” [...] “La escuela parece estar eminentemente dotada para ser la iglesia universal de nuestra cultura en decadencia...”

“La escuela es un rito iniciatorio que introduce al neófito a la carrera sagrada del consumo progresivo...”

(La selección de citas es original de, reg. 25 de abril 2009):

¿Nos preguntamos también qué aprendimos de Ivan Illich y a dónde guía la lectura, la interpretación y la presentación de una obra tan hermosa en su fundamento filosófico-político, educativo, de crítica substancial de los sistemas? Las múltiples dimensiones de la vida moderna y el tinte de nuestra existencia se transforman en consumo, en manía de prestigio con el ego infinito, con la sumisión a una violencia estructural, con obediencia fatalista y con una corrupción (no de manera pasiva sino activa) de la conciencia y de la conducta.

Estos factores modifican el espacio de la libertad y dignidad humana y de las otras especies. Así vale la pena cuestionar la conceptualización del lema y la forma de realización del evento La convivencialidad en la era de los sistemas. *La convivencialidad*, Iván Illich (1973).

¿Había y hay una fascinación con demasiada o poca distancia crítica? Sin duda, todo es relativo. El objetivo principal de Illich según mi entender, era el camino sin presión, el pensador innovador, singular, anti-manipulador, anti-corrumpo contrario a toda forma de jerarquizar a los oyentes o participantes de un foro, y profundamente rebelde en su defensa de formas originarias de razonar y actuar en realizaciones auténticas, democráticas y descentralizadas.

Ante este ejemplo magnífico queda la duda: ¿para qué levantamos un escenario tan homogéneo (todas las actividades en pleno) ante la diversidad de los participantes? Desafortunadamente era una manifestación presentada en bloque, de un régimen jerárquico y la tentativa era formular un “evangelio” con el espíritu de una visión unívoca, dogmática.

Ante el mensaje de una figura del siglo pasado, con su horizonte inconfundible de una visión antidogmática, rebelde ¿cómo podíamos tratar un fenómeno como

Illich, con su ideal de la escuela sin muros, abierto, sensible y flexible, participativo, con la propuesta de una medicina sin médicos semidioses?

Y qué consistencia entre teoría y praxis se manifiesta si criticamos los sistemas vigentes –según la temática principal del simposio–, y al final celebramos algo reproduciendo métodos con poquísimo empeño participativo, ni hablar de un diálogo dialógico (Panikkar, Esteva, Senkowski) en vez de defender una didáctica abstracta y, de este modo, llenando al público, por más de tres horas con información sobre el pensamiento crítico. ¿Qué distancia crítica se articula a través de este método? ¿No se trata de un camino contradictorio intentar combatir el diablo con Satanás?

La homogenización y centralización es la negación de la naturaleza, de la diversidad natural y cultural, contradice toda la dinámica en el Metabolismo Natural y de sus elementos complementarios que constituyen y equilibran el micro y macrocosmos en sus ecosistemas a nivel regional y global.

Para evitar posibles malas interpretaciones vale mencionar:

Hoy en día, el vacío espiritual que resulta de nuestra pérdida de la razón dialéctica está siendo rellenado por toda clase de dudosos movimientos místicos y ocultos, una tendencia peligrosa que de hecho ha sido estimulada por el ideal del intelecto descorporalizado y el escolasticismo clásico que Blake, con toda razón, encontraba deleznable. La ciencia y tecnología moderna no sólo se basan en una actitud hostil hacia el ambiente sino en la represión del cuerpo y del inconsciente.⁹³

Para ejemplificar la ineficiencia en el área de la educación y enseñanza sirva la investigación siguiente:

El desarrollo del aprendizaje funciona como la estructura de un edificio, en los primeros dos años se forma la red de enlaces sinápticos para toda la vida. Hasta

⁹³ Uno de los más destacados autores de este complejo encontramos en Berman, Morris, 2000, *El reencantamiento del mundo*, Edit. Cuatro Vientos, Chile

la pubertad se diferencia y se refuerza esta red. Los canales menos usados desaparecen, como adulto solamente se dispone de la red básica, hasta entonces formada. Según una reciente investigación referente a la capacidad de lectura a nivel internacional entre 40 países, México cerró en penúltimo lugar.

Esta evaluación indica que sólo uno por ciento sabe leer de forma más profunda, con la disposición de interpretar, hacer discursos dialécticos y otros similares. La mayoría de los lectores engullen sílabas, palabras y frases técnicamente y las sueltan del mismo modo, ¿para qué?, ¿para cumplir obligaciones, defender formalidades, sin gran motivación e identificación?, ¿para demostrar al maestro que se sabe leer y reproducir algo?

Las causas son múltiples, con certeza, pero lo que es obvio es el hecho de que los temas tratados en el aula tienen poco que ver con la realidad vivida por el alumno, con sus inclinaciones, capacidades y las experiencias cotidianas de su vida.

Las escuelas nacionales son lugares donde circulan y se consumen conocimientos. No son lugares donde también se produzcan. Son una especie de tiendas reservando a las elites la producción. La escuela india no puede seguir reproduciendo esta lógica de la educación, que no ha sido suya, y debe articular todo el proceso convirtiendo a las aulas en un lugar de investigación cuyos resultados circulen en ellas mismas y en la comunidad (Maldonado Alvarado, Benjamín, 2004, p. 43).

El maestro (mal pagado) en muchos casos está lejos del famoso *Eros* pedagógico en el sentido que expone Platón, trabaja sin vocación ni amor o identificación, aplica un método inadecuado, no se preocupa por motivar curiosidad y deseo de indagar en los alumnos ni por trabajar más con interrogantes, dar tareas para resolver en vez de reproducir datos muertos para aprobar los exámenes, de un modo positivista y mecánico. Además:

El 97 % de los maestros encuestados a comienzos de los ochenta preparaban sus clases sin tener en cuenta las condiciones individuales previas de aprendizaje y tampoco se preocupaban por transmitir conocimiento a partir de la realidad extraescolar.” (Muñoz, 1983^a, p. 167)

El orden de las mesas y asientos en el aula, en sentido frontal generalmente, no facilitan un diálogo, lo inhiben. En Alemania ya se cambió hace 30 años este orden en las primarias, secundarias y hasta en el nivel universitario, con gran éxito.

Parece que estamos estudiando y defendiendo tesis en el vacío. Se podría también hablar de un espejismo. La acumulación y la forma de indiferencia crean más confusión que claridad, así se comprobó en el 2005 en un estudio en Alemania después del resultado desfavorable de comparación de capacidades escolares. Hay límites en la concentración, dependiendo de la edad, del entrenamiento, de la praxis y otros aspectos. Normalmente después de media hasta una hora, se pierde bastante la concentración, hasta se pierde información esencial.

El aprendizaje por reconocimiento de una estructura de tipo red y con el contacto con la realidad contextual (praxis, proyecto), en sus rasgos específicos, sirve como fundamento de una memoria de largo plazo y ayuda en la transformación de la conducta.

Hay que seleccionar, discriminar y jerarquizar en el proceso de estudios las singularidades como referencia y base para estructurar los nuevos datos encima de un esquema de tipo “archivo” que fortalezca el proceso de la memoria de largo plazo.

La escolarización formal, como la hemos entendido hasta ahora, no es posible. Lo viable sería que se aspirara a instituciones alternativas, con actitudes más comprometidas por parte de los maestros, hacia la transformación completa de la

vida, pero sobre todo de las instituciones que compartan y se integren con las comunidades.

Pasamos actualmente por alteraciones drásticas a nivel etnoecológico que amenazan nuestra existencia. Estamos en una situación que nos exige otros horizontes, diseños y caminos. Tenemos que recuperar la relación entre lo ideal y lo material, incluida la Tierra como hábitat de todas las especies. El reto y la base de una transformación es, sin duda, la educación ambiental, o mejor dicho, de la ecológica humana. Y no vale la pena desarrollarlo desconectado del ambiente y la vida, en forma abstracta, sin empeño emocional ni en la praxis, sino por medio de visiones, modos de organización-acción y de conceptos etnoculturales y biorregionales, con el cultivo de la tierra y de la mente.

Desde una visión crítica, falta una materialización de las teorías presentadas, excepto en casos aislados, individuales, creados por coincidencia y poco sistemáticos, incluidos en un concepto estructural político-ecológico y separado de un tejido de movimientos integrales con otros componentes artísticos, etnoecológicos.

Es importante discutir el fondo de experiencias subjetivas de los representantes más espontáneos; las articulaciones individuales y grupales para ejemplificar las visiones en la praxis. Además, es también interesante discutir a Illich en el contexto contemporáneo con líneas de autores cercanos que incluyen las inquietudes de este autor.

Así, es importante mencionar a Raimundo Panikkar, Fritjof Capra (quien construye puentes de comprensión, con su *Tao de la Física*, entre el mundo occidental y oriental); los dos facilitan la comprensión del mundo espiritual de los pueblos autóctonos de América con su misticismo, su cosmovisión. La cercanía de ambos mundos en su aparente distancia sorprende y fascina, a un tiempo, por la

teoría de la relatividad de Capra y la concordancia de ambas posiciones entre la filosofía de los monjes budistas y los científicos de la física cuántica.

La preocupación ambiental que domina las mentes en el horizonte del desastre ecológico (el calentamiento del mundo ocuparía gravemente a Illich si estuviera vivo todavía), igual que la reducción de la biodiversidad y la diversidad cultural.

En concreto, sería interesante meditar temas específicos y reales, como la comprobación que hicieron en un laboratorio de Australia acerca de que los ratones que comen maíz transgénico se comportan incontrolables, agresivos, se matan entre ellos... ¿Será que nosotros que comemos en gran parte ya este tipo de cereal en forma de tacos, de productos Kellog's, Nestlé, Bimbo, quedamos libres de esta influencia? Se registran frecuentes casos de alteración de hormonas, la menstruación anticipada en niñas con 7 u 8 años, cáncer de mama. Y por todo esto, proponemos ampliar los estudios y proyectos en los distintos campos y formas.

Karl Marx nos alertó en su crítica al idealismo de Feuerbach: "Los filósofos siempre interpretaron la realidad pero nunca la cambiaron." Con toda la revisión y la distancia del marxismo ortodoxo, al centralismo homogeneizante del modelo de la *Dictadura del Proletariado* y los efectos represivos por el régimen de un partido, esta sentencia nos inspira para no repetir errores ya superados en otros lugares y tiempos, tomando modelos como el de una Educación Politécnica por ejemplo, o como los modelos innovadores de los Caracoles del EZLN, etcétera. La verdad absoluta no existe, Raimundo Panikkar nos da una respuesta a las dudas: "La verdad es la búsqueda de la verdad".

Y eso vale más que nunca ante la corriente de la globalización que nos lleva a la Monocultura (en el cultivo de la tierra y en el ámbito humano), a la reducción de las perspectivas filosóficas, de los estándares culturales, a modos de realización sin sentido ni éxito, ante tantos desastres humanos, ecológicos, económicos,

políticos. Hay corrientes en todo el mundo como las ecoaldeas, Permacultura, meditación y yoga, universidades holísticas, acupuntura, centros de comunicación con su amplio abanico de inspiración cultural, social, de aprendizaje, que son en esencia holísticas, complejas, útiles para transformar la realidad que nos lleva a impactos de todo tipo y dimensión, para fungir como matriz de caminos alternativos, emancipadores, de resistencia ante el sistema que nos absorbe y enajena.

La participación con diversos grupos durante más de dos décadas en Alemania y en América Latina: Perú, Brasil y México, son experiencias que motivan el autor de esta tesis a exponer las visiones a través de ponencias, muestra de diapositivas, películas... para meditar e intentar traducirlas en praxis.

La supervivencia depende de la recuperación de nuestra conciencia. La situación no permite una conciencia dormida, una percepción ligera y superficial ni un puro fatalismo. La hipótesis en el marco de la Etnoecología es: La biodiversidad es tan importante para el balance y el ciclo ecológico como la diversidad de las culturas, de los conceptos filosóficos, culturales, etcétera. Y con la red de factores y la dependencia estamos cada vez más en riesgo de ser afectados sin ser directamente involucrados. (Senkowski, 2000b). Para materializar las inquietudes y propósitos de Iván Illich consideramos necesario orientarse más consecuentemente en filosofías, caminos y técnicas ejemplares.

En este capítulo III se confronta la realidad educativa con las estructuras y la conciencia (ideología) de los promotores o actores académicos sociales con las expectativas teóricas de posibles modelos para plantear y practicar formas emancipadoras, transformadoras y preservadoras para lograr un mundo equilibrado y sustentable como sistema indivisible, concebido de la unión entre lo ideal y lo real.

La falta de una forma dialéctica y dialógica en la educación oficial reduce el ángulo para escapar de patrones prescritos y reproducidos, y así se evidencia una situación escolar que podría viabilizar elementos favorables y complementarios hacia horizontes integrales y holísticos que aporten luces para avanzar a los objetivos y los condicionamientos del *Metabolismo Cultural*. Así, la crítica a la educación ambiental tradicional queda como mera observación aislada, teórica y fuera de toda práctica que permita analizar el aprendizaje de “prueba y error” (*trial and error*).

CAPÍTULO IV

AMATLÁN – EL DESAFÍO DE SU TRANSFORMACIÓN Y PRESERVACIÓN

El siguiente capítulo refleja el trabajo de campo que se pudo lograr en el pueblo de Amatlán; aunque se pensó, desde el inicio, como una investigación más amplia y profunda. El planteamiento y objetivo original era conocer y describir profundamente las condiciones y perspectivas del trabajo educativo en la escuela primaria de Amatlán, municipio de Tepoztlán en el Estado de Morelos, con el fin de desarrollar, de manera participativa, una propuesta educativa en la perspectiva de una didáctica de la etnoecología.

El propósito estaba orientado a realizar la tesis bajo un enfoque local y geohumano (biorregional) como ejemplo del tejido más amplio para apoyar el tema de esta tesis y verificar si era viable implantar y aplicar un método didáctico etnoecológico, guiado por la visión y los criterios implícitos del Metabolismo Cultural.

Por ello recurrimos al objetivo de la justificación y construcción de la tesis del *Metabolismo Cultural* porque queremos afirmar que el trabajo se basa en una *estructura multicultural*, principalmente en el discurso antagónico entre ciencia natural y humana, amplia y compleja por su definición, que exigiría un equipo multidisciplinario abarcar todas las facetas de la problemática.⁹⁴ Como mencionamos en otro contexto, estamos haciendo referencia a la visión *cosmogónica*, en el horizonte total entre racional, económico, etnoecológico y espiritual y/o divino que abarca tanto la ciencia exacta como la dimensión filosófica-religiosa y de esta singularidad no tan determinable en las creencias del

⁹⁴ Ver [www. IFF Social Ecology - Society-Nature Interactions.mht](http://www.IFF-Social-Ecology-Society-Nature-Interactions.mht) : A esta también llega la doctora Helga Weisz en su Introducción de la tesis doctoral, (2002) *Gesellschaft-Natur Koevolution: Bedingungen der Möglichkeit nachhaltiger Entwicklung*. Humboldt-Universität zu Berlin. (*Sociedad-naturaleza coevolución: condiciones de la oportunidad de un desarrollo eficaz*).

horizonte mítico. Es importante meditar el registro físico con sus instrumentos empíricos, como lo hace Luis Villoro en su obra: *Creer, saber, conocer*. (2002).

4.1 Delimitación geofísica, ambiental y administrativa

Amatlán de Quetzalcóatl es parte de un conjunto de seis municipios, con su matriz en Tepoztlán, Morelos, que por su estructura natural forma el Corredor Biológico Chichinautzin y representa geológicamente una microcuenca⁹⁵. La formación geofísica, vegetal y étnica representa una gran diversidad y se administra tanto centralmente -en asuntos regionales- como en cierto grado de forma descentralizada y autónoma, sobre la base de criterios biorregionales, se conduce por sus distintas ayudantías. Los ayudantes tienen el papel de coordinadores y de voceros de un distrito del municipio. Cada unidad se orienta a su propia trayectoria e intenta preservar o modificar las características comunitarias con sus lazos singulares individuales y colectivos.

El origen del asentamiento extiende sus raíces hasta hace cuatro mil años. Es una larga historia, y sus caminos a lo largo del tiempo son famosos, duros y decisivos así como dolorosos, luchas con la naturaleza y con los eventos humanos (en los modos de trabajar la tierra, adaptándose a la naturaleza montañosa, de mucha vegetación), con los culturales y por la mitología de Quetzalcóatl. Escribieron la historia antigua movimientos políticos, la fuerte evolución y productividad del pueblo, la dominación y la cobranza de impuestos exorbitantes en forma de papel (lo que definió el nombre Amatlán [Amatl o Amate = papel en náhuatl]), que se producía “de la corteza interior de algunas variedades de árboles, principalmente de la mora y de la higuera silvestre” (Peralta, 1992, p. 5). La exigencia fue declarada y cobrada por el emperador de la capital, Moctezuma II y alcanzaba la inmensa cantidad de 480 mil hojas como tributo anual.

⁹⁵ Se trata de una región con todos los recursos y características biológicas y culturales, una unión “orgánica” con características específicas, con condiciones geofísicas interdependientes y complementarias.

El municipio pertenece a la región norte del estado de Morelos. Limita al norte con el Distrito Federal, al este con los municipios de Tlalnepantla y Tlayacapan, al sur con Yautepec y Jiutepec, al surponiente con Cuernavaca y al norponiente con Huitzilac. Está ubicado, aproximadamente, a 16 kilómetros de distancia de Cuernavaca y 75 kilómetros de la Ciudad de México (Ver Figura 2).

Mapa de Amatlán



Imagen 17

UBICACIÓN DEL ÁREA DE ESTUDIO

El municipio de Tepoztlán abarca en su superficie, calculada a partir del trazo del municipio otorgado para el presente estudio, 23 mil 097 hectáreas. Las principales localidades son Tepoztlán (cabecera municipal), Santa Catarina, San Andrés de la Cal, San Juan Tlacotenco, Amatlán de Quetzalcóatl, Colonia Obrera y Santiago Tepetlapa, entre otras⁹⁶.

⁹⁶ *Estudio de Ordenamiento Ecológico y Territorial del Municipio de Tepoztlán, Morelos. Memoria técnica; Ordenamiento Ecológico y Territorial* Figura 2, (OET), elaborada por la Universidad Autónoma de Estado de Morelos, Cuernavaca, 2006, pp 8-9).

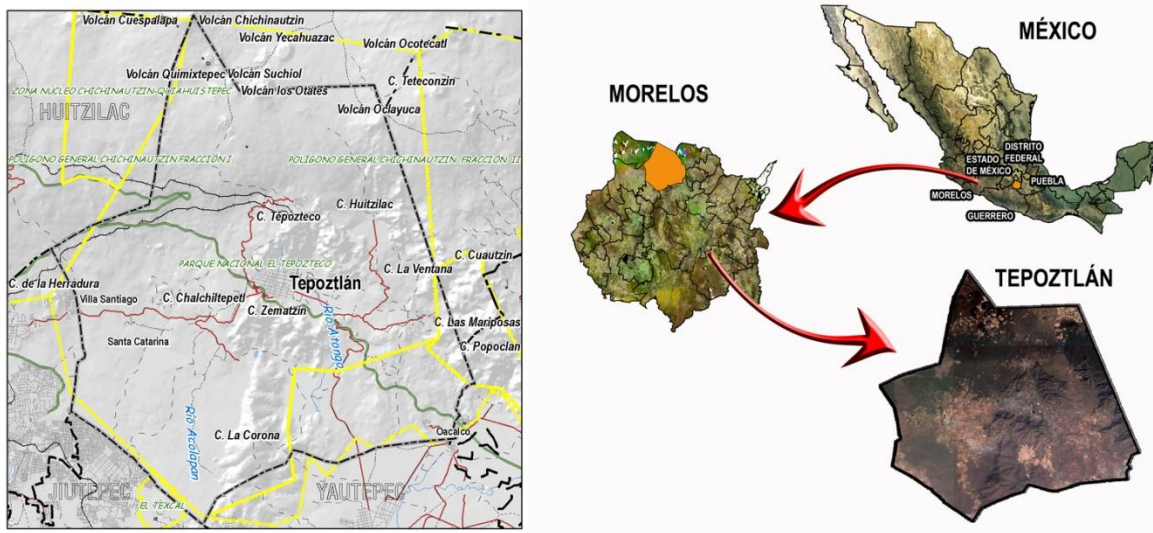
4.2 Caracterización

La descripción y caracterización ambiental está conformada por cuatro subsistemas: el natural, que incluye aspectos físicos y biológicos, el sistema sociocultural que incorpora aspectos demográficos y culturales del municipio, el económico, centrado en aspectos relacionados con los sectores productivos y, por último, el legal. A continuación se describen cada uno de ellos.

En el contexto de la promoción oficial, así como en los medios donde el municipio se promueve, se presenta junto con otros seis lugares (ciudades o aldeas mágicas), que se exhiben tanto por sus paisajes, la montaña, con sus colinas y valles como un ambiente fantástico, tranquilo, romántico, en general bastante original y aparentemente simple y rústico.

Geología, La geología de Amatlán pertenece al periodo Cenozoico Terciario, con rocas o suelo de tipo extrusivo (basalto, piedra volcánica) así como una fracción de roca sedimentaria, formando brechas sedimentarias que ocupan una superficie municipal de 11.97%. La riqueza del suelo radica en la mezcla de estas cenizas volcánicas con la materia orgánica y los nutrientes que se han depositado a largo de los años.

El clima es semicálido subhúmedo, con lluvias de junio hasta septiembre con 25° C, una media de 15.6° C. La precipitación media anual es de 2 mil 099.5 mm. (Cruells, 2006).

Flora: Bosque de coníferas; oyamel, abies religiosa; pino, pinos pseudostrobus, pinus moctezamae; y encino.

Fauna silvestre: Especies de mamíferos, como: tejón, armadillo, zorrillo, cacomiztle, conejo, coyote, tlacuache, puma; aves silvestres, calandria, águila, colibrí o chuparrosa, saltapared, zopilote, primavera; además insectos, como:

chapulín, abeja, chicharra, gorgojo, hormiga colorada, libélula, luciérnaga, mariposa, hormiga arriera (*Ibíd.* 5-7).

Agricultura: principalmente maíz, frijol, calabaza, alfalfa, arroz, frutales.

Ganadería: se cría ganado vacuno, caballos, burros, puercos, chivos, gallos, gallinas y guajolotes.

Para integrar las características geográficas, de flora, fauna, agricultura y ganadería, se propone una metodología que abarque tanto los niveles personales del pensar, sentir y hacer, como los niveles del entorno social, espiritual y ecológico.

Nos proponemos responder algunas interrogantes, a través de las cuales nos interesaría establecer un diálogo con la comunidad en torno al tema de esta investigación. Entre otras, mis tres preguntas básicas son: ¿Cómo disolver el antagonismo entre posiciones científicas, filosóficas, psicológicas y religiosas de diferente denominación? (Toledo, 1991, pp.18-33).

¿Cómo recuperar la sabiduría de los pueblos tradicionales, autóctonos y traducirla en un lenguaje moderno para injertarla a la cultura dominante? Se buscaría:

- Empaparse de la cultura y de la ideología de las personas de la comunidad, por medio de charlas personales y comunitarias, donde se les escucharía sin reservas.
- Revisar la literatura y las narrativas existentes sobre la comunidad.
- Charlar con investigadores y personas que han trabajado en esta comunidad.
- Utilizar la sabiduría acumulada de las personas ancianas y generar acciones, basadas en ellas, que favorezcan el desarrollo comunitario.

- Desarrollar los propios potenciales (endógenos), físicos y psíquicos, sobre el fondo ancestral y evolutivo.

Se buscó probar prácticas reales, como:

- Organizar eventos comunitarios, intergrupales, familiares, interreligiosos e intergeneracionales.
- Experimentar métodos diferentes de cultivo y evaluar su efectividad.
- Fomentar eventos culturales que favorezcan un crecimiento de la creatividad y la capacidad de reflexión.
- Realizar un cine-foro en un centro comunitario.

4.3 Características actuales de la comunidad

Debido a la construcción de la carretera México-Cuernavaca, el pueblo se transformó desde 1936 en otra realidad. Ese fue el inicio de un cambio cultural profundo. Actualmente, todavía 400 habitantes se confiesan de origen indígena y se pronuncian por preservar las costumbres tradicionales. Esto es difícil por varias razones, entre otras, por la prohibición de la propia lengua.

Hoy en día, la lengua náhuatl sólo es recordada por los ancianos, aunque la mayoría de los adultos comprende muchas palabras. Esta pérdida está relacionada con la mencionada prohibición establecida durante 1953, destinada a que los maestros fomentaran en los niños una educación monolingüe y monocultural. Lo que dio pie a que las nuevas generaciones no hablen el idioma; sin embargo, todavía salvaguardan los nombres náhuatl de las plantas, de los animales, de las montañas, etc. (Peralta, 2004, p. 57).

Las principales actividades económicas son la agricultura, el turismo, la construcción, el pequeño comercio (tianguis, miércoles y domingos), venta de granos, ropa, utensilios para la casa, tortillas, productos de huertas familiares, medicina natural, temazcales, actividades culturales con venta de comida típica, casera y regional.

4.4 Fiestas patronales

- Celebración de la Candelaria (2 de febrero).
- Fiesta del Maíz, 28 de abril.
- La peregrinación de los poblanos de Chalma por el pueblo (Pascua) con muchas ceremonias religiosas, comidas y bebidas.
- Santa Cruz –ornamentación de todas cruces— (3 de mayo).
- Nacimiento de Quetzalcóatl, 19 de mayo.
- Último domingo de mayo. Celebración de *Ce Acatl Topiltzin Quetzalcóatl* con presencia de muchos danzantes y participantes de toda la república mexicana con ofrendas en la plaza de la deidad *Amateca*.
- Fiesta patronal de Santa Magdalena, la cúspide de las actividades comunitarias, festejos religiosos y profanos. Se prepara mole verde y otros deleitables platillos y bebidas, en todas las casas donde se recibe a parientes, amigos del propio pueblo como de otras partes, con bandas de música, fogatas, etcétera. La fiesta dura entre 3 y 4 días, y llama a todos los pueblos vecinos. (A partir de 22 de julio)
- Día del Pericón. Es la celebración de la primera cosecha del año, se festeja con elotadas. Se nota en todas entradas de las casas producidas por pericón, igualmente se ornamenta las milpas.
 - (28 de septiembre)
- Día de los muertos en cual los niños como adultos colectan bolo para la “calavera” (2 de noviembre).
- Celebración de la Virgen de Guadalupe (12 de diciembre).
- Corridos de los toros (25 de diciembre).

El carácter de las celebraciones se mezcla y convive, y se ejemplifica de este modo el sincretismo de la población de Amatlán. Tanto la creencia y las ceremonias inspiradas y guiados por la iglesia católica como por los santos (deidades) y las ofrendas con sus esencias y la limpieza del aura, lo cual implica el entorno sagrado con su simbolismo, que se pronuncia por medio de danzas sagradas, sonidos de caracoles. Es la presencia de la profunda fe en los valores

tradicionales. Son rituales celebrados por los curanderos que los autóctonos encuentran su lugar y devoción en las fiestas.

El flujo de visitantes creyentes, parientes, amigos, vecinos, que llegan durante las fiestas con el simple propósito de divertirse de cualquier o con la gravedad de celebrar sus misterios y rituales es continuo. Y el pueblo de Tepoztlán es famoso por sus festividades (cada año se celebran 157 celebraciones patronales – por lo menos dos veces alrededor de un barrio y una iglesia, a parte de las fiestas familiares de bodas, cumpleaños, quince años, o en los casos de muerte de un familiar, etcétera). Todos estos eventos acontecen bien animados por campañas de las iglesias, bandas musicales, fogatas/raquetas (con torres) al día y noche.

El carácter religioso está tan presente e influye tanto en la vida particular-familiar como en la confirmación de la vida comunitaria, pero igualmente es una opción para las familias como ingreso extra a la precaria economía (principalmente para las mujeres), cuando en las fiestas patronales ellas ofrecen comidas y realizan los tianguis (que llegan del propio pueblo, como de lejos).

Pero lo esencial y del aspecto educativo indispensable es el hecho que el Tiempo sagrado consiste en la reactualización de un acontecimiento sagrado que tuvo lugar en el pasado mítico. Y la participación en una fiesta religiosa implica salirse de la duración temporal ordinaria y reintegrarse al tiempo mítico reactualizado por la fiesta misma. (Alarcón, 2003, p. 6).

Delante de la desacralización del mundo, en el tiempo moderno con su marco funcional, positivista y materialista consideramos que esta dimensión es importante de cultivar, tanto en el marco comunitario como inter-escolar.

Se observa que estos tres conceptos: mito, rito y creencias, van unidos y dan un sentido diferente a la vida, dan una explicación que es considerada como verdadera, lleva al hombre religioso a otro Tiempo y a otra situación, donde

encuentra su identidad y sus raíces, y puede explicarse el principio, el origen tanto de su existencia como la existencia lo que le rodea, así también su final. (*Ibíd.*).

Las dimensiones de vivir, buscar e interpretar la realidad tanto fuera (material) como dentro del sujeto, como una fuente que culmina en un enfoque del ser, en la adhesión a una red de relaciones interculturales y de lazos interpersonales, culminan en un estadio mental y real. Se trata de organizar la realidad simbólica y material para emerger en medio de algo propio y profundo y así inconfundible. Es el estadio de su ser singular y común lo que implica el sentido de vivir. Eso se manifiesta en puntos existenciales como en los momentos del nacimiento y de la muerte, igual se fomenta y cultiva durante las fiestas como reconfirmación del sentido de la comunidad, con su entorno ambiental en el marco cósmico, profano y trascendental.

Y lo que observamos con cierta preocupación es que el currículo de la SEP y la mayoría de los maestros se quedan distantes y ajenos a las tradiciones locales, no se dedican a este tema con verdadera vocación. Es muy poco en comparación con las marchas, el himno de la escuela o el Nacional, es más el ritual de repetir valores de una ética abstracta hasta vacía. Se distancian por su identidad ajena y vivencia en el sentido de una inteligencia emocional e integral en todos los sentidos.

El hecho está ejemplificado en este antagonismo con los siguientes sectores comerciales y culturales. Si buscamos en medios como el *Google* o en páginas web importantes a Tepoztlán, matriz de Amatlán, encontramos que una de las principales atracciones para el turista de cierto "nivel" es el Hotel, Restaurante, Bar & Spa *Amatlán de Quetzalcóatl*. Ciertamente es un lugar atractivo y adecuado al ambiente geofísico, cultural e histórico. Pero este establecimiento atiende principalmente a clientes de la capital. Además, existe un restaurante con comida regional, el hotel ofrece servicios de salud, recreación, diversión, relajamiento físico con masaje, baños tipo temazcal, cabalgatas, natación, y otras opciones. El

ambiente representa y garantiza una recreación mental, principalmente en la línea del esoterismo, con ofertas como el Oráculo Maya, la Lectura de Cartas Mayas, Yoga, Reiki, danza sagrada, ofrendas, etcétera.

Otro eminente establecimiento es el *Hostal de la Luz*, donde se practica el temascal, masajes y una serie de tratamientos tradicionales locales y del Oriente. Éstas y otras oportunidades atraen a personas que se inclinan a terapias alternativas física y espiritualmente. Es casi una Meca para personas que están en búsqueda de alternativas a la vida moderna con su horizonte racional y tecnológico.

Lo que causa dudas es el manejo y la cobranza del lado de los promotores. En el nombre de lo esencial tradicional y del simbolismo propio, con su carácter trascendental y sagrado se hace un *marketing* inmenso. Así, se cobra en el *Hostal de la luz* para cada persona mil 500 pesos en un evento colectivo con hasta ocho participantes. También cobran esta cantidad por un masaje. Significa que se atiende a una elite financiera que ya tiene todos los privilegios de este mundo. Es más un menú exquisito que una limpieza mental y espiritual. En Tepoztlán estas actividades también están presentes y dejan sus marcas y trazos culturales en la población.

El gran marco geofísico del municipio de Tepoztlán, entre otras delegaciones como de Amatlán, se encuentra estadísticamente con un perfil de especies y propiedades vegetales de siguientes características:



Imagen 18

CAMPO DE LAS CATEGORÍAS DE USO DE SUELO Y VEGETACIÓN⁹⁷

4.5 Actores sociales en Amatlán

Los estudios del ordenamiento ecológico del terreno en conjunto con el Ayuntamiento del municipio Tepoztlán, aplicados en sus estudios amplios y profundos con científicos geólogos, asesores, estudiantes de biología de la UAEM (Universidad Autónoma de Morelos), de la facultad de urbanización, de múltiples órganos no-gubernamentales, estatales, municipales –hasta de órganos federales– representan este esfuerzo de análisis y proyección impresionante (una obra de 273 páginas con muchos detalles científicamente fundamentados,

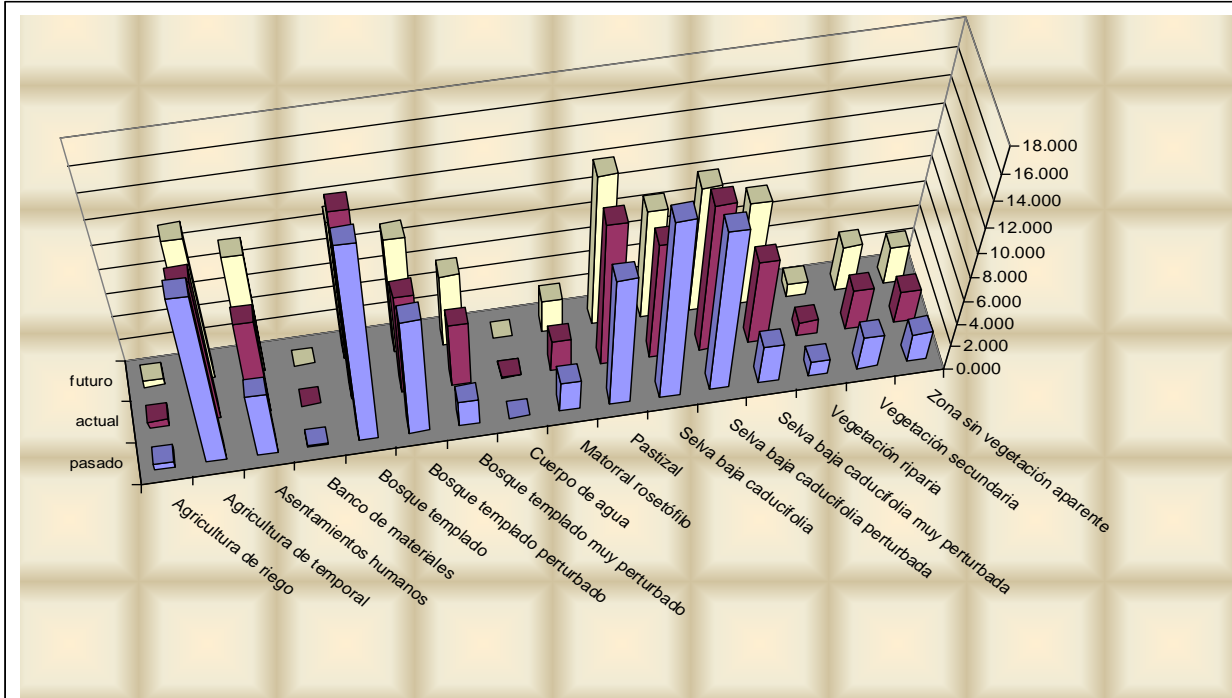
⁹⁷ Elaboraciones entre otros de la UAEM (principalmente del documento matriz): Figura. Porcentajes de espacios discriminados para el municipio de Tepoztlán, Morelos. (En: Memoria técnica. *ESTUDIO DE ORDENAMIENTO ECOLÓGICO Y TERRITORIAL DEL MUNICIPIO DE TEPOZTLÁN, MORELOS*. Tepoztlán, Mor. 2006). RS participó 1 ½ año en este programa. Infelizmente hubo muy poco diálogo y apertura de lado de los responsables organizadores al nivel de una investigación participativa, Ellos recogieron los datos elaborados de los participantes voluntarios y miembros populares pero la evaluación y la aplicación en praxis quedaron en abierto.

estudios específicos, gráficas, fotos, diseños y prognosis (plantear s) detallados.⁹⁸
¿Pero para qué todos estos estudios si los responsables regidores, los representantes, los maestros, si, encima de todo, la población ni lo toma en cuenta?

Así uno se pregunta finalmente, después de acompañar este proceso en frecuentes reuniones, exposiciones, seminarios, debates, entrenamientos, etc. por un tiempo de casi dos años, cuál es el efecto y la utilidad para la población y para la región en riesgo de depredación masiva, principalmente en lo que refiere a la zona definida y declarada como área protegida por la ley ambiental como reserva ecológica del parque Chichinautzin? ¿Qué importa este estudio para la administración del municipio de Tepoztlán, para Amatlán, donde una gran parte – inclusive los representantes populares– ni saben leer lo más básico (como analfabetos o semianalfabetos), ni pensar en un estudio tan técnico y especializado?⁹⁹

Casi un año pedí a la coordinadora del programa y al responsable director, un arquitecto del Ayuntamiento de Tepoztlán, que prestara ese estudio para releer el documento y enriquecerlo con los datos que elaboramos en una investigación participativa, varios habitantes interesados y competentes para una evaluación de esta tesis y para entrar activamente en un trabajo de preservación, vía educación ambiental, y un trabajo que ya ejercí por más de 30 años en Alemania como

⁹⁸ Se trata de una tentativa de ordenar el área bio- etnorregionalmente de un modo jurídico en un plantear. El producto inacabado quedó sin grandes estudios y por el cambio del gobierno casi sin importancia para la comunidad afectada.

⁹⁹ *Lista florística del municipio de Tepoztlán*. Con 45 páginas de nombres en latín. Como por ejemplo: Lycophyta Selaginellaceae, Selaginella delicatissima Linden ex A. Braun, Selaginella landii Greenm. et N. Pfeiff., Selaginella pallescens (C. Presl) Spring, Selaginella porphyrospora A. Braun, Selaginella sartorii Hieron, Polypodiophyta, Adiantaceae, Adiantum andicola Liebm, etc. Todo sirve para una exposición de especialistas, de estudiosos, y el pueblo con su propio lenguaje, con su significado y uso medicinal y espiritual, dónde quedan estas sabidurías y virtudes?

maestro de escuelas y militante en el movimiento ecológico que representa por su concepto y empeño un modelo mundial.¹⁰⁰

Como estudio vale, pero sin materializar las evaluaciones y sin traducción a un lenguaje y un modo de entendimiento para las personas humildes de la base del pueblo, con estas virtudes hay una distancia entre la intención del estudio y su operación en la vida cotidiana de Amatlán. Faltan los nombres populares de las especies, falta una descripción de los conocimientos específicos y los usos en caso de enfermedades, como los de la herbolaria que tradicionalmente ocupa un importante papel, y continua vigente hasta hoy en gran medida en Amatlán. Donde queda de la sabiduría en el horizonte de los científicos y administradores, el conocimiento y la devoción para algo valioso y hasta sagrado como otro mapa de saberes del pueblo, equivalente a la geografía y biología tipo etnoecología o un sondeo de la categoría del Metabolismo Cultural. (Nava, 1999; Rodríguez, 2006, Boff, 2000).

Si por general ni los arquitectos, regidores, ni los maestros de las escuelas se interesan por esta obra en sus inmensos datos elaborados, ni pensar en traducir y aplicar los datos elaborados en praxis. ¿Qué acontece finalmente, para qué sirven los estudios con tanto tiempo y costo hechos? El ayuntamiento actual empezó hacer el mismo trabajo del nuevo, sin tomar evidentemente en cuenta las informaciones que fueron elaborados con mucho empeño y competencia.

Consta en este estudio detalladamente el cambio del suelo, los valores e indicaciones problemáticas, pero la dinámica de la población, los intereses, la identificación, las leyes y costumbres y, esencialmente, la enseñanza en las

¹⁰⁰ Como resultado directo o indirecto del movimiento ecológico en general, como en el campo de la educación ambiental se puede registrar en aquel país entre otro: Más de 90% de los alemanes demuestran una conciencia y comportamiento ecológico (si no siempre y en todos niveles congruente en la acción). Una tercera parte de toda la energía en el país ya es renovable, por ejemplo el reciclaje funciona 100%, a pesar de que solamente 20% se puede reciclar por razón de compatibilidad de las sustancias/elementos y por con un costo soportable y proporcionalmente viable.

escuelas. Es una realidad aparte que no se acopla a las constataciones de los investigadores, técnicos y administradores.

Todo hace pensar: Se calcula que la población regional va a crecer en los próximos 35 años al 100% y el uso del suelo ajeno, por construcción, una explotación distorsionada e inadecuada, por un monocultivo o manejo monofuncional, nadie de la afectada población ni del gobierno local medita las consecuencias. Se centra la atención en los seres humanos, en intereses particulares y no queda atención para las otras especies o el entorno ambiental. Y quien se niega a atender y responder a estos datos preocupantes es en mayor parte, según de larga observación, la categoría de los maestros en su forma por identificarse más de ser de todo como tecnócratas y repasantes de saberes muertos, desconectados, mecánicos como datos e informaciones de una memorización y reproducción léxica, en vez de motivar a los alumnos a indagar, a crear un horizonte de curiosidad y creatividad, de educar para vivir en vez de relatar cómo viven otros y copiar modelos ajenos. Así se puede observar en la Primaria “Escuadrón 201”, en Tepoztlán.

Una colega joven del programa de la separación de la basura, quien tiene la tarea de implantar un uso adecuado de los residuos en la escuela, queda finalmente solita junto con la persona de limpieza, en el patio con los depósitos. Los profesores se sienten acomodados con sus sueldos y tareas obligatorias que define la SEP y reducen –si hacen algo en sentido de educación ambiental, de alertar teóricamente a los problemas ambientales quedan satisfechos cuando saben que hay servicio mercenario para eso de tirar la basura.

Pero no todo está perdido ni es tan negativo. En muchas ocasiones los responsables, autoridades o representantes de universidades no articularon ningún interés en público, ni confirmaron ni negaron propuestas. Sin embargo lo que se constató, después de un cierto tiempo, fue que se implantaron las ideas ecologistas y diseños ecológicos en grado considerable. Así se realizó por ejemplo

la iniciativa de la separación de basura en la matriz de Tepoztlán y después en todos los poblados subordinados, en los que se promovió más de medio año entrenamientos de capacitadores, campañas casa por casa, y hoy invirtieron muchos recursos en la construcción especial de camiones colectores con cámaras de separación de residuos como plástico, papel, vidrio, metal, y materiales orgánicos.

Los continuos propósitos expresados en reuniones, por mensajes vía Internet, por conferencias, conversaciones, etc. dieron y dan resultados lentamente. Hoy ya 10% de la basura se organiza separadamente en todas las delegaciones del municipio de Tepoztlán, y la población entra poco a poco, con su manera propia y costumbres viejas, dudas y resistencias, con cálculos y especulaciones, principalmente de lado de los colectores, quienes ganan, en el caso de juntar los restos caseros, un dinero aparte. Además a éstos les prohíben cobrar para llevarse los desechos no separados. Gracias al trabajo que una joven realizó por años, 50% de las escuelas del municipio, por lo menos, colocan depósitos separados según el uso, de papel, plástico, lata, vidrio, sanitario.

Los modelos de diferentes países, como Alemania, Dinamarca, India, China, Japón y otros países, con manejos ecológicos para evitar tanto plástico por entregar los envases gratuitamente y cobrar por ejemplo de lado del productor como del consumidor vía impuestos en el caso de depósitos desechables o bolsas en infinitas cantidades, no se nota aquí en el horizonte como una opción (probablemente por acuerdos entre autoridades y los grandes productores).

Los intereses y la política de los poderosos (tanto por el capital como por la ideología, determinados por algunas elites) son fuertes en México – independientemente del partido y de la bandera ideológica– y no permiten tan fácil una transformación y cambio cualitativo, ni al nivel educativo ni ambiental o en otros sentidos que no corresponden al sistema y a la reproducción de la realidad dominante.

En la población queda –tanto por motivos del colonialismo histórico como por el neocolonialismo, por tanto engaño y por tantos choques culturales– la imposición y manipulación que le recargan personas extrañas con conceptos de vida, de valores y costumbres distintos. En otras palabras, la población se vuelve escéptica, y con razón. (Weisz, 2002). Es comprensible la incapacidad de no diferenciar, de no dar apertura al desarrollo de condiciones metabólicas, complementarias, mutuas en un campo integral e interactivo en el cual todos aprovechan, fomentando y fortaleciéndose.

Los conflictos, las energías perdidas, las formas de atraparse y boicotear al otro en su otredad –y finalmente a sí mismo– es insufrible, anticíclico y antiproduktivo, que finalmente debilita y hasta en caso extremo extingue todo, como lo ha comprobado la historia en las guerras. Los chinos en su actual concepto demuestran al mundo como se asimila las capitales, las sabidurías y el *know how* de un avance industrial y demás a favor de un propio crecimiento. Eso no excluye contradicciones y sacrificios del propio, del *estatus quo*, incluso en la sustancia y calidad del medio ambiente, sin dudas. Pero el objetivo perseguido y la creencia predominan.

4.6 Propuestas didácticas de una transformación hacia una realización del Metabolismo Cultural

La cuestión es cómo salir del *estatus quo* en el caso de la conciencia, los hábitos y el comportamiento de los maestros: Un caso concreto sucede en el colegio de la Primaria de Amatlán, de diluir un mito dudoso, prioritario mecánico, diseñado por la SEP, un modelo formal, estático, jerárquico de dependencia e inflexibilidad que es más un pretexto. Esta visión y los hábitos no corresponden a las necesidades de los alumnos ni a la realidad de la sociedad en su entorno ambiental, y no es interesante para una existencia sustentable al nivel local, biorregional y demás. Ignora los trazos culturales y no aporta, de este modo, a una forma de aprendizaje eficiente ni creativo o satisfactorio. La didáctica no se puede desacoplar de lo

concreto, lo que es material, cercano y útil para dar una perspectiva integral, incluyendo todas las dimensiones de la existencia.

Quizá sería interesante orientarse en este caso a lo que sucedió en Alemania hace 40 años, es decir, la praxis de una escuela secundaria y un trabajo comunitario en Hannover. La conciencia ambiental en ese tiempo era similar a la actual en México hoy.

4.7 Grupo promotor y multiplicador

Delante de múltiples dificultades para abrir una brecha, para investigar las condiciones de la conciencia ambiental y etnoecológica e iniciar un trabajo de campo; para lograr un sondeo del *estatus quo*, nos permitieron relatar y analizar experiencias positivas del lugar de origen del autor. Al inicio, en los años setenta del siglo pasado, sólo nos acompañaba el empeño de la educación ambiental, pero con el tiempo ganamos más dos colegas de los 30 maestros en total, y entonces experimentamos primero con una didáctica ambiental en las propias aulas, defendiéndola como enseñanza interdisciplinaria (biología, geografía, salud, ciencias sociales, ética, religión, etcétera).

A los otros colegas que quedaron distantes en este sentido, pero curiosos, les ofrecimos los materiales didácticos que desarrollamos, así la literatura y los materiales audiovisuales (folios, diapositivas, etc.). Los invitamos a asistir a clases, a ver películas, a reuniones en la escuela, como observadores en ámbitos comunitarios, conferencias, entre otras actividades. Nos acompañaron ante los medios en publicidad, en festivales, lecturas, teatro en plazas, encuentros, música por movimientos ecológicos y sociales que buscaban principalmente la paz en todos niveles, clamábamos por un mundo libre de bombas nucleares (en el contexto de la Guerra Fría) y energía nuclear, que consideramos muy cerca y que ponía en riesgo la vida, promovíamos y experimentábamos la energía solar, eólica y otras formas de ganar energía renovable.

Se encontró en este tiempo de cambios radicales (desde las raíces), un tiempo renovable, una corriente de innovaciones, de transformación en los conceptos utópicos, sueños alcanzables en las relaciones humanas y con la naturaleza en peligro. Poco a poco ganamos terreno hasta simpatía y millares hasta millones adeptos en la sociedad alemana. No solamente deberes nos guiaban sino que era un placer, algo que nos dio sentido de vivir y desarrollar fuerza con ratio, estética, pasión y meditación. Los colegas del colegio cambiaron su visión neutra y la apatía, era más un conjunto y la responsabilidad del sujeto actuante como maestro responsable en su plena competencia y responsabilidad en vez de jugar un papel de defender una tarea formal, curricular como funcionario público y tecnócrata.

Así empezamos en las propias casas de ahorrar energía, electricidad, gas y recursos naturales. Discutimos y evitamos elementos y radiaciones tóxicas y energéticas dañinas. Con el tiempo la gran mayoría de los colegas y con ellos en función de ser multiplicador y socializador hoy 90% de la población alemana intenta de orientarse y preocuparse por la Tierra como sustento de nuestra vida. El cultivo orgánico, la comida vegetariana, la salud homeopática, de moverse a pie, con transporte público, de bicicleta, de no comprar y consumir por vicio, todo y más tentativas complementan la disposición y acción hacia una vida ambiental e integral.

4.8 Dialogando con la comunidad

En la primera fase, optamos por conocer y desarrollar la exposición de la situación de Amatlán por medio de entrevistas con personas escogidas por su virtud, relevancia y capacidad de conocimiento de la trayectoria del pueblo, que pueden narrarme la historia, los acontecimientos, que tienen una visión y que disponen de la memoria y que son interesantes por su importancia y su representatividad.

Algunos aspectos interesantes que pueden analizarse acerca de la integración comunitaria y sus aspectos ambientales, son agrupados en las áreas social-económica, cultural-espiritual y ecológica.¹⁰¹

La metodología busca integrar tanto los niveles personales del pensar, sentir y hacer, como los niveles del entorno social, espiritual y ecológico.



Imagen 19

ELEMENTOS E INTERRELACIÓN ETNOECOLOGICA

(Mejía, Vol. 6, No. 8, pp. 129-143)¹⁰²

Nos proponemos en este contexto desarrollar y responder algunas interrogantes a través de las cuales me interesaría establecer un diálogo con las preguntas de la comunidad en torno al tema de esta investigación.

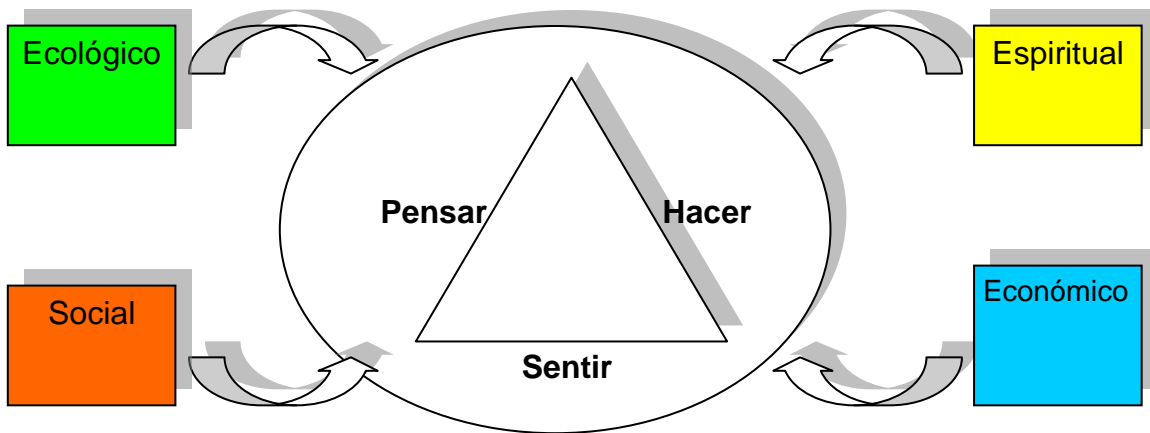
¹⁰¹ La inspiración para un plan –y a esta altura, propuesta– investigación ver: Mejía, Mario Adrón, *Métodos e instrumen*

tos para la investigación etnoecológica participativa. Etnoecológica, Vol. 6, No. 8, pp. 129-143. Se trata de instrumentos de investigación hacia una ecología y pedagogía integral:

Otra fuente referente a una elaboración diversificada y valiosa en sentido de la complejidad ambiental, sociocultural y útil para una investigación etnoecológica: *Evaluación de la Sustentabilidad Comunitaria (ESC) Desarrollado por la Red Global de Ecoaldeas* www.gaia.org

¹⁰² Mejía, M. Adrón, 2001, pp 129¹⁰²



Imagen 20

MODELO DE INTERRELACIONES HOMBRE/AMBIENTE
SUSTENTABILIDAD COMUNITARIA¹⁰³

En concreto enfocamos los criterios fundamentales para un sondeo comunitario. Con el reto de abrir o impulsar sustantivamente el trabajo escolar ambiental donde el autor encontró un fuerte rechazo por parte de la directora de la primaria, quien argumentó que lo que la SEP predefine en su currículum, es suficiente para los alumnos.¹⁰⁴

4.9 La Ayudantía del Ayuntamiento de Amatlán

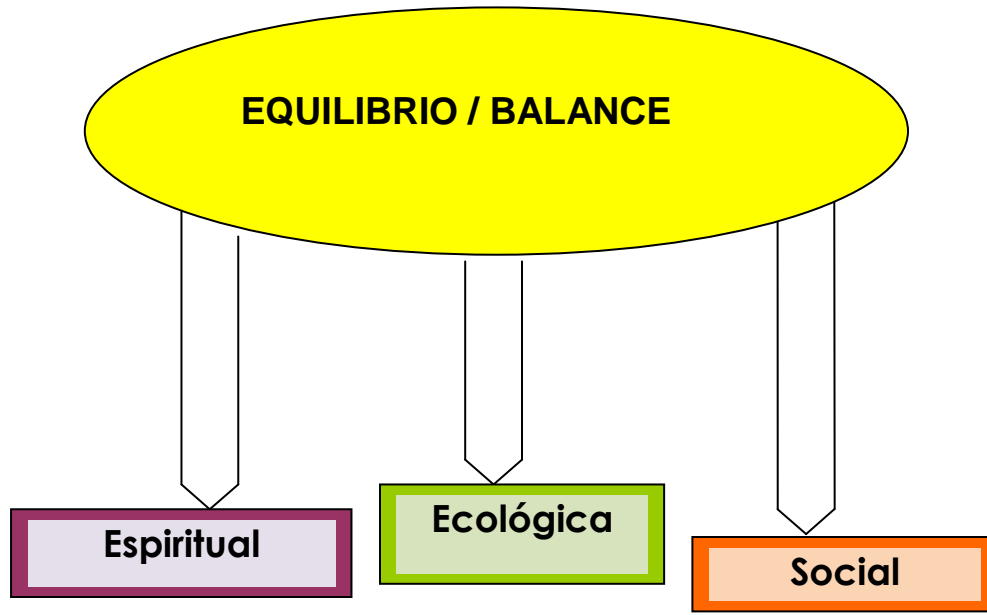
Día: 5 de octubre de 2006—. Entrevisté a la profesora M.P., quien enseña en la escuela secundaria de Santo Domingo, Morelos, las materias de Literatura y Civismo, y labora en el Ayuntamiento de Amatlán como Ayudante. La maestra también trabaja en el tiempo de cosecha en el campo, dando apoyo a su familia.

¹⁰³ Una valiosa inspiración para un desarrollo de criterios didácticos, útiles en la elaboración de parámetros a favor de un concepto comunitario etnoecológico y no-antrópocéntrico, basado en un cuestionamiento amplio y determinado por una diversificada evaluación, se ejemplifica en: *La evaluación de la sustentabilidad comunitaria (ESC)*¹⁰³ www.gaia.org.

¹⁰⁴ En esta situación hay que mencionar que casi todos los maestros, así también la directora, llegan de Tepoztlán, lo cual representan una afrenta para los habitantes de la zona.

Conocí a la representante de Amatlán, la maestra M. P., con ocasión de una reunión sobre temas ambientales y políticos (tres semanas atrás, en septiembre de 2006) en la biblioteca comunitaria, con comuneros de Amatlán, con representantes del municipio de Tepoztlán, con miembros de la comunidad y con un investigador de la Universidad Autónoma del Estado de Morelos, quien expuso el proceso ecológico con un mapa satelital (*Google Earth*) bien detallado. La temática era sobre el uso del suelo, el cultivo, la devastación vegetal, el trabajo en general y el desarrollo legislativo y administrativo. El evento fue dirigido por una maestra, C. V., quien está coordinando el trabajo con la presidencia de Tepoztlán, municipio al que pertenece Amatlán.¹⁰⁵

Ella está trabajando con pueblos indígenas en toda Centroamérica, en cuestiones de subsistencia y está promoviendo un trabajo amplio en el ordenamiento comunitario y ecológico en la región de Morelos, específicamente en Tepoztlán y las comunidades vecinas. Así, la maestra C. V., como coordinadora del Centro de Información y Capacitación Ambiental, en coordinación con el H. Ayuntamiento de Tepoztlán, la Universidad Autónoma del Estado de Morelos, la CEAMA (Comisión Estatal de Agua y Medio Ambiente), promovieron la reunión, junto con grupos sociales, gubernamentales y no gubernamentales y ciudadanos voluntarios, interesados en las cuestiones ecológicas.

Se trataba de una serie de seminarios, con exposiciones, debates, propuestas de comuneros y especialistas de la cabecera municipal de Tepoztlán, así como de distintos pueblos vecinos. Era un trabajo de Ordenamiento Ambiental a nivel legal.

En el momento de la cita con la maestra M. P., ella me recibió en su casa y después me guió al edificio del Ayuntamiento de Amatlán. Antes de atenderme la

¹⁰⁵ Por la identidad de la maestra y la forma de organización, se realizó una inconfundible infraestructura, formal y jerárquica, concentrando las informaciones en un o unas pocas manos, para preservar la predominancia y el poder de liderazgo. Los eventos aparentemente acontecieron en forma participativa, pero en el fondo se trataba de otro estilo de trabajo. Günther Dietz (2003) analiza en este contexto la función constructiva y contradictoria de las ONG's – algo similar que se realizó en Tepoztlán.

esperaban varios comuneros y dio consulta a cinco ciudadanos que buscaron su apoyo en cuestiones particulares.

Para ganar confianza y tener una base común de diálogo, inicié la entrevista cautelosamente y le mostré materiales de la cronología de Amatlán, así como dos publicaciones sobre la comunidad, mismos que encontré en la biblioteca del INAH y de CONACULTA, en el exconvento de Tepoztlán. Ella reconoció estas informaciones y así ya encontramos una base de intercambio.

Era una introducción importante el reconocer a investigadores y testigos así como eventos importantes del pueblo. Así, me abrió la puerta y cierta confianza con posibilidades importantes para viabilizar un acercamiento al trabajo de investigación.

En la entrevista tocamos varios aspectos de la comunidad, el etnograma, los hábitos, las actividades planteadas y realizadas, como el turismo, la realidad laboral, de migración, de eventos culturales, fiestas, etcétera.

Referente a la oportunidad de promover el turismo en el pueblo, ella mencionó que “para el turismo no hay gran perspectiva, no hay adecuada infraestructura ni promoción”, no existen agencias significativas, ni restaurantes, cafés, etcétera, sin embargo, el paisaje despliega un escenario espectacular con sus rocas volcánicas, con el panorama bellísimo de algo magnífico, místico y, en su profundidad, de mucha armonía y paz. La maestra mencionó que el ecoturismo se concentra sobre todo en la preservación de plantas, animales y medio ambiente, en general. Indicó que algunos guías cuidan y evitan que “los turistas se lleven o destruyan algo de la comunidad”.

Y, en respuesta a mi pregunta de si hay un registro de plantas en la comunidad, ella respondió que no existen nombres científicos sino los nombres populares que la gente usa.

La maestra M. P. me dijo: “La mayoría de la comunidad es religiosa, son católicos. Hay tres o cuatro testigos de Jehová (protestantes).”

Referente a la medicina tradicional, comenta: “sí existen curanderos y son buscados.” Confirma que hay una clínica herbolaria con hierbas curativas y la gente la busca frecuentemente. No existe discriminación en este sentido. Ellos (los médicos tradicionales) limpian y curan. Los comuneros mismos preparan las medicinas y siguen aceptando las indicaciones de los médicos populares.

– ¿Cuál es la reacción de los maestros, cómo aprecian este tipo de tratamiento?”.

–“Las personas están relacionadas con estas cosas. Ellos limpian el aire, curan con huevos y otras formas.”

– ¿Los maestros se identifican con esas prácticas y esos métodos de curar?

–“Sí”.

Se mencionó la publicación sobre el *Metabolismo cultural en el Auge de la Biodiversidad y Diversidad Cultural* para que ella quizá me indique pistas hacia la investigación. Aportamos a la entrevista un pequeño discurso sobre la temática y el significado de la realidad diversa de varios niveles nuestra visión y para afirmar la intención de dar y recibir sabidurías¹⁰⁶ en forma de un trueque tipo investigación participativa que estoy intentando realizar. La articulada identificación abrió la atención y una brecha de confianza con esta línea de pensamiento y práctica que la comunidad defiende y aplica en lo cotidiano.

También se explicó la tesis sobre la función de diversas filosofías, sobre la heterogeneidad de conceptos religiosos y políticos. Además, mencionamos el proyecto de una Terapia Cultural con la finalidad de crear un injerto de la sabiduría

¹⁰⁶ Ver Toledo, Víctor M., 1991, *El juego de las Supervivencias. Un Manual Para La Investigación Etnoecológica en Latinoamérica*. Consorcio Latinoamericano sobre Agroecología y Desarrollo. (CLADES). Berkley, California. Berkley, California 1991. Se trata de una fuente principal en la elaboración de la ciencia de la *Etnoecología* con la diferenciada definición y el análisis de la relación entre ciencia y sabiduría. Igualmente, sería interesante adquirir como espejo de paradigmas para la elaboración y aplicación en el marco de una investigación y desarrollo de una didáctica para una educación ambiental equilibrada la fuente de *Evaluación de la Sustentabilidad Comunitaria*, desarrollado por la Red de Ecoaldeas, <http://www.gaia.org>.

de las culturas tradicionales a la cultura dominante, la inquietud de aprovechar e intercambiar en un modo mutuo y metabólico.¹⁰⁷

La maestra M. P. entendió al parecer, por su gesto y verbalmente, y lo consideró bastante interesante. Igual comenté mi temática de la Etnoecología, que aporta en la búsqueda de una síntesis de la sabiduría tradicional con la moderna, la ciencia exacta, etcétera.

Coincidimos en la necesidad de la preservación de los recursos naturales y culturales para el equilibrio vegetal, animal y humano. Por la cercanía de nuestras posiciones, también hice un pequeño discurso sobre mis visiones y experiencias referentes a la medicina tradicional, plantación orgánica, construcción según criterios bioorgánicos, tradicionales, modos de celebrar los cultos sin ignorar los éxitos de la ciencia y tecnología moderna. En este contexto, expliqué también mi simpatía y sus razones por los modelos de ecoaldeas, como la comunidad de Huehucóyotl, en Morelos.

En respuesta a las explicaciones, la maestra M. P., informa que la mayoría de las casas del pueblo son de adobe. La casa de ella tiene también este material como base.

Es impresionante cómo el pueblo vive en su marco tradicional, trabajando con la agricultura y en la construcción como albañiles. Además, es significativo que el pueblo no se inquieta como Tepoztlán hace 40 años, como un joven me informó, por el avance del “progreso” de tipo industrial o urbano. El tiempo parece detenido y hasta los jóvenes aguantan este estilo de vivir gracias a actividades comunitarias. Hay un museo, una biblioteca y existen guardianes que cuentan la

¹⁰⁷ La inspiración a este objetivo basa en la teoría de Jared Diamond (1998) que defiende la tesis que una columna del desarrollo étnico en sentido cultural, tecnológico, de consistencia organizativa o - en el marco comunitario como unión fortalecida o del aspecto sociocultural igual como la expansión - se realiza vía conquistas de otros pueblos y terrenos, hasta crecer como imperios. Estos fenómenos se explica entre otros por formas e intensidad de injerto de plantas y animales domesticables, y en el caso biológico-orgánico vía sofisticación de plantas o frutales y cruzamiento de razas de animales.

historia, las leyendas, la crónica del pueblo con todas sus imágenes, mitos, interpretaciones del mundo desde el surgimiento, en sus secretos, dificultades. El sentido de vivir no parece tan vacío y monótono como en muchos otros lugares similares.

La maestra M.P., afirma que en caso de crisis, como una muerte, o en el caso de festejos, el pueblo de Amatlán está presente, unido, y se distingue en este sentido del pueblo cercano y sede del municipio, Tepoztlán, donde los trazos culturales del pueblo ya cambiaron en un modo significativo.

Los habitantes de Amatlán son en total unas 900 personas. Significativo es que una gran parte supera el promedio de vida 70 y hasta 80 años. Se supone que esto surge por causa de una alimentación equilibrada (productos del cultivo casi exclusivamente orgánico), trabajo físico, medicina natural, tranquilidad y el cuidado de los parientes, por todo ello los ancianos tienen una expectativa de vida tan larga.

Igual sorprende que casi no haya migrantes, lo que es una excepción grande con respecto a todo el país de México en áreas rurales. Esta información se confirma en partes por la constatación de otros comuneros, principalmente del lado de los ancianos, mientras que otras personas contradicen esta constatación y se quejan de que una gran parte de los jóvenes y personas fuertes dejaron el pueblo. Como la percepción e interpretación de la realidad quizá es en parte subjetiva, la explicación de la señora Pérez con certeza tiene relación con el tiempo en el gobierno local, porque ella está muy activa, promueve iniciativas en el sentido de movilizar y animar el pueblo, social y culturalmente.

Así, se escuchó, después de dejar la entrevista, en la radio (que pasa por amplifadores y megáfonos todos los anuncios de eventos y noticias importantes para la comunidad), que al siguiente día, un viernes en la tarde y noche, habría una banda de música cubana para los jóvenes. Es algo bastante atractivo y que

motiva para no abandonar el pueblo, es una forma de ofrecer incentivos de aprendizaje y diversión. El tiempo inactivo, en general, en zonas rurales, donde no hay casi nada para la juventud, es problemático. La monotonía corre a la nueva generación que es tan importante, indispensable, para el desarrollo en todos los niveles y para el futuro de cualquier lugar.

A la pregunta de: qué porcentaje de la población migró, ella responde: “solamente 15 ó 20 personas migraron pero siempre regresan, cuidan las relaciones familiares. Tres se radicaron en Estados Unidos y se quedaron definitivamente allá.” Por más amplias y profundas observaciones y entrevistas me parece dudosa esta información y un poco idealizada la descripción de su pueblo.

Sobre la influencia de la situación de la migración, me menciona más el aspecto positivo e informa que tiene su parte ventajosa en el sentido emancipador, al modificar el trazo machista. Los hombres jóvenes hacen su comida, lavan sus trastes, sus ropas, y son más responsables por su vida. Aprenden a desarrollarse autónomos y responsables para todo.

A pesar de que la maestra Pérez como ayudante (presidenta) de la comunidad termina sus funciones a finales del año 2006, habiendo entrado en funciones desde el 2003, en general expresa por sus palabras y actitudes un horizonte bastante tolerante; el comunero Artemio, que es agricultor tradicional y hoy jardinero, bien comprometido con los asuntos del cultivo orgánico-tradicional y demás asuntos comunales, comenta que ella defendió públicamente que “uno no debería permitir que los extranjeros tomaran fotos porque solamente sacan lucro y no dan nada a la comunidad”. “Que con estas fotos se divulga el lugar como punto atractivo del turismo y que todos los turistas quieren llevar recuerdos, con los cuales ellos promueven un lugar”, ella no lo reconoce y trabaja de este modo contraproducente.

4.10 Festival del Maíz

Reflexiones sobre el evento del Festival del Maíz



Imagen 21 (RS)

GRUPO ASISTENTE AL FESTIVAL DEL MAÍZ

Con el lema: “Unidos para honrar nuestro maíz sagrado” La iniciativa del evento surgió en la comunidad de Amatlán por un grupo de personas, principalmente intelectuales jóvenes, que salen, o mejor dicho, huyen, del ámbito urbano, mayormente del Distrito Federal y que llegaron a este lugar como “foráneos” (como el pueblo les clasifica y trata). Son personas que no nacieron en esta comunidad. Casi todos están en búsqueda de otros horizontes, de otra vida, de más libertad o del equilibrio y de la felicidad, de una construcción más humana, espiritual, sana. Es, en general, la negación de la vida moderna con sus efectos de alienación, de estrés, del esfuerzo por valores materialistas, del estatus, como la carrera profesional. Es una respuesta a una sociedad que se fija en una

realización demasiado materialista, racional, funcional, que se expresa entre otras formas en una acumulación de las “cosas”.

En respuesta se diseña y realiza finalmente lo que el programa proyecta:

“El Festival del Maíz se propone como un cierre de actividades y un festejo cultural que involucrará a diversos sectores sociales con el propósito de honrar y valorar nuestro maíz. En él se realizará una ofrenda al maíz y se llevará a cabo una feria popular en donde se prevén la participación de grupos de danza, de música tradicional de corridos, módulos de información acerca de la situación del maíz y de promoción a la agricultura orgánica, puestos de comida tradicional basada en el maíz, actividades infantiles, entre otras cosas.”

“Hola, los invitamos a participar con nosotros en la Semana del maíz y en el Festival del maíz que estamos organizando en Amatlán de Quetzalcóatl, Morelos, para la semana del 23 al 28 de abril. Pueden informarse más en la página web: www.freewebs.com/centeotl. “En el Festival estamos contemplando una caminata-ofrenda, una ceremonia para el maíz, módulos de información, exposiciones, conferencias, películas y videos, actividades para niños, conciertos, puestos de alimentos hechos con maíz, mercado de semillas orgánicas, foro de abuelos, y un foro de propuestas para sugerir soluciones a los problemas a los que nos enfrentamos.”

“Los invitamos también a acompañarnos en la Caminata-Ofrenda para hacer una sola voz, un solo pensamiento, un solo corazón en ofrenda para el maíz. La cita es en el Zócalo de Tepoztlán, Morelos, el sábado 28 de abril a las 8:00 am.”

“Durante la Semana del maíz estaremos llevando a cabo una serie de actividades culturales de carácter local. Los invitamos a acompañar este esfuerzo con actividades paralelas, en red, durante esta misma semana en sus lugares de trabajo.”

“[...] También necesitamos algo de apoyo logístico y participaciones con exposiciones (artísticas y científicas) y módulos de información acordes con el propósito del festival, a saber: honrar, valorar y proteger nuestro maíz y el patrimonio cultural vinculado con su cultivo.”

“Contamos con su apoyo. Esperamos sus comentarios y asistencia.”

“Gracias.”

Tolteca me.

Arte-Conciencia-Cultura ¹⁰⁸

Los elementos mencionados, los enfoques temáticos y la línea proyectada hablan un lenguaje inconfundible. La intención de proporcionar información se junta con tendencias de sensibilización, iniciación, motivación del deseo de revitalizar un cultivo y un culto inmerso en lo tradicional, en la mitología histórica del pueblo de Amatlán.

Una poesía que se canta, y que los participantes-actores del grupo *Toltecameh* enseñaban a los escolares de la Primaria de Amatlán, enfoca la intención didáctica y tenía la siguiente letra:

“Es honrar nuestro maíz / la labor del día de hoy. / Proteger nuestra raíz, con entrega del corazón, para honrar nuestra raíz / sembrando más maíz criollo; es el más puro maíz / nos protege para el futuro y los abuelos saben de esto. / Es vivir en la libertad / la intención del día de hoy. / Somos una sola voz, / pensamiento y corazón.”¹⁰⁹

Y los ancianos presentes y comprometidos con las acciones (por lo menos 20) articularon profundamente y de toda convicción: “Si tenemos nuestro maíz, tenemos todo.”

¹⁰⁸ Divulgación vía Internet y volantes de la Fiesta del Maíz.

¹⁰⁹ Poesía y canción en la Fiesta del Maíz en Amatlán, leído, interpretado y cantado como elemento didáctico, aplicado entre diversas actividades en la Primaria del pueblo.

En las reuniones semanales de plantear del evento, ellos expresaron su preocupación con las siguientes palabras:

“Ya somos viejos y nuestros hijos están lejos en el Norte (América del Norte). Y si morimos, ¿quién va a continuar nuestra historia?”

El lamento expresa la realidad y tiene fundamento. El campo en México está abandonado, damnificado para morir, eso se ve muy claro. Muchas familias en el campo viven divididas (hasta 90 por ciento de la población rural).

La preparación de la ceremonia se extendió intensivamente por más de seis semanas de trabajo y el grupo de promotores demostró bastante voluntad, capacidad y eficiencia. De inicio, el grupo se encontró durante la semana y el domingo en la tarde con los comuneros, ancianos y demás miembros de Amatlán. La participación de los comuneros era oscilante (y no tanto para quedar con euforia), tanto en la fase preparatoria como en la misma semana de promoción del maíz tradicional con sus diversas actividades. A pesar de tantas contradicciones, transformaciones de identidades y otros cambios del múltiple carácter queremos subrayar en este contexto la observación Díaz Tepep, G. (2004).

[...] el sentido común y la teoría agronómica dominante nos ha hecho creer que los conocimientos productivos y tecnologías campesinas son un conjunto de saberes y prácticas que no cambian y que solamente se transmiten de generación a generación y suponer que el conocimiento producido por la comunidad campesina por su ser tradicional es estático y estancado (...) no estamos de acuerdo con esa perspectiva (Díaz, 2004, p. 11).

Los autores afirman:

“Hemos constatado que, lejos de ser una actividad pasiva, en términos tecnológicos, la producción campesina genera, produce y adopta conocimientos; implica innovación dentro de la tradición” (ibid. P. 198).

4.10.1 Análisis de la experiencia

Eje 1. Individual: Hacer, pensar, sentir. Las diferentes dimensiones (cognitiva, sensitiva y corporal) son indispensables para un proceso creativo en un marco holístico en la disciplina de la etnoecología.

La propuesta del Festival del Maíz parecía ciertamente fundamentarse en estas tres áreas de primordial importancia para el desarrollo de la actividad humana.

Se buscaba que los miembros de la comunidad pudieran sentir física y emocionalmente el apego a su maíz y el riesgo en que se hallan inmersos al ser atacados por la globalización y la invasión de influencias depredadoras, entre ellas, y no la menos fuerte, la incursión del maíz transgénico, que amenaza con socavar toda la base de la cultura del pueblo de Amatlán y de todo Tepoztlán.

Asimismo, se esbozaron y llevaron a cabo actividades que favorecieran la toma de conciencia, el pensamiento, la reflexión crítica sobre las influencias y los fenómenos internos y externos que afectan el desarrollo del pueblo, como el de cada uno de sus miembros.

Por último, se desarrollaron actividades físicas que incluían el aspecto del hacer de este eje, aunque tal vez en este sentido se pudo haber programado y realizado una mucho más amplia gama de posibilidades, tomando en cuenta que los miembros de la comunidad de Amatlán tienen un gran conocimiento y habilidad en el cultivo de su maíz y de sus tradiciones, y se podría haber aprendido mucho más de su hacer.

En general, entonces, en cuanto a los aspectos de este eje, la experiencia pareció ser satisfactoria, pero mejorable, en el intento de incluir el hacer, el sentir y el pensar de las personas para una reflexión y aprendizaje más profundo.

Sin embargo, la experiencia no fue lo completa que esto supondría debido a la escasa participación de los miembros de la comunidad por cuestiones que se analizarán al enfocar otros ejes de análisis de la experiencia.

Eje 2. Comunitario: Social, económico, ecológico, espiritual. En cuanto a este eje la evaluación final no parece tan favorable, en especial en el primer aspecto, el social.

En este aspecto, Amatlán presenta características muy peculiares que son analizadas más a profundidad en el apartado siguiente por su importancia para la comunidad y para el desarrollo de esta propuesta de investigación.

Lo social está dividido en Amatlán, fenómeno que acontece en forma muy similar en todo el municipio de Tepoztlán, por la presencia de numerosos foráneos que habitan en el pueblo y que no logran o no intentan convivir con la gente del pueblo, sea por falta de interés, sensibilidad o de apertura.

Así, puesto que la iniciativa de la realización de la Fiesta del Maíz provino principalmente de estos miembros foráneos, las personas de la comunidad no respondieron como merecerían las actividades propuestas y las posibilidades que ofrecía.

Lo social en este caso fue determinante para que la experiencia no rindiera los frutos necesarios y esperados, lo cual es muy triste pero espero que estas diferencias puedan ser salvadas poco a poco, por el bien del desarrollo de este tipo de iniciativas.

La iniciativa iba también dirigida en gran medida al aspecto económico aunque de una forma indirecta, puesto que el impacto que la invasión del maíz transgénico puede tener y de hecho está teniendo sobre la economía de la comunidad es muy fuerte y agresivo, de ahí la necesidad planteada de rescatar el maíz tradicional.

Se puede decir que la experiencia también tomó en consideración de manera importante el aspecto espiritual de la comunidad, puesto que el maíz es base de muchas de las tradiciones y de la espiritualidad de la comunidad y eso se destacó en los cantos y las ceremonias dedicadas a honrar el maíz y la tierra que lo proporciona para alimentar a los seres vivos. Aquí se encontraron las convicciones e inclinaciones tanto de lado de los ancianos como de jóvenes en la búsqueda de una nueva identidad. Era la inquietud de preservar lo que es propio, lo que es aprobado por la trayectoria de millares de años y busca su nueva legitimación por el implante y la revitalización en la vida cotidiana. (Toledo, 1991, con el lema: *Defendiendo lo Tradicional*, p.5, o en el párrafo *Creer, Percibir, Conocer*, p. 12).

En lo ambiental, por supuesto, también fue una propuesta y una actividad muy interesante, puesto que el rescate del maíz es una batalla clave por preservar la diversidad biológica en todo el mundo, en especial en nuestro país y en nuestra comunidad de Amatlán.

Eje 3. Epistemológico: Integración versus disgregación. El análisis de este aspecto en esta experiencia también es favorable puesto que aunque el elemento central de la celebración es el rescate del maíz tradicional, a ello se enlazan factores muy profundos de la realidad mitológica, comunitaria, mismos que no se descuidaron ampliamente pero que se realizó en las ofrendas y danzas sagradas, aunque recibieron una respuesta relativamente reducida que le pudo dar más realce y profundidad.

La experiencia buscó integrar lo ambiental con lo espiritual, principalmente, pero también estuvo muy presente lo social aunque de forma accidentada. De una mayor participación comunitaria se puede derivar una proyección política de más amplio alcance, esperemos que esta posibilidad se dé en posteriores ediciones de esta celebración.

Eje 4. Planteamiento, aplicabilidad, evaluación. En este eje, en general, hubo algunas deficiencias que se pueden explicar por ser la primera experiencia de este tipo en esta comunidad, pero que se espera que se vayan corrigiendo en sucesivas ediciones de la celebración.

La idea fue entusiasta pero muy poco coordinada, no se buscó involucrar de una manera más activa a los miembros de la comunidad en ella ni en el desarrollo de la celebración, lo que causó una grave falla al no lograr que ellos aportaran su visión, su sentir y hacer, mismo que podría y debería haber enriquecido de una manera mucho mayor la experiencia.

La aplicabilidad de la propuesta se vio empañada asimismo por la reducida participación de los miembros de la comunidad (excepcionalmente un constante grupo de los ancianos de Amatlán articularon interés y se involucraron en la realización de la ceremonia. La significativa ausencia de los otros sectores, principalmente de los miembros de producción fuerte, se explica por el fenómeno de desconfianza y en parte el desprecio al cultivo tradicional, pero también se puede derivar en gran medida por la misma resistencia que se da hacia los foráneos y por la poca sensibilidad que éstos han mostrado hacia la gente del pueblo.

La evaluación no se apreció ni planeó suficiente con un rigor y decisión de seguir en la línea propagada ni se consideró tan importante. Un análisis de la experiencia aconteció pero sin consecuencia para el seguimiento del proceso incentivado, de sus puntos fuertes y débiles, de sus logros y sus fallas y, sobre todo, de las causas de todos estos aspectos. Esto sería un punto muy importante a ser considerado en lo futuro.

Eje 5. Sociológico: Interdisciplinario, transdisciplinario, multicultural. En lo relativo a lo interdisciplinario y lo transdisciplinario no se puede decir que la experiencia haya sido un éxito puesto que no tuvo una adecuada justificación

teórica que le permitiera incorporar las reflexiones, conocimientos y formas de aproximación que la experiencia en diversas áreas del conocimiento han ido acumulando. En lo que se refiere a lo multicultural, se puede decir que se intentó lograr un buen desempeño, pero no se logró debido a lo anteriormente dicho, la diferencia grande entre las perspectivas y las formas de pensar de la gente de la comunidad y la gente de fuera que llega a vivir a la misma. En realidad, este aspecto fue bastante deficiente en la experiencia.

Eje 6. Teórico-práctico: Metabolismo Cultural, etnoecología y Permacultura. La fundamentación y aproximación teórica a la realidad que permitiera una mejor inserción de la experiencia en la construcción del conocimiento sociológico y ecológico, entre otros, estuvo más bien ausente, no se consideró importante ni se desarrolló como debería haberse hecho para aprovechar los conocimientos previos y para abrir nuevas vías de aproximación a la realidad.

4.10.2 Reflexiones sobre la experiencia en Amatlán

Amatlán de Quetzalcóatl es hoy, por su historia, un mundo en transformación y contradicción, con todo lo que se abre de opciones como un camino, lo que causa conflictos y pérdidas. Lo que se considera como interesante y preocupante en este contexto es la forma o, más bien, la dificultad de convivencia con modos heterogéneos de vivir, de identificarse y de comprender, con un verdadero diálogo entre una y otra forma cultural, lo que se manifiesta en partes hasta extremadamente antagónico y conflictivo.

Históricamente, se demuestra esta disposición y limitación hacia el “otro” en su singularidad, como una forma de la constitución de la identidad comunitaria e individual y de autoafirmación. La identidad por sus características normativas se encierra, queda como una forma intrínseca y se reproduce con la afirmación de ser único, auténtico, inconfundible. El acto de distinguirse del adversario, el extraño, hasta hostil, fomenta la identidad propia, tanto individual como colectiva.

El comunero y guía turística Lucio que está con su primo Manuel, promotor y coordinador del proyecto de Ecoturismo en Amatlán, junto con algunos otros miembros de la comunidad, ya hace dos años que está trabajando en el área con un proyecto de turismo ambiental que tiene recursos disponibles de una fundación de Canadá. Él menciona en un paseo hacia las Rutas de los dos Piedras, que “todavía hace diez años la mayoría de los habitantes de Amatlán no querían ninguna persona de fuera en esta comunidad. Los habitantes campesinos se sentían incomodados por los hábitos, invadidos en su privacidad e intimidad. Muchas personas llegaron con distintos intereses (principalmente financieros) y hábitos extraños, aparecieron con dinero, compraron terrenos, introdujeron drogas o malas costumbres e ignoraron los valores del pueblo.

El hecho es que poco a poco, a veces en forma acelerada y dramáticamente fuerte, la comunidad de Amatlán se transformó en “otra cosa, bien distinta de cómo era anteriormente”. Así comentan los ancianos tristemente y en partes con rencor lo que aconteció y lo que pasa en actualidad. Don Julio, un anciano se está lamentando: “Antes, los comuneros ofrecían comida en las fiestas, recibían a los representantes de otros lugares con collares de flores amigablemente y otros signos de bienvenida, y hoy ya quieren negociar, es puro aprovechamiento.”

El sentido común y las participaciones del pueblo están en camino de desvanecimiento y transformación en su forma e identidad colectiva. La cercanía de la capital y la promoción de Amatlán (junto con Tepoztlán), como se promueve el comercio, operan con el logotipo de *Pueblo Mágico*. En esta corriente se movilizaron comerciantes, aventureros, gente poderosa, material e ideológicamente, igual que corriente ideológica de la *Nueva Era* con esoterismo y consumo de drogas. Eso implica impactos a las visiones y costumbres del pueblo de Amatlán. Son hechos de un fuerte cuestionamiento y paralización de lo propio, auténtico y fuerte para la aglutinación, consistencia y perpetuación de la identidad y existencia física y cultural de una etnia o comunidad unida (etnoecosistema).

El comunero, médico naturalista, Aurelio, un abuelito de Amatlán y defensor de la tradición del pueblo en su función representativa de los toltecas, igual que la psicóloga Adela, que trabaja en el hospital tradicional con herbolaria y otros métodos homeopáticos, en parte con conocimientos curativos prehispánicos, mencionan que aquí se desarrollan “tendencias extremas: rígidamente conservador o extremadamente liberal. Principalmente para las mujeres, que se identifican con su papel conservador, implica una cierta forma de emancipación conflictos internos, como incertidumbre, sentimientos de culpa, etcétera”.¹¹⁰

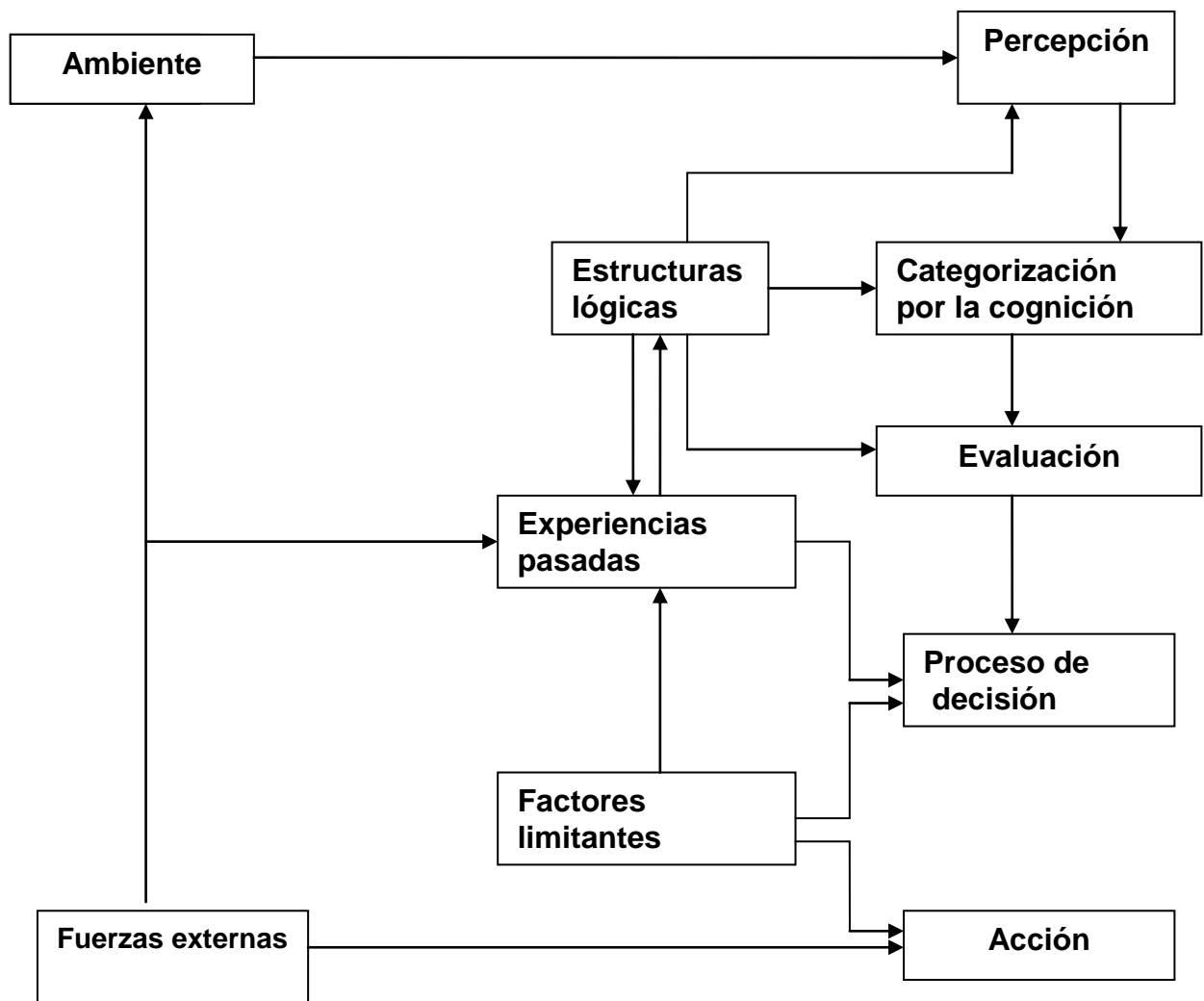

MODELO DE INTERRELACIONES HOMBRE/AMBIENTE Imagen 22

¹¹⁰ Emilio Morán: Figura IV. 1. *Modelo de interrelaciones hombre/ambiente* (p 66).

Por lo tanto, las actitudes conservadoras de los sistemas humanos poseen valor adoptivo, evitando el abandono de costosas modificaciones genéticas, morfológicas, fisiológicas o socio-estructurales en función de fluctuaciones ambientales o de corto plazo. El organismo quiere estar seguro de que el cambio ambiental al que debe adaptarse es permanente y no una fluctuación a corto plazo. (Morán, 1993, p. 66).

Las fuerzas externas (factores físicos) son el elemento significativo y alterante para el criterio de representantes de la línea occidental. La crítica a esta línea, con su horizonte materialista, prioriza el empirismo y positivismo; y no el conjunto de las fuerzas internas o espirituales que determinan el horizonte filosófico y la estructura en la interpretación y apropiación de la naturaleza y con ello, nuestra existencia bajo el marco del Metabolismo Cultural.

La controversia con descendientes de otros países como se manifiesta en el ámbito de Amatlán, con europeos, norteamericanos y otros, principalmente de tinte occidental, se manifiesta todavía más problemática, casi trágica. El cantante, poeta y curandero Sergio, a quien llaman “Sonora” (porque es de allá), que vive desde hace 15 años en Amatlán e identifica al pueblo como “mi pueblo”, dice de este grupo de extranjeros:

“No son cultos ni son limpios ni son felices ni sabios. [...] Los chinos sabían que Europa existía, nosotros no. Para nosotros era sorprendente. Toda la Tierra se conocía, menos nosotros. Nosotros teníamos una noción de que algo existía. Yo soy mestizo. Esto, lo que dices sobre las burbujas, referente a los de fuera que se instalan aquí sin asimilarse a la cultura, a las costumbres locales, es notorio. [...] Yo estoy rezando, no del modo tradicional, sino de un modo moderno. Europa es un mundo muy viejo, ellos emplean más la anticristiandad, la muerte, la culpa, el sufrimiento. [...] Soy mágico, no soy ateo, porque es algo muy triste. Nietzsche era un enfermo.”

Sonora adoptó Amatlán como su pueblo, hace poesías, leyendas, canta las impresiones, visiones y la trayectoria del pueblo con un inmenso entusiasmo. Y como él trata al pueblo con mucho aprecio gana la simpatía de casi todos. Por eso disfruta de una aceptación y hasta admiración entre los autóctonos. En este sentido, podemos hablar de una excepción.

En lo general, tenemos que registrar profundas separaciones, hábitos de desconfianza, de envidia y otras diferencias. Se trata, en parte, de abismos casi insuperables entre los polos de conceptos de vivir, de percepción e interpretación de las realidades presentes, igual que el manejo del mundo morfológico que se refleja en el interior espiritual de los individuos y en las etnias autóctonas.

En el caso de Amatlán, la población se encuentra en una brusca transformación, que se expresa en diversas formas y desde diferentes ángulos, varía en la densidad y tamaño. A grandes rasgos, se puede constatar la tendencia: uno *versus* el otro, un clan familiar contra el otro, desapareciendo el potencial de integración y llevando a la negación del “otro” y al conflicto que es desgastante, desagradable para todos y poco productivo. Así, la comunidad como unión está disgregándose, formando fronteras que no existían antes, defendiendo fuertemente intereses particulares, comerciales, de aprovechamiento y competencia.

Para problematizar el fenómeno de choques culturales y las dificultades de relacionarse uno con el otro, me permito mencionar un ejemplo con el cual convivía en Brasil: Los encuentros y desencuentros entre diversos habitantes de Amatlán, la interpretación y la conducta derivada tienen sus razones y fuentes en distintos factores.

4.10.3 Sistemas cerrados y sistemas abiertos

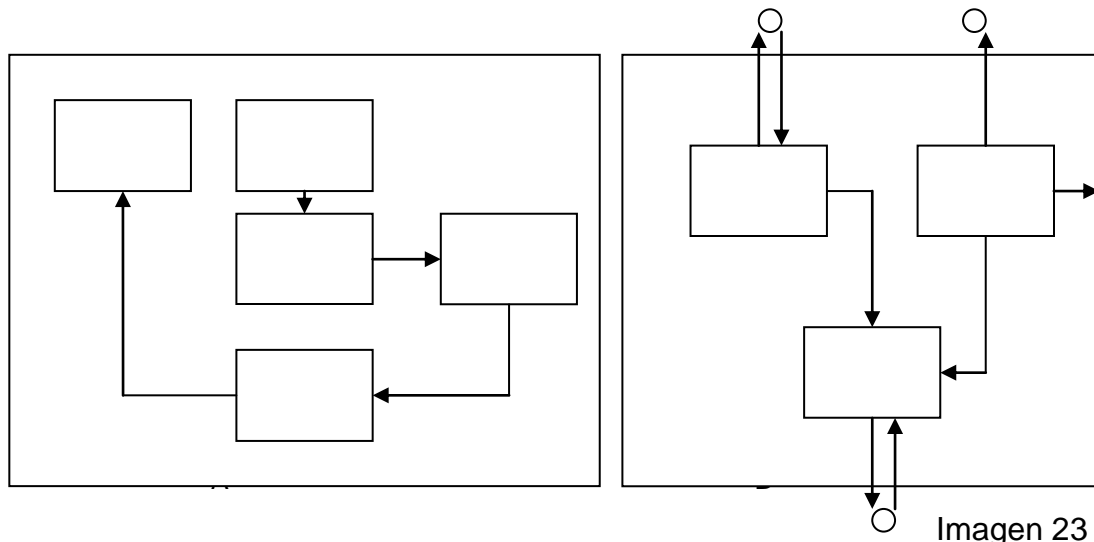

SISTEMAS CERRADOS (A) Y SISTEMAS ABIERTOS (B)

(Morán, Emilio F., 1993, Figura IV. 2. p. 71).

La comparación de modelos contrarios, de sistemas existentes e interactuantes en el marco de una comunidad se expresa en las características de la forma para el interior (introversión -A) o su relación hacia fuera (extroversión- B):

En el caso de Amatlán se puede hablar más de un sistema cerrado que se defiende (casi por fuerza), en partes con vehemencia, para evitar una infiltración, influencias externas, que el pueblo siente como una invasión, algo hostil, amenazador, que causa el miedo de perder algo importante y uno tiene que evitarlo para defender lo propio, la herencia y sustancia o, si no hay cómo, de un modo pasivo, tolerando hasta cierto punto a los recién llegados.-----

Hipotéticamente, quizá la perspectiva para un futuro transformado sería una sociedad tipo “sistemas como entidades abiertas, con configuraciones inestables, flujos externos que influyen en ellos a nivel funcional y estructural” (Morán, 1993) y que implican más disposiciones mentales y hábitos de conducta flexibles. El riesgo es la transformación tan profunda, por la que se corre el riesgo de la

descaracterización y, finalmente, la pérdida de la identidad singular del pueblo por razones de influencia externa, por miedo u otros factores de una presión económica o cultural y reacciones no adecuadas, ajenas.

En partes, ya se nota esta tendencia de adaptación a un *modus vivendi*, principalmente por influencia de la Iglesia Católica con su aversión por la identidad tradicional con su espiritualidad y hoy también por los medios como la televisión, modas actuales y formas de alimentación problemáticas. Así, hay que mencionar la comida chatarra, bebidas con conservadores de altísimo riesgo para la salud, el embotellamiento y empacamiento de casi todos los productos industriales con material desechable, principalmente de plástico. Todo provoca impactos ambientales y daños a la salud del pueblo.

Todo este proceso de transformación de un mundo “seguro”, “sano”, “cierto”, aprobado por millares de años y que constituye la sabiduría de un pueblo, que es lo substancial, el pegamento y la unión espiritual del pueblo crea impactos y unidades extrañas, tipo burbujas en un medio relativo homogéneo (Toledo, 1991, pp. 5-30).

La situación socioeconómica incluye las graves migraciones (principalmente de personas jóvenes y productivas en el cultivo de la tierra), la necesidad de conseguir financiamientos para realizar alternativas a la vida dura y la falta de opciones profesionales, que presiona a los dueños de la tierra a venderla. Así, hay familias que venden terrenos a personas de México o a extranjeros. La mayoría de estos nuevos miembros, se esconden tras muros altos. Se aíslan de los vecinos, llevan sus hábitos de las ciudades, donde, principalmente en la clase media, cada uno vive su vida.

Así es extremadamente difícil construir algo en común. Los muros crecen físicamente y humanamente. Y lo trágico es que muchas personas o familias compran un pedazo de tierra sin darse cuenta que eso implica un involucramiento

en una comunidad, en una forma de vivir, inhalar el oxígeno y las aspiraciones de los comuneros, entrar a la red de esperanzas, la memoria y la vibración del aura en todas las capas de la existencia, es un realizarse muy propio del lugar, inconfundible, como ya mencionamos antes.

Es tanto un terreno geográfico como un terreno de conciencia. Los estudios antropológicos, los recuentos históricos, los desarrollos sociales, las costumbres, tradiciones y las artes, todos estos aspectos pueden jugar un papel. El biorregionalismo los utiliza para lograr tres objetivos principales:

- 1) Restaurar y mantener los sistemas naturales locales;
- 2) Practicar métodos sustentables para satisfacer necesidades básicas humanas tales como comida, agua, energía, casa y materiales;
- 3) Apoyar el trabajo de repoblación de formas de vida. Este último objetivo se logra al involucrar a la comunidad en proyectos, educación y empleos preactivos, así como participando en protestas contra la destrucción de los elementos naturales (Kuri, 2003, p. 20).

Además de la no participación de la vida comunitaria, hay otro fenómeno: los “foráneos”, como la gente de Amatlán les llama, que son *hippies*, con su vida *light*. Los nuevos miembros del lugar se sienten en todos los lugares como en el paraíso, dicen que “somos como somos, somos el pueblo”, como alguien del grupo de promotores de la Fiesta del Maíz me afirmó cuando mencioné que sería muy importante respetar los hábitos, los límites, modos y las sensibilidades del pueblo de Amatlán.

El objetivo de la Fiesta del Maíz (criollo, como los autóctonos llaman al maíz tradicional) era celebrar la planta sagrada que los curanderos titulan como “carne, vida, madre y fuerza universal”, que ya tiene su trayectoria de nueve mil años y es algo sagrado para el pueblo, especialmente para los ancianos.

La intención de Juan, que nació, vive y estudió en México, pero es descendiente de argentinos, y su esposa Kena, mexicana, era ser puente entre el mundo tradicional y el mundo moderno. En partes, lo logramos junto (me incluyo en mi rol de la investigación participativa y activa) con los ancianos y los niños que no dieron tanta importancia y valor a la diferencia ideológica ni de la apariencia, por vestirse diferente y actuar distinto en comparación con las personas de la comunidad tradicional. Pero, en general, se notó abiertamente la falta de participación de los comuneros en la fase del planteamiento y de la realización de la Fiesta.

El ritmo de las acciones, las formas de proyectar, diseñar y encaminar el programa en sus diferentes niveles y dimensiones, demostró que existe un abismo entre uno y otro mundo, solamente dividiendo un espacio físico, pero la vivencia es casi como de dos elementos que no se mezclan.

Los que quedaron en las actividades, por encima de la diferencia y a quienes no importaba la apariencia ni la conducta de los *hippies*, eran un grupo de ancianos, dos curanderos y los niños. Así, se realizaron las reuniones y actividades, conferencias, exposiciones de películas, foros de debates, talleres, ceremonias religiosas, ventas de comidas, el festival con música, ofrendas y otras actividades comunitarias.

La participación fue más de personas de otros lugares. De Amatlán estuvieron más las mujeres y los niños presentes. Los hombres, que representan la parte de la autoridad de la comunidad, quedaron más con escepticismo, en las casas o en sus campos de cultivo.

Las autoridades de Tepoztlán y de Amatlán no se empeñaron, probablemente por razón de intereses particulares y, más que nada, por diferencias ideológicas. Un ejemplo inconfundible lo comprueba doña Ana, de Amatlán, quien me comentó que ella fue al Ayuntamiento de Tepoztlán (la cabecera municipal) por una

consulta del cultivo de su tierra y los directores intentaron convencerla de que experimentase y aprobase la plantación del maíz con semillas transgénicas. “Los compañeros del grupo de organizadores afirmaron este hecho e intentaron desilusionarme de la esperanza de que podamos esperar un apoyo del lado de las autoridades municipales.”

Interesante es que el Ayuntamiento de Tepoztlán apoyó solamente con 2 mil pesos para la promoción y celebraciones a favor del maíz tradicional. El Festival tuvo múltiples actividades (conferencias, exposiciones, películas, foros de debate, trabajo en talleres de artesanía y arte con niños escolares, exposición de formas de acopio para separar la basura en seis distintas categorías, danzas, rituales y muchas reuniones para el esclarecimiento de la situación y la búsqueda de opciones). Era una tentativa de animar a la población para seguir en su cultivo y cultura. La jefatura de Tepoztlán alertó que no había dinero para eso y ya dos semanas después soltó un millón de pesos a favor del maíz híbrido y transgénico, regalando hasta una tonelada para el cultivo de una hectárea a los agricultores que aceptaran el producto de las multinacionales. Los representantes del gobierno aclararon que el maíz tradicional que se ha utilizado por más de siete mil años ya no sirve.

Lo problemático es que no solamente la plantación de este maíz está en riesgo sino también la memoria, la identidad, los mitos, finalmente, para muchos ancianos y personas tradicionalmente orientados, el sentido de la creencia y de vivir física y espiritualmente.

Aparte, en este momento estoy pasando por tormentas del pasado y del presente en el pueblo, que me causan conflictos y estoy recibiendo golpes fuertes por confrontación con situaciones extrañas y difíciles. En el ámbito de la organización hay personas amables en el grupo de promotores para la Fiesta del Maíz en Amatlán que estoy acompañando, promoviendo. Son mayormente jóvenes vitales, inteligentes, sensibles y perceptivos, en otras palabras, “utópicos”

en cierto modo, como yo mismo, como arquitecto de utopías (ante de una situación pesada o desastrosa en el sentido ambiental y social). Algunos están en vuelos bastante aventureros, con marihuana, con ideales, mucha teoría alta, sueños valiosos, tanto conectados como desconectados de la realidad, de su propia existencia, igual que en el contexto social y cultural en la tierra Amatlán. La comunidad está y no está en la mente, se vive selectivamente. Cuando conviene, hay relación y cuando no, uno entra en distancia.

Habría que reflexionar en la expresión de algunos miembros del grupo de la Fiesta del Maíz: “El pueblo somos nosotros”; solamente falta clamar como Luis XIV: “El estado soy yo”.

Los comuneros mismos parece que viven con gran cantidad de conflictos entre sí, tristeza, decepciones, esperanzas y desesperanzas. En partes, no sé dónde estoy pisando. Me siento en casa, familiarizado, y corrido al mismo tiempo. Así, siento simpatía, aceptación y rechazo al mismo tiempo. El conflicto entre tradicional y moderno, incluyendo otras formas de realización se expresa grave, doloroso, en tantos casos y capas de esta sociedad.

Yo vivía y pasé los dos frentes de esta naturaleza en mi tierra materna, conozco las fronteras, las selecciones, los filtros, el racismo y el odio por causa de las proyecciones de ambos lados, contradictorias, desde la situación en el tiempo de la posguerra en Alemania. Con mi teoría del Metabolismo Cultural tengo en la cabeza una idea tipo proyección y diseño utópico, pero en realidad, la resistencia, los preconceptos me alcanzan. Quiero hacer una investigación participativa, me empeño quizá demasiado, y eso es malo porque me falta una sana distancia crítica, que me podía proteger contra frustraciones. La buena voluntad, los pasos, actitudes prácticas incondicionales, todo parece un obstáculo porque hay antecedentes que no permiten un corazón abierto, se encuentra una desconfianza acumulada por generaciones, por épocas. Un miembro del grupo de los *hippies*, bien desequilibrado y hasta agresivo, expresó la acusación que el pueblo está

boicoteando el evento por causa de la presencia del autor de la tesis, igual la presencia y de una norteamericana, que ya vive una vida en México y se empeña de la misma forma que yo en el marco de este evento.

Bueno, eso creó un malestar, un desequilibrio del balance. La vida entera era una lucha contra tendencias de racismo y ahora se notó la realidad pesada en la acepción de sentir cómo las víctimas se sienten y sufren. Se vengan enfrente del culpable, en general, igual juzgan y tratan al inocente como el culpable para una actitud asocial, hasta discriminan un potencial colaborador o amigo con agonía y rechazo.

Referente al nuevo ayudante, una maestra y militante de la promoción del Festival, me preguntó si yo conocía la película La ley de Herodes, porque el ayudante del pueblo de Amatlán tiene algo que ver con la figura del diputado en ese filme. Así, las controversias se acumulan y hay poca luz y esperanza para revertir el cuadro hacia una forma de desarrollar un concepto del Metabolismo Cultural, que nosotros defendemos como una síntesis entre posiciones antagónicas. La historia humana sigue su propia lógica que es sobre todo un conglomerado de ilógica. Infelizmente la ciencia aporta poco para resolver estos problemas.

La ciencia moderna, en particular, niega la participación y es la única que tiene el problema del relativismo radical, y me parece que sería difícil tener a la una sin la otra, una estructura "díptica" que no es auto-corrección sino auto-destrucción [...] Una cultura construida sobre principios científicos debe perecer una vez que admite su ilógica (Nietzsche, citado en Berman, 2004, pp. 148-149).

En el caso del modelo del socialismo de diferentes nacionalidades, específicamente en el marco del Pacto de Varsovia (Rusia, Bulgaria, Hungría, Eslovenia, República Checa, Eslovaquia, Lituania y otros países miembros del régimen de Moscú), como construcción científica de una utopía y modelo económico-social y cultural matemáticamente calculado y diseñado, se comprobó dramáticamente este problema por sus divergencias y el antagonismo entre Hombre Espiritual

(con su horizonte espiritual, religioso, tradicional) versus Hombre Racional¹¹¹.

Igualmente, hay que contemplar las amplias investigaciones de Raimundo Panikkar, que analiza profunda y ampliamente los tres horizontes de lo morfológico, estructural y lo místico (Panikkar, 1979, véase imagen 10, Cáp. II).

En este contexto, hay que enfocar también los límites de los sujetos operantes como promotores, el grupo, con mucho entusiasmo y en partes eficientes en el trabajo del *marketing* y en la estructuración material de la fiesta.

Así, tenemos que considerar la otra posición (por lo menos en gran parte) como un escenario contradictorio, con el intento de hacer algo llamativo, constructivo, hasta necesario para preservar un acervo histórico y cultural que desafortunadamente se entrapa por sus propios símbolos de identificación. Son lazos invisibles o solamente evidentes para el otro. Uno mismo no se da cuenta de la realidad que representa.

La disyunción entre teoría y praxis, entre la idealización y la base materialista, yace en la preparación de los académicos que se niegan a buscar un pensamiento complejo y la unión entre materia, abstracción y espiritualidad y lo declaran como algo antiempírico, no científico, irracional (Morín, 2001).

4.10.4 Las tendencias problemáticas de exclusión en Amatlán

Esto sucede, en el fondo, por la falta de cercanía con el horizonte real y multidimensional que se abre a las circunstancias concretas del nivel biológico y etnorregional, contextual y material.

La formación del aprendiz pasa por lo general por contenidos y métodos mecánicamente manejados e inadecuados, fragmentados, que niegan lo cercano

¹¹¹ Vea también el discurso y la relevancia de esta teoría en su antagonismo histórico y antropológicamente relevante en su amplio espectro de los trazos culturales dominantes del mundo de América Latina y de los anglosajones en los años de 1920.

y lo vital, mismos que son aplicados frecuentemente en el aula. La consecuencia es la indiferencia, la apatía, la carencia, la inhabilidad, la pobreza, la falta de perspectivas de la sustentabilidad y, como “solución”, se fomenta finalmente la fuga por migración.

Este método nacional, oficial, por el carácter de operar centralista y demasiado limitante, realizado bajo la directiva de la SEP no facilita por lo general el entendimiento y no ayuda a superar los retos y las dificultades de la vida concreta en el aula, solamente capacita a los alumnos para que se involucren en una simulación de aprendizaje, igual acontece del otro lado de la enseñanza. Finalmente, la escuela y la universidad tradicional descapacitan en vez de preparar y habilitar al alumno para actuar según la circunstancias de la realidad. (Skinner, 1938)

La pura *metareflexión* cansa, crea un hábito de engaño, de pasividad, de ser consumidores y reproductores por la vía de adquirir saberes lexicales, memorizando datos y palabras, trabajando mecánicamente en la línea del *conductismo* o *behaviorismo*. (Skinner, 1938). (Véase también 4.4.1).

Lo que podía ser una alternativa cualitativamente distinta es la filosofía de palabras generadoras– claves con su concepto transformador de Paulo Freire. (2001). Se trata en el fondo de un conjunto de actividades y movimientos tanto individuales como colectivos, una acción integral, filosófica, organizativa. Es un método conductual a nivel visual, intelectual, espiritual, emocional, estético, corporal, manual, con un sentido de vida colectiva, solidaria, emancipadora, revolucionaria. Este concepto propone la opción extraordinaria de aprender y moverse hacia otros horizontes, con su amplio despliegue educativo y organizativo.

La formación del aprendiz pasa por lo general por contenidos y métodos estandarizados, manejados e inadecuados, fragmentados, que niegan lo cercano

y lo vital, mismos que son aplicados frecuentemente en el aula como ya alertamos en otras ocasiones del proporcionado complejo problemático.

En su grandiosa visión hacia un horizonte libertador, vía el lema y la actitud de Reflexión + Acción para transformar la conciencia y la realidad, Paulo Freire ganó adeptos en varios movimientos populares y hasta revolucionarios, principalmente en América Latina; así en Cuba, Chile en la Izquierda Unida, en Nicaragua en el marco de la revolución de la FSLN, en Perú y en otros de los movimientos sociales y de la Teología de la Liberación, movimientos y luchas para superar obstáculos y lograr las condiciones básicas de vivir, entre otros en las *favelas* (barrios carentes) y zonas rurales, en Perú, Colombia, en el *Movimiento sem Terra* en Brasil y otros focos de liberación y organización consiente y transformadora. Y me pregunto ¿por qué no se busca inspiración en estos grandes modelos de lectura y de avance social y cultural?

Asimismo es destacable su concepto innovador e integral, en concreto por el método de investigación participativa y registro diversificado y profundo de la realidad con monitores educativos, por el registro didáctico escrito, audiovisual, dibujos y visualización con diapositivas del contexto sociocultural, el uso de palabras clave o generadoras (combinadas con imágenes y un discurso amplio y dialéctico), el problema y la realización de proyectos esenciales para el mejoramiento de la infraestructura de los alumnos, en su lucha por el desarrollo personal con el reto de autoestímulo, incluyendo la sustentabilidad familiar o comunitaria.

Se trata de métodos diversificados para la percepción, observación, análisis, para el diálogo dialógico, con afecto y aceptación de la otredad¹¹² de diferentes caracteres, trazos culturales, para un auténtico intercambio social y cultural, racional y emocional, facilitando la superación de dificultades de la vida material e

¹¹² Panikkar, Raimundo, 1979, *Myth, Faith and Hermeneutics. Cross-Cultural Studies*. Paulist Press. New Cork. Leff, Enrique, 2004, *Racionalidad ambiental. La reapropiación de la naturaleza*, México, Edit. Siglo XXI.

ideal, disolver bloqueos del aprendizaje y otros, individuales y colectivos, enfrentarse al reto de la alfabetización en un tiempo corto y con una eficiencia incomparable con todos los métodos convencionales y transformadores. Por lo general, el método de alfabetización de adultos y demás generaciones por el camino indicado dio resultados extraordinarios, así se desarrolló la facultad de leer y escribir en un plazo de tres hasta seis meses.

En total es el modo de adquirir conocimiento y dar sentido de vivir por aprender y hacer y no solamente soltar datos para fuera, de defender pruebas y títulos para un reto ajeno.¹¹³

A pesar de traer en partes perturbaciones, rechazo, afirmaciones en sentido de preconceptos, consideramos interesante buscar cautelosamente elementos hacia un Metabolismo para orientarse a otros horizontes, en parte experimentales similar con el arte (música, performance, teatro, filosofía, literatura, pintura). Urge en esta altura crear puntos de una nueva orientación, de una convivencia menos conflictiva y dañina para las especies humanas y los demás géneros, cimentar esperanza y disposición hacia una convivencia complementaria en vez de conflictiva y destructiva, desarrollarse en sentido de la co-evolución como lo propone la profesora e investigadora Helga Weisz. (2002).¹¹⁴

Para realizar estos objetivos no se limita a uno u otro método. Depende de varias circunstancias, de la infraestructura escolar y comunitaria, de la disposición de la escuela/ rector (en su horizonte de interés y por flexibilidad de aceptar hasta fomentar o limitar iniciativas), de recursos disponibles, de la formación y disposición personal del maestro, de las leyes y la forma de interpretar el trabajo en aula y demás circunferencias.

¹¹³ Senkowski, Reinhard, *La educación a la Paulo Freire, ¿son puras palabras?* En relación con la celebración del décimo aniversario luctuoso de Paulo Freire en la Universidad Pedagógica Nacional (2008)

¹¹⁴ Se trata finalmente en nuestro plantear de crear condiciones favorables de una sociedad y Naturaleza coevolución: condiciones para la posibilidad de un desarrollo sostenible.

En este contexto están indicados nombres e iniciativas o guías como: Freinet, Montessori, Piaget, ecoaldeas, Centro de Comunicación, Movimiento cultural-ambiental y de grupos sociales-políticos más orientados a la base. De la participación de la comunidad en su consistencia o desunión con intereses particulares. Del empeño de las autoridades (véase: consejo de los mayordomos).¹¹⁵

Se trata de un festival de resonancia mundial que se lleva a cabo cada año en 300 ciudades de 60 países al mismo tiempo. Congrega a miles de personas en una meditación y oración por la paz mundial a través del baile. Se podría decir que durante 10 años el evento ha congregado a los mejores exponentes de la músicaailable en el mundo. Decidimos organizar este evento en una locación ubicada en Amatlán de Quetzalcóatl. Además de ser un concierto musical también queremos experimentar aplicando distintas técnicas curativas artísticas desarrollándose como una sesión masiva de sanación. Buscamos a partir de esa fecha, establecer un movimiento musical que promueva la conciencia ambiental y la positividad. *Give Peace a Dance.*

Sintetizando las expectativas y lo concretamente realizado en la línea de la de la investigación en Amatlán uno tiene que considerar lo siguiente:

Lo que dificultó el acercamiento a la comunidad y en concreto a la Directora de la Primaria en Amatlán fue básicamente la confrontación con la realidad problemática, delimitada y estigmatizada por momentos históricos, así como por la cercanía de la capital del país con su tendencia de “invasión”, el miedo al despojo de la “paz interna” y de las identidades culturales y comunales; los choques culturales provocados por controversias antagónicas, por adversarios de descendientes nacionales de otras regiones (principalmente de la capital), así

¹¹⁵ Para señalar un espejo tipo spots (lucos) vea anuncio: From: KAANS PAAX <kaanspaax@gmail.com>, Date: 08-sep-2008 9:31. Subject: EARTHDANCE Amatlán 2008 Este sábado 13 de septiembre se celebrara, en Amatlán, Morelos, un festival mundial por la paz. Un festival musical llamado "Earthdance". [danza de la tierra]. Esta realizado de "*Healing beat colectiv*" de la mano de "*Heaven Sound*".

como internacionales (generalmente calificados por los oriundos como “gringos” o “foráneos” sinónimo de hostil, invasor, etc.).

También la compra de terreno comunitario, la influencia de las drogas, los elementos extraños y otros factores, complicaron el acceso y me obligaron a modificar la investigación de cómo originalmente había sido presentada. Posiblemente en un futuro se pudiera intentar realizar dicha investigación y aplicación en la praxis con más éxito. Dependería de otras circunstancias, de otros cuestionamientos y de distintas herramientas metodológicas y didácticas para desarrollar los criterios de esta tesis. Todo bajo un marco comunitario en conjunto e intercambio con los movimientos culturales, artísticos, antropológicos-filosóficos y transdisciplinarios igual locales y transregionales.

CAPÍTULO V

ANÁLISIS DE PROPUESTAS EN MATERIA DE ETNOECOLOGÍA

[...] retos más grandes que tiene la humanidad en este momento, [es] la elaboración de un paradigma diferente que incorpore en sí aquellos elementos que apoyen a las sociedades a construir dos cosas: un desarrollo sustentable y condiciones dignas para la evolución –física, mental y espiritual- de aquellos que las integran. [...] ya que es imposible de leyendo la realidad cada vez más compleja, solo a partir de un cientificismo que actúa bajo criterios de ordenación y validación rígidos, que por ese solo hecho pasan a ser obsoletos dada la velocidad de generación del conocimiento humano. (Diesbach, 2005, p.X).

5.1 Introducción. Oportunidades y límites hacia una educación etnoecológica

La investigación se realizó en Amatlán, véa la exposición en el capítulo anterior, como campo delimitado, con esto los radios de operación se mostraron restrictivos, sólo viables parcialmente. Por ello, opté por investigar campos hipotéticamente relevantes a los horizontes y experimentación en el sentido del Metabolismo Cultural, implicando factores y ejes indirectos y complementarios para influir en una educación ambiental.

Esta línea de investigación que concluimos en el próximo capítulo VI se trató de un sondeo de factores externos, promovidos y realizados dentro de movimientos culturales, sociales y ambientales; así como políticos y gubernamentales poco formales. Estos niveles se suponía que, hipotéticamente, tendrían influencia a largo plazo como el autor comprobó a nivel internacional al participar activamente durante varias décadas en movimientos de este tipo, principalmente en Alemania en los años 70.

Las sociedades mexicanas se expresan en formas determinadas –histórica y culturalmente–, de un modo muy particular y al mismo tiempo multicultural. Es un escenario extremadamente diversificado, amplio y rico en sus expresiones, en sus modos de ser y convivir. Esto se articula a través de muchos siglos y predomina un evidente conservadurismo en relación con otras culturas del mundo. Las razones son complejas y multidimensionales, se enraízan en las experiencias prehispánicas, en la filosofía cosmogónica de los imperios teotihuacano, olmeca, maya, azteca, zapoteca, incluso chichimecas y muchos más. (Bonfil, 1989).

Después, se despliega violentamente la bandera colonial, usurpadora, cristiana, occidental, antropocéntrica y logocéntrica, definida por la dualidad entre espíritu y materia; en el fondo antiespiritual y opresiva, lo cual provocó un genocidio inédito, guiado por la ambición de los conquistadores y la imposición de una nueva fe, ajena y predeterminada por la inquisición, acompañada por el intercambio social y comercial (nacional e internacional). Finalmente llevó hacia el “colapso de un cosmos ricamente texturado que ha terminado convirtiéndose en un mundo chato [*flatland*], un mundo unidimensional plano y desviado, el mundo desolado y monocromo de la modernidad y de la posmodernidad” (Wilber, 2005, p. 15).

Los paradigmas de orientación de las reglas de las personas y de los grupos étnicos están en general determinados y estructurados por un poder fuerte, casi absoluto. La sociedad se caracteriza, *grosso modo* y, en comparación con la mayoría de los países europeos, como bastante conservadora, jerárquica, inflexible en el sentido de la creación de innovaciones cualitativas en casi todos los sentidos. Y eso acontece tanto en su manifestación interpersonal dentro de la red familiar-social como a nivel ideológico en un marco más amplio, muy influido por instituciones, como la Iglesia, la escuela, la forma de pensar y de definir las normas a través de los caciques o ancianos influyentes, principalmente en el área rural.

La dependencia y la obediencia son muy importantes en la vida cotidiana en casi todas las capas de esta sociedad, en relación con las autoridades de distintos niveles y géneros, casi independientemente de la escolaridad y del estatus social. En grandes territorios, el modelo conservador predomina (como una inflexibilidad que llega hasta un cierto encrustamiento) El espectro sociocultural es poco abierto a modificaciones y adaptaciones que lleve a formas más liberales, modernas, en la orientación de un liberalismo de tipo occidental (como las interrelaciones entre una misma generación e intergeneracionales, en la moda, en las relaciones sexuales, en el autogobierno, en la responsabilidad, en la autonomía e independencia desde la niñez). Lo común es recibir órdenes, aceptar las verdades del maestro, del abuelo, del sacerdote u otra autoridad, en vez de dialogar, indagar la verdad junto con el docente o en forma autodidacta. Raimundo Panikkar lo ilumina de la siguiente manera: (Panikkar, 1979). El aprendizaje común se enfoca principalmente en el

‘Cuadrante individual, objetivo y conductual: aprendizaje conductivo. [...] en vez de perseguir un Cuadrante cultural, intersubjetivo: cognición y enseñanza situada, enseñanza reflexiva, aprendizaje experimental, enseñanza reflexiva, comunidades de práctica, participación periférica legítima, enseñanza recíproca, construcción colaborativa del conocimiento, comunidades de aprendizaje, aprendizaje cooperativo’ (Escobar: 2007, p 101).

Un pensamiento crítico y dialéctico es muy raro, normalmente no es practicado, incluso es percibido como incómodo, como una cierta forma de provocación, de rebeldía, de desobediencia. El poder del miedo, de chocar con la jerarquía como instancia y con la regla común, con las costumbres, con el “comodismo”, con la alteridad, se interpreta como un cuestionamiento de la propia identidad. Se ve más como una hostilidad que como una oportunidad y un potencial de enriquecimiento de la propia vida (Leff, 2004).

La estructura jerárquica y autoritaria, internalizada, se manifiesta y confirma tanto por las leyes escritas como por las no escritas. Hay críticas hacia las

autoridades estatales, hacia la Iglesia católica, pero finalmente se cae en uno de dos extremos: todo mundo las respeta, y se somete; o hay una resistencia fuerte, incluso armada, por grupos guerrilleros. Un intermedio de libertad o una posición equilibrada de crítica constructiva tal vez se permite, pero casi no se cumple.

Por falta de distancia con la realidad, por limitación o ausencia de espacios de libre expresión; para criticar y desarrollar ideas y modelos alternativos, por la dificultad de experimentar nuevas formas de desarrollo cultural, social, educativo, que permitan modificar las normas éticas predeterminadas, de convivencia (por ejemplo, en comunas, etcétera). Se reproducen en partes modelos arcaicos, represivos, poco creativos y poco originales.

La forma de experimentación es necesaria para transformar una realidad que está incrustada, que limita los juegos y los trabajos científicos, filosóficos, artísticos y didácticos. Las reproducciones mecánicas (*rote learning*), en el nivel del aprendizaje contribuyen a desacoplarse más del escenario globalizado, el cual exige habilidades y cualidades de competencia (científica, tecnológica, comercial, deportiva, etcétera) en la red de la interdependencia, nunca antes como hoy.

Tanto las autoridades gubernamentales como las comunidades con sus normas, costumbres, leyes, las iglesias y las entidades educativas, influyen en la persona, con sus regulaciones, con sus códigos morales. Ejecutan su poder a través de la presión, legal (hasta con castigo físicos), y por la socialización e internalización de los valores preescritos, comunes en la interacción interpersonal.

Lo que significa una ventaja por un lado -como factor ordenador, por el funcionamiento formal de su estructura, como un esqueleto y una fuerza aglutinante de diferentes unidades, de parcelas y de segmentos o sectores de la sociedad-, por otro lado se muestra problemático, en relación con la biodiversidad y la diversidad cultural (Senkowski, 2000).

En el contexto del Estado, el orden legal se manifiesta en una plataforma abstracta en la Constitución, en las leyes, con sus párrafos y reglamentos. A nivel abstracto se ordena la vida pública por la ejecución de los tres poderes: Legislativo, Judicial y Ejecutivo. En general, los miembros de la sociedad no saben de dónde vienen, cómo y por qué existen estas leyes, no tienen una relación íntima y mucho menos una comprensión viva de este bosque de párrafos. Es un tipo de espejismo de espacios aislados, desconectados de la realidad del pueblo.

Jürgen Habermas habla, en este contexto, de la pérdida de un diálogo constitutivo, de un encrustamiento (o petrificación) de la sociedad en sus expresiones esenciales, de un burocratismo mecánico, muerto, fatal, que está en el fondo vaciando las relaciones humanas y neutralizando la relación con el entorno ambiental, que representa así más peligro para la existencia humana (Habermas; 1967). Está presente en todas las capas y dimensiones de la realidad, en las masas. Los fenómenos se diluyen en masas amorfas, sin sentimiento ni compromiso.

Lo que une a tanta gente y a la red de unidades sociales es el mínimo factor común. La democracia representativa actúa en sus gremios especializados y muchas veces desconectados de las bases populares (con sus tradiciones, diseños y experiencias conceptuales), autodefinidos y muchas veces por sus intereses particulares, representando uno u otro grupo poderoso, pero no involucran a los sujetos históricos, en su mayoría, como sujetos actuantes sino como objetos de manipulación, de explotación, como una masa. Los políticos y burócratas se están autolegitimando por las leyes como una cortina social para defender sus privilegios y manejan los discursos públicos para un auto-servicio (igual que en un *self service shop*).

Uno de los grandes problemas es la concentración de personas, funciones y energías en los mega-sistemas, en las metrópolis con sus manchas urbanas

crecientes, en sus sistemas productivos, comerciales, de organización en masa, con impactos destructivos hacia el entorno ambiental y los etnoecosistemas.

La globalización es una corriente de reducción del hombre a un gran mercado (viendo todo a través del espectro del lucro), de ventajas materiales y emocionales, intencionado y programado a favor del prestigio o del ego ilimitado, con su disposición a la explotación material, a la cosificación del mundo (Leff, 2003), y al riesgo de una tremenda extorsión afectiva.

El proyecto positivista buscaba asegurarse en el mundo a través de un conocimiento que iría emancipando al hombre de la ignorancia y acercándole a la verdad. La ciencia –que se pensaba liberadora del atraso y de la opresión, del primitivismo y del subdesarrollo–, ha generado un desconocimiento del mundo, un conocimiento que no sabe de sí mismo; que gobierna un mundo alienado del que desconocemos su conocimiento especializado y las reglas del poder que lo gobiernan. El conocimiento ya no representa la realidad; por el contrario, ha construido una hiperrealidad en la que se ve reflejado (Baudrillard, 1976, 1983). [...] En ese sentido, las estrategias fatales que destila la hiperrealidad del mundo postmoderno, son reflejo del poder que ha cimentado la civilización occidental, desde la comprensión metafísica del mundo hasta las armaduras del conocimiento positivista (*Ibíd.*, p. 31/32).

La continua manipulación y destrucción de la identidad individual y colectiva es la consecuencia preocupante, aparte de la masificación y homogenización de los estándares diversificados, multiculturales, de trazos culturales ricos por su pluralidad; se enlaza en la corriente de una monocultura, corriente que fomenta la tendencia hacia el *hombre unidimensional* (Marcuse, 1999).

Es impresionante que la historia tenga antecedentes que yacen en un contexto fatal, como la propaganda que los nazis hacían para movilizar a las masas hacia la guerra y poder así defender ideológicamente los campos de concentración, el mecanismo del *marketing*, siguiendo los mecanismos psicológicos, desarrollados

por Goebbels (ministro alemán de la propaganda de guerra y organizador del Holocausto). La problemática es la manipulación de las capas inconscientes, por una pérfida estrategia y por el uso de los mecanismos del racismo, la competencia y la paralización de los fundamentos culturales en su trayectoria histórica, desarrollados por creencias, vivencias y por un aprendizaje profundo y sólido.

El centralismo y el poder por el poder, en el carácter del monopolismo económico, ideológico y político crean, por su dinámica, un sistema global de características social-darwinistas, con una tendencia autoritaria y una línea monocultural, en la que el más fuerte define las reglas, oprime y hasta liquida al más débil. Así se desarrolla en el nombre del neoliberalismo un concepto aparentemente positivista (en su superficie y en su lógica), pero en el fondo no refleja la calidad de vida de la diversidad natural y espiritual.

Las contradicciones se articulan por fuerzas depredadoras que afectan substancialmente los etnoecosistemas. La estrategia demagógica empleada por la propaganda de libertad, crecimiento del ego (hasta usando el pretexto de la equidad), libertad, etcétera, se demuestra en el fondo como una promesa de dispersión, confusión y horizontes vacíos. La reducción de la biodiversidad y la diversidad cultural son las consecuencias (Senkowski, 2000b).

Finalmente, este sistema, con sus contradicciones, no satisface al hombre ni al entorno con sus ecosistemas y su metabolismo indispensable.

Las contradicciones y el antagonismo no dejan espacio ni válvulas para dar salida a las energías que causan estancamientos, tensiones y fuerzas dispares. La escasez de recursos naturales, necesarios para sobrevivir (como agua, oxígeno, alimentación) se corresponde con la escasez emocional, de libertad y de oportunidades para recuperar un equilibrio en varios niveles, para no enfermarse, no padecer neurosis o enfermedades físicas.

Las expectativas y esperanzas quedan en gran parte estancadas. La mayoría de las personas se acomodan con una ingenua disposición mental de que “el sistema” (la naturaleza, dios, el gobierno, la burocracia) va a arreglar todo. Otros caen en frustración, entran en angustia, en drogas, estrés, en millares de actividades, o en apatía (lo que es más común). La auto-limitación y entrega a un *dios-máquina* es el robo de la competencia propia y de cualquier creatividad y fuerza de hacer algo constructivo, participativo y contribuir para promover la armonía hombre-naturaleza. Faltan fantasías y ánimo para abrir canales hacia energías metabólicas, para dejar fluir la fantasía social y recuperar el equilibrio en los campos principales de nuestro entorno.

En gran parte se reproducen en México estándares conocidos, aprobados, copiados y más fáciles de lograr (como la venta de productos manufacturados en China, Corea, o expendidos por medio del contrabando o la “piratería”. El exrector de la Universidad Nacional Autónoma de México, Ramón De La Fuente, alerta en este sentido: “Falta voluntad para que despeguen ciencia y tecnología”¹¹⁶. Se reclama, lamenta y plantea mucho pero la realidad de la investigación en México (igual que en casi todos los países de América Latina) se demuestra extremadamente precaria: Así leemos frecuentemente: “Insuficientes, los recursos para la ciencia frente a los retos del país”¹¹⁷.

Otros investigadores y personas con una visión política alertan que faltan más estudios de ciencias exactas, ingenierías, (la proporción actual es 9:1, solamente un décimo opta por las ciencias exactas) y trabajos académicos que promueven patentes y no solamente se concentren en ciencias humanas, históricas y literarias. Interesante sería inspirarse en este complejo educativo en los países socialistas con su concepción de una Educación Politécnica.

¹¹⁶De la Fuente. “Deben estar más allá de coyunturas sexenales, afirma el rector de la UNAM”.

José Galán: “Falta voluntad para que despeguen ciencia y tecnología”, *La Jornada*, 14 de nov. 2006, p. 43, Sociedad y Justicia.

¹¹⁷. Patricia Muñoz, “Insuficientes, los recursos para ciencia frente a los retos del país: Villa River. El próximo gobierno debe considerarlo si se quieren mejorar niveles de vida, afirma. *La Jornada*, 17 de oct. 2006. Política. P.21.

También hace falta creatividad, fe y fuerza para tomar la decisión de lograr caminos innovadores, tanto internos (intrapersonales) como prácticos en la vida cotidiana. Eso acontece en forma conceptual y al interior de las organizaciones políticas, principalmente en el ámbito de la autogestión, o sea, en las etnias rurales o en el mercado, por ejemplo, en el trueque, en el comercio informal, en los ambulantes de las zonas urbanas. Los grupos sociales informales y oficiales-formales demuestran poca imaginación para abrir espacios y experimentar otras formas, más libres, sociales y experimentales¹¹⁸.

Lo trágico es que frecuentemente se confirma la tesis de Paulo Freire de que los oprimidos se identifican con y defienden los valores de los opresores, como si fuesen los propios (Freire, 2002). Por el contrario, el pensamiento tradicional se declaró como sagrado a casi todo lo que aseguraba la vida: las plantas, las lluvias, la Luna, el Sol, las montañas y otros fenómenos naturales, así como la luz, la clorofila, el agua como la máxima deidad, la fenomenología en su variedad de elementos, como ordenador energético y magnético, físico y esencial del sentido del ser, como ser en función del cosmos y no en contra de él.

La objetividad -de *objeto*, *cosa*, como fuente de dominación y explotación, como el concepto occidental y bíblico por excelencia, no existían, ni en fantasías-. Las demarcaciones del paisaje tenían su valor físico y espiritual, su forma simbólica y así, tenían una función transnatural relativa al supramundo y al inframundo en las cavernas y similares.

Esa disposición y actitud se consolidó en forma de creencias, mitos y rituales. Todo ser y creer se constituyó y se constituye hasta que hay una unidad, algo total, indivisible¹¹⁹. Lo que falta es:

¹¹⁸ La crítica se basa en un comentario y análisis: Senkowski, R., *Agua: Inicio y fin de la vida. ¿H₂O: pura cosa, un objetivo del poder político, un show, o de qué se trata? Crítica al Foro del Agua*, Marzo, 2006.

¹¹⁹ Ver también las afirmaciones de Raimundo Panikkar (Panikkar; 1979; Panikkar; 1997).

Una visión coherente que integra las verdades procedentes de una amplia y dispar diversidad de campos –como la física, la biología, las ciencias sociales, las ciencias sistémicas, el arte, la estética, la psicología evolutiva y el misticismo contemplativo, por ejemplo– y que también incorpora movimientos filosóficos tan opuestos como el neoplatonismo, el modernismo, el idealismo y el posmodernismo (Wilber, 2005, p 5).

En este marco, la cuenta cósmica se dio como cierta, la vida tuvo sentido y logró cierto balance entre los diferentes grupos étnicos y con el entorno ambiental, vegetal, animal y humano a pesar de que también hubo crisis, desastres y pérdidas fatales (Senkowski; 2002).

En general, la naturaleza tenía la oportunidad de recuperarse a pesar de las quemaduras, de la muerte de la fauna, porque existía otra relación proporcional entre hombre y naturaleza. La cantidad de seres humanos era mucho menor que hoy, y no existía una concentración tan drástica y amenazadora para los sistemas ecológicos. Además, las etnias eran mayormente nómadas.

Lo que causa problemas en el ámbito etnoecológico son las dificultades de adaptación a los límites naturales. Históricamente, las culturas cumplieron su función en observar bien y mantener este equilibrio. Hoy, con más ciencia a la que defendemos, desacoplamos una realidad de la otra; la teoría de la realidad. Navegamos casi en vano con las teorías y no nos importa el impacto ambiental, ni nada, especialmente en el ámbito de las ciencias humanas, de las ciencias filosóficas.

Así se perpetúa el mito, con su creencia inocente de que la Madre Tierra va a alimentarnos y sustentarnos. Igualmente se confía ingenuamente en que los científicos y políticos van a preocuparse, como los antiguos sacerdotes o emperadores que ocuparon una representación semidivina. Los tiempos cambiaron, las visiones y los valores, los horizontes, las interpretaciones del

mundo, el tratamiento/manejo ya no son los mismos que medio milenio atrás. Jorge Escobar Torres (2007) nos indica en esta búsqueda de alternativas y salidas del túnel oscuro, la pista del Tao: Un paradigma integral para la calidad en la educación México.

Tao: El real y verdadero camino sólo se descubre con la realidad, con el hacer del corazón. Nos desmarcamos de las prácticas forzadas, de las fórmulas de cocina que nos prometen la liberación a partir de la mera repetición. Conciencia y corazón son los zapatos útiles para caminar por el sendero. Hay múltiples caminos y la búsqueda se inicia caminando.

Un poeta escribió lo siguiente: Veinte hombres caminando sobre un puente hacia un pequeño pueblo, son veinte hombres caminando sobre veinte puentes hacia veinte pueblos. (Escobar, 2007, p. 20).

El cambio histórico de la Revolución Científica, de la Revolución Industrial, de la dinámica de la globalización, de los distintos usos de los elementos naturales y químicos, de las sustancias tóxicas, radioactivas; todo esto exige una revisión de la forma de tratar, de la evaluación de la utilidad de una vida integral, tanto para el hombre como para las demás especies en su hábitat y para las posibilidades de sobrevivir.

La disposición religiosa, el concepto filosófico-ideológico-religioso de los fenómenos naturales en relación con el mundo geofísico y la complejidad como un permanente intercambio en forma de un metabolismo natural y cultural exigen otra revisión de la realidad. Todo nos llama para una redefinición filosófica, científica, educativa, política, de una praxis coherente con el pensar y el actuar. La vida, en sus formas de expresarse, de organizar las cosas esenciales (hasta las de lujo, incluso las culturales) es en los europeos y asiáticos más inmediata, más directa. La gente vive el momento, en el horizonte de su percepción empírica, más subjetiva, imaginaria, por intuición e imaginación mística, no hace tantas excursiones abstractas, extrapolaciones, en comparación con los representantes occidentales. Los planes de futuro, el retorno al pasado o a mundos lejanos es

inusual, tanto por falta de recursos como por falta de interés (Esteva, 1992).

El horizonte místico aterriza e involucra todo, sin extrapolación, sin la angustia que lleva a exagerar las decisiones. La fe y la tranquilidad emocional no se pierden, no provoca pánico o grandes preocupaciones salir de un estatus afectivo en su totalidad¹²⁰. El concepto místico permite permanecer en un *status quo*, intangible ante interferencias externas. En varias situaciones, como en el caso de los huracanes (por ejemplo en Boston, donde hay una gran colonia de migrantes mexicanos, quienes huyeron de la devastación causada por el huracán Wilma en el año 2005) o ante otras amenazas, se comprobó esta mentalidad de esperar lo que va pasar, es decir, una tranquilidad hasta apatía en la actitud de muchos mexicanos¹²¹.

Lo que consideramos en cierto modo positivo, afirmativo y tranquilizante es por otro lado preocupante. El concepto de cuidar las relaciones interpersonales asegura al sujeto y está preservando en cierto modo la cultura, los hábitos y las normas, mientras que por otro lado reviven las formas que se practicaban en la Edad Media en Europa. Según Morris Berman, las personas vivían en ese tiempo completos, más seguros, menos fragmentados y despojados en su ver y sentir la tierra, sin normas abstractas y más una unión o complejo integral, más equilibrados, más armoniosos y satisfechos en su estilo de ver, pensar, meditar y actuar en unión hacia el mundo no como objeto sino como matriz de todo y principio fundamental de la vida (Berman, 2004).

Berman diagnóstica el dilema histórico desde la trayectoria de un lapso temporal que comienza hace cuatro mil años con un análisis diferenciado, profundo y espectacular por los siguientes razonamientos:

¹²⁰ Definición de la esencia del mito por R. Panikkar (Panikkar, 1979, p 2).

¹²¹ Otra investigación por la etnóloga, médica y psicoanalítica Jean Liedloff expone los motivos para esta disposición en el comportamiento en la primera infancia en el ámbito de la etnia de los Yequanes en Venezuela.

Históricamente, la pérdida del significado, ya sea en un sentido filosófico o religioso –la división entre hecho y valor que caracteriza la época moderna–, está enraizada en la Revolución Científica de los siglos XVI y XVII. La visión del mundo que predominó en Occidente hasta la víspera de la Revolución Científica fue la de un mundo encantado. Las rocas, los árboles, los ríos y las nubes eran contemplados como algo maravilloso y con vida, y los seres humanos se sentían a sus anchas en este ambiente. En breve, el cosmos era un lugar de pertenencia, de correspondencia. Un miembro de este cosmos participaba directamente en su drama, no era observador alienado [...] sino una conciencia participativa [...] La historia de la época moderna, al menos mentalmente, es la historia de un desencantamiento continuo.

Desde el siglo XVI en adelante, la mente ha sido progresivamente exonerada del mundo fenoménico [...] En la teoría por lo menos, los puntos de referencia de toda explicación científica moderna son de la materia y el movimiento, aquello que los historiadores de la ciencia llaman la filosofía mecánica [...] La conciencia científica es una conciencia alienada: no hay asociación estática con la naturaleza, más bien hay una total separación y distanciamiento de ella. Sujeto y objeto siempre son vistos como antagónicos. Yo no soy mis experiencias y por lo tanto no soy realmente parte del mundo que me rodea. El punto final lógico de esta visión del mundo es una sensación de reificación total; todo es un objeto ajeno, distinto y aparte de mí. (Berman, 2004, p. 16).

Lo que perdimos casi por completo en Europa y otras sociedades eurocéntricas, es la relación mística o espiritual con la naturaleza, que se conserva de uno u otro modo; el problema es la sincronización y la forma de sobrevivir física y culturalmente en el marco de un mundo global, con sus divergencias antagónicas, dominios y formas de colonización, subordinación y hasta extinción de parte de una forma sin respetar a la otra, de ser exterminador con herramientas que causan impactos sociales, violencia y crecientes tensiones ambientales. Un colapso de los etno-eco-sistemas, las erosiones y migraciones, como ya mencionamos en otros contextos de la tesis (Berman, 2004).

Hay capacidades y cualidades comparables en un mundo y el otro, hay trazos culturales y disciplinas compatibles, complementarias, pero por lo antiguo, por un criterio de durabilidad y consistencia, por la valoración comparativa, llevan ciertas desventajas en el ámbito global. Esto se muestra por el estatus de la ciencia, la tecnología, por los títulos en el deporte (las medallas de la Olimpiada), así como por otros diversos acontecimientos de competencia internacional.

El flujo de las migraciones habla su lenguaje propio. Si una cuarta parte de la población de origen mexicano (25 millones viven y trabajan en Estados Unidos) tiene que buscar una fuente de existencia fuera y la sustentabilidad depende de las remesas del extranjero, algo funciona deficientemente y es preocupante. No queremos descalificar las culturas y sus valores, indudablemente valiosos en el sentido de la calidez humana, la estabilidad emocional, la paciencia y la tranquilidad, aspectos incomparables en relación con muchos otros lugares y pueblos del mundo. El modo de tratar a los niños en la primera infancia, de llevarlos en el brazo y arrullarlos amorosamente, es ejemplar para toda la educación (Liedloff, 1977).

No se trata de jerarquizar una forma cultural sobre otra, sino simplemente constatar la diferencia innegable y reflexionar la teoría del Metabolismo Cultural con el fin de avalar la alteridad, en toda la gama de sus singularidades, con un espectro amplio e íntegro del ser, de pensar, de cultivar formas propias que surgen de la adaptación al entorno humano, a las circunstancias históricas, a la presencia de plantas y animales domesticables, al cambio de estatus del ser nómada que se convierte en sedentario, a la escritura, a las condiciones de hacer intercambio (principalmente, vía terrestre) (Diamond, 1998).

Una visión y un reconocimiento de la diversidad en su esencia como algo elemental para el ciclo ecológico urge, ante el riesgo de extinción de millares de especies, de la desaparición de tantas lenguas (todavía vivas y practicadas) y de crear conceptos indispensables para atender a la naturaleza vegetal-animal y

humana. Una forma vale tanto como la otra y es un reflejo de la biodiversidad. En total, necesitamos el Metabolismo con todos sus elementos, derivaciones y formas químicas y energéticas. Es indispensable para el complemento y equilibrio en este mundo polarizado y de flujo permanente de energías.

Urge como nunca antes el acercamiento de las culturas, por la tendencia a la urbanización, a la concentración de todo en la corriente de la globalización y su forma del manejo de los recursos naturales y humanos. La acumulación, los choques, las oportunidades y la nueva era, los impactos naturales, la escasez y el nuevo ritmo de intercambio, de procesos de información, de producción, de distribución, etcétera, hacen necesarios conceptos con parámetros adecuados, integrales, holísticos, metabólicos. Es una dependencia mutua que no permite desacoplar e ignorar el contexto con sus energías, con su contaminación, sus ondas productivas o destructivas.

5.2 El Llamado del Cóndor¹²²

La expectativa del Congreso *El Llamado del Cóndor*, acontecimiento internacional realizado en Perú donde participaron personas y grupos de todos los continentes, representantes de corrientes etnoecológicas, alternativas, indigenistas y altermundistas, quienes llevaban como bandera un mundo de más armonía y paz para el hombre tanto como para la Pachamama (Madre Tierra). Podemos considerar esta iniciativa como un encuentro diversificado, holístico, de uno u otro modo como un modelo piloto y extraordinario, en partes experimental y en otras: de alta calidad, tanto por su diseño como por su ejecución práctica.

El sitio, en la cordillera de los Andes de Perú (a medio camino entre Cuzco y Machu Picchu), en el Valle Sagrado, fue favorable para crear una atmósfera animada, creativa, y se pudieron viabilizar experiencias innovadoras y profundas

¹²² "El Llamado del Cóndor" del 22 al 29 de septiembre, 2003, Qosqo, Perú.
www.lacaravana.org/condor/www.lacaravana.org/condor/experiences_m.html-24k
<http://www.redplanetaria.com/4/content/view/96/11/> www.redplanetaria.com/4/content/view/251/11/
- 43k. (Registrado 10.03.2009)

en varios sentidos y por ello fue un rescate de las sabidurías tradicionales y modernas en busca de una transformación del concepto vigente y dominante. Fue un encuentro histórico que sirvió de escenario de nuevas alternativas para estudiar, investigar, programar y vivir de forma más congruente y en armonía con el cosmos y de este modo poder encontrar un nuevo sentido de la vida.

Durante el acontecimiento se aportaron elementos hacia la realización de objetivos en su abanico multicultural. La composición de la asistencia fue de diferentes ascendencias étnicas, con sus filosofías, culturas, mitologías, etcétera. Hubo alrededor de mil personas presentes (presencia fluctuante), se manifestó un acto grandioso de análisis, enseñanza, vivencia y empuje social, cultural, ecológico y cosmogónico con un aura valiosa en su dimensión y cualidad. Aparte de la multiculturalidad, todas las generaciones y visiones estaban presentes - desde niños de algunos meses hasta personas de más de ochenta años-.

Las actividades y el espacio ayudaron a iniciar relaciones armónicas, solidarias y a inspirar el deseo de actuar en la línea de una *metanoia* (profundo repensar y transformar la conducta de la propia existencia y la de los demás). Las metas de pensar, meditar y actuar son parte de una unión y satisfacción profunda, aparte de fomentar mejores y más eficientes condiciones de aprendizaje. Fue una fuente rica para buscar y encontrar elementos en la construcción de la teoría del Metabolismo Cultural.



Imagen 24

CEREMONIA EN MACCHU PICCHU (PERÚ)

5.2.1 Relato de la experiencia

Se presentaron en los distintos foros, simposios, talleres, una variedad de expresiones; diseños y modelos; diferenciados y desplegados según el parámetro de lo moderno en su carácter racional, funcional, pragmático, tecnológico, científico, económico, administrativo, etcétera. También se manifestó un arco iris de inspiraciones y vivencias, influidas por el valor y la trayectoria de diversos pueblos, su conceptualización religioso-filosófica, antroposófica.

Talleres de encuentros previos

- Cocina solar.
- Recolección de aguas pluviales y manejo de aguas en aldeas remotas.
- Biogeneradores de gas.

- Construcción de paneles, linternas y calentadores solares de bajo costo.
- Métodos de construcción con tierra: adobe, cob y otros.
- Ecoturismo.
- Rescate de tradiciones indígenas.
- Chamanismo.
- Conciencia colectiva.
- Niños índigo.
- Auto-sanación.
- Técnicas para recaudación de fondos para proyectos sociales.
- Alumbrado de bajo costo para áreas remotas.
- Haciendo ONGs efectivas.
- Toma de decisiones por consenso.
- Resolución de conflictos.
- Reuniones productivas y divertidas.
- Casas con bajo uso de energía.
- Microfinanciamiento.
- Volviendo a las raíces.
- Energía apropiada para el mundo en desarrollo.
- Ingeniería verde.
- Nutrición.
- Red de semillas.
- Introducción a la Permacultura.
- Diseño de ecoaldeas.
- Educación para un nuevo mundo.
- Calendario Maya.
- Medicina holística.
- Plantas sagradas andinas.
- Fitoterapia.
- Tintes naturales.
- Productos de higiene y limpieza biodegradable.
- Reciclaje de papel.

- Artesanías.
- Yoga.
- Danzas del mundo.
- Redes de trueque.
- El uso del Internet para la acción.
- Biorregionalismo social.

Muchos discursos con elementos sustentables (por la teoría, y en varios países, en Alemania, Australia, Japón, aplicadas en significativa praxis) fueron presentados en una línea filosófica, sociológica, antropológica y religiosa, igual que en forma de exposiciones sobre ecotécnicas, alimentación y medicina tradicional, curación naturista; inspirados, fomentados y aplicados por curanderos, chamanes de Perú, Bolivia y de otras partes, así como por abuelitos de varios países y diferentes continentes con su sabiduría ancestral. Los ponentes, organizadores, comunicadores, danzantes, abuelitos (los *sabios* a partir de 52 años), así como intérpretes del destino de nuestra vida dependiente e interrelacionada dialécticamente; ganaron la atención y aceptación, así como las conferencias de los científicos de Europa, Estados Unidos, Canadá, Japón, Australia, entre otros.

De las diferentes materias, disciplinas y competencias se encontraron: ecologistas, agricultores, permagricultores e investigadores, autores de publicaciones, científicos, artesanos, estudiantes, biólogos, geólogos, sociólogos, politólogos, antropólogos, educadores, cartógrafos, filósofos, médicos alópatas y tradicionales, curanderos, ingenieros, administradores, docentes y maestros, miembros de ecoaldeas y representantes de distintos movimientos pro-ambientales como del cultivo bioorgánico, la bio-construcción, el cultivo basado en organizaciones comunitarias, cooperativas, tanto del estilo tradicional como de práctica del concepto permacultura.

El sociograma fue configurado mayormente por participantes de un alto nivel educativo, de representantes de estudiantes, investigadores, de intelectuales, de buscadores de otros caminos.

Tanto la ciencia con sus discursos abstractos e informativos como la sabiduría y la espiritualidad tradicionales tenían sus rituales, su espacio y fueron aprovechados por medio de reflexiones, ejercicios físicos, de respiración y vivencias de diferentes niveles y dimensiones, intelectual, funcional, emocional, espiritual, operacional, corporal y demás.

La selección de prácticas de meditación, yoga, rituales, ceremonias, ofrendas y danzas se aplicó en ejercicios diarios, principalmente al amanecer. Los ancianos ocuparon una función importante en el evento y eran apreciados por su actitud profunda, auténtica y armonizante. El ambiente de Cuzco, con la antigua sede de los Incas, Machu Picchu y el Valle Sagrado con un paisaje impresionante y una atmósfera extraordinaria, con la energía espiritual y el magnetismo de la Tierra. Con los cóndores en el cielo, acompañando la presencia de representantes de todo el mundo, todo aportó para una vivencia profunda y animadora.

Por su singularidad, muchos maestros y abuelos jugaron un papel inspirador, desempeñaron, como animadores y guías espirituales, un papel importante en la búsqueda del sentido de vivir sin destruir.

Uno de los retos principales del evento se articuló por la intención de unir la tradición con lo moderno, de superar el antagonismo de distintos modos de percibir y de ser, de pensar y de intentar realizarse.

Los científicos, geólogos, biólogos, especialistas de ecotécnicas aportaron sus saberes científicos y los representantes de los pueblos autóctonos con su sabiduría en forma de ceremonias, ofrendas, inciensos y sonidos de caracoles, también se interpretaron los secretos del Calendario Maya, el significado y el

destino de cada uno para dar orientación y ánimo de realización en el marco cosmogónico.

En la búsqueda de otros horizontes hacia una transformación filosófica y etno-cosmogónica, con una visión que acote al concepto occidental, se destacaron las mitologías de los mayas y de otras culturas elevadas. Especialmente, el famoso investigador José Argüelles, con dos conferencias amplias y profundas, como defensor del Calendario Maya y de la vinculación de los mitos y símbolos con la tradición egipcia, hindú, china y otras visiones orientales. Lo más preciso es el calendario de las Trece Lunas, con su efecto magnético y la influencia en la regulación de los nacimientos, del ciclo en el organismo de la mujer, etcétera (Argüelles, 2001/2003).

Asimismo, vale meditar y analizar la implicación de la dimensión del tiempo y de la mente, como algo esencial en la definición de la realización del ser humano, en la tarea de una revisión de visiones y actitudes de la cultura occidental dominante.

Los pasos para problematizar e iniciar alternativas en este sentido tuvieron un valor temporal, lo que hizo pensar en la continuación de este proceso, para asegurar la corriente de pensamiento y experimentar en un tejido más amplio y consistente, hasta nivel internacional, interdisciplinario e intercultural para dar una perspectiva y un aporte en el marco del Metabolismo Cultural.

Las tentativas de abordar la temática de ecoaldeas, de permacultura, de visiones alternativas para una evolución más profunda, quedaron con pocas respuestas en este ámbito, por razones que en futuro quizás valga la pena evaluar. Lo que hace falta es un tejido más sólido de la heterogeneidad, de agrupaciones, corrientes, representaciones desde el nivel laboral y científico, con definiciones filosóficas, técnicas, operables en la complejidad del cosmos y de la vida humana y en conjunto, una permanente interacción para crear un cambio profundo y continuo. Los grupos no-gubernamentales con sus intereses dispersos

y en gran parte esotéricos no dan en general mucha importancia a criterios de la ciencia dura, es decir, para operar los intereses de algunos intelectuales o perfeccionistas de cualquier ramo. Los múltiples individuos y grupos no-gubernamentales cumplen su importante función experimental e innovadora en el espacio intercultural, así en el papel sociocultural y político, buscando puentes, abre-puertas, en especial hacia la ciudad o en un ámbito local concreto. Del modo abierto, multicultural y no tan involucrado en estructuras de poderes políticos ni económicos la representación abre opciones de ser “traductor” entre lenguas y culturas hasta entonces incomunicadas (Dietz, 2003, p. 3)¹²³.

Eso involucra un reconocimiento e implicación de la heterogeneidad de las distintas especies humanas, con sus autodefiniciones y estrategias para luchar por la vida, con su inmensa variedad vegetal y animal. En comparación con los modelos europeos referente a ecoaldeas, enotécnicas y un sentido común hacia otros horizontes, se destacan no en forma tan virtual como en América Latina, pero son más consistentes con los objetivos y más durables.

En este marco socio dinámico, importa la participación en equidad ya desde el planteamiento, (Dietz, 2003, *Ibíd.*). La organización, y todo en un clima y con reglas que no lleven a una predominación sino que sea orientado hacia un estilo radical-democrático.

Aparte de centenas de actividades espontáneas y libres, el evento oficial fue organizado y dirigido por facilitadores profesionales, igualmente dominaban algunos participantes (especialistas). El escenario fue de una fuerte aportación en el sentido de los argumentos, acaparando el tiempo y la atención. De este modo, aquellos “gurús” influyeron en algunas partes positivamente, pero no desde el

¹²³ Günther Dietz hace en este contexto también a Dietz, G., 2000, *El desafío en la interculturalidad: el voluntario y las organizaciones no-gubernamentales ante el reto de la inmigración – el caso de la ciudad de Granada*. Granada & Barcelona.

punto de vista de la emancipación y corresponsabilidad de la masa de los participantes-asistentes.

La estructuración fue un factor importante pero, por otro lado, limitó el crecimiento de muchos participantes y de otros grupos, por su modo de expresión verbal o corporal. Por momentos la actitud de los organizadores parecía manipuladora y hasta represiva, reduccionista respecto a la evidente presencia de rasgos multiculturales con un potencial intelectual, espiritual y social.

Mientras que la organización oficial estuvo en manos “bien firmes”, se observó un consumo de drogas aparte, en las carpas, en los nichos del bosque. Muchos se ausentaron de un trabajo sólido, lo que refleja la realidad, sin embargo es muy difícil empezar otros caminos si llevamos las adicciones y desvíos a la búsqueda de valores alternativos. Así se comprueba que el inconsciente colectivo es tanto una realidad como una no-realidad (depende de la socialización, de la sensibilización de procesos continuos, de los lazos culturales, del consenso, de la ideología y del manejo interdependiente y con compromiso, de la relación del Yo hacia el Nosotros, del marco socioeconómico, de la aceptación de símbolos, rituales y la atracción perennes este contexto. (Nava, 1999).

El antagonismo entre el hombre espiritual *versus* hombre racional fue disuelta temporalmente por rituales y una vivencia constructiva, sin embargo, faltó un trabajo metódico para tener más fundamento en la realización de esta línea.

El abismo entre los representantes del mundo occidental y tradicional desapareció temporalmente y en partes, sin embargo, faltó mucho para encontrar un puente –aparte de las tendencias esotéricas–, para asegurar un trabajo sistemático y para abordar una realidad estructural como sustento como para garantizar la vida tradicional como moderna en su heterogeneidad, con respeto para lograr un cambio salvador.

En nombre del factor unificador y de la eficiencia del programa se sacrificó la diversidad y la fuerza presente, esto afectó negativamente el equilibrio. Y así se demostró la separación común entre individuo y colectivo, entre *ratio* y espiritualidad.

El inconsciente colectivo es tanto una realidad como una no-realidad, depende de las fuentes y lazos culturales, de los mitos, de los símbolos y de los rituales como afirmaciones de una creencia y como alimentación espiritual asimilada y celebrada por una sociedad. Estos factores fungen como reguladores de una sociedad, canalizan los *patterns* (trazos y hábitos de actitudes personales) para guiar las orientaciones de la conducta humana. Además:

No se trata de un saber elitista y exclusivo de iniciados, sino de un saber generalizado y amplio, familiar, asociado a relatos, que constituyen el cuerpo de conocimientos al respecto, y a un conjunto de ritos, que lo vitalizan cíclicamente, circulados oralmente. El hecho que estos conocimientos estén ausentes en las aulas no excluye su reproducción aunque sí implica una minusvaloración de lo indio, en la que parece que sólo la geografía natural puede ser considerada conocimiento racional y, por tanto, digna de ser enseñada en la escuela. En consecuencia, los niños indios aprenden en la escuela cosas que los ayudan a ver el mundo sólo a medias: tanto la vida india como su cultura no pueden ser entendidas sin los referentes que podemos ubicar en torno a la geografía simbólica¹²⁴.

¿Cómo construir modos de entendimiento y de aceptación del otro como útil, necesario y hasta indispensable, cómo reconstruir trazos culturales, filosóficos, políticos?

¿Cómo desarrollar una conciencia crítica y justa, y promover las inquietudes con sus tentativas hacia los cuadros de una cultura global e integral respecto de la

¹²⁴ Se trata de un discurso profundo y amplio de Maldonado Alvarado, Benjamín, 2004, México, *Lo Sobrenatural en el Terreno Comunal. Propuestas para el estudio de Geografía Simbólica en la Educación Intercultural de Oaxaca*. Cap. I-3

biodiversidad y la diversidad de culturas, sin perjudicar las singularidades regionales, legítimas por su trayectoria y uso de los recursos naturales?

5.2.2 Análisis de la experiencia

Delante de un abismo histórico multidimensional del hecho de una inconfundible disgregación de millares unidades del género eco- y etnosistemas, adelante del *Am Ende des Latein* [fin del Latín], como dice un proverbio en alemán, en sentido de seguir ciegamente al mito del progreso, procesar hacia un caos incontrolable en nuestro planeta, se demuestra vigente la búsqueda de alternativas, de un profundo análisis y la construcción de alternativas viables y sustentables, salidas congruentes con las leyes biológicas y físico-químicas, un esfuerzo de tentativas cualitativamente distintos que ya conocemos y no lleva a un destino viable y compatible en sentido de un reto futuroológico manejable.

Urge una redefinición filosófica que encamine la proyección y realización de salvación tanto física como cultural en el conjunto, como un andar en comunión con la tierra y todas especies convivientes y no promover conceptos impactantes o híbridos. Los optativos caminos pueden ser tan diversificados como la diversidad de los fenómenos naturales y proporcionalmente en su cauce cultural. Las inclinaciones, diseños y proyectos dependen lógicamente de la trayectoria de las distintas experiencias, de los mitos y de las condiciones ecosociales y culturales.

Nosotros concentramos en un segmento siguiendo la línea de discursos teóricos y experiencias por la socialización propia en la brecha de un camino de síntesis entre la mayor ramificación de fuerzas con realidades limitadas específicas en su marco biorregional, visiones y disciplinas dependiendo de tiempo y espacio, involucradas y aprobadas en el campo de la praxis, los cuales se cruzan en la visión y refuerzan en el Metabolismo Cultural. Nosotros compartimos con Panikkar, en su teoría por la obra fundamental para abrir un horizonte de un diálogo entre el mundo oriental y occidental a nivel interfilosófico, interreligioso e intercultural del siglo XX con el título *Myth, Faith and Hermeneutics* que la ciencia,

igual los otros empeños humanos, sin el objetivo de ser compartido y liberador, son banales e híbridos, hasta criminales. (Panikkar, 1979).

5.2.2.1 Eje 1. Individual: hacer, pensar, sentir

La experiencia vivida en *El Llamado del Cóndor* fue valiosa, inspiradora, de un aura alentadora e innovadora para la mayoría de los participantes. Desde otro ángulo, en la expectativa de contrarrestar por razones críticas la dinámica problemática acentuada por el tren industrial, que sigue la tendencia y la expansión hacia fenómenos globalizantes, de patronización del estilo de vida, de la producción y el consumo como máximo valor del ser humano. En la línea de una transformación de la realidad contradictoria, parece que se quedó con estos elementos sólo de una forma muy parcial, puesto que si bien el sentir estuvo presente en la ejecución de rituales tradicionales, además del sitio que era un escenario privilegiado para esto, el hacer quedó muy relegado, sólo incluido en la forma de ideaciones despegadas de la realidad y no verdaderamente planificadas y cimentadas en la realidad y en proyectos concretos.

Mientras que el pensar fue representado por las conferencias de personas famosas e influyentes, no hubo en sí un espacio para la reflexión y para la crítica para el conjunto de los asistentes. Además se consideraba poco estructurada y dispuesta la visión y preocupación del lado de los promotores para proporcionar un empeño político, hasta se registró a veces una fuerte aversión contra todo lo que representa la dimensión política. La tendencia de trascender, de idealizar la realidad e interiorizar o/y individualizar extremadamente los diseños etnoecológicos como una reducción en un sentido de contrapunto a lo común de los horizontes que se articulan como “democrático”, “estatal”, “social” y se enfocan como modo de fuga, tratando la construcción del mundo como otro modelo extremo, hasta fantásticos, contra el materializar y politizar todo.

5.2.2.2 Eje 2. Comunitario: social, económico, ecológico, espiritual

Lo espiritual estuvo representado por ceremonias que parecían ser más un rescate de las tradiciones en el sentido de un espectáculo para entretener y sensibilizar a los asistentes, más que para valorar este aspecto.

Lo social, económico y ecológico se retomó en partes con ejemplos anticuados por materiales multimedia y expuestos por representantes de países, como Estados Unidos, Canadá, Australia, Japón, así como escandinavos, que siguieron la línea de la Permacultura. También participaron curanderos y cultivadores tradicionales de Perú, Bolivia, Colombia. En otras partes se notó que el empeño se realizó sólo en los contenidos de las conferencias dictadas por quienes se ven a sí mismos como grandes sabios de los temas de la ecología y no como participantes de una experiencia compartida, como una vivencia que dejó un aprendizaje profundo a los asistentes.

5.2.2.3 Eje 3. Epistemológico: integración *versus* disgregación

El formato de las ponencias era el clásico del catedrático presentando sus conocimientos y exponiéndolos para que los alumnos aprendan y asimilen lo que se dice. De esta manera no había una participación ni una construcción conjunta de la visión que permitiera cambiar el rumbo de la civilización occidental para salir del callejón sin salida a que nos ha llevado la globalización.

De esta manera no se puede hablar de que haya habido una verdadera tentativa de integrar los elementos necesarios que podrían desarrollarse y expandirse a nivel mundial como alternativa y poder representar una contracorriente al mundo globalizador. Así se componía este esfuerzo iluminador pero esporádico y excepcional, principalmente en el mundo “latino”, excepto de un trabajo de tipo animador, significativo de los abuelitos participantes con ejercicios, movimientos corporales y ceremonias religiosas, igual que como con técnicas terapéuticas de masaje, de temascal y de danzas sagradas o de ceremonias, de ofrendas con chamanes de varios países andinos.

5.2.2.4 Eje 4. Planteamiento, aplicabilidad, evaluación

La iniciativa planteaba más bien una serie de ideas y de ponencias más que un verdadero proyecto realizable, por lo que no se puede hablar de que haya un verdadero diseño y de objetivos, del método y otros factores tipo proyecto, más allá de la del evento que se quedó atrapado en esquemas muy antiguos en la forma de transmitir los conocimientos. No hubo un verdadero planteamiento hacia un esfuerzo conjunto y sostenido para promover un cambio de rumbo. Los representantes nórdicos (del hemisferio con un clima más frío y con una infraestructura más sólida, industrializada) predominaban más de una vez con sus experiencias, con sus conceptos científicos, de ecotécnicas, con modelos y *know how* (saberes y cualidades organizativos, económicos, etc.).

5.2.2.5 Eje 5. Sociológico: interdisciplinario, transdisciplinario, multicultural

En estos aspectos se podría decir que la experiencia fue exitosa, fue incluyente de perspectivas relativas a diversas disciplinas, excelentes por su trazo cultural, del arte, de iniciaciones comunitarias y de la espiritualidad vívida y que las unía y tendía puentes para intentar lograr una mejor aproximación a la realidad, aunque esto se quedara solamente en propuestas, ideas y buenos propósitos y no aterrizará en un debate verdadero ni en proyectos concretos.

5.2.2.6 Eje 6. Teórico-práctico: Metabolismo Cultural, etnoecología y permacultura

Hubo en el suceso una serie de propuestas e ideas que buscaban promover una adaptación mejor del hombre a su entorno, pero también es cierto que estas ideas y propuestas no lograban concretarse en planes y proyectos realizables.

Las propuestas, además quedaron en dudas por su antagonismo histórico a la hora de promover una verdadera recuperación de las sabidurías tradicionales y a la hora de combinarlas adecuadamente con los saberes modernos para crear un cuerpo más estructurado, firme y coherente de conocimientos y de esfuerzos de desarrollo.

5.3 Foro Social Mundial 2008

El simposio del Foro Social Mundial 2008 fue un acontecimiento singular, por su género, abierto a todas las expectativas, además por su lema, que es el mismo del anterior Porto Alegre/Brasil del *Otro Mundo es Posible*, en su base de análisis, reivindicaciones y proyecciones de ideas, diseños, utopías e iniciativas, se constituye en una referencia, en un horizonte constructivo hacia un mundo más equilibrado y justo. El anuncio sonaba heroico con los siguientes versos:

Somos millones de mujeres y hombres, organizaciones, redes, movimientos y sindicatos de cada rincón del planeta, aldeas y regiones, zonas rurales y centros urbanos de todas las edades, pueblos, culturas y creencias unidos y unidas por la firme convicción de que *Otro Mundo es Posible*. Los retos y las mesas de enfoques fueron divididos en la agenda preliminar hemos estructurado en seis ejes centrales:

- I. Militarismo, represión y derechos humanos.
- II. Migración, racismo e interculturalidad.
- III. Tierra, indígenas y autonomías.
- IV. Despojo de los bienes públicos y economía solidaria.
- V. Expropiación del ecosistema global y organización autosustentable.
- VI. Crisis civilizatoria y fin del modelo neoliberal.¹²⁵

El escenario representó un enfoque de plena esperanza y propósitos sociales, recargado de visiones filosóficas, ecológicas, económicas, etc. hacia retos en la búsqueda de nuevos horizontes y objetivos. En gran parte se proyectó con calidades y potenciales de análisis, elaborando y describiendo caminos para dar condiciones de vivir y dejar vivir, intercambiando.

¹²⁵ Comité mexicano promotor del foro social mundial en México. *Jornada de Acción Global*, México, 23 al 26 de enero, 2008

Y eso es exactamente lo que se quería: escuchar, desarrollar perspectivas, encaminarlas a la praxis y unirse con personas y grupos de una inquietud similar para ver más luz en el horizonte humano, cosmológico.

La llamada anunciada prometió mucho y movilizó una multitud conformada por grupos de diversos continentes del mundo. Pero hay que reconocerlo: Al nivel nacional y regional faltó la promoción masiva, seria, amplia, en tiempo y eficiencia. La mayoría de los colegas que consultamos, no estaban enterados o recibieron muy tarde el anuncio de este acontecimiento, ni pensar en el significado del evento de tal peso y emergencia. La prensa nacional mexicana y los medios audiovisuales igual que el periódico *El País*, órganos liberales o principalmente de izquierda, divulgaron poco, muy poco esta importante noticia, curiosamente salió más publicidad de los foros anteriores realizados en Porto Alegre (Brasil) Bombay (India), etc., acontecimientos de los cuales expusieron discursos en extensos artículos, así principalmente en *La Jornada* y demás periódicos. Si comparamos este evento con el usual escenario creativo y de plena animación de las Olimpiadas, nos preguntamos en este caso, que se articuló como alternativa enfrente de las actividades gubernamentales, con sus rituales de *statements*, del prestigio, promesas vacías y pretexto en cuales las “buenas palabras” predominan, y en general todo sigue igual que antes, hay que preguntarse ¿por qué esta reducción en forma de reproducción de conceptos virtuales, de expresión diluida y poco relevante para un proceso vivencial, menos educativo? ¿Por qué esa disyunción (Morin, 2001^a) como celebración de un foro de unión, de paz y de justicia? ¿Quién se mueve y cambia por una serie de ponencia por días, sin alteraciones metódicas, sin aquel espíritu que promueve?

La complejidad de procesos de transformación de impactos sociales, ecológicos, económicos y demás ramificaciones, así también en el área aprendizaje, de concentración, la contemplación de la co-evolución (Weisz, 2002) como proceso dialéctico, inseparable ni fue tematizado ni practicado. Los aportes de Toledo hacia el horizonte de dinamizar y revitalizar la naturaleza humana con la

naturaleza biológica y geofísica en el sentido del organismo vivo y correlacionado, se pronunció como absolutamente ausente de toda reflexión y acción.

5.4 ¿Finalmente qué encontramos, qué pasó, qué faltó?

Eran momentos animadores, así encontramos gente de visión y corazón, pero desde el mundo académico se demostró un escenario casi exclusivamente formal, con discursos generalizados, pronunciaciones ideológicas, en gran parte de tinte moralista con reivindicaciones y pocas propuestas o iniciaciones de acción, de promover un tejido social-ambiental-político-comunitario, de acciones concentradas, animadoras y relevantes hacia una creativa transformación social y cultural en el marco local como global, de aportar un mundo más justo e integral de la diversidad de las unidades presentes. Encontramos una repetitiva prolongación de aquella celebración (común en ámbitos de conferencias intelectuales) de palabras infinitas teóricas, ideológicas, generalizadoras, con sus frases sueltas y estereotipadas. Casi todo expresó una predominancia de un mundo virtual, sin originalidad, o fuerza innovadora en su concepción, hasta vacía y desgastada en el lenguaje y la entonación monótona (mayormente en forma de lectura de textos). Finalmente uno se pregunta: ¿Qué quedó? ¿Qué hacer? ¿Qué transformar? ¿Cambia en general la historia, que brota y permanece en las mentes y en las actitudes cotidianas? Muchas presentaciones se hicieron en una estructura formal, monótona, mecanizada, sin emoción ni estímulo hacia el oyente o en un sentido personal, sin empeño o espíritu, sin una fuerza alentadora, no tanto por el contenido sino por la forma y cantidad de presentación, y eso en serie, casi sin dialogo ni propuestas prácticas.

La parte estética, voluntad de vocación animadora, con fe y luz del interior, quedó como algo inútil, al margen, casi como un complemento o atributo desechable. La palabra quedó sin peso, ni culto, sin fuego (era encima de todo un fuego frío, era la manera de iluminar sin calentar. Era un pensar como juego de palabras sin vuelta). El pensar dominaba la forma, fue demasiado monótono e ineficiente.

Las mesas se articularon como tronos, en gran parte de forma patriarcal, monológica, unidireccional, con poco o hasta ninguna dinámica grupal por falta de una relación con el pleno diálogo y los mensajes quedaron así principalmente receptivos, en el aire diluido en el espacio sin tierra. La constatación todavía no facilita la solución de un problema. Faltó un enfoque al sujeto histórico actuante, y no solamente pasivo para recibir informaciones o instrucciones de aquella crítica bancaria de Paulo Freire. La iniciación de un entrenamiento hacia otras visiones, tentativas de sensibilizar, despertar e influir las conductas social y ecológicamente, por una recuperación de la capacidad individual y colectiva, respetando la singularidad, creatividad y dignidad del sujeto histórico, en vez de exponer y escuchar letanías de ilustres grandes o pequeños, siempre con los mismos rostros, mismas teorías e ideologías.

El concepto vertical explica la ausencia del diálogo profundo, sincero e innovador, que permita iniciar interacciones sociales, emocionales, creativas, solidarias y profundas, emancipadoras. Esta actitud fue interpretada como perder el tiempo.

Didácticamente uno se pregunta: ¿Tiempo para qué?, ¿cuál es la angustia para perder algo?, ¿cuál fue la intención, el objetivo principal de este encuentro? o ¿desencuentro? ¿Cantidad, acumulación de palabras, teorías, estadísticas adelante de calidad de vivencia, de procesos información en forma de asimilación, de interiorización y eficiencia de crear identificación para actuar y no solamente pensar y hablar, de encontrar un sentido de vivir en un mundo verdaderamente alternativo, sustentable, involucrado en el marco y condicionamiento de otro mundo?

Investigaciones comprueban que de este modo se olvida casi todo (80 % de informaciones, en vez de un diálogo en que por lo menos quedarían 80%). (Dunn, 1978). Se manifestó un déficit en la aplicación de los secretos de métodos fundamentados por la psicología del aprendizaje. Era en parte una lluvia de

palabras por palabras, como si las palabras tuviesen su sentido por sí mismas, por tener una calidad mágica. Faltó la dimensión esencial por su complejidad del pensar, de meditar y actuar, por lo menos en virtud del diseño o por iniciación, quedó deseable.

Era en general un canto a-histórico, ajeno, generalizado, plano, con poco o ningún discurso dialéctico, ni hablar de un diálogo dialógico en el cual habla el corazón y el cuerpo juega su papel constitutivo e indispensable (Panikkar, Escobar, Esteva). Además, muchas ponencias se extendieron por su contenido evidentemente sin espacio ni tiempo (Weisz, 2002). Lo que quedó en gran parte abierta fue *la contextualización ambiental y etno-eco-lógica*, las conexiones al proceso real en su complejidad y multidimensional, a la deficiencia (pérdida de la identidad) cultural por la fuerza destructiva vía dinámica de la globalización y el neoliberalismo que fue denunciado frecuentemente y se le acusó como el factor clave de impactos contemporáneos a nivel económico, social y ambiental, pero dejándolo como un monstruo en el cielo, algo fatal, casi irreversible.

El hecho de la globalización exige tanto un análisis profundo diversificado, multidisciplinario y amplio, como una noción de percepción y asimilación de formas y estrategias adecuadas, nuevos conceptos culturales, organizativos, educativos y, prioritariamente, nuevos paradigmas, nuevas estructuras, condiciones materiales y virtuales que proporcionen el manejo de la situación alterada y transformada.

La mejor crítica es la actitud de definirse por alteraciones positivas, por una transformación sistemática y continua, por un proceso colectivo en el desarrollo hacia otra calidad de vida, una alternativa cautelosa, inteligente y constructiva por su característica multifacetal: Las distintas características, atmósferas personales y políticas, y, finalmente con la prudencia de economía y ecología aplicada, no perderse en desgaste de energía y tiempo.

En general sentimos falta de análisis profundo y cualitativo para dar sustento a un desarrollo de alternativas al *status quo* que guía a más y más impactos.

Tampoco fue registrado, en su totalidad, un horizonte y esfuerzo hacia el desarrollo de una filosofía o cultura adecuada y transformadora para liberarse de los lazos limitantes, referente a la diversidad natural, étnica y su función del equilibrio, ni hablar de los apegos y vicios vigentes, un empeño de detener los efectos fatales al nivel de vida cotidiana por hacer/producir algo, tanto en pequeño como en grande, y deshacer/destruir lo otro, muchas veces irreversiblemente, en aquel marco globalizante, no respetando los límites de los recursos naturales y el ritmo de las leyes físicas y psíquicas.

En vez de luchar y reforzar una confrontación directa, aferrados y con manías y odios, valdría la pena estudiar y aprender de la sabiduría de los orientales como las técnicas del aikido, thaishi, shiatsu, meditación, yoga, etc. en cual se enfrenta al opositor guiando la energía hacia al cosmos y/o al sentido del empujón en contra del esfuerzo. La misma ignorancia se articuló en el foro en el ámbito culturas autóctonas que en partes quedaron como en la sociedad entera, algo aparte, más al margen de todo, como ya pasado, poco relevante para la vida moderna.

Se pierde mucha energía, tiempo y esperanza en inquietud, actitudes de un empeño en vacío, promoviendo y practicando con ilusión, enojo y pasión, virtudes que Daniel Goleman (2003) analiza como emociones destructivas. Buda nos enseña que lo que nos hace infeliz es el apego a cosas materiales, a configuraciones y/o imágenes fijas, y también indica referente a las enseñanzas por palabras: “¡No crean lo que digo, experimentenlo!” Veamos también entre otros los ilustres educadores Paulo y Freire y Celestin Freinet los principios de alfabetización integral: en vez de una disciplina abstracta, capacitación, liberación reflexión y acción como base de un aprendizaje de sentido holístico y efectos socio-ambientales. También en la Biblia se indica algo en sentido de la fertilidad.

(Véase apóstol Mateo): 7:16 “Por sus frutos los conoceréis. ¿Acaso se recogen uvas de los espinos, o higos de los abrojos? 7:17 Así, todo buen árbol da buenos frutos, pero el árbol malo da frutos malos.7:18 No puede el buen árbol dar malos frutos, ni el árbol malo dar frutos buenos. 7:19 Todo árbol que no da buen fruto, es cortado y echado en el fuego.” (Mt. 7:16-19).

Además el Foro Social debería hacer hincapié en reflexiones y acciones que abarcan un abanico de dimensiones y ramas, enfocando la unión del Holón, un complejo en conjunto con la enseñanza individual y colectiva. Lo que importa en este contexto es la educación hacia la paz y la felicidad, como en el horizonte del hinduismo o de la etnia de los Yequanes (Liedloff, 1977), líneas que inquietaron y articulaban inconfundiblemente Gandhi, Buda, Dalai Lama, Martin Luther King, “Vuelve tu espada a su lugar; porque todos los que tomen espada, a espada perecerán.” (Mt. 26,51) y Jesucristo y otros nos enseñan un camino pacífico, de paciencia, comprensión y compasión en vez de antagonismos, odio, pérdida de tiempo y energía en posiciones desgastantes.

Raimundo Panikkar (1979) indica que ante un modo de pensar incrustado y absoluto: “La verdad es la búsqueda de la verdad” No existe nada estático, absoluto, inmóvil: Parece en este sentido, el evangelio de la Iglesia Católica, del capitalismo, neoliberalismo, socialismo, el dogmatismo científico, tecnológico, la inflexibilidad de los sistemas (Iván Illich) no liberan las mentes para desarrollarse en su potencial creativo de pensar o actuar, al contrario, prenden las fantasías y evitan una dinámica de vida. Lo que predomina en el horizonte de la mayoría del pueblo mexicano son los valores (tradicionales, morales, religiosos, científicos) ajenos, implantados y reproducidos por los colonizadores, principalmente de línea occidental en su dualidad entre ideal y real (Berman, 2004; Morin, 2001; Weisz, 2002; Boff, 2000).

En la actualidad existen en el mundo trescientos millones indígenas, inspirados y dirigidos en su ser con su concepto cosmogónico y con ello realizando en mayor

parte vidas distintas, multiculturales, desarrollando condiciones locales, biorregionales, etnoecológicas, y además: en su forma de definirse y organizarse o interrelacionarse humanamente y cósmicamente en formas singulares, heterogéneas. Estos complejos fueron tratados como irrelevantes en los plenos singulares y generales y de diversas temáticas –a parte del Foro Tierra, Indígena y Autonomías– y fue tratado como tema de especialistas.

Ni se mencionó en otros ámbitos la relevancia de la sabiduría de los pueblos autóctonos para un corregir el rumbo actual con sus tendencias contradictorias y depredadoras. Los valores vigentes y valiosos para conservar y transformar un posible implante en la cultura dominante, quedaron excluidos, ni los antropólogos dieron atención en este nivel, solamente Víctor Toledo (2003) expuso esa realidad en una mesa redonda con la temática *La apuesta por el Descrecimiento*.

Así esos conceptos en sus sabidurías milenarias quedan como los propios representantes en los nichos y sombras de la cultura dominante, occidental, en sus diversas capas de extensión intelectual, social y espiritual. El mito del eurocentrismo con el antropocentrismo, logocentrismo que fomenta significativamente el individuo en su egocentrismo prende fantasías en los horizontes filosóficos, científicos, sociales, ecológicos y políticos. (Diesbach, 2005; Escobar, 2007).

La tentativa de descrecimiento lleva una bandera y el tinte de un sacrificio, de algo negativo, y por este modo me parece bastante idealista y poco viable de promoverlo. Falta una redefinición y una contemplación hacia otro horizonte del sentido de vivir, de desarrollar más el *inside-light* (Gallego, 1999; Bohm, 1995) para nutrirse y realizarse por otros motivos, por una satisfacción intrínseca en vez de buscar valores en objetos del prestigio, de imagen para ser reconocido y concurrente hacia “el otro”.

La dinámica del mercado que es extremadamente insustentable a largo plazo, que es promovido por el manejo de la clase dominante con sus medidas y los mecanismos mercantiles del consumo, de la jerarquía por apariencia competencia determinan significativamente la identidad y valorización o auto-valorización del ego. (Leff, 2004). Todo influye y forma y transforma las virtudes del sujeto histórico en su abanico de formación y actitud según los modos de relacionarse interpersonalmente y con el entorno ambiental. (Weisz, 2002). Los estándares del mercado con su filosofía y concepto neoliberal determinan en grandes partes nuestros horizontes y hacen hincapié a la forma progreso hostil, asocial y depredador en casi todos los sentidos del social darwinismo. Es el opresor visible, pero más invisible, que construimos y reproducimos en casi todas extensiones de nuestra existencia.

5.5 ¿Qué hacer en este momento?

Faltaron, con pocas excepciones, ideas y propuestas constructivas con orientación de una *ecología profunda* (dimensiones filosóficas, antropológicas, etnoecológicas), meditaciones, una dinámica de grupo con ejercicios corporales, con elementos de arte, y otras expresiones y realizaciones concretas, métodos, estimulación de la forma de indagación, problematización por concientización existencial, proporcionados a la realidad que cursa contra la vida y su ciclo sano, sustentable y reproductivo, a la receptividad y disposición mental-cultural como acondicionamiento con una infraestructura en el marco de tradiciones, mitos, con hábitos y actitudes de otra dimensión y calidad (Nava, 1999; Toledo, 1991; 2003). Así proponemos métodos de concientización, formas de indagación, motivación y promoción, de perspectivas verdaderamente alternas, estrategias tanto para los sujetos humanos como para el planeta Tierra (Freire, 2002; 2002^a).

Parece que estamos presos por mitos coloniales (en su imaginación de ideas sombras en la *caverna platónica*) y nos dejamos guiar por impulsos alucinantes que nos dominan y no nos dejan reconocer lo propio, incapaces de salir de un

círculo vicioso, de entregar la propia realización, integridad y competencia personal y colectiva a poderes ajenos.

Se ganó la impresión de que el *Foro Social Mundial* en México pasó sin la fe en un futuro digno y propio, ni expresó el ímpetu necesario, ni con la idea, ni por la fuerza para cambiar el rumbo histórico de dependencia y negación del valor humano de libertad y creatividad, por sus ideas o sus formas de materializarlas, o solamente influir algo significativo. Frente a una crisis tan drástica en la actualidad en casi todas las áreas consideramos las decisiones de organizar el evento y el comportamiento selectivo, reducido a ejercicios intelectuales. Como reflejo de la formación y praxis de los intelectuales confirmamos con Víctor Toledo y Manuel González de Molina.

La práctica dominante de las ciencias sociales procede considerando los seres humanos como situado en vacío, como si la satisfacción de sus necesidades no obliga utilizar, manipular y transformar la naturaleza, como sus acciones no tuvieran impactos muchas veces decisivos sobre ella [...] La mayoría de las teorías sociales hegemónicas en las ciencias sociales son tributarias de ilusión metafísica que embargó la modernidad y que separó al ser humano de la naturaleza, generando una ficción antropocéntrica [...] ¹²⁶

Adelante de este horizonte propongamos analizar los factores más profundos para no repetir esta cualidad de operar con datos acumulados (demasiado) sin asimilarlos. El entrenamiento por diferentes métodos es importante y urgente, digamos indispensable, la variación de presentación y de entendimiento intelectual, emocional, corporal no se puede ignorar si uno quiere ser auténtico, íntegro, eficiente, y aportar algo hacia un mundo verdadero de otra calidad y sustentable. (Rodríguez, 2000). Hablar sin meditar, ni actuar es pasar tiempo, el cual se pierde en un vacío neutro, a-histórico e inútil. (Boff, 2000).

¹²⁶ Vale de observar y mencionar en este complejo temático Toledo, Víctor y Manuel González de Molina, 2006." El Metabolismo Social: Las relaciones entre la Sociedad y la Naturaleza", en F, Garrido, et. al. (eds.); *Las ciencias socio-ambientales*. Edit. Trotta. Madrid. P. 1).

Las causas de este comportamiento son múltiples y complejas. Es una cuestión de vivir aquí en el dilema de tener dos referencias religiosas y culturales. Todavía no se despidió del mito de los antepasados (con la creencia en Tláloc, Quetzalcóatl, deidades del agua) etc. Y todavía no se logró afirmar el mito colonial y/o moderno con sus implicaciones de una identidad firme. Así se queda en la tierra de nadie, en perenne conflicto. La oscilación y los conflictos debilitan una referencia tipo Arquímedes con su ya descrita *sabiduría* que ocupa una función clave en el psicoanálisis y en la recuperación del equilibrio emocional de un sujeto con un trastorno mental (neurotizado) Raimundo Panikkar (1979) menciona que uno tiene que desmitificar un mito que provoca daños en sentido del equilibrio y encontrar la felicidad, para remistificar los valores y retos de vivir, de identificación con referencias ajenas e impactantes.

- La distorsión de fantasías por estimular pasiones, ficciones, de obsesionarse por ideologías, en iconos materiales o virtuales y seguir configuraciones del carácter alucinante, nos guían hacia una agravación de la situación presente y un sufrimiento que provoca una socialización contraproducente al nivel puntual hasta global (Goleman, Daniel, 2003).
- Recuperar y aplicar en praxis de conducta la visión cosmogónica con estudios de las culturas ancestrales que el entorno físico y biológico establece, a través de las leyes de la naturaleza, limitaciones o constricciones a las acciones de los seres humanos [...] (Toledo y Molina, *Ibíd.* p. 2).
- Criticar la globalización sin ofrecer otra perspectiva ni crear herramientas alternativas o experimentar un camino real no traspasa por su *estatus quo* que significa una reproducción de estándares negativos.

El Foro fue representativo por su expectativa y porque anuncio una esperanza, una oportunidad y se aprovechó en partes, pero el potencial se redujo por falta de observancia de leyes básicas de psicología del aprendizaje, de perseguir en partes una selección y exclusión, de no dejar suficiente espacio a un diálogo eficiente y liberador en sentido de un desarrollo personal y grupal emancipador.

El mundo está en riesgo y en esta situación la oposición se contrapone con el reto de aportar algo hacia una visión cosmogónica, sustentable en sentido de la palabra y no solamente como un lema político. La perspectiva y el reconocimiento de un Metabolismo Cultural pueden aportar paradigmas interesantes para salir de un callejón sin salida en nuestro horizonte limitado depredador (Senkowski, 2006, pp. 110-133).¹²⁷

5.6 Enfoques de salidas hacia nuevos horizontes y nuevos paradigmas

Se indican por el rescate de la sabiduría de las comunidades e individuos tradicionales, por una síntesis y una relación armónica entre tradición y modernidad, por una traducción y sincronización de filosofías de distintas etnias, visiones, valores y reconocimientos en un marco de un Metabolismo Cultural, por la ciencia de Permacultura (permanente cultura), por modelos de ecoaldeas y millares de tentativas en sentido etno-ecológico que respetan la biodiversidad y la diversidad cultural como complementos, en vez de tratarlas antagónicamente, ignorarlas y despojarlas como inútiles, tradicionales y primitivas, con otras palabras: desechables. Igual vale experimentar y plantear ideas utópicas que recuperan (reciclan) por sus ideas y ceraciones innovadoras en el arte, la filosofía, en concepciones sociales, en arquitectura y en otras disciplinas. Un camino es vivir con la diversidad en su heterogeneidad que es la composición y la base de nuestra existencia y la cósmica.

Lo que proponemos para el futuro etnoecológico y didáctico es el desarrollo de un horizonte de Metabolismo Cultural que nos guíe hacia un objetivo de felicidad por medio de una terapia cultural, es la creación de núcleos de promotores, como multiplicadores en incontables disciplinas, y niveles socioculturales con

¹²⁷ De discurso en la literatura con análisis, investigaciones, de sugerencias para hacer algo, no faltan, como ya constatamos en la crítica de Rodríguez (2000), así también en el artículo del autor de la tesis presente: "Una educación para el desarrollo sustentable", en: *Educación ambiental para un futuro sustentable*, coordinadores Ruiz, Mayra Ruiz, Raúl Calixto Flores. México, D.F. Edit. UPN, Ajusco México, pp.110-133.

habilidades y conductas congruentes, complementarias y no selectivas, separatista, tribales, parceladas por puros intereses particulares, y etnocéntricas. Los campos de operación pueden ser familias, escuelas, centros comunitarios, centros de comunicación, y múltiples entidades o locales donde la producción, recreación o formación vinculan con el objetivo del desarrollo de un futuro sustentable. En un análisis y proclamación se lee en una resolución de Grupos No-gubernamentales de Morelos:

El rol de las organizaciones civiles (OSC):

Durante décadas, las OSC hemos desarrollado trabajos en diversas problemáticas sociales, logrando conectarnos con anhelos y demandas de grandes sectores sociales excluidos. Hemos sido canales de participación y formas de expresión de diferentes sectores que buscan la defensa y promoción de los DH [Derechos Humanos] desde la perspectiva integral. En ello, ha estribado uno de los principales aportes de nuestras organizaciones a la sociedad, influyendo de esta manera en la transición social y política que hemos vivido.¹²⁸

El último Foro Social de nivel mundial se celebró en Belém, Brasil y definió por la preocupación del colapso financiero el cual está secundado en la actualidad el mundo, desde varios meses, fuertemente.

La crisis, que los altermundistas del FSM ven como la confirmación de su visión crítica hacia la "globalización neoliberal", urge pasar del campo de las ideas, dominado por las organizaciones no gubernamentales, al de la acción colectiva, que depende de la capacidad de movilización de los movimientos sociales.¹²⁹

Tenemos que mencionar que en otros países se ha creado una red internacional, que ha realizado hechos entre los que destacan, por ejemplo, el

¹²⁸ Presente, Pasado y Futuro de las OSC'S de Morelos. Documento de Resolutivos. Nuestro Foro, 12 de mayo 2005.

¹²⁹ Foro Social Mundial: *Altermundismo se politiza*. Por Mario Osava. BELÉM, Brasil, (IPS), publicado en: Marie-Christine Lacoste, CNRS, Information Cientifique, coordinadora de *Rumbos*, en Yahoo, publicado el 6 de febrero 2009.

paro de trabajadores y sus marchas en Francia, y la novena reunión del Foro Social Mundial en Belém, Brasil. Por otra parte merecen mención las primeras acciones del gobierno de Obama por sus objetivos de cambiar el rumbo en el nivel de reducción de daño ambiental y demás aspectos globales, el trigésimo noveno Foro Económico Mundial de Davos y el Foro *México ante la Crisis ¿Qué hacer para Crecer?*

Críticamente tenemos que observar que el reto de crecer implica, entre otros, la quema de fósiles naturales, el crecimiento del calentamiento de la atmosfera de la tierra y así un agravamiento de impacto ecológico. La ley de la preservación ambiental solamente cumple su función, cerrando el último eslabón de una cadena. No puede ser que lanzamos una medida y provocamos en otro lado un desastre.

Resumimos el *Foro Social de 2008*, y concluimos que la intención y programación del evento eran de grandes expectativas de esperanza, pero la realización dejó al observador en dudas. ¿Cómo y por qué? Analizando se explica ese fenómeno por la realidad de México, por su trayectoria colonial y neocolonial, por la infraestructura de un poder fragmentado, que se presenta por una parte bastante tradicional, es decir, sigue, en cierto sentido, viviendo en el pasado, coherente con las raíces y trazos traídos de las culturas ancestrales, autóctonas, y por otro lado viviendo en polaridad y ambigüedad de evidente alienación, de malinchismo y sincretismo o doble moral que absorbe mucha claridad y fuerza de actuar según una ética íntegra e inconfundible (Bonfil, 1989).

Además es significativa en las realizaciones de las relaciones interpersonales por motivo del estilo de vida norteamericano con sus tendencias apoderarse del terreno, de personas individuales y de grupos, de parcelación de las unidades una tendencia de individualización, de la concurrencia, del materialismo y poder por ser superior hasta un grado del social darwinismo. Y eso es relevante en nombre

del capitalismo, del socialismo, de la ciencia, religión y de otros sectores socioculturales.

La inconfundible jerarquización en un concepto arcaico, autoritario, vertical implica la presión e invita a un diálogo y a un desarrollo horizontal casi en todos los segmentos y dimensiones sociales. La reproducción, que ya tiene siglos de estándares poco democráticos, se manifiesta en los trazos personales étnicos, en su multiculturalismo, en la heterogeneidad, percepción y apropiación de la naturaleza. Y eso se articula en una socio-dinámica general, principalmente en la formación/educación, y organización, incluso en sectores de recreación. *El miedo a la libertad* (Fromm, 1968) fomenta una predominación de personas ambiciosas y “fuertes” como “líderes” que por su actitud evitan la alternativa de un crecimiento y modo participativo en todas las áreas. Por la división de competencias y poderes que se basa en una ideología de masas amorfas las cuales necesitan de una autoridad como determinador, como guía. La competencia y la “verdad” es privilegio de iluminados y fuertes. La fuerza duradera es la diversidad de las personas con sus expresiones, capacidades y modos diversificados de realización y la imposición de un estilo de formar, guiar y permitir o evitar expresiones debilita el desarrollo en sus multifunciones y complementos, tanto a nivel individual como comunitario. Eso contradice el sentido del evento como Foro Social.

Para revisar y reformular esta contradicción social en su interrelación personal en el marco de movimientos y realidades sociales, mejor dicho: asociales, promovemos el Metabolismo Cultural, una dimensión que quiere fomentar otras calidades y relaciones. En este contexto toda especie, toda unidad tiene su función singular e importante, es inalterable. Todos los miembros de una aglomeración aportan para el fortalecimiento del total o de un organismo en un modo complementario (Holón, ecosistema, etnosistema). (Lovelock, 1988; 1995).

Si analizamos por ejemplo la Declaración de la Asamblea de los Movimientos Sociales en el marco del III Foro Social Américas, Guatemala 2008, quedamos

impresionados por el potencial sociocultural, político en su extinción de fuerza popular, tanto al nivel ético como del aspecto de la pluriculturalidad, especialmente por el amplio espectro de unidades y representaciones en su diversidad de sectores sociales, profesionales y ramificaciones sociológicas. Así se lee:

En el marco del III Foro Social Américas del 7 al 12 de octubre 2008, nos hemos reunido en Iximulew en la Asamblea de los Movimientos Sociales representantes de organizaciones Indígenas, campesinas, de mujeres, sindicalistas, pobladores(as), migrantes, artistas, LGBTI, jóvenes y niños(as), entre otros sectores.[...] Nos hemos reunido para compartir nuestras experiencias de resistencia y lucha, nuestros demandas y nuestras propuestas; para conocernos y/o reconocernos; para avanzar colectivamente en la construcción de otra America posible y necesaria.¹³⁰

5.7 Análisis de la experiencia

5.7.1 Eje 1. Individual: hacer, pensar, sentir

En la realización del Foro Social Mundial pudimos advertir una separación y descoordinación evidente entre las columnas didácticas y metódicas el hacer pensar y sentir; se hacía mucho énfasis en el pensar, en desarrollar ideas, comentar teorías y posibilidades, exaltar en grandes fantasías sueltas, pero las propuestas para llevar a cabo proyectos reales no iban más allá de buenos deseos, mientras que el sentir estaba muy presente y distorsionado en la forma de los viajes coloridos por las drogas y los bailes. Al final, reinaba un desconcierto que no era una verdadera integración ni una multiculturalidad sino una disgregación y un delirio (fomentado por un fuerte consumo de drogas) y la “onda encantada” vía alucinaciones mentales, vuelos esotéricos, etcétera, que no favorecía en casi nada la realización de un proyecto vivo y real.

¹³⁰ Minga Informativa de Movimientos Sociales <http://movimientos.org>

5.7.2 Eje 2. Comunitario: Social, económico, ecológico, espiritual

Como en otras experiencias, lo social y lo económico fueron los elementos centrales de los contenidos de las ponencias, pero sólo en un nivel extremadamente teórico y de buenos propósitos, mientras que lo ecológico, aunque también estuvo presente de manera importante, se quedó en el nivel de la conveniencia y de la inclusión en la perspectiva del desarrollo monocultural y globalizador, tendencia en la cual es difícil lograr un verdadero cambio, puesto que las perspectivas y la filosofía que las anima es básicamente depredadora y dominadora en vez de incluyente y multicultural. Hubo una ausencia importante de los saberes y prácticas ecológicas, sociales y económicas de las culturas antiguas. En este sentido no era ni una continuación ni un avance en relación del evento del *Llamado del Cóndor*, en Perú.

5.7.3 Eje 3. Epistemológico: Integración versus disgregación

Al presentarse inconexos los diversos elementos que pueden generar una realidad integrada y profunda, en este evento es muy difícil prever que pueda haber un proyecto integrador como resultado. Casi no hubo conexión entre teoría y práctica, entre espiritualidad y materialidad, entre modernidad y sabiduría ancestral, entre proyectos y realidad.

A pesar de ser un acontecimiento que buscaba, y que en parte suscitaba un avance, una transformación del mundo, se descubrió en gran medida reproduciendo los mismos vicios, la manía del consumo, sólo que de otra manera, las mismas pautas desintegradoras que están en la base de la depredación y de la tendencia monopólica a nivel económico y monocultural.

5.7.4 Eje 4. Planteamiento, aplicabilidad, evaluación

Las ideas y las ponencias analizadas se quedaban mayormente en el plano conceptual y en los buenos propósitos, no había un verdadero planteamiento para transformar la realidad impactante, para realizar proyectos congruentes con las

necesidades de una vía alternativa al proceso globalizador y con las teorías expuestas de una manera muy académica.

Al no haber entonces esta proyección o estaba tan idealizado, que no existía por supuesto tampoco una evaluación. La aplicabilidad de las teorías expuestas quedaba también muy abierta y en duda debido a la falta de su realización o a la falta de apertura para debatir los logros, la filosofía y las posibles mejoras que podrían tener tal o cual teoría.

5.7.5 Eje 5. Sociológico: interdisciplinario, transdisciplinario, multicultural

Las ideas y las teorías expuestas por lo menos sí llegaron a diferentes aproximaciones de la realidad y sí tomaban elementos de diversas fuentes, aunque todas ellas modernas, no había casi una recuperación y una valoración de los saberes tradicionales, contundentes y bien fundamentados a través de siglos de ideología, de organización social y de praxis (Berman, 2004). Eso expresa, entre otras cosas, la realidad de la colonización y de la alienación de los intelectuales en su nivel virtual y desconectado de la praxis. Además, muchas actividades quedaron reducidas y fragmentadas, así las corrientes y los pocos diseños conceptuales, por ejemplo en el horizonte de la por sus trazos históricos con las sabidurías de las etnias tradicionales como aprobados por datos científicos de investigaciones en el marco de la disciplina de la historia y ciencia actual aprobada *Permacultura*, conceptos transformadores de substituir el flujo de dinero por “mercados justos” tipo trueque, organismos orientados a cooperativas/colectivos/comunas como sistemas propios y separados de los bancos y del Estado o de los medios como reguladores de todos los asuntos públicos, comunitarios, igual que las tentativas de independizarse u otras alternativas imaginables y viables.

5.7.6 Eje 6. Teórico-práctico: Metabolismo Cultural, etnoecología y Permacultura

Las sabidurías tradicionales obviamente no fueron valoradas en sus posibilidades de aportación de elementos fuertes y aprobados. Ello constituyó uno de los principales problemas que padeció el evento, pues no había una inclusión de la diversidad característica del ser humano.

La integración de los diversos componentes que reúnen la gran riqueza de la vida y el ambiente en el planeta Tierra es uno de los elementos imprescindibles de un verdadero Metabolismo Cultural, por lo que tampoco se puede decir que éste haya estado presente.¹³¹

5.8 Congreso del agua¹³²

Al principio creí que estaba luchando por salvar los árboles de caucho. Después pensé que estaba luchando por salvar la selva amazónica. Ahora me doy cuenta que estoy luchando por la humanidad.

Chico Méndez

5.8.1 Agua: inicio y fin de la vida

Al entrar en un espacio poco conocido o desconocido y oscuro (tal como siento la situación ecológica de México), tengo que orientarme, iluminar ese espacio, identificar los objetos, las dimensiones y características de quien lo vive desde dentro. Con ese espíritu participamos en el *IV Foro Mundial del Agua* y me permitió algunas observaciones desde la perspectiva de una persona que escogió

¹³¹ Vea: *Ibíd. La evaluación de la sustentabilidad comunitaria* (ESC) www.gaia.org.

¹³² El IV Foro Mundial del Agua se reunió en Ciudad de México, México, del 16 al 22 de marzo de 2006. . El Foro es [era] el mayor evento internacional sobre el agua dulce, y procura permitir la participación y el diálogo entre múltiples sectores interesados para influir en la toma, a nivel mundial, de decisiones políticas sobre el agua, en busca del desarrollo sostenible. <http://www.iisd.ca/ymb/worldwater4/html/ymbvol82num15s.html> Vol. 82 No. 15. Sábado 25 de marzo de 2006.

la ecología como un camino de vida (en Alemania, Perú, Brasil y ahora en México).

Desde el inicio tenemos que constatar que cada división y especialización, implica fragmentación y por lo tanto una debilidad. Un reduccionismo de la realidad, y tomar la parte por el todo puede ser fatal o ineficiente para una alteración y transformación del *status quo*.

La escasez de agua y los impactos ambientales, en general, tienen mucho que ver con la visión del mundo como objeto, como algo que hay que dominar y explotar. Enrique Leff habla de que estamos “cosificando” el mundo (Leff, 2004). Y en este contexto hay que revisar el concepto que considera la cultura contemporánea dominante como origen de un desequilibrio ecológico y humano (etnoecológico), para llegar al fondo de la situación mexicana, en el marco regional, nacional y global, y con ello en sus aspectos constructivos, con perspectivas a un futuro sólido, así como destructivos, perjudiciales, hasta patológicos o mortales, para tener una imagen más compleja y substancial, para operar adecuadamente.

Una reducción de los problemas solamente prolonga el problema en su esencia. Pero cada alineamiento en nuestra orientación y operación necesita criterios y luces para no andar en vano. Si reproducimos los estándares conocidos, teóricos y prácticos, subiendo al tren de la realización positivista y material, celebrando el mito del rey-hombre, con los paradigmas del *logos* y de la materia, con un pensar y actuar mecánicamente y con la ingenua confianza de que por la vía de la burocracia, las leyes y una ética abstracta vamos a salvar el mundo, nunca vamos a despedirnos del dilema vigente.

La ciencia moderna en particular niega la participación y es la única que tiene el problema del relativismo radical, y me parece que sería difícil tener a una sin la otra, [se trata finalmente de] una estructura “díptica” que no es auto-corrección sino auto-destrucción. Una cultura construida sobre principios científicos debe

perecer una vez que admite su ilógica (Nietzsche). Es inevitable que haya un colapso, pero esto no quiere decir que la destrucción sea necesariamente el punto final de todo. Es igualmente posible enfrentar el error de la conciencia no-participativa, y empezar a trabajar en la creación de una nueva cultura, una cultura basada en una nueva visión de la naturaleza y en una pregunta científica también nueva [...] El próximo paso en la creación de un paradigma pos-cartesiano, pareciera, es colocar a la conciencia participativa en una firme base biológica, es decir, demostrar en términos fisiológicos la existencia de una verdad y orden inherente en la conjunción entre hombre y naturaleza (Berman, 2004, pp. 148-149).

Por razones naturales, por la evolución, y como consecuencia de la contribución humana, tenemos un calentamiento de la Tierra, provocamos una desertificación, un caos total. Según ecologistas, biólogos, historiadores y científicos de otras disciplinas, nos hallamos en la actualidad en la mitad de la sexta era glacial (nadie habla para no cambiar nuestra vida acomodada, definida por intereses particulares y otras razones desafortunadas). Como seres humanos contribuimos con nuestro estilo de vida materialista, sin respetar las raíces ni las identidades históricas, para acelerar de diez hasta 20 mil veces el caos común que es inmanente en el cosmos (Novacek, 2001:16). Los economistas confirman que los cálculos son erróneos, no incluyen los costos de la Madre Tierra en caso de escasez o desastres, nos cuestan demasiado caro.

Así, los vientos e inundaciones causaron en parte de la antigua Alemania oriental daños del tamaño a los que causó la Segunda Guerra Mundial o del equivalente a lo que Alemania invirtió en diez años para equilibrar económica y tecnológicamente el nivel de las Alemanias.

5.8.2. El IV Foro del Agua y la vida cotidiana

Agua, vida, futuro, destino del hombre, ecología como ideal o camino, como un discurso, realidad de fantasía o del derecho humano, del poder, del *bussiness*, de proyectar todo como un *big show*, una venta del *image*, con elegancia para

presentar el escenario de la naturaleza en riesgo de extinción, de dibujar y de decorar la realidad sufrida como en una película de ciencia ficción, con muchos *spots*, con juegos electrónicos, me parece algo cínico.

El foro se presentó como una arena del ego, dejó brillar a los expositores, a los poderosos en su omnipotencia o aquellos que reivindicaron el poder. El poder grande de la naturaleza tuvo poco espacio para iluminar las mentes, para crear un clima de armonía y paz para todos y para el entorno ambiental. El espíritu de la pureza y del “vivir y dejar vivir” disponía de poco oxígeno. Los anfitriones de los eventos respiraron importancia, gloria, peso en su autocomplacencia. Para el diálogo casi no quedó lugar.

No se avanza con exponer teorías gigantescas pero ajenas, abstractas y alimentadas por un idealismo ingenuo, ni en nombre del humanismo, cristianismo, socialismo o demás ideologías que son rígidas hasta por su autodefinición, que son absolutas y defienden, más como pretexto que como contribución a un cambio real hacia alternativas íntegras, congruentes con la Tierra, la mente, el cuerpo.

No se avanza con reivindicar derechos, como el agua, y de despreocuparse de los límites naturales, del contexto histórico, con mostrar indiferencia por los bosques y la depredación en el consumo general, por un uso y abuso irracional de los recursos naturales (Leff, 2004, pp. 132-143), por el descuido de los desechos orgánicos e inorgánicos (en parte extremadamente tóxicos o radioactivos), por seguir en contradicciones del vivir y limitar a las otras especies en su espacio vital. “La crisis ambiental inaugura una nueva relación entre lo real y lo simbólico.” (*Ibíd.* XI).

Los animales, plantas, hongos y todos los microorganismos con su entorno tienen el mismo derecho que los seres humanos, sin excepción. La jerarquización causa una masa dependiente, incompetente y aburrida, sirve finalmente para crear mucha confusión y desequilibrio, selección, exclusión, discriminación, humillación,

envidia, reducción de la calidad de vida y de la diversidad cultural y la riqueza y estabilidad para todos y todo. Esta realidad autoritaria es bastante común en casi todas las capas y campos de la sociedad mexicana, quizá por el colonialismo político, ideológico y cultural. Es tiempo de iniciar un cambio y una transformación filosófica, participativa, dialógica, y principalmente práctica, que respete la *physis*, el cuerpo y que tenga una base social y ambiental de los paradigmas vigentes.

En la propaganda y en la Constitución se dice que todos somos iguales ante la ley, pero la realidad lo contradice, de la ética deviene un humo de palabras y teorías, una lógica separada de lo real. La igualdad se compone por la heterogeneidad, se relaciona armoniosa y sanamente por el modo de complementarse, ayudarse y funcionar como una célula (Lovelock, 1988, pp. 99-103). Todo desequilibrio causa tensión, presión y explotación, impactos sociales, individuales y, finalmente, crea un clima desagradable y hostil, contraproducente, que resulta en un estancamiento de energías, envenenamiento de relaciones humanas, en un desamor hacia todo el mundo, hasta hacia el sujeto actuante. La energía reprimida se transforma en malestar, agresión, violencia, destrucción y autodestrucción (en forma de depresiones, enfermedades, muerte o en indiferencia, apatía y pérdida del placer, fenómenos que debilitan la creatividad, la voluntad de cuidarse y cuidar el entorno, debilitan la resistencia de las personas actuantes).

No se adelanta con reivindicar un detalle que nos conviene en nuestro sondeo ideológico y descuidar la totalidad. La filosofía occidental se reduce a la división de lo malo y lo bueno, esencial y material, divino e infernal, todo existe por su antagonismo, por la parcelación, por la competencia y por la lucha. Eso llevó al modelo social-darwinista al exceso del holocausto, que fue tolerado y sancionado por Pío XII. Los genocidios de El Salvador, de Irak, las torturas frecuentes en varias partes del mundo acontecen igual que en la Inquisición. Durante el régimen de Stalin fueron sacrificados cerca de 30 millones de personas, alrededor de 20 millones murieron en el combate contra las tropas de Hitler. Uno debería aprender

de los errores, crueldades y frustraciones de la historia y no idealizar teorías por ser “lógicas” y “rectas”.

La línea occidental con su horizonte filosófico y sus derivaciones en la *praxis* (tecnología, arquitectura, economía, tratamiento de recursos naturales) con los parámetros, el *modus vivendi* de división entre real y virtual, nos guiaron a un exceso del desarrollo humano, sin respetar los límites de la naturaleza, el horizonte ecológico y cosmogónico; todo ello nos guió a un abismo histórico por el empeño científico, que se demuestra en las diversas capas físicas, culturales, psíquicas, a nivel local, nacional y hasta global, en forma de depredación de los etnoecosistemas en su papel regularizador y destructor. Lo peor es que hoy el concepto occidental sirve como guía de valores en la corriente globalizante, define los parámetros de los ingenieros humanos y del mundo tipo máquina.

Si alguna vez nos vamos a liberar del paradigma cartesiano, tenemos que hacer más que simplemente delinear los contornos del pensamiento no-discursivo; debemos mostrar cómo se relacionan entre sí las dos formas de conocimiento. Mientras siguen dos culturas, o dos cerebros, la cultura o el hemisferio cerebral dominante puede seguir tomándose en serio mientras que se falsea al otro en forma santurróna. El trabajo de Reich, como el de Polanyi y el de Barfield, da el primer paso hacia una síntesis, ya que demuestra que el paradigma cartesiano es de hecho un fraude: No hay tal cosa como el pensamiento puramente discursivo, la enfermedad de nuestro tiempo no es la ausencia de participación sino la testaruda negación que existe la negación del cuerpo y su rol en nuestra cognición de la realidad. (Berman, 2004, p.178).

La crítica al capitalismo en las postulaciones contra la privatización fue fuertemente pronunciada en el *Antiforo* así como en diversas publicaciones en el ámbito del *Cuarto Foro Mundial del Agua*. Era valioso oír una voz que normalmente no tiene espacio, de movimientos alternativos, de la base, de las agrupaciones y personas que no se mueven en la rampa de los poderosos,

pero hay críticas hacia la crítica, por su tinte y caminos en general, tan rudimentarios, similares a aquellos de la historia originaria del socialismo.

La articulación de los movimientos en el *Antiforo* aconteció una crítica, generalizada, arcaica, sin meditar los puntos débiles de los modelos practicados en otros países y en otras regiones de la propia patria, sin aprender de los fracasos y sin un despliegue de horizontes verdaderamente alternativos, sin mencionar adecuadamente las experiencias de modelos internacionales, ya experimentados y que crearon fundamentos y orientaciones innegables.

Los ejemplos del Movimiento Popular (MUO), del Centro de Servicios Municipales “Heriberto Jara”, Coalición Hábitat (HIC), Coordinadora de Trabajadores en Defensa del Carácter Público del Agua (CTDCPA), Centro de Análisis Social, Información y Formación Popular (CASIFOP), son notables, pero la dinámica no trae el peso y el significado para incentivar un factor unificador que podría representar un punto de partida de un movimiento nacional e internacional.

Los lugares y la articulación de la resistencia me parecían valiosos, pero dispersos y demasiado independientes en su enfoque local. La identificación y la coordinación en forma de una red no me convencieron. Cada lucha se manifiesta en distintos marcos y límites. Como luces y guías, como modelos en un campo de batalla diversificada, dispersa y poco unida (el panorama se muestra más como tribal, familiar, individual), por razones ideológicas, por falta de infraestructura, interés y garra de los potenciales multiplicadores y de los maestros en las escuelas y en las universidades, de los investigadores y de la gente poderosa en el gobierno y en la sociedad con sus abogados, representantes del comercio, etc. y por otras razones, el movimiento no me inspira confianza para revertir el cuadro del dilema vigente.

Sería interesante sacar las lecciones de los éxitos y fracasos históricos, debidos a la falta de respeto hacia la complejidad de los procesos dialécticos multidimensionales. Las ideas eran las proyecciones, sombras de la caverna (como lo expone Platón) y no se confunden con la realidad. Hay que dar atención al contexto histórico en todo sentido, y eso no solamente en lo referente al ser humano sino también al ser biológico, geofísico, ecológico, visto en su millonaria trayectoria evolutiva. La alimentación desequilibrada lleva a enfermedades y hasta la muerte, ¿o no?

Hay que reconocer que la actitud del *Antiforo del Agua*, como forma de protesta, resistencia, nos deja interrogantes porque era promovida con un ímpetu idealista, moralista, sin análisis material y político en el contexto global, ni con el sentido de una interrogación hacia el poder en sus facetas geopolíticas y económicas.

Faltó una visión con criterios etnoecológicos, un diseño más diversificado hacia las redes alternativas, como salidas concretas y no solamente como reivindicaciones, con un fundamento filosófico-cultural, político, ecológico, espiritual, con modelos íntegros por tradición y con elementos modernos, con tecnologías avanzadas.

Existen modelos a nivel mundial, como las ecoaldeas, la Permacultura, el biorregionalismo, Greenpeace, con una posición más transparente que las que exponen las agrupaciones socialistas, los Zapatistas (EZLN), y los movimientos verdes en Europa, principalmente *Attac*.

La diversidad no debe reducirse a visiones y conceptos clásicos ni a la demanda coyuntural, de conveniencia, de moda o del gran negocio, sino que debe ser una búsqueda de alternativas cualitativas, igual que las etnias se articulan por su riqueza de opciones al sistema de dominación, explotación y

abuso del poder en forma de monocultura (tanto en el cultivo del campo como culturalmente).

Nuestra cultura se aferra al mecanismo, y a todos los problemas y errores que involucra porque no hay retorno al hermetismo y –aparentemente tampoco una evolución hacia otra cosa–. (Berman, 2004, p.134).

Faltó también un desarrollo y la demostración de los modelos mexicanos ya existentes, con bases en una organización humana, social-espiritual, ecológica, económica y con otros factores, que respetan la diversidad y la complejidad del sistema vivo (Enrique Leff; Víctor Toledo, Boada, Gallegos Nava, Paulo Freire, Laura Kuri, etc.), con propósitos didácticos, relevantes para iniciar un cambio profundo y con perspectiva para responder al drama orbital de seria dimensión que vivimos en la realidad.

Igualmente, el movimiento *Antiforo* carece de visiones y decisiones que mediten e incluyan sistemática y estructuralmente un ámbito contextual e interdisciplinario para fomentar acciones concentradas con el reto, reforzar las tentativas ecológicas, incluyendo el movimiento con perspectivas de una “terapia cultural” (por ejemplo, en forma de comunas productivas en las ecoaldeas, con elementos tradicionales), con los secretos de la herbolaria, con formas de cura de sabios de las comunidades, con complementos científicos, cultivo de bioorgánica, como una perspectiva de salir del túnel histórico, un modelo del Metabolismo Cultural.

Estas reflexiones podrían ser útiles para modificar la pura reproducción de estándares y dependencias fatales de sabios con su poder material e ideológico, que son relevantes y representan graves daños, tanto para los seres humanos como para el entorno ambiental. Vale la pena modificar el hábito del consumo irracional y obsesivo hasta la adicción, de emprender la demostración de un desarrollo alternativo con ecotécnicas, con modelos de vivir en congruencia con el ritmo de la naturaleza, con la meditación, con inspiraciones propuestas por el budismo, con ceremonias espirituales de los ancianos o de otro género, etcétera.

En su principal espectro, el foro aconteció dividido por sus análisis, articulaciones, metas, actividades dispersas, desconectadas, muchas veces ni uno sabía ni quería saber del otro, ésta era la impresión desde arriba, así como en los grandes “*halls* de Banamex”, cada *stand* defendió su producto. Cada grupo o persona se articuló demasiado independiente, desvinculado de un reto común, sin buscar la fuerza posible, el enriquecimiento hasta en el sentido de la esperanza para las etnias y los distintos etnoecosistemas. Transformar la heterogeneidad y diversidad en algo productivo, eficaz, era la gran oportunidad pero por intereses particulares, por discriminación hasta el grado del racismo, no hubo disposición. Así operaron los políticos, los comerciantes y quienes iban con el propósito de ganar “prestigio”, aquellos que querían celebrar su ego.

Es interesante y trágico al mismo tiempo. Entramos y vivimos más y más en un mundo globalizante, sin relacionarnos con esta realidad, sin tener una cultura, una disposición mental adecuada para preservar nuestra propia identidad como sujetos y representantes de una cultura singular, sin darnos cuenta de la dependencia, de la alienación. Obedecemos a un orden y a impulsos, igual que los pueblos conquistados en su concepto colonial de sumisión, sirviendo más al conquistador que a nuestra propia vida y a las necesidades de nuestro entorno. Hoy, en la corriente neocolonial posmoderna que se promueve y produce estándares sin tener una identidad integral, sin adaptarse con dignidad culturalmente, incluso con una resistencia consistente a la nueva realidad, estamos pensando y caminando sin salir del conflicto, permaneciendo en un estatus de oscilación, de orientación fluctuante, manteniendo la base débil como trampolín, de sincretismo *par excellence*, flexibles para moverse entre fronteras reales y virtuales, con valores de gelatina, temblantes, de marcas éticas y hábitos oportunos, y en el caso crítico, de una cierta disposición mental flexible hasta la corrupción.

Esto es, en general, el conflicto y el dilema de los mestizos o criollos en los países andinos, pero son rasgos ya bien reproducidos por los demás grupos

étnicos. Las teorías éticas sirven para adaptarse a las presiones de la naturaleza y para defenderse, simulando un orden que carece de consistencia y en aquel punto de Arquímedes con su lema de: “dadme un punto donde apoyarme y moveré el mundo”. Falta un pegamento durable, adecuado.¹³³

5.8.3 El reto y el camino

En su totalidad, se trata, en el caso del complejo agua, de un problema multidimensional, existencial, de alto rango en la cuestión de la supervivencia del planeta Tierra, que está en riesgo de un colapso grave, y con ello se postula un reto serio para resolver los obstáculos sustanciales. Según mi criterio faltaban articulaciones e iniciativas alternativas, búsquedas y tentativas de un camino verdadero, congruente para salir del dilema histórico, congruente en la reflexión y en la acción, no de propuestas singulares, selectivas de especialistas que no saben ni quieren saber de la totalidad del problema, diseñadas por separado y desconectadas del contexto de los fenómenos complejos, con sus factores complementarios de vivir y de luchar para satisfacer el desafío del carácter liberador en el mar de la miseria espiritual y con perspectivas innovadoras y eficaces.

Faltaban luces y modelos para enfrentarse al desastre en el horizonte de un desarrollo conceptuado por métodos y formas ajenas, monoculturales, antagónicas de todo lo que es natural e integral. El rumbo que seguimos, inmerso en el desarrollo industrial, materialista y consumista se muestra desequilibrante y depredador en todos los sentidos. Con soluciones tecnócratas y políticas definidas por intereses particulares, no democráticos sino “partidocráticos”, que sirven más como un trampolín y una herramienta útil para gente de prestigio y de inmenso ego.

¹³³ Ver imágenes 13 Cap. 2, La base en su dimensión filosófica-histórica, Palanca: punto de apoyo y Persona centrada –persona excéntrica– Extrapolación.

En este contexto nos hace pensar él:

Llamado a la Solidaridad¹³⁴

A las personas y organizaciones sociales quienes nos han apoyado en algún momento de esta lucha de más de un año en la defensa de la tierra, el agua, los derechos y la cultura de los pueblos originarios de Tláhuac: Compañer@s, el 13 y 14 de marzo del presente se llevará a cabo en Tláhuac la Segunda Asamblea Nacional de Afectados Ambientales. Espacio de encuentro de los pueblos de México que sufren el ataque de "proyectos de modernización (basureros, industrias, mega conjuntos habitacionales, etc.)" en su territorio con la consecuente destrucción de su entorno ambiental, social y cultural.

Se trata de un evento de gran importancia para fortalecer las luchas de los pueblos desde abajo en defensa de su territorio. Al mismo tiempo, para sacarlo adelante requerimos de su apoyo. Su apoyo solidario puede ser: viáticos-aportes económicos-personas voluntarias-y otros. Por favor les pedimos confirmar su apoyo lo más pronto posible.

Contacto: vivatlahuac@latinmail.com Frente de Pueblos del Anáhuac.
¡No a la línea 12 del metro a Tláhuac! ¡No al mega basurero en la Sierra de Santa Catarina! ¡Por la verdadera sustentabilidad de la Ciudad de México!

Sin duda se trata de un paso ejemplar para unir las fuerzas de los agentes sociales, individuos, agrupaciones ambientales, culturales, de vecindad y de otro género, tanto a nivel local, regional, como nacional, para llegar a un frente y una unión solidaria, eficiente para contra-actuar la tendencia de parcelación, de *divide et impera*.

Tenemos que conceder que, con una visión fragmentada y hábitos ajenos a todo el entorno ambiental, tanto el pobre como el rico son cómplices del desastre de una tragedia global, despreciando lo grande, que sustenta nuestra existencia, hay solamente grados de descuido ambiental, en esencia es lo mismo.

¹³⁴ Se trata de una actual llamada de acción solidaria vía una red de Internet de lado de [Asamblea del agua] México-Tláhuac: Llamado a la solidaridad, 17 de febrero 2009.

Un análisis y un sondeo crítico del ángulo socialista, reivindicando el elemento vital del agua y refiriendo el derecho humano de su uso como algo natural, señala y confirma una vez más la constatación que tanto en el nombre del capitalismo como del socialismo operamos en la línea occidental, antropocéntrica, selectiva, lineal, reducida, logo y egocéntrica. Oprimimos y explotamos la Tierra de un modo o de otro, el efecto es similar. La posición es de dominación, de disyunción entre fenómenos naturales y humanos, no expresa una devoción al cosmos, ni intimidad o colaboración y operación del “hombre de adentro de la Tierra”, el individuo y el grupo étnico como una célula de un organismo vivo, si no ignorando el derecho indispensable de la Madre Tierra en su carácter, con los múltiples factores morfológicos y con cualidades, en sus singularidades no manipulables y hasta indispensables, con toda su infraestructura, con las infinitas especies, con las condiciones del hábitat en su carecer biogeofísico y demás, con las leyes delicadas, las relaciones dialécticas, de todo modo interdependientes y constitutivas.

El entorno del hombre, con sus elementos, fundamentos y leyes no puede quedarse en segundo o último plano de preocupación, ni podemos sólo servirnos de él como escogidos de la creación y dominadores del modo exclusivo uso/abuso del hombre. Gallegos Nava nos enseña que la ecología debería ser la matriz de todas las ciencias (Nava, 1999). Hay que iniciar una reflexión distinta, con respeto a las necesidades y parámetros de un concepto etnoecológico. Los ecosistemas definen las características, necesidades y derechos y no los ambiciosos retos de la especie humana con su capricho, sin límite ni respeto. La naturaleza es la base de toda vida.

Pareciera que la equidad del planeta Tierra tiene que ser sacrificada, dispuesta al interés humano. Esta tendencia, en sus planos directos y en las derivaciones culturales, sociales, tecnológicas y económicas, yaciendo en la hegemonía del hombre, debemos considerarla como una provocación a la ley cósmica y así

también ingenua. Es un pensar y operar, determinado por la falsa e híbrida moralidad del hombre como dominador del cosmos. Este mito erróneo, excesivamente promovido desde el nacimiento filosófico y desde el progreso de la Revolución Científica e Industrial. Hay que revisarlo profundamente y urge modificar el rumbo si no queremos hundirnos junto con todas las especies en un horno de calor, con las especies y los micromundos que están en riesgo de extinción. El caos, aparte del caos inmanente de la propia naturaleza, es de una dimensión de diez hasta 20 mil veces más grave, gracias a nuestro pensamiento y nuestro actuar como *homo sapiens* de manera radicalmente depredadora en el sentido industrial y urbano (más irracional e imprudente, de hecho) (Novacek, 2001, p. 16).

Como obra literaria, metafórica, el modelo de las cavernas sin duda tiene su fascinación, pero cuál es la diferencia con las leyendas de los mayas, los aztecas, los nahuas, o con tantas etnias con sus interpretaciones del nacimiento de las estrellas, del infinito escenario cósmico con su luz y su fuerza mítica. Tienen el valor de no avergonzarse de las intuiciones, del afecto y su rango elemental en la devoción a los fenómenos naturales; así, uno tiene que equilibrar las fantasías, la dinámica de las creencias y la consistencia de lo que es *physis* en su infinita composición y en la dialéctica de nuestra imaginación. Estas disposiciones ideales causan muchas veces graves conflictos por confusiones, frustraciones, que provocan la violencia.

Las dos posiciones políticas; el socialismo y el capitalismo, no se distinguen en el fondo en el aspecto ambiental, por su visión cosmogónica adversaria y hostil –a pesar de las declaraciones, tipo *statements* políticos que casi nadie toma en serio por su evidente contradicción–. El pueblo queda fuera de casi toda participación, material e idealmente, del poder, de los privilegios y de los bienes comunes, de los principales derechos de ser, principalmente de ser digno y respetado como sujeto histórico, de la competencia esencial. En este sentido, el modelo actual es casi igual que en la sociedad clásica de Platón con su 90 por ciento de esclavos.

5.9 El futuro del pasado como raíz de un horizonte viable

El futuro es derecho de todas las especies y del medio ambiente o no hay futuro, esto lo tenemos que aprender y respetar. Como Friedrich Wilhelm von Humboldt nos enseñaba, todo está en relación dialéctica e interdependencia. La ilusión de ser creadores del cosmos porque dominamos un pedacito de la arquitectura cósmica nos cuesta la paz y hasta la vida, y provoca la extinción de miles de especies del planeta que es nuestra base fundamental.

Para lograr algo en esta dirección no basta con movilizar a especialistas, a técnicos, a políticos, a administradores, a comerciantes. El mundo es nuestro y tenemos que vivir nuestra propia vida, no la prestada, comprada, manipulada, predefinida por otros. Todo es tan maravillosamente complejo y rico que debemos disfrutarlo, lo más auténtica e íntegramente posible. No podemos ni debemos delegar el destino de nuestra existencia en manos de terceros, ellos pueden malograr, pervertir lo valioso, lo fuerte y lo complementario por su género y singularidad, que existe en cada especie, aunque los otros a veces no entiendan, lo perviertan, lo hacen algo antibiótico (anti-vida) que a veces nos causa más daño de lo que nos sirve.

Me pregunté dónde estaban los maestros con sus alumnos en el Foro. ¿No era una situación *par excellence* para motivar, para estudiar e iniciar acciones eco-políticas, ecodidácticas? No faltó la oportunidad de ganar inspiración y obtener una imagen amplia sobre la temática del agua. Desgraciadamente, las conferencias, las mesas, los talleres eran, por lo general, muy del estilo universitario, sin espacio de participación para los asistentes, no existía un diálogo fructífero. Las salas de los subforos reflejaron el modo usual de las clases, uno habla y todo el modo consume el saber de un sabio.

La pasividad es improductiva y fomenta la apatía, el consumismo en vez de sensibilizar, de motivar hacia un comportamiento participativo, creativo, productivo y responsable, se reproduce un bajo nivel de inteligencia, de identificación y de

inhabilitar a los oyentes para tomar iniciativas propias. Parece el modelo jerárquico, autoritario, del concepto del orden y la obediencia, igual que en una dictadura, no se permiten ciudadanos despiertos, críticos, creativos, productivos. Todo el mundo tiene que recibir órdenes, instrucciones de arriba; de la conducta democrática queda algún fantasma y más una cortina o un pretexto que un camino de liberación, de autogobierno y de un campo de iniciativas propias. Aquí fallaron tanto los representantes tecnócratas del gobierno como del *Antiforo*, la diferencia era poca.

La apatía e ingenuidad en la división de las tareas, de distribuir competencias y responsabilidades para los especialistas –el *staff*– para dar funcionamiento formal a un evento expresaba el espíritu de todo.

Todo esto expresa una cadena de indiferencia e incompetencia, hasta a nivel académico, entre los interesados en la temática medioambiental. Un cuestionamiento en el *Antiforo*, con más de 200 participantes, reveló que solamente diez personas, un 5 por ciento de los presentes (principalmente académicos, maestros, etcétera) sabían de dónde llega el agua que va al Distrito Federal, igualmente sabían a dónde se va el agua utilizada.

Con este interés, o más bien desinterés y desamor, andamos ciegos y perdidos, seguimos más un fatalismo que una conciencia ambiental. La esperanza de que una Secretaría vaya a resolver los problemas expresa un horizonte reducido y peligroso. Sin una cultura y participación en este sentido, la miseria, las migraciones y muchas contradicciones con inmensos impactos sociales, económicos y demás van a perpetuarse y empeorarse. Los paisajes llenos de basura expresan, entre otras cosas, la ineficiencia de la educación nacional. Los maestros trabajan más mecánicamente que por una vocación o por el amor a la educación como postularon ya los filósofos griegos (por ejemplo Sócrates) antiguos o más actuales, como Martin Buber, descendiente judaico, con su concepto de abrazar al aprendiz.

Solamente la unión de saber, de meditar y de actuar podría modificar y aportar algo para garantizar un aprendizaje útil. Ya Rousseau alertó en su tiempo que educamos a los alumnos para ser parlanchines. La realidad confirma la crítica. De tantos millones de habitantes en el Distrito Federal (el gran espacio del Valle de México representa más de 30 millones), de tanta depredación de los recursos hídricos solamente se recicla por la vía de plantas de tratamiento sólo el 10 por ciento de las aguas grises. Ochenta por ciento del agua del Valle de México está contaminada con aguas grises y negras. Bioquímicos de la UNAM comprobaron que el agua de la llave causa infertilidad además de cáncer, de problemas intestinales, etcétera.

Lo que impresiona es la valoración de un elemento vital como el agua, que es tan escasa en el Distrito Federal (cinco millones no tienen acceso a la red de agua corriente) así como en todo el país. El gobierno cobra por un metro cúbico 1.25 pesos y según la secretaria del Medio Ambiente, la doctora Sheinbaum, solamente el 50 por ciento de los consumidores de la ciudad lo paga. El costo real para el abastecimiento, la limpieza y para bombear las aguas de desecho por encima de las montañas para que descienda corriendo hacia los océanos, sería de más de 30 pesos, sin lucro y sin reserva para cambiar la vieja y deficiente tabulación, que además tiene muchas fugas. Eso significa que a través de subsidios tan grandes, aportamos públicamente al descuido de una materia prima vital y generamos la depredación y la destrucción de muchos ecosistemas en el camino a través de las presas. Además de perjudicar una extensión de hasta 600 km de pueblos que se quedan sin agua. Muchos habitantes rurales tienen que migrar por la misma razón como ha sido comprobado por una amplia investigación.

Como vivo en el interior del país, observo que muchas personas en el campo tienen que comprar agua de carro-pipa a precios exorbitantes. Los ingresos por el cultivo de la tierra ya son bajísimos, digamos insoportables e indignos, la producción es, en el caso del pequeño productor, más alta que la venta. Una

razón más para migrar a los polos urbanos y a los Estados Unidos. En el año 2005 intentaron un millón 200 mil pasar la frontera con Estados Unidos, por decepción de la situación económica y ecológica. La búsqueda sería en este sentido fue casi de cero en un foro de esta categoría.

¿Qué salida sería viable para escapar de este túnel histórico, de este callejón en el cual entramos con tanto pensar, con tanta esperanza, con mucho esfuerzo, sacrificio, caminos y caminos sin llegar a donde queremos llegar?

¿Será que estamos ciegos, fascinados por lo nuevo, ensimismados en los mitos antiguos, como para no reconocer el peligro, con la mala intención de los colonizadores, incapaces de aprender de la historia?, ¿será que la historia siempre crea dominadores y dominados, explotadores y explotados, que las castas se distinguen por el karma, que aceptan su situación fatal como en la India?, ¿será que todo discurso sobre el amor, la solidaridad, la fraternidad y la libertad, la equidad, la democracia, la moral y la ética, solamente es un pasatiempo, una ilusión? Es necesario acercarnos a la realidad, pensar, vivir, investigar, educar, operar con consistencia, con compromiso, hablar dándonos cuenta de lo que acontece con el dolor y con la muerte de la Tierra.

Es problemático vivir sin asumir la Tierra en nosotros mismos, el agua, el aire, la presencia y el futuro de todo, del yo y del entorno que nos sustenta. Así, prolongamos la construcción y la corriente de una historia engañosa, peligrosa, que nos pone en riesgo de extinción. Así, somos cómplices de mucha desarmonía, de la guerra, de la violencia, de la injusticia y no aportamos lo que es nuestro, de cada uno y en conjunto, igual que un organismo vivo.

Quien dirige el barco del antagonismo, tú o yo, para un nosotros no tiene espacio, incluyendo las hermanas y hermanos plantas y animales, las montañas, los suelos, los ríos y los mares, las estrellas y la luz fuera y dentro de nosotros.

El egoísmo, la vanidad, la obsesión, la pasión, las fantasías y emociones en distorsión, las ideologías, las religiones, las posiciones teóricas y científicas con su forma unívoca y su fanatismo, todas son emociones destructivas, según nos indican los budistas (Goleman, 2003). Y por eso sufrimos y hacemos sufrir: humana y ecológicamente.

5.10 ¿Por qué tanta contradicción entre el ideal y la realidad?

Finalmente, me pregunto: ¿por qué tantas conferencias aburridas, a veces como *show* de mala calidad, de una acumulación de palabras (en su mayoría presentadas mecánica y léxicamente) de una elite de especialistas, metodológica y didácticamente mal preparadas, sin respetar la psicología del aprendizaje en sus criterios básicos, en el sentido de la motivación y de crear un aura de identificación, sin presentar o presentando malas imágenes, con una falta de dinámica de grupo, sin cambio de métodos, etcétera?

No importa la realidad, el sudor y el dolor del hombre ni de la Tierra. Da la impresión de que el equilibrio se mantiene a base de una anestesia o de algo mágico-funcional. Los eventos pasan como una máquina, tienen su propia dinámica y ritmo, ajeno a los sujetos presentes (con sus dudas, con su potencial de participación). Los ponentes y el foro entran en la dinámica de una ley física estática, de algo que acontece inevitablemente, inmutablemente, sobre la cabeza de uno como individuo distante del deseo y de la oportunidad de una verdadera participación, de una realización o de una influencia de un proceso en marcha. La espiritualidad se queda fuera, podría perturbar, así uno percibe la forma de celebrar algo que acontece sin vida, igual que en la distancia de la televisión (tele: lejos).

Todos estos fenómenos se pueden observar tanto en el mundo burgués como entre la gente humilde, que se deja deformar en su vitalidad y autenticidad. La ciencia domina y oprime aquí la sabiduría (la gran riqueza de las tradiciones, el

horizonte sabio de los ancianos, del pensar de la gente y del espíritu, como del calendario cósmico, como los secretos de la herbolaria, etcétera) (Toledo, 1991).

Delegar y burocratizar las tareas como en los ambientes con una inmensa concentración de la población, crea un hábito de funcionalismo, que implica la pérdida de la competencia y fomenta la indiferencia de los individuos. Además, el problema más grave es la falta de diálogo y de interacción, de una interrelación entre los seres humanos y el entorno ambiental.

Por la forma como se maneja la palabra uno supone que los ilustres ponentes piensan que su discurso verbal tiene su fórmula de poder. Pero tenemos que aprender que la palabra *per se* no tiene una fuerza mágica, la persona se debe entregar y lograr un aura de energía fluyente, de un verdadero diálogo como lo propone Martin Buber (Buber, 1922). Si lo virtual y el corazón no se interrelacionan y acompañan el discurso, no hay fuerza ni sentido que celebrar. Así, un propósito real, experimentado en Tepoztlán, Morelos y aplicable en otros lugares y tiempos con otros grupos.

5.11 Análisis de la experiencia

5.11.1 Eje 1. Individual: hacer, pensar, sentir

La iniciativa del Congreso del Agua se mostró en gran parte centrada única y exclusivamente en el parte cognitivo, analítico, táctico, políticos, estratégico de pensar, en las ideas, en los discursos verbales, en las críticas, en las proyecciones, grandes pero abstractas estrategias, o mayormente en las grandes declaraciones mesiánicas de los “gurús” más interesados en mecanismos del poder (humano) o significativamente en la mercadotecnia que en buscar una verdadera solución al problema del agua.

Esto aconteció de manera muy similar en el lado oficial del foro como en el *Antiforo*, mucha idea y mucha palabra, pero muy poca propuesta verdadera, y

muy poca organización para concretar las ideas y los proyectos. En cuanto al sentir, éste brilló plenamente por su ausencia.

5.11.2 Eje 2. Comunitario: social, económico, ecológico, espiritual

En el Foro, por supuesto el énfasis se centró en lo económico, en nombre de la “luchas de clases” (en sentido de un marxismo ortodoxo) o en la ganancia, en la forma de explotar más y más los recursos, pero lo social fue considerado sólo en la medida en que es necesario para contar con el apoyo de la mayoría de la población sin importar si el deterioro al Medio Ambiente causa un daño irreversible.¹³⁵ La preocupación por lo ecológico fue sólo un maquillaje y la preocupación por lo espiritual no existió.

En el *Antiforo* –y este discurso se refiere principalmente al horizonte y la actitud de los agentes sociales y ambientales fuera de las instituciones gubernamentales y del sistema común del poder administrativo y económico en su papel dominante¹³⁶ hubo sí, más determinación y preocupación por lo ecológico, dejando de lado lo económico y finalmente lo espiritual como sentido del reto para (re)-encontrar un equilibrio con y adentro de la Tierra, (Lovelock, 1988). Era en buena medida un simposio (según nuestro criterio), algo para buscar ilusiones y fantasías muchas veces irrealizables, pero sin coordinación entre los asistentes. Lo espiritual fue, digamos, insignificante hasta ausente en este evento. Los rituales se redujeron en *statements* ideológicos (quizá con imágenes de *PowerPoint*) y gritos revolucionarios, pero faltaba la vivencia, la iniciación para cambiar conductas, la fraternalización afectiva, (en sus múltiples dimensiones, y eso no se logra solamente con construcciones abstractas generalizadas o moralistas).

¹³⁵ El modelo gritante por sus contradicciones e impactos ambientales se articula hoy en el inédito modelo de China, donde en el año 2006 se logró un crecimiento del PIB de 10 % y al mismo tiempo un aumento de depredación ambiental de 12 %, significa más prejuicio que ganancia. La sustentabilidad y el futuro queda en interrogación.

¹³⁶ Se trata de individuos y agrupaciones informales, ONG`s, grupos sociales como de defensa de regiones, manantiales, grupos de lucha por la tierra, grupos sindicales, asociaciones de diferente género, estudiantes, profesionales, investigadores, militantes de secciones de partidos, de grupos indígenas, de los “Punks” y otros más.

5.11.3 Eje 3. Epistemológico: Integración versus disgregación

Enfocarse sólo en los problemas de abasto de la población no permite hablar verdaderamente de una integración de los elementos complejos e interrelacionados con la naturaleza y el entorno humano; así, este Foro se distinguió por una disgregación de los elementos interrelacionados, como muestra inequívoca del espíritu globalizador de la modernidad.

5.11.4 Eje 4. Planteamiento, aplicabilidad, evaluación

Solamente hubo pocas propuestas concretas y materializables que pudieran ser susceptibles de verificar su desarrollo conceptual, su aplicabilidad y su evaluación. Falto un análisis profundo y amplio en su complejidad de la materia como problema vigente y un discurso con elementos propósitos para desarrollar estrategias adecuadas (por lo menos luces/visiones/diseños) proyectadas para el marco global.

5.11.5 Eje 5. Sociológico: Interdisciplinario, transdisciplinario, multicultural

Sí hubo parcialmente la inclusión de diversos enfoques y teorías en las colaboraciones de los ponentes y asistentes, aunque se quedaron sólo en buenos deseos e ilusiones sin aplicación a la realidad.

5.11.6 Eje 6. Teórico-práctico: Metabolismo Cultural, etnoecología y Permacultura

La articulación de los pueblos indígenas se exhibió como ejemplo de la “resistencia”, pero más como un síntoma propio (a parte y adentro de un cuadro de la lucha de clases, y así pareció un poco instrumentalizado para otros objetivos) dentro del marco de rebeldía y de agrupaciones socialistas y no tanto como reconocimiento y posible fermento de otra identidad, con una calidad de búsqueda comunitaria, incluyendo la igualdad de la Tierra y las especies como se expone en el siguiente cuadro con una ciencia sustentable.

PRINCIPIOS DE LA AGRICULTURA ECOLÓGICA (VERSIÓN 99 - 7)		
Principios básicos	Observaciones y principios	Observaciones y principios complementarios
Respeto, amor, amor por la Tierra	Sistemas ética y estéticamente aceptables. Actitud personal de Servicio	Fundamento filosófico, aportes de Oriente y amerindios. Mística, espiritualidad: el dinero no es el fin último.
Trabajar desde dentro de la Naturaleza	La naturaleza es la que produce; sólo somos sus asistentes. En todo caso somos sus consumidores. Apuntar hacia el no-hacer de Fukuoka.	Hombre dentro de, no sobre la Naturaleza. Contrariar la Naturaleza lleva a contaminación, trabajo extra, insustentabilidad, y reduce la viabilidad de la empresa.
Visión social <i>Care for the people; Share the extra.</i>	La Tierra da lo suficiente para satisfacer las necesidades de todos, pero no su codicia. Defender "lo común" encima de lo "privado".	Rescate de la pequeña propiedad familiar, valores autóctonos, calidad de vida comunitaria, resistencia al <i>global market</i> .
Igualdad biológica Interdependencia, ciclos, equilibrios.	Reciclar cuanto elemento reciclable tengamos. Optimizar el funcionamiento de los equilibrios. Procesos en telaraña, no lineales.	Aportaciones de la ciencia ecológica moderna, la que da razón a la agricultura ecológica. Cooperación mayor a competencia.

Imagen 25

PRINCIPIOS DE LA AGRICULTURA ECOLÓGICA (Geradon, 1999) ¹³⁷

¹³⁷ Ver en este contexto la constatación de los permaculturista con su lema *El hombre adentro de la tierra*. El cuadro arriba resulta del trabajo presentado por un panel integrado por: Jean Marie Roger, Hill Mollison, Eve Balfour, Maznobu Fukuoka, Christian Geradon (coordinador), Mahatma Gandhi, Ernest Schumacher, Gran Jefe Seattle, Marthe Kiley Worthington, Juan Pérez y otros. (Estado de México, 1999).

Un camino con dignidad y profundidad, un horizonte propio, contrastando a los otros grupos y corrientes, los cuales siguen mayormente a líneas del occidente. Así se demostró esta participación más como pretexto de la lucha por los derechos humanos en sentido de un corriente idealista y/o materialista con sus reducciones de un poder antropocéntrico, destacados en los objetivos y modos la apropiación de la tierra para dominar y explotar, pero no congruentes con sus horizontes social-económico-espiritual/ecológico. (Esteva, 2002; Toledo, 1991).

Un discurso hacia la co-evolución (Weisz, 2002, Toledo & Gonzáles, 2006) como una hipótesis teórica y de un trabajo en curso de revisión cualitativa, históricamente relevante no surgió ni en un inicio. El reto de una transformación de la realidad totalmente contradictoria, pero vigente en la corriente globalizadora apareció como un grito moral, pero la manera de materializar este objetivo quedó sin sustento.

En el fondo registramos que el camino fue promovido por el modo de percepción, análisis y realización de la cultura dominante en sus canales teóricos y mecanismos de operación. Se ausentó el horizonte con la inquietud de reconstruir la cosmovisión, la tentativa holística, algo olvidado por la trayectoria colonial.

En total era la usual reivindicación por la Tierra con gritos de “¡Viva Zapata!”, pero el lenguaje era inconfundible como un grito histórico con una bandera de nostalgia delante una lucha más virtual que material.¹³⁸ Las propuestas no estaban basadas en las tendencias y conocimientos más probados a lo largo de los años y en la modernidad del rescate de las tradiciones indígenas, la espiritualidad y el reconocimiento de la importancia de la interacción armoniosa entre hombre y naturaleza.

¹³⁸ No queremos menospreciar aquí los lemas valiosos y sustentados experiencias por la trayectoria histórica, en concreto el lenguaje simbólico (Weisz, 2002) en el contexto de una identificación y fermento de unión, que representaba el respaldo moral de frentes sociales y culturales en México.

5.12. Laboratorio cultural¹³⁹



Imagen del Centro de Comunicación Pavillon Hannover, que representa un centro de cultura alternativa, integral, multifuncional, de paz, ecología e intercambio sociocultural desde 1977. Cada año funcionan 390 eventos públicos, a parte de cursos, talleres, una biblioteca, universidad popular, eventos de animación y formación y otras actividades y contribuciones importantes en la vida de la ciudad y región. Kultur- & Kommunikationszentrum Pavillon

www.pavillon-hannover.de

Imagen 26

CENTRO DE COMUNICACIÓN (SOCIOCULTURAL) PAVILLON HANNOVER /ALEMANIA

5.12.1 Proyecto de un centro de comunicación integral

Se trata de un proyecto aprobado –vigente durante tres décadas– como propuesta sociopolítica, cultural, educativa, comunitaria, etnoecológica, para impulsar una terapia cultural, de capacitación, de inspiración o motivación creativa, artística, artesanal. Es un centro importante para (re)estructurar y facilitar un intercambio

¹³⁹ Los proyectos, cursos, actividades son propuestos, dependiendo de intereses y condiciones estructurales (espacio, finanzas, monitores, etc.). Ya se han realizado en Europa, en este caso Alemania, <http://pavillon-hannover.de>. (Traducción: *Al Futuro del Pavillon.*) Estos centros son operables y aprobados como módulos multifuncionales, multiculturales, entidades para completar, modificar los impactos ambientales y sociales, dependiendo de intereses y condiciones estructurales (espacio, finanzas, monitores...).

cultural con los lazos interpersonales, grupales, inter-étnicos, y funciona en su género como plataforma/matriz para desarrollar reflexiones e iniciaciones hacia otro horizonte sociocultural, realizado con diversas interacciones/vivencias hacia otra cultura y dignidad (a la Eduardo Galeano con su *Recuperación de la dignidad*¹⁴⁰, encuentros, organizaciones, terapias culturales, y de este modo muy favorable para desarrollar y promover el objetivo del Metabolismo Cultural. La multifunción y autogestión en la programación y organización determinan un potencial social y cultural que podemos llamar inédito en un ambiente de mero comercio, de consumo y hábitos convencionales de un ámbito urbano, como el de Hannover -capital de Baja Sajonia de Alemania, con 600 mil habitantes y un centro de circunferencia con dos millones de personas fluctuantes.

5.12.2 ¿Para qué sirve el modelo de un laboratorio cultural?

¿Qué pasa hoy, en este mundo de múltiples metamorfosis, transformaciones, co-evoluciones aceleradas, lentas, sincronizadas, des-sincronizadas, erosiones del suelo y de las etnias con sus miles de millones de individuos, agrupados en tribus, clanes, bloques (imperios), pueblos unidos por sus etnosistemas, la infraestructura, la disposición de recursos naturales y humanos, la trayectoria de largo y corto plazo, a veces hostilmente divididos, viviendo en conflictos? En total registramos en la corriente globalizante fenómenos de tormentosas sensaciones, conjugadas con recursos y sentimientos de abundancia o de carencia –depende de distintas capas sociográficas– de carencia y monotonía y de otro lado los saltos de fantasías y físicos. ¿Hacia cuál alineamiento nos dirigimos, cuáles patrones estamos reproduciendo? Uno de los retos de esta tesis se empeña aportar elementos para construir puentes de comprensión y aceptación entre diferentes culturas, posiciones ideológicas, religiosas, interdisciplinarias. Buscamos motivos y métodos para facilitar los encuentros y condiciones de interrelación, interacción, convivencia de representantes heterogéneos de trazos multiculturales. Se trata de aprender y practicar formas socioculturales para

¹⁴⁰ Mónica Mateos-Vega, Galeano llega al país con sus ideas sobre “La dignidad renacida en América Latina”. *La Jornada*, 22 de marzo 2009, Cultura, p. 2. En este sentido estamos con Eduardo Galeano buscando caminos con el lema *Por la resurrección de la dignidad*.

posibilitar y complementarnos con otros individuos, grupos/etnias en su singularidad, diversidad, reconocerlas en sus virtudes propias, principalmente en la confrontación por factores extraños provocada por migraciones, guerras. (Dietz, 2000).

Igualmente experimentamos en modelos pilotos tanto a nivel nacional como internacional, con el propósito de impulsar una contracultura, formas sociales y culturales de resistencia, de convivencia solidaria y complementaria, de horizontes y conductas alternativas, constructivas hacia procesos de una verdadera democracia participativa para detener y substituir mecanismos autoritarios, capitalistas, racistas. Proponemos la creación de una plataforma matriz con perspectivas y proyectos que implican la dilución de disposiciones incrustadas tipo mental selectiva y reducida para contrarrestar actitudes sociales antagónicas.

Se trata de un objetivo urgente en el proceso de búsqueda hacia más equidad y formas de intercambio entre sociedades heterogéneas, de superar trazos culturales de discriminación y exclusión por causa de ser diferente en la fisonomía, en la identificación, religión, realización material y cultural, en la conducta, y similares. Así se intentan abrir canales de acercamiento por medio de actividades y redes de comunicación, métodos de inspiración, arte, artesanía, estudios y cultos para iniciar y el aprendizaje por reflexión y acción (Freire, 2002), acciones solidarias entre unidades y agrupaciones de distintas descendencias, e integrar la otredad en su virtud de influencia mutua, dar prioridad y sentido a la colectividad (sin tantas llamadas moralistas), promover un futuro más sustentable, pacifico y alternativo en el amplio sentido.

Por su origen se trata de desarrollar alternativas al sistema represivo, intolerante, jerárquico, capitalista con sus evidentes impactos ambientales y sociales, con agresión y conflictos para los seres humanos y para las demás especies en el entorno ambiental, en la vida cotidiana, en las instituciones, escuelas y demás campos de convivencia.

La hipótesis se deriva de estudios y análisis del *status quo* sociocultural, que tiene su trayectoria en la historia alemana/europea con la confrontación entre los bloques ideológicos, políticos, económicos, militares, involucrado en el marco de la reconstrucción y el boom económico del tiempo de posguerra, de la Guerra Fría con sus contradicciones y amenazas bélicas, del desarrollo agresivo y depredador, contraproducente en el sentido del futuro sustentable. La crítica al sistema dominante (capitalista y neocolonial) se enfocó y acumuló en proyectos y realizaciones en el camino más humano, ecológico, internacional, solidario, se basa en la preocupación de la naturaleza biológica y humana.

La crítica se dedicó básicamente hacia un modelo explorador y depredador. Obviamente no aceptamos este “progreso” del despojo del débil por el más fuerte, con cierta usurpación de todas las dimensiones de la vida, casi sin límites. La controversia se concentra en el hecho que en general promovemos la desestructuración de lo micro y lo macro, de las etnias, de la diversidad animal y vegetal, de la atmósfera y de otros elementos básicos de nuestra vida, a través de las guerras o de la desarticulación de las relaciones humanas y ambientales. Contribuimos activa y pasivamente a la muerte y desaparición de la vida. Toleramos y somos parte de la actitud hegemónica de producción, del consumo irracional en el que éste se basa y proyectamos el mundo según nuestro pensamiento arbitrario.

La actitud dominante en la organización actual del mundo (llámesele medio de producción capitalista) no es otra que el consumismo irracional y delirante de una sociedad que, lejos de satisfacer sus deseos, los incrementa día a día.¹⁴¹ Toledo habla en este discurso de “El experimento incontrolable”

¹⁴¹ La UNESCO reconoce el excesivo consumo como una causa principal de la depredación ambiental como ya mencionamos en Capítulo 4 (Rodríguez, 2004; Ver también la alerta de James Bruges que nos dice que vivimos con un riesgo de superexplotación del planeta tierra, el ecologista hindú insiste en que avanzamos hacia una situación de grave peso que superaría la explotación cinco veces del planeta tierra, si todo el mundo entra en un desarrollo como los países

La huella ecológica y la inercia de la era industrial: Uso de la energía 16 veces más que durante el siglo pasado. El incremento 9 veces más de consumo de agua. El automóvil produce 15 % de los gases que contaminan la atmósfera, su construcción produce entre 15 y 20 toneladas de residuos, y cada año los accidentes automovilísticos matan un millón de seres humanos y dejan heridos entre 25 hasta 35 millones. Son alertas que no deben dejar de atenderse.

Aunado a ello, aceleramos día a día la extinción de nuestra especie, el hombre, por hambre, por la violencia, por el aniquilamiento de las bases de supervivencia material y espiritual. Estos fenómenos coinciden con las visiones de Erasmo de Rotterdam, del Apocalipsis de la Biblia, del cambio del tiempo de los mayas y de otros sabios de la historia.

En el marco del “prestigio” y de los intereses particulares, digamos, en la corriente de un concepto desequilibrado y neurótico, todo el nosotros tiene que ser sirviente del yo, de una figura que vive su narcisismo a costa del resto del mundo. Eso significa, finalmente, un abuso del sentido del ser político (ver *polis*) y humano, como algo constitutivo del colectivo, como elementos de un organismo cósmico, inclusive, en su relación con el medio ambiente. La negación de lo que es comunitario significa ignorancia y violencia contra los derechos de otros individuos o seres substanciales del yo, en el conjunto del nosotros y un abandono del sentido de nuestro destino en este planeta. Así, el concepto en el que vivimos expresa una usurpación de las personas u otros seres vivos que forman parte de grupos y ambientes de la unidad total de la naturaleza. Estamos afectando el ámbito constitutivo de nuestro ser y dejamos en el aire la base de millones de personas y seres vivos que necesitan un hábitat íntegro y formas de vivir y de realizarse culturalmente adecuadas. Eso no se deja masificar y homogeneizar.

Todo pasa sin detenerse en este tren que corre cada vez más rápido, lleno de contradicciones bajo la marca de la racionalidad centralizada, de un poder absolutista donde todo el nosotros funciona como una herramienta para realizar el

industrializados. (Bruges, 2000). A la misma conclusión llega Toledo, Víctor, “Otro mundo ¿es realmente posible?” *Del campo* 17 marzo de 2009, *La Jornada*, p.10/11.

ego. En consecuencia, sufrimos actitudes arbitrarias, de represión y de humillación, rompemos con el tejido social y con la consistencia de muchas culturas en su diversidad. Debilitamos la paz local e internacional.

Esas actitudes expresan una perversión de la historia y son, en el fondo, fenómenos de carencia que provocan, a largo plazo, tensiones y resistencias en múltiples formas. La emancipación del ego se contradice a sí misma en sus espacios y dimensiones del propio *Estar* y se anula substancialmente en su *Ser*.

Hoy acontece, y mucho, ese desequilibrio en nombre de la democracia, la libertad, el progreso, el modernismo, de la ciencia o bajo el pretexto de la defensa de los Derechos Humanos. Basta ojear los periódicos para percatarse.

La mitad de la población del mundo actual, más de 3 y medio billones de personas, viven con menos de 2 dólares por día, con los cuales no cubren ni siquiera el mínimo de las necesidades de supervivencia¹⁴². La brecha entre pobre y rico se abre diariamente. Las catástrofes se multiplican. Todo acontece en el nombre del progreso, de una civilización que sólo reconoce los propios intereses y ventajas; al mismo tiempo, desequilibramos al hombre común materialmente, causando escasez emocional y espiritual.

La diversidad geográfica, humana, vegetal, se refleja en la diversidad cultural, en los modos de percibir y responder a las disposiciones del ambiente; responde a las sociedades en su organización. La dinámica principal es asegurar y mejorar la vida. La tragedia es que, en vez de cultivar y modernizar lo esencial, desarrollando una modificación y adaptación del sentido común en forma de cultos, relaciones, identificaciones y expresiones, los promotores del progreso están asimilando un modelo ajeno, permitiendo una producción y reproducción de tipo monocultivo, una humanidad de tipo monocultural. De este modo,

¹⁴² www.vectoreconomico.com.mx David Márquez Ayala *Reporte Económico*. Ver: *La Jornada* 23 de enero 2006. *Economía*, p. 28.

contribuimos al avance de un desequilibrio grave y nos arriesgamos a un colapso geofísico y etnográfico, sacrificando las singularidades que son, en su diversidad, riqueza y garantía de estabilidad colectiva e individual.

Los organismos, tanto singularmente como en su complejidad social y ambiental, sufren una descomposición y una desnutrición. Por la misma razón, pretendemos buscar plataformas y métodos para detener este camino erróneo, de quedarse carente y dependiente (como sucede al fármaco-dependiente), para sentir una sensación de “bienestar”, algo que no logramos naturalmente. Buscamos alternativas experimentales a base de terapias culturales, asimilando las fuerzas en su heterogeneidad. Integrar para enriquecer en vez de ignorar y desintegrar, ese es el lema para un modelo con perspectiva.

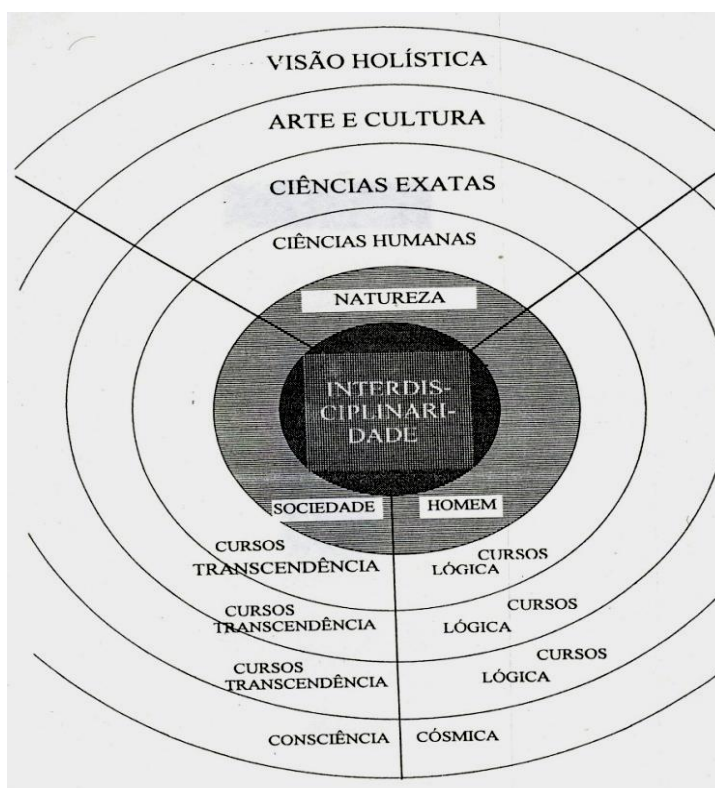

UNIVERSIDAD HOLÍSTICA, BRASILIA ¹⁴³ Imagen 27 (RS)

¹⁴³ Modelo de la *Universidad Holística* de Brasilia (traducciones: homem = hombre; visão = visión). Se trata de un esquema de la Universidad tipo piloto en Brasilia en cual se transborda por una visión interdisciplinaria la exclusividad del modelo racional (occidental), en el cual la inteligencia

5.12.3 Reiteración del Nosotros en relación con el Yo

Como se decía mas arriba, en el párrafo sobre el tema en el Capitulo uno, nosotros, en relación con el yo, sentimos pánico bajo la furia del espíritu globalizante que solamente reconoce al yo y a la propia especie (familia-tribu), casi como un segmento autónomo de la sociedad, con una casta que sustenta y fomenta ese yo. Normalmente, todo eso se muestra restrictivo al espacio de los otros y del otro. En el fondo, se trata de una estrangulación del ser y vivir social. La opción: vivir en la plenitud de todas las funciones es el secreto indispensable para garantizar un futuro para la existencia del individuo y del cosmos.

Las consecuencias actuales de la separación del yo, y de un nosotros limitado, globalizado pero tribal, implicando siempre un “ellos”, son tremendas y espeluznantes, pues se extienden al ámbito natural y comunitario, ya que implican la pérdida completa de una vida y experiencia cotidiana integral, donde no había “otros”, y quedamos en cambio cada uno como células aisladas (en camino a la muerte), extirpadas de su organismo. Parece absurdo que para construir bases tan auténticas y cristianas, civilizadas, democráticas o comunistas se apliquen persecuciones, torturas, homicidios y se desmantele toda esencia moral y física.

5.12.4 Objetivos y vías de un centro sociocultural alternativo

Un primer paso hacia la salida de este rumbo es la comunicación y el análisis para construir un plan y ejercer alternativas intelectuales, espirituales y productivas, con patrones de otros valores, más dignos e intensos, basados en el del respeto humano y ambiental. Por eso, fundamos un centro de comunicación alternativo, con formas distintas de realización.

Para llevar a cabo lo que los modelos ilustres en la historia defienden, por puro papel, queremos proyectar, organizar y vivir lo que es nuestro. Por eso,

abstracta predomina. En la universidad Holística se pretende desarrollar la inteligencia integral (emocional, corporal, social, técnica, abstracta). Con este horizonte se proyecta la teoría y aplicación del Metabolismo Cultural vía una *terapia cultural*.

presentamos una perspectiva para realizar sueños e intentar transformar la realidad contradictoria en algo verdadero y vivo.

Queremos crear un ambiente donde pueda brotar otro espíritu y pueda desarrollarse sin ligarse exclusivamente a la acumulación del dinero y el poder, donde no solamente valga el interés y la función formal en una relación indiferente y vacía. Día a día padecemos más la pérdida de cualidades, de un ámbito viable con una atmósfera y el flujo de estimulantes (semejante a la sangre en el cuerpo). Según la teoría de Jürgen Habermas, perdemos el lenguaje debido a la burocratización a la que estamos sometidos -tanto en el Estado como en la administración de la vida cotidiana-.

Las personas insertas en el proceso de urbanización se encuentran inmersas en una papilla de todo, con indiferencia y anonimato, en un espacio estructurado y al mismo tiempo amorfo. Por eso, hay que recuperar los lazos perdidos, interhumanos, interculturales y cultivar las formas de intercambio (activo y adecuado) para satisfacerse y reaccionar de un modo constructivo y solidario.

Para encaminarse hacia algo concreto hay que observar los fenómenos de la realidad en sus singularidades, como en el complejo del medio ambiente y en el contexto histórico-cultural. Hay que observar las coyunturas económicas y políticas, las necesidades y deseos, las corrientes en boga (inclinaciones contemporáneas, filosóficas, del arte, expresiones emancipadoras, libertadoras, utópicas, etcétera).

El equilibrio perdido de los individuos y los grupos en su dependencia o separación, provoca síntomas de tensión, escasez y sufrimientos que se agravan por el descuido -igual que un virus dentro del cuerpo- y se expresan por conflictos, alcoholismo, drogadicción, violencia, homicidios y destrucción del medio ambiente.

Por lo anterior, pretendemos agrupar personas dispuestas a buscar alternativas al contexto alterado -del “mercado”-, para detener las corrientes dominantes con su carácter reduccionista –frecuentemente a una sola función- represiva y eliminatoria. Defendemos la tesis de que la biodiversidad es tan importante para el ciclo ecológico global como la diversidad de culturas.

Para preservar y desarrollar formas culturales adecuadas a las nuevas circunstancias tecnológicas, y adecuadas a la dinámica de los mecanismos de supervivencia, se exige una adaptación sociocultural y por eso, se necesita un espacio, un centro de comunicación e integración, y recursos humanos calificados -comprometidos y alineados con una afinidad filosófica- para analizar y desarrollar modelos de intercambio y convivencia, en un ámbito de laboratorio. Hay que buscar nuevas formas que no nieguen o extingan las antiguas sino que busquen una síntesis entre la tradición y las dimensiones alteradas y alternativas.

El objetivo es lograr una integración intercambiante en vez de una exclusión y discriminación, con el fin de realizar una explotación de los segmentos heterogéneos, especialmente con los miembros que pertenecen a representaciones con rasgos culturales subvaluados -como la mayoría de las singularidades indígenas-. El racismo tiene su fachada cultural -psicológica, hasta patológica- y necesita un tratamiento con métodos especiales, una atmósfera favorable para acercarse al otro, para trabajar los prejuicios y las barreras con la finalidad de cambiarlos. Por eso, hay que operar con métodos de cambio profundo inter-psíquico y cultural, y no solamente buscar leyes que nadie respeta ni vive.

En concreto, urgen, las siguientes metas y tareas:

- Frenar el proceso de la desintegración del conjunto; de individualización y aislamiento, así como de marginación y alienación en un ambiente urbano y hostil.

- Crear un ámbito de análisis y de estudio para la recuperación de los lazos sociales, entre otros, por experiencias.
- Concientizar, sensibilizar y armonizar a los individuos y grupos para una creatividad con visión social y política, con lazos espirituales y prácticos, con la participación en actividades que le atañen a la *res pública* -el asunto público-.
- Crear un foro dialéctico y encuentros de inspiración e intercambio como forma de enriquecimiento individual y colectivo, para corregir prejuicios y soldar relaciones-amistades a nivel cultural y social en un ambiente de aprendizaje individual y colectivo; animar, organizar y vivir como ser comunitario para fomentar y fortalecer a todos y al todo.
- Desarrollar diversas actividades creativas, artísticas, también profesionales, psicoterapéuticas, con la finalidad de promover una terapia cultural para equilibrar a los individuos en la convivencia con la sociedad y con el medio ambiente.

5.12.5 Formas y métodos de realización

Los proyectos, cursos y actividades son propuestas ya realizadas en otros lugares –como Alemania, Francia, Holanda, Italia y algunos países de América del Sur y son operables como módulos para completar y modificar, dependiendo de los intereses y las condiciones estructurales -espacio, finanzas, monitores-.

Universidad Popular con las siguientes disciplinas y paradigmas:¹⁴⁴

Talleres de actividades como:

¹⁴⁴ Igual vale mencionar un ejemplo aprobado y exitoso se realiza en Alemania desde 1977 hasta hoy, se demuestra en el *PAVILLON*, (ver arriba) y: <http://pavillon-hannover.de/>, donde el autor de esta tesis participó en la dirección de la fundación y promoción del proyecto por más de 15 años. El se empeñó en la fundación y promoción realizando un trabajo de estudios académicos y se involucró en el trabajo de una investigación participativa del barrio de Ostadt-List en la ciudad de Hannover donde el pasó sus estudios postgraduales y realizó un trabajo de investigación de su tesis doctoral. En los próximos años formaron un red de centros en todo lo país de Alemania que fungió como matriz de una cultura Alternativa, de resistencias, de Ecología y del antirracismo.

- Realizaciones culturales y sociales de diversos tipos.
- Alfabetización (en la línea de Paulo Freire, Ivan Illich y Celestin Freinet).
- Cursos de lenguas, informática, política, sociología, psicología, filosofía.
- Teatro experimental -de vanguardia-.
- *Shows* -no comerciales- con preferencia y acento en la divulgación de la cultura alternativa (del movimiento pacífico, ecológico, experimental, artístico).
- Danza, biodanza, ballet.
- Yoga, Reiki, Aikido, Falun Dafa, gimnasia, aeróbics y fitoterapia.
- Pantomima.
- Trabajo de Pintura, modelaje, escultura.
- Artesanía con cerámica, tejido, bambú, estera, cobre, yeso, y otros.
- Producción de videos y filmes aficionados.
- Educación y animación de tipo *kindergarden* alternativo.
- Trabajo de rehabilitación con drogadictos y jóvenes marginados.
- Biblioteca y Videoteca.
- *Work-shop*.
- Núcleo de diferentes etnias (espacios/ talleres de literatura, organizaciones, actividades culturales, inclusive religiosas).
- Exposiciones (fotos, pinturas, esculturas).
- Café-restaurant con un ambiente cultural, artístico (no elitista, de tipo *high society*, sino heterogéneo).
- Cursos de primeros auxilios.
- Cursos de Lenguas con ambientes y oportunidades de contactos internacionales (conversación, comida, folklore, música, etcétera).
- Lectura de prosa y lírica, junto con un taller de literatura.
- Cursos de Informática y manejo de Internet.
- Periódicos murales, periódico común con autores legos, entrevistas.
- Cursos de refuerzo escolar.
- Cursos de ecología, permacultura.
- Introducción a medicina natural.

- Simposios, conferencias.
- Estudios y talleres de terapia cultural.

5.12.6 Organización

Asociación sin fines de lucro (filantrópica) independiente. Auto-administración por los usuarios más organizados y ligados a un estatuto reconocido jurídicamente. El máximo poder es la Asamblea General que se convoca, al menos, cada medio año y define la filosofía, el programa y la aplicación de los recursos disponibles.

Formas de financiamiento:

- Contribución de los miembros (según sus posibilidades financieras).
- Recursos públicos del Municipio, del Estado y del Gobierno Federal.
- Ingresos por entradas de cursos, eventos, *shows* (de solidaridad) por rentar espacios (salas, infraestructura, café-restaurante) venta de artesanías.
- Mercado de pulgas o Mercado de chácharas (venta de cosas usadas, intercambiar cosas en contribución al centro).
- Bazares, tómbolas.
- Patronatos (firmas que puedan rebajar los impuestos por donaciones).
- ONG´s

Complementos:

Servicio público de salud y de tratamiento por curanderos o chamanes; medicina alternativa variada; información sobre control de natalidad; información jurídica por abogados; editoriales, ferias de libros.

Toda solución parcial o unidimensional es ya una interpretación reduccionista, limitada e inútil. La crisis de la civilización que hoy vive la especie humana es antes que todo una crisis “metabólica”, en tanto que atañe a un entramado de innumerables dimensiones. No hay pues solución económica, tecnológica, energética, social, política, institucional, epistemológica o ambiental. Si hay fuerzas que enarbolan el lema de que “otro mundo es posible”, es decir que las crisis son superables, entonces ese mundo visualizado debe constituirse sobre la justicia

social, el respeto a la naturaleza, la re-configuración de los sistemas financieros, el cambio de fuentes energéticas, la autogestión local y regional, la creación de nuevas tecnologías y sistemas de conocimientos.

(Toledo, 2009, p.11).

5.12.7 Educación y valores, educación multicultural¹⁴⁵

Günther Grass, el penúltimo ganador del Premio Nóbel de Literatura de Alemania, y Raimundo Panikkar afirmaron que cada lengua es como una vida o una patria. Así, puedo decir, personalmente, como el “Che” Guevara, “tengo siete vidas”. Además, me pregunto: ¿soy rico, estoy feliz por eso? Admiro a los Yequanes (una tribu del Amazonas que Jean Liedloff, en su *Continuum Concept*, describe), para quienes todo en la vida, la educación, especialmente en la primera infancia, tiene que someterse a la comunidad para ser feliz e independiente.

Aprender una lengua y la convivencia con una nueva cultura, con certeza, lleva sorpresas pero también implica dureza, dificultades para aprender la otra realidad, decodificar los mensajes del modo adecuado, ya que por las diferencias culturales cada uno recibe un meta-mensaje distinto.

El “diálogo dialógico”, y no solamente el “diálogo dialéctico” que es común entre los intelectuales, como Gustavo Esteva, se está propagando; no es nada fácil, tanto para uno mismo como para el otro. Los malos entendidos y los choques hacen parte de momentos extraños, así como la comida y el sabor de todo.

Para aceptar o ser aceptado, para confiar y ganar confianza, es un largo proceso. A veces no alcanza una vida. En muchos casos, ni los nietos superan fácilmente la migración. Hay casos trágicos en la historia de varias regiones del mundo; así, por ejemplo en Estados Unidos, nunca llegan a estar satisfechos y

¹⁴⁵ Publicación: Senkowski, Reinhard, 2006: “Una educación para el desarrollo sustentable”, en: *Educación ambiental para un futuro sustentable*, coordinadores Ruiz, Mayra Ruiz, Raúl Calixto Flores. México, D.F. Edit. UPN, Ajusco, México, pp. 110-133. Concepto de una ponencia en la Universidad Pedagógica Nacional. Dirección de Investigación. *Simposio de Investigación Educativa. Educación y Formación. Análisis y Prospectiva*. Noviembre 18, 21 y 22 del 2002.

tranquilos y por eso, necesitan consumir y ser reconocidos socialmente para compensar las deficiencias emocionales. Lo mismo en Chile, en el Sur de Brasil, etcétera.

Normalmente, los más jóvenes y “los más equilibrados” son más felices gracias a su capacidad de adaptación. Los niños entran en un medio intuitivamente, absorbiendo las nuevas reglas, la vibración del ambiente.

El lenguaje es más una cuestión de simbolismo, como antiguamente las imágenes en el fondo de las cavernas.

Por la misma razón, el Partido de los Trabajadores (PT), en Brasil, ganó entre otras alternativas. El pueblo no tiene hábito de lectura ni el sector de los académicos se empeña mucho.

No es necesario leer cada día 100 páginas, como en los seminarios del doctorado, si los contenidos son vanos, sin conexión con la realidad. Un estudio, por sí mismo, no tiene caso, ni los estudiosos ni la sociedad aprovechan este esfuerzo.

Según mi observación, los académicos en el concepto filosófico, especialmente en América Latina, viven el trabajo científico sobre todo como un espejismo. El brillo de las palabras y de los títulos vale, el resto está con Dios.

Las realidades no son esencialmente sombras, como Platón enseñó. Esa filosofía, marcando los rumbos de nuestra historia, hasta hoy, tiene su trayectoria y su tragedia.

5.12.7.1 Eje 1. Individual: hacer, pensar, sentir

El ejemplo del laboratorio cultural busca precisamente hacer hincapié en la teoría y la práctica de estos tres ejes principales en la experiencia humana en relación

con la experiencia evolutiva en sentido de la co-evolución, que incluye la naturaleza física, biológica, espiritual y cultural. (Weisz, 2002). Se promueven actividades manuales, físicas, artísticas, intelectuales, y una gama de realizaciones vía confrontación en múltiples niveles, vía reflexión y de meditación, de motivación, formación, educación, inspirados y promovidos hacia un horizonte eco-social, colectivo e integral, por aprender a ser reductivo y buscar así, como ejemplo, por medio de ceremonias y de la sensibilización para fomentar la integración del pensar, el sentir y el hacer.

5.12.7.2 Eje 2. Comunitario: social, económico, ecológico, espiritual.

Se dirige a unir lo social-económico, espiritual y ecológico en un solo cuerpo de experiencias y de proyectos, sin descuidar el aspecto económico, aunque reduciéndolo al mínimo, pues se busca escapar de la tendencia globalizadora y centralista y se considera que el uso del dinero, aunque necesario aun en la sociedad moderna, es un obstáculo que eventualmente tendrá que ser superado. (Ver imagen 18 Cap. 5, Mejía, M. Adrón, 2001, pp. 129)¹⁴⁶

5.12.7.3 Eje 3. Epistemológico: Integración versus disgregación

Se busca la integración en todos sus niveles, dimensiones y en todos sus aspectos, de las culturas, de los diferentes niveles de la experiencia humana, de las personas de todas las clases sociales, precisamente en un esfuerzo por erradicar las distinciones y las diferencias que causan daños irreversible a la persona, a la sociedad en sus etnosistemas, igual a los ecosistemas y al planeta en general en su interrelación en el marco de la co-evolución (Weisz, 2002; Toledo, 2006). La integración no la utiliza como nivelación de la heterogeneidad sino como complementaria, como célula de un organismo en sus distintas funciones para dejar funcionar la totalidad como una unidad y no como elementos adversarios. (Lovelock, 1988, 1995).

¹⁴⁶ Se trata de instrumentos de investigación hacia una ecología y pedagogía integral: Mejía, Mario Adrón, 2001, "Métodos e instrumentos para la investigación etnoecológica participativa", en *Etnoecológica*, Vol. 6, No. 8, pp.129-143

5.12.7.4 Eje 4. Planteamiento, aplicabilidad, evaluación

Este proyecto queda del principio como una propuesta sociocultural, educativa, en el contexto mexicano: conceptual, como un modelo de orientación (en el área educativa: metodológica y didáctica indirecta), quizá como prototipo para una escuela/institución experimental, comunitaria, por género como una iniciativa y plataforma amplificada en sentido de la educativa alternativa, complementaria. No se trata de un currículo predefinido, elaborado por especialistas, técnicos, administradores y políticos (tipo Sep.), sino que se desarrolla desde la base de los actores sociales y regionales, por sus circunstancias y su lenguaje contextual, biorregional y en su trayectoria y consistencia simbólico y material, decodificando la realidad en sus diversas capas de la existencia humana y su entorno, con las ramificaciones reales y virtuales, enfocadas por las palabras claves, por la lectura y escritura vía interpretación y organización de la realidad (en sentido de Paulo Freire, 2001; 2002; 2002a – acción + reflexión– Celestin Freinet, 2002).

El proyecto se queda, por lo tanto, como un diseño aplicable en el horizonte del futuro por causa de su situación socioeconómica y cultural actual, y estaría en su idea como un respaldo tipo proyecto y potencial para una fase avanzada de la comunidad en un desarrollo previsible y deseable hacia un desarrollo integral y sustentable sociocultural, económica y ecológicamente. Es interesante implantar algo en el complejo de la biblioteca comunitaria y poco a poco realizarlo en el espacio físico del instituto y museo de Amatlán.

Este proyecto, tanto en Amatlán como en otros lugares, por ejemplo el D. F., ha tropezado con dificultades, y empezó reducido (exclusivamente para jóvenes o un grupo específico, en vez de basar en una modelo abierto, amplio, flexible para integrar la diversidad multicultural e métodos interdisciplinarios.

Así tenemos que reconsiderar el modelo en su intento de aplicación actual, a iniciativa del autor de esta tesis, por diferentes razones, por no lograr superar las barreras culturales que se erigen desde ambos lados de la experiencia, por no desarrollar un adecuado planteamiento y justificación teórica que atraiga a

estudiosos y promotores de un nuevo camino para la sociedad, por falta de una adecuada y profunda comunicación con las personas de la sociedad que podrían participar y promover esta iniciativa, en fin, por muchas razones más.

No obstante, sería aconsejable seguir buscando las formas y los medios para llevar a cabo este proyecto que busca, precisamente, lograr una integración favorable para todos los seres vivos.

5.12.7.5 Eje 5. Sociológico: Interdisciplinario, transdisciplinario, multicultural

Aunque la iniciativa se centra en muchas reflexiones y discursos socioculturales de línea antiautoritaria, socialista, anarquista, alternativa (contra la estagnación de la sociedad represiva, inflexible, intolerante y racista) dominan inquietudes y creaciones al nivel científico, artístico, político, los elementos ecológicos, se articulan trazos de la cultura de resistencia y de la paz (tanto nacional como internacional e interracial). Al nivel pedagógico predominan discursos conceptuales y realizaciones inspiradas por las didácticas de Freire, Illich, Piaget, Montessori, entre otros. Se trata de incluir y abarcar todas las ideas y propuestas que puedan resultar favorables para lograr un mayor impacto y más amplia y profunda eficacia en el desarrollo de visión y conducta colectiva-integrativa en las actividades y en el logro de las metas propuestas.

Se comprueba que la diversidad, el multiculturalismo y la forma más heterogénea y ligada a potenciales populares son tan relevantes como el rescate y aporte de profesionales. Pero esencialmente se cataliza la resistencia contra un sistema contradictorio, se manifiesta la riqueza y autenticidad y el poder basados en la cultura popular, con sabidurías, visiones, tradiciones populares, (ver Toledo, 1991). Eso es la oportunidad por su amplio abanico de expresiones y calidades personales y grupales, y fuerza en su dinámica y en el camino hacia una transformación de la sociedad, dominada por mecanismos del mercado, por el consumo por consumo y por reglamentos ajenos, por burocracias poco creativas,

que por su modo ni son muy productivas en sentido del desarrollo sustentable, ni individual, social o ecológicamente.

La vitalidad y el sentido de un desarrollo se basan y fortalece en su marco conceptual en la interdisciplinaridad, en su modelo excelente del multiculturalismo y animador tipo modelo hacia otra dignidad que propone el subcomandante Marcos o Eduardo Galeano, como ya mencionamos anteriormente.

5.12.7.6 Eje 6. Teórico-práctico: Metabolismo Cultural, etnoecología y permacultura

La iniciativa actual se distingue de otras desarrolladas en otros lugares, precisamente por echar mano de los conocimientos más modernos en cuanto a cultivo sustentable, integración social y la concepción de la interrelación entre todos los seres vivos y el entorno, lo que favorece mucho a una mayor riqueza en la experiencia e incidencia transformadora en la realidad moderna.

Resumiendo el acercamiento a modelos alternos enfocados hacia experiencias “utópicas”, de otras búsquedas, inclinaciones y orientaciones de objetivos alternos y dinámicas modificadas en comparación con modelos tradicionales y convencionales es lo que se mostró en este capítulo.

La propuesta del autor trascendiendo la realidad común, la hipotética reestructuración y la desmitificación de la reproducción de estándares escolares y comunitarios se muestra en partes de forma alentadora y, en otras, no aplicables para profundizar en la investigación. ¿Por qué?, por causa de múltiples factores. Algunos relacionados con la historia específica y las condiciones socioculturales y geopolíticas del país. Otros por la impresionante heterogeneidad étnica, con hechos y choques culturales permanentes que confrontan productos y formas materiales y simbólicas que atentan contra la identificación sociocultural, en gran parte reforzadas por los medios y respaldadas fuertemente por la influencia de la Iglesia Católica dominada por trazos conservadores.

Asimismo, las limitaciones de un proceso económico y tecnológico, la dependencia en múltiples situaciones, el flujo de influencias traídas por las migraciones (principalmente la migración y evacuación del campo), la confrontación de diferentes formas culturales y la frecuente confrontación de “foráneos” influyeron en la realización y obstaculización de esta investigación.

CAPÍTULO VI CONCLUSIONES

Condiciones necesarias para enfilar hacia un verdadero

Metabolismo Cultural

En el empeño de abordar el tema *La construcción y promoción de un concepto cosmológico en el marco del Metabolismo Cultural, como estrategia pedagógica para preservar la identidad cultural y ecológica*, en esta tesis doctoral se presentaron condiciones de muy diversas características y dimensiones, y en parte difíciles. Desde el inicio nos inspiró la esperanza de que por el camino de la revitalización y fortalecimiento del fundamento, de la herencia, de las experiencias, de las tradiciones, de la prudencia, de los horizontes y de los hábitos diversificados y multidimensionales de las culturas autóctonas –con sus conocimientos, tradiciones, virtudes y una relación íntima o amorosa y mística entre hombre y naturaleza– sería viable impulsar otra visión del complejo etnoecológico, basado en el balance de la sustentabilidad comunitaria entre ecología social espiritual, como paradigma compensatorio. Partimos de la hipótesis de que los pueblos autóctonos (que viven en unión por su trayectoria histórica, más estrecha y congruente, ligada a los fenómenos naturales, cósmicos, tomando a la naturaleza como sujeto, tratando a la Madre Tierra ecológicamente como hábitat –eco = oikos, griego: casa–) podían ser una referencia esencial hacia una recuperación del amor universal y una relación más pacífica y sana. Pero con ello no queremos reducir el enfoque hacia un horizonte de una educación etnoecológica, sino abrir un diálogo entre las diversas posiciones históricas (epistemológicamente elaboradas) y actuales en el marco del multiculturalismo, interdisciplinario, que proporciona a la biodiversidad el fundamento de nuestra existencia en su complejidad universal.

Se suponía, hipotéticamente, que uno podría incentivar algo significativo en la cercanía del Distrito Federal, concretamente en Tepoztlán, Morelos, que sería posible realizar un trabajo de investigación, cualitativo y participativo como

enfoque del tema, haciendo hincapié en el rumbo de vivir en el balance natural, integral, comprometido con la totalidad, inspirado por los pueblos originarios, y con ello rescatar unos trazos culturales en su conducta tradicional y su sabiduría vinculada con la visión holística, cosmogónica, multidimensional (respetando la atmósfera, biosfera, tecnosfera y la noosfera) en proceso de transformación y adaptación con las circunstancias posmodernas y la dinámica globalizante del planeta. De facto se comprobó que el camino para la revisión de impactos ambientales y sociales, por una interrogación de las visiones del estilo de vida, en comparación con los hábitos tradicionales de ampliación por su realización de esta iniciativa teórica, se comprobó bastante pedregosa.¹⁴⁷

La hipótesis nos guió hacia el horizonte místico y hacia la implícita intimidad con la naturaleza de los pueblos tradicionales, colonialmente influenciados, en vinculación con conceptos alternativos, y podría ser útil como síntesis y puente. Así nos interesó la interrelación entre los diferentes ramos y canales de una identidad cultural integradora, complementaria, especialmente referente a la red de ecoaldeas, las ciencias de la Ecología Profunda, la Permacultura, elementos de culturas y tecnologías en sus corrientes alternativas, que abarcan la dimensión histórica y futuroológica, para buscar y realizar un balance entre lo racional y lo espiritual, que sean respuestas a los impactos vigentes. En este contexto nos inspiraron tanto fenómenos físicos, como el lenguaje simbólico (significativo esencialmente, sagrado) como el planteamiento de un puente y un conjunto complementario (Holón), entretelado con el entorno de búsquedas y encuentros entre la disposición y comprensión fuertemente mística (sin la dolorosa y desgastante influencia antagónica del dualismo occidental, es decir, entre idea/teoría/imagen y fisis/naturaleza/praxis).

Esta tentativa se verificó en mayor parte como idealista, utópica, más como un plano de conceptualización filosófica, didácticamente en el marco sociocultural, con

¹⁴⁷ Un aporte muy valioso para interpretar y entender los obstáculos y perspectivas metódicas para contra influir este cuadro se encuentran en un análisis profundo del investigador Günther Dietz en // *Seminario de la investigación extranjera en Andalucía (2000)*.

luzes e impulsos (estimulados por otras experiencias en otros contextos que el autor ha vivido) y solamente pocas personas abordadas han lograron entrar en una inquietud de indagación y raciocino, que es distinto del campo conocido y reproducido. La desincronización de procesos culturales, ambientales y tecnológicos influye y cobran su tributo, permanecen por su consistencia y fe. Los métodos empleados fueron comprobados (temporal, local y subjetivamente seguros) y se manifiestan por su diversidad geofísica y cultural cada uno según las decisiones un camino propio.

Eso se confirmó en múltiples ocasiones, inconfundiblemente en la trayectoria de la tesis. La divergencia de la socialización y valorización de lado del autor y la proporcionada por la realidad (América Latina, especialmente México, como objeto de investigación), lógicamente no coincidieron en todas sus partes, lo cual se explica por su ángulo de observación, la importancia de factores, la apropiación de recursos naturales, como los saberes, costumbres, etcétera. Así se diferenciaron, por ejemplo, en los códigos del lenguaje, en la importancia de límites de recursos naturales y culturales, del manejo del tiempo y, en suma, en el contexto heterogéneo, específicamente con criterios transferidos de una realidad a otra por los diferentes usos y costumbres como guía de la conducta.

Por ello llegamos a una conclusión: fue interesante elaborar criterios de la temática delante la complejidad con un equipo interdisciplinario, multicultural e internacional para evitar interpretaciones equivocadas y rechazos por la divergencia, por razones de descendencia, por momentos heterogéneos hasta extraños y preconceptuales. Sería interesante en el futuro, basado en las evaluaciones presentadas, incentivar un proyecto de investigación y promoción eco-cultural, más amplia en un contexto de la proyectada Terapia Cultural que parta de la complejidad y dimensiones del Metabolismo Cultural con su epistemología y las líneas científicas e interdependientes.

Se trabajó inicialmente con la hipótesis que las experiencias desarrolladas y aprobadas en otros contextos geo y socioculturales, como el de Europa, el cual ya mencionamos, en el caso del autor de la tesis, en Alemania, donde muchas cuestionamientos surgieron, y que le inspiró a formular observaciones comparativas, la recuperación de elementos y estructuras como sistemas complejos podían representar una base importante en la tentativa de rescatar la relación armónica que fue alienada por los “civilizados”, “cultos” hasta “religiosos” y científicos de tinte occidental con su racionalidad y pragmatismo, que por su función global, representan la cultura dominante.

Y eso tiene su origen filosófico, religioso, mitológico-cultural en la visión y base del monoteísmo que guía finalmente a la exclusión de lo heterogéneo, multicultural y religioso, y fomentando con ello la tendencia de reducción del abanico natural en su variedad de especies y características, un desarrollo con la tendencia hacia monocultivo en varios sentidos, reduciendo y excluyendo hasta depredando la otredad y diversidad del mundo biológico (biodiversidad) y multicultural de las mil etnias del continente americano, así se calcula el etnocidio desde la llegada de los conquistadores. De este modo se confronta el monoteísmo *versus* multiteísmo que proporciona a la diversidad los fenómenos naturales y culturales en su dialéctica antropo-cosmo-deísmo.

La teoría del Metabolismo Cultural fue un criterio clave y reto de estudios así como un horizonte ideal con la finalidad de diluir los antagonismos y la pérdida substancial por controversias socioculturales y naturales. En hipótesis y finalmente en el alcance de los objetivos formulados, se aprobó solamente en pequeñas partes viable (en el momento) del proyecto que se puede considerar en el horizonte ideal. Los elementos sirven más como unas indicaciones de caminos y métodos.

En fin se puede definir el esfuerzo como impulso y reto detonante de un proceso de aprendizaje, de formas hacia un trabajo de concientización y acercamiento eco-cultural. Estamos convencidos de que para lograr más pasos en el trabajo de la

descolonización, de cierta independencia, pero en su horizonte teórico y efectivo verificable en este contexto contemporáneo y neocultural en proceso de la metamorfosis multidimensional.

En esta circunstancia se demostró que la operación realizada, que fue compleja, y que sería preferible poner en marcha este objetivo del Metabolismo Cultural para que sea útil y de pauta para buscar más elementos y equipos interdisciplinarios e interculturales. La esperanza en que la fuerza de la autorregularización, métodos participativos, radical-democráticos en forma de autogestión, el ideal metodológico entre reflexión y acción, o abierto y flexible para indagar y experimentar en forma de “prueba y error” con el fin de sustentar la singularidad de las unidades de los sujetos operantes.

Pensamos que para ser eficientes y liberados, tuvimos que reducir el objetivo a momentos iniciales. En su potencial motivante e intrínseco se necesitaría un trabajo más sistémico, multicultural y multidimensional para realizar el reto de pensar y actuar según la teoría de la Permacultura con el horizonte de la sabiduría de los pueblos autóctonos en síntesis con la posmodernidad, guiados por conceptos educativos de Freire, Freinet, Montessori, Piaget, Panikkar, entre otros.

Visto así, la propuesta yace fundamentalmente en la regeneración del metabolismo de la Tierra en sus ecosistemas y etnosistemas (como disciplina de salud ambiental) y constituye la totalidad del juego con infinitos elementos e interacciones. Todo se refiere a que la trayectoria en la milenaria co-evolución (naturaleza-hombre) sea conservable y conservado por los autóctonos de esa tierra.

Pensamos que con los inmensos procesos de la apropiación activa, experimental, de revitalización del horizonte cosmogónico, se lograría una relación contundente, un camino de transformación y de metabolismo perenne, tanto por la capacidad de la fisis (materia-hombre) como por la continuación de las tradiciones,

sabidurías y mitos; se podría superar la depredación alarmante en el marco de la eco-sanación contrarrestando al eco y etnocidio, que fue iniciado y provocado (y sigue vigente) por la ideología y el proceso depredador de casi todo lo que implica natural *versus* industrial (y esta valorización y desprecio incluye al hombre que se define prioritariamente como cercano hasta el parentesco con los fenómenos naturales). Lo que se manifiesta como amenaza para lo “natural”, se está haciendo desde la época de la Revolución Industrial, -o visto por la lente diacrónica y por el tramo de la evolución humana con su modo extensivo de cultivar y explotar la naturaleza desde hace diez mil años, muy etno y antropocéntrico- con un carácter depredador.

Consideramos que en la inmanente fuerza de interacción hombre-mundo se podía revertir la energía destructiva del hombre moderno con su visión y actitud, la lógica y el proceso mecánico, selectivo y fragmentado. Lo que cuestionamos es la manía de transformar el cosmos en una construcción artificial, siguiendo las visiones, caprichos y la inmanente carencia física y psíquica, llenando huellas en nuestro interior compensando la deficiencia y angustia de pérdida con obsesiones y adicciones, con la fuga en un poder hacia el ego ilimitado, principalmente desarrollado en el marco sociocultural por el hombre antropocéntrico (helenista-romano-cristiano), con sus filosofías predominantes, las ciencias de “pura razón” o escogido por Dios, para misionar y someter la naturaleza y a los pueblos autóctonos, como de forma constante y excluyente expansión (conquistas), afianzado por el colonialismo ideológico, científico, político, económico, tecnológico, militar y por su género de tendencia “antinatural” y finalmente anticíclico.

Esta evolución se realiza principalmente por caminos y actitudes unidireccionales, absolutistas, sin diálogo ni compromiso, en su esencial método colonial en forma de cierta usurpación (en su autojustificación), por virtudes y paradigmas absolutos, persiguiendo el desarrollo científico (como otra religión) y tecnológico (informática) igual como forma de organizar “el mundo” en cierta rigidez (el modo de operar en la organización/dominación y distribución

monopólico). Eso se registra en sus múltiples manifestaciones por los artefactos (herramientas, máquinas) de la mega bomba o bomba nuclear y fórmulas químicas las cuales pervierten los holones orgánicos hasta el colapso. El neocolonialismo y neoliberalismo (del mercado con su concepto agresivo y absoluto) definen las reglas del juego.

Lo que enfocamos en esta tesis era y es, entre otros, el reto de rescatar los fundamentos históricos y mitológicos para intentar injertarlos en la cultura dominante (occidental) y fomentar el interés en un mundo de pensantes, en especial en México en lo que se refiere a los entornos tanto ambientales como sociales y su mutua interrelación en sus profundas raíces. Pero concluimos después de cuatro años de estudios e investigaciones que este reto deja mucho que desear en varios niveles: Se reduce generalmente gracias a una mala interpretación del “ideal” (la idea separada del concreto, en disyunción del cuerpo por la visión dualista) a un sector o una función (especialización), algo limitado y desconectado de la unión y complejidad de los holones en su totalidad, pero diversificada, valiosa, constituida como una unidad inseparable. Todo es un reflejo significativo entre otro por la colonización y, hasta hoy, resultado del neocolonialismo y la implícita dependencia en múltiples dimensiones.

En este contexto tenemos que constatar que por su esencia no se contempla la diversidad natural y cultural, ni en la teoría amplia y profunda ni en la praxis en su virtud de multidimensionalidad, e ignora la infraestructura contextual como factor complementario, productivo y sustentable por los condicionamientos externos, como influyentes en el equilibrio ecológico y etiológico y por ello indispensable.

Se nota que mayormente se trata de realizar algo formal, simplificado, empírico, reducido a un horizonte visible y limitado, poco novedoso, siguiendo casi exclusivamente los patrones occidentales de acomodarse en vez de entrar en una adaptación integrativa, respetuosa con la *otredad*, responsable, observando y evitando las contradicciones (con daños tanto para las etnias como para el medio

ambiente). Comparando con otras culturas, por ejemplo la asiática), se notan significativamente las diferencias, muy evidentes en la actualidad, europea, australiana y otras que dominan los paradigmas de pensar como actuar (apropiarse de la naturaleza, investigar, producir, distribuir, organizar). Todo tiene su trayectoria y sus comprensibles razones, sin dudas.¹⁴⁸ Pero no encontramos una verdadera inquietud de indagación e identificación, necesaria para equilibrar la naturaleza biológica y humana en su pleno abanico de existencia, en el horizonte de pensar, meditar y actuar como camino (tao) del encuentro, hasta con uno mismo, de realizarse, buscar y promover algo significativo para encaminar la marcha hacia el horizonte de una verdadera Etnoecología, un modelo sustentable y del futuro que sirva como base en forma de una didáctica, como un tema relevante para recuperar los ecosistemas y las estructuras étnicas perdidas y en gran riesgo de extinción, al igual que las especies en el mundo animal y vegetal.

La hipótesis original era que: vía el redescubrimiento y traducción al tiempo contemporáneo (en su sustancia y lenguaje simbólico) de la visión holística (cosmogónica) y el cultivo del Amor Universal, descrito por Ramón Gallegos Nava (1999), se podían desarrollar fuerzas y luces significativas hasta para el mundo industrial, occidental, posmoderno en ámbitos de ecológicas y sus fundamentos eco-filosóficos (ver *Ecosofía* de Luis Tamayo) y tentativas en praxis como síntesis, como campo experimental en la construcción de síntesis, cercano al objetivo de Metabolismo Cultural, que implica la relación complementaria entre trazos culturales tradicionales, modernos, físico-simbólico, materiales y espirituales.

Por parte del autor de la tesis no faltaron articulaciones e iniciativas para abordar, teóricamente, un trabajo de campo, con objetivos educativa y políticamente concretos. La tentativa de desarrollar una investigación más amplia, a nivel nacional, elaborado sobre la base de un modelo concreto en el marco de las

¹⁴⁸ Jared Diamond, 1998, *Armas, Gérmenes y Acero*, Barcelona, España. En inglés: *Guns, Germs and Steel. The Fates of Human Societies*. Nueva York, EEUU analiza amplia y profanamente los corrientes del desarrollo civilizatorio en su co-evolución de recursos naturales y humanas y expone los motivos del avance cultural y tecnológico como la expansión de poderes y dominación científico en marco de una antropología comparativa.

ecoaldeas, no fue posible por inmadurez de una red o de un movimiento adecuado (en comparación con los países escandinavos, Alemania, Australia, Japón, etc.), resistencia generada por intereses particulares, grupales e individuales, desconfianza de ser algo/alguien extraños, así como por ausencia de interés de los representantes e instancias cercanas y en concreto una perspectiva y actitud convincente de lado de los actores sociales (que son pocos en México, y encima de todo dispersos, autónomos y de un género propio). Faltó la base de un mínimo de infraestructura y disposición para elaborar datos importantes.

Además, el motivo es evidente en importantes partes debido a una cierta aversión y exclusión a todo lo que es político, material y social en el sentido de un horizonte cosmogónico –y no solamente en fantasías o proyecciones– con un tejido y contexto indispensable para desarrollar unos modelos que se basan en el condicionamiento como arquitectura física y sociocultural. Se convendría enfrentarse en forma de una alternativa consistente –quizá por una tentativa de una terapia cultural– para alterar el campo de poderes reales en sus contradicciones e impactos sociales y ambientales en vez de idealizar y operar a-históricamente, fuera del contexto ideológico y material que limita o fomenta ciertas tentativas y corrientes emancipativas, restringidos por un sistema precario. Las llamadas y correspondencias quedaron sin respuesta.

Lo que originalmente nos interesó fue investigar y diseñar tres diferentes modelos: a) una aldea tradicional en el campo, b) una aldea en migración y transformación cultural en un ámbito urbano, y c) una síntesis entre tradicional y moderno, entre racional-científico y espiritual-ecológico. Se constataron los siguientes factores:

Los casos críticamente observados, relatados y analizados los exponemos y analizamos para construir una didáctica o métodos alternativos o contrastantes con los oficiales de la SEP. La escuela está en grandes partes presa e inútil operativamente por la práctica de grupos de poder y oportunistas. Por eso optamos

por un camino más indirecto, acompañado por movimientos sociales, culturales, ambientales, centros de comunicación, proyectos de ecoaldeas, trabajo de Permacultura, arte, acompañando actividades folklóricas, promoviendo la opción de un horizonte holístico en el marco de fiestas religiosas, tradicionales, y eso nos motivó a resumir los casos en el Foro del Agua, etc. en los diversos eventos, en el trabajo de crítica de educación ambiental convencional, (trabajo contrastante) en forma de publicaciones y aplicación por el gobierno en el enfoque intercultural en educación, formal, frontal, jerárquico; aprender por programas preeditados mecánicamente y por memorización de códigos morales y poco participativos, los especialistas proyectan cultura y educación en vez de afirmar la identidad cultural, rescatar lo que está en los pueblos, individuos, en la sabiduría, en vez de inducir una moralidad falsa y como propuesta propia promover un Metabolismo Cultural y una Terapia Cultural en la exposición y descripción de modelos alternativos como el de Pavillon como centro interdisciplinario, como propuestas didácticas de ecoaldeas, para iniciar una transformación hacia un futuro sustentable en todos los niveles y disciplinas.

Queríamos fundamentar la construcción de la tesis tanto con el discurso teórico, crítico y alternativo como con la exposición y análisis de modelos/casos tradicionales y alternativos (ejemplificando los conceptos abordados de la tesis) en sentido e interdependencia mutua, partiendo de la unidad al total y al revés (ver imagen 3 en la Introducción), escogimos los eventos de Agua y Tierra (en el marco movimientos sociales-ambientales), los congresos de ecoaldeas y Permacultura como disciplina innovadora tipo piloto hacia el desarrollo de la teoría del Metabolismo Cultural, el proyecto de un laboratorio cultural/centro de comunicación como elementos de reflexión y estudio.

Igualmente pretenden problematizar e ilustrar las exposiciones en la tesis en el Capítulo IV de los casos o modelos culturales-filosóficos, didácticos de Iván Illich, de Paulo Freire y finalmente de Ramírez Beltrán con el análisis de la Educación Ambiental en México indicamos luces, elementos y pistas, desarrollar unas formas

didácticas y metodológicas hacia una educación etno-ecológica del género Metabolismo Cultural, en concreto en Amatlán, Tepoztlán que se ofrecen por sus demás localidades en México u otros países. Nosotros escogemos estos enfoques con sus eventos, autores, corrientes para indicar pistas de búsqueda y luces hacia el horizonte de nuestra tesis, horizontes que pueden guiar hacia una realidad más equilibrada en el tiempo de crisis, así más compleja y satisfactoria en sentido de un futuro sustentable, con menos conflictos, más momentos creativos y etnoecológicamente más viable.

Concluimos:

Para detener el proceso depredador del desarrollo industrial, capitalista y globalizador necesitamos claridad y aliados operantes en unión, con un frente amplio, comprensible, dinámico, eficiente, participativo, multicultural, rescatando la sabiduría de los individuos y pueblos para darnos una oportunidad de otro tipo de vida a partir del Metabolismo Cultural.

Los modos y pasos antagónicos, selectivos, dogmáticos, “puros”, ideales y reduccionistas aceleran el desequilibrio en los ecosistemas, en el contexto cultural (multicultural) y debilitan así las composiciones e identidades en los marcos de complejos vivos en su diversidad y multifunción¹⁴⁹.

La contradicción entre hombre racional y hombre espiritual, que era una teoría y un discurso amplio en el siglo pasado, en la década de 1920, se prolongó seriamente. Un balance e intercambio flexible, continuo y permanente evitarían muchos impactos etnoecológicos y fortalecerían los ecosistemas amenazados.¹⁵⁰

A pesar de todo...

¹⁴⁹ Boada, Martí y Víctor Toledo, 2003, *El Planeta, Nuestro Cuerpo. La ecología, el ambientalismo y la crisis de la modernidad*. México, SEP, Fondo Monetario.

¹⁵⁰ El discurso con sus parámetros desplegamos en el contexto de eventos internacionales de Ecoaldeas, Permacultura, Biorregionalismo, etcétera.

Hoy necesitamos más que nunca de una dosis de optimismo como antídoto contra la desesperación misma que ha sido manipulada por la insistencia de los medios de información al decir que cada movimiento murió tan pronto como pasó su valor novedoso; por falta de comunicación con gente de otros lugares y culturas, a pesar de nuestra tecnología moderna; por nuestra ignorancia del éxito de algunos experimentos alternativos. Lo que estos experimentos tienen en común, además del simbolismo del arcoíris, es que son descentralizados, cooperativos y no jerárquicos, respetuosos de la diversidad y los procesos. Agrupan el espíritu, la cultura y el arte, junto con la política, la organización y las habilidades prácticas. Desafían los cimientos del poder tal y como lo hemos conocido (Ruz, 1992, p. 16).

Las fantasías, vicios, apegos dominan nuestra mente y nos hacen dependientes, prisioneros de las furias, de las pasiones y de la vanidad que manifiesta las emociones destructivas (Goleman, 2003, pp. 77-88; 104-108).

La mejor teoría es la praxis como consecuencia de pensar y de actuar. Hay que cambiar la cultura de puras palabras con sus conceptos sueltos, así tenemos que enfocar el horizonte ambiental e interpersonal (y eso no se resuelve por técnicos, ni por el gobierno, ni por gurús tan “competentes”, ni por la pura espiritualidad, por nadie y nada “mágico”). No cambiará nada si nos quedamos con actitudes reducidas, fragmentadas, caprichosas; al contrario, si no entramos en la corriente holística que corresponde a la meditación y la acción, con luz interior y con ojos abiertos, no transformamos ni el Yo ni el mundo. Igual hay que empezar en nuestro propio entorno, con sabiduría, espíritu y mano. Lo que vale es una cultura viva, participativa, que se identifique desde la reflexión hasta la acción y la responsabilidad y, principalmente, de una educación y de una sensibilidad ambiental y holística-integral.

En este contexto vale la pena contemplar la complejidad de nuestra existencia: El cuerpo individual se proporciona con el cuerpo social y ambiental. No existe nada separado, independiente.

La información, inspiración y organización a nivel regional, local es un paso y camino para una transformación estructural en sentido de una vida saludable. Los gobiernos no pueden ni van a resolver nuestros hábitos de una conducta armónica y responsable en cuestión ambiental (y la etnoecología es mi enfoque del trabajo). Cada individuo, cada grupo y familia tiene que asumir una economía de la vida en todos los niveles, y al gobierno cabe la tarea de ayudarnos y formar una infraestructura adecuada comunitaria para que no vayamos a hundirnos en desechos y desastres. Y para eso hay que cobrar consecuentemente del gobierno, pero solamente en materia de actitud. Urge formar grupos de participación civil en forma de corrientes/movimientos para ser eficientes. Etnoecología es una realidad y disciplina (matriz de todas las ciencias por incluir y defender la base de nuestra existencia), por ello se define compleja, y solamente por un cambio de la cultura ecológica y social lograremos algo para recuperar el equilibrio ambiental, cultural y hasta político. Un trabajo de educación y organización tiene una perspectiva viable y un éxito significativo si trabajamos interdisciplinariamente: junto con el sector educativo, del arte, de la creación y recreación, de la organización de todas las funciones vitales en su interacción.

Si hacemos un resumen de las observaciones, reflexiones, y distintos análisis para proyectar alternativas en un marco cualitativo, llegamos a la conclusión de que la construcción de una teoría que llamamos Metabolismo Cultural y los implícitos retos y oportunidades/ventanas divergen en muchas partes del ideal en este mundo de México, en concreto en Morelos, observado y enfocado en Amatlán.

El autor notó que muchos procesos no se dejan trasplantar ni sincronizar, no se compara el ritmo y la infraestructura en los centros industriales y en el mundo en transformación de su desarrollo científico, tecnológico, educativo, sociocultural, etnoecológico y en demás sentidos. La inspiración que llevó a esta tesis fue la comparación de una sociedad con la otra, la búsqueda de una comprensión, evaluación y aplicación en praxis lo que vivía en Alemania, con la esperanza de

copiar (vía animación e imitación) ciertas técnicas y modelos (en forma similar como lo hace la “piratería” en el nivel de la informática).

Por las vivencias, encuestas y análisis se demostró que el hecho de la colonización, de choques culturales, principalmente en el municipio de Tepoztlán, se observa y analiza la situación antagónica de un horizonte sociocultural. Todo tiene su lógica y surge por motivo de los malentendidos y maltratos históricos y actuales. La confrontación, la percepción y visión selectiva y prejuiciosa se articula en distintas situaciones, expresiones gradualmente sutiles y/o abiertas. Se filtra el otro y no le ve como es en su singularidad sino proyecta una imagen, muchas veces con características negativas, virtudes generalizadas y ajenas o estigmas hostiles. Se ve poco objetivo el otro como sujeto valioso, no singular como es en su ser, sino como se le proyecta. La representación del los grupos antagónicos se manifiesta por medio de las agrupaciones de los tepoztecos y los “tepoztizos” (foráneos, tanto extranjeros como todos que no nacieron en Tepoztlán, que también incluye el caso de Amatlán). Este campo de tensión persiste por motivos de choques culturales, intereses financieros, confrontaciones con conceptos habituales opuestos, y en caso concreto de transferencia de experiencias de tiempos pasados (en el caso de los autóctonos), la desconfianza hasta hostilidad se perpetúa evidentemente en grandes partes por incomprensión y abruptos encuentros. Por la misma razón se opone con ello contra una apertura hacia una visión holística y dispuesta para alterar el cuadro de valorización como habilidad de interacción en el marco del Metabolismo Cultural.

Pero al mismo tiempo se diluye la distancia y los sentimientos destructivos por la dinámica globalizadora, por confrontación con realidades y artefactos ajenos, por influencia de medios con sus símbolos y puntos o enfoques de identificación que encaminan una transformación cultural significativa.

Igual se mixturán e interfluyen transregionalmente hasta el nivel internacional la música (por ejemplo el Rock, Jazz, música oriental, brasileña), la moda, pintura,

cinematografía, las novelas por la TV, danzas, arte marcial, deporte (Judo, Jiu Juitsu, Thai Tchi), la comida, los vestidos, formas de curación o meditación, yoga, acupuntura, el conocimiento mediante la lectura, estudios, turismo, TV como transmisor de otros conceptos de vida y expresión. En general los medios (periódicos, revistas, películas, videos, informaciones vía Internet, teléfono, celulares y otros que viabilizan conocimiento e intercambio vía audio y video). Significante también son las migraciones, intercambio de estudios, trabajo, recreación y otras actividades y realizaciones en distantes regiones con diferentes infraestructuras y hábitos, lejos de la propia tierra y cultura (local, biorregional).

El objetivo de una didáctica para lograr una comprensión ambiental en la cual se busca realizar lo que llamamos Metabolismo Cultural es inmanente en los procesos evolutivos, y se indica como un afán del tiempo con sus infinitos problemas no resueltos, con las contradicciones, crisis ecológicas, biológicas, físicas, químicas, económicas, psíquicas, por el hecho de la disgregación de unidades como del total del cosmos en su consistencia del clima, de paz (impactos y amenazas ya casi irreuperables), en los conflictos interpersonales, interétnicos y adelante del riesgo de millones de especies, inclusive la humana. Es tiempo de una metanoia (repensar, mudar) y cambiar las relaciones y acciones.

APÉNDICE

Los 15 elementos de la vida en Ecoaldeas		
Á r e a s		
Social-Económico	Cultural-Espiritual	Ecológica
Factores complementarios	Creatividad y desarrollo personal	Permacultura
Economías locales	Espiritualidad	Diseño de ecoaldeas
Integración de discapacitados	Hallar la Divinidad interna	Vida silvestre y biodiversidad
Cuidado de niños y ancianos	Unión con la Naturaleza	Restauración de la Tierra
Modernización del bienestar	Celebración de la vida	Comida orgánica local
Resolución de conflictos	Honrando las culturas	Producción, consumo y reciclaje
Toma de decisiones	Ciclos naturales	Cuidado del agua local
Construcción de la comunidad	Flujos circulatorios holísticos	Energía Renovable
Medicina complementaria	Visión del mundo, ciencia y filosofía	Construcción ecológica
Cuidado de la salud	Localización, biorregiones	Análisis de los ciclos de vida
Estilo saludable de vida	Resistencia a la globalización	Negocios verdes
Viviendo y aprendiendo		
Educación y comunicación		

Imagen 7a
(Traducción de del original, Cap. 1 en español)¹⁵¹

15 ELEMENTOS DE LA VIDA EN ECOALDEAS

¹⁵¹. Jackson, Hildur (editor). 2000. *Ecovillage Millenium. Restoring the Earth an Her People. News through the Global Network*. Volume 1, January. Green Books Ltd., Naerum, Foxhole. England, P. 4. www.greenbooks.co.uk. Registrado: 07.09.2009.

CRITERIOS Y CUESTIONARIOS



Imagen 28 (RS)

PERCEPCIÓN Y REACCIÓN CONSCIENTE E INCONSCIENTEMENTE

Para una **INVESTIGACIÓN PARTICIPATIVA** con los maestros y los alumnos de la primaria, incluyendo visiones/opiniones de los comuneros, representantes (mayordomos/abuelos) y demás representantes de Amatlán:

El trabajo fue desarrollado en su origen según el esquema que sigue, pero de facto se realizó distinto según las condiciones concretas que exponemos en las distintas fases y capítulos de la tesis, y se enmarca dentro de un proceso como el esquematizado en el modelo siguiente:

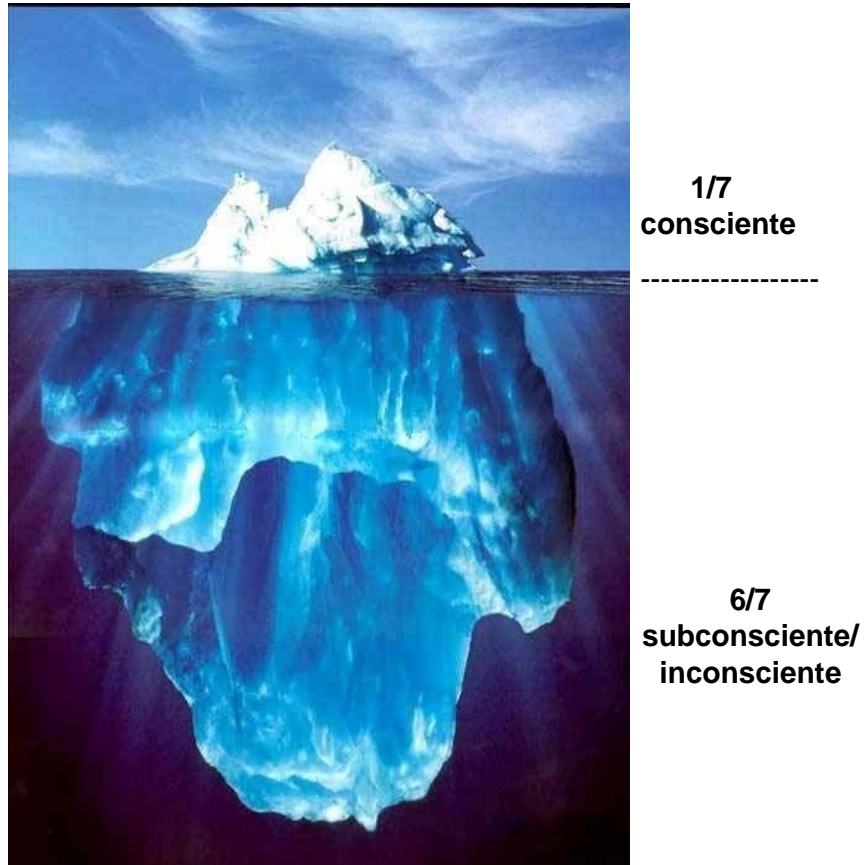

Imagen 29

ENFOQUE METODOLÓGICO DE LA INVESTIGACIÓN EN EDUCACIÓN AMBIENTAL

(Barraza; 2000: pp 253-259, vea: Esquema p XI)

La etapa de la investigación participativa sería interesante en un futuro proyecto de investigación y realización en una praxis dónde se inserta este esfuerzo, puesto que las experiencias que son analizadas han sido vividas directamente por el investigador, teniendo en ella una participación activa al mismo tiempo que guardando su distancia para poder observarlas y analizarlas de acuerdo a sus conocimientos teóricos y su experiencia.

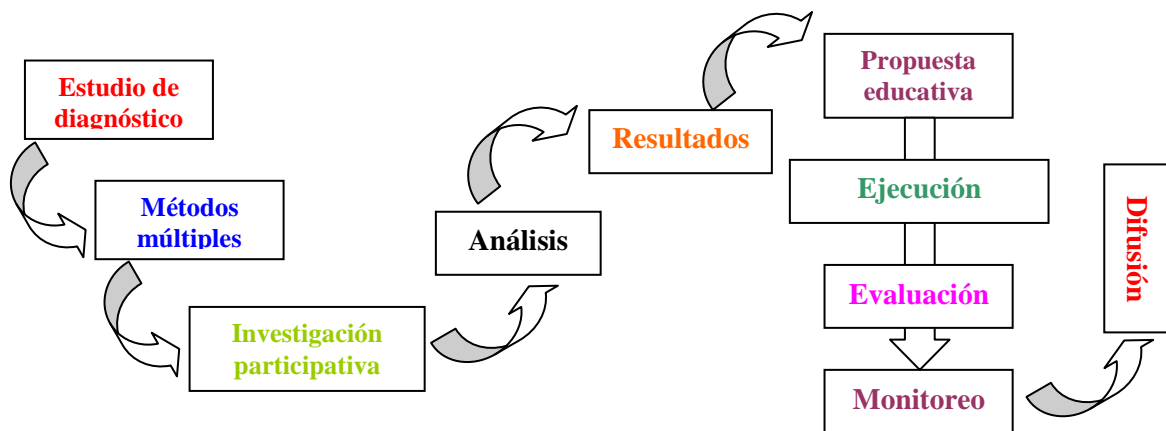
De esta investigación se derivan las categorías para el análisis y se realiza éste, obteniendo resultados, conclusiones y sugerencias, mismas que son muy importantes para ser incluidas en una propuesta educativa (así como social y política), que favorezca un avance en la comprensión y vivencia del *Metabolismo Cultural* (Vea también el blog: <http://iespana.es/reinhardtsenkowski>)

1. Recursos naturales – mapa geofísico – evaluación geo-estadística básica – población: situación etnográfica y ubicación.
2. Instrucción de la población:

- a) primaria,
 - b) porcentaje de analfabetismo,
 - c) población económicamente activa.
3. Necesidades básicas:
- a) primarias (comida, casa, vestido),
 - b) secundarias (artículos de lujo),
 - c) terciarias (actividades culturales),
4. Ocupación/profesión,
- a) empleado asalariado o autoempleo,
 - b) funcionario u obrero,
 - c) jornalero (ayudante).
5. Viviendas, energéticos: leña, gas energía solar, otros.
6. Viviendas particulares (servicios públicos),
- a) drenaje,
 - b) agua,
 - c) electricidad.

¿Cuáles plantas y animales de conocimiento común son las más apreciadas y por qué?

¿Cuáles son las plantas que mejor conoces?

¿Cuáles son los animales que mejor conoces?

¿Cuáles son los insectos que mejor conoces?

¿Cuáles de estas plantas, animales o insectos son los más peligrosos?

¿Para qué sirven las plantas y los animales?

¿Cómo consideras las características, la riqueza natural y geográfica, clima, agua, flora y fauna en Amatlán?

¿En qué te beneficia la flora y la fauna?

¿Te gusta la riqueza natural existente en tu población?

¿Qué te gusta y consideras suficiente (en cantidad y calidad) en tu pueblo y qué te falta o te gustaría que se desarrollara, qué te gustaría tener a tu disposición en tu pueblo?

¿Cuáles son las necesidades y peticiones para realizar mejoras en la población?

¿Qué mejoras propones para tu poblado?

¿Cuáles son las opciones para: a) estudios académicos, b) adquirir conocimientos, instrucción y habilidades para el trabajo, c) obtención de libros, revistas, videos, material didáctico, etcétera, e) espacios de esparcimiento, convivencia y deportes (parques, centros culturales, campos deportivos)?

¿Como evalúas las condiciones de trabajar, realizarse profesionalmente y demás en tu pueblo?

¿Cuáles son tus pasatiempos?

¿Pertenece a algún grupo, club o asociación?

¿Quiénes son tus amigos (personas afines, interesantes)?

¿Cómo te diviertes con tu familia?

¿Cómo es tu vida familiar?

¿Cuáles paisanos consideras interesantes e importantes y cuáles lo son menos (hasta malos e incómodos) en tu entorno y en el pueblo entero y por qué?

¿Cuántas personas viven en Amatlán y cuántas familias hay?

¿Cómo está la pirámide de la población por edades?

¿Cómo ves las actividades económicas, el comercio y la situación de la sustentabilidad en Amatlán?, en lo relativo a: a) agricultura (campos, huertas, invernaderos), b) leña, madererías, carpinterías y artesanías de madera, c) silvicultura, d) pastoreo y ganadería, borregos, caballerizas, animales de corral, porcicultura, gallineros, otros, e) autosustentables. g) producción de leche, h) artesanías.

Describe el régimen de tenencia: a) tipo comunal-ejidal, b) pueblos/distritos.

Problemas:

- a) conflictos interfamiliares,
- b) invasiones,
- c) ventas ilegales,

Asentamientos. Derechos de propiedad: título y cesión de derechos de propiedad,

- a) familias con permiso de habitar,
- b) asentamientos sin permiso o desconocidos.

Profesión/ocupación

1. Agricultura.
2. Construcción.
3. Trabajo doméstico (ama de casa).

4. Además (técnico, profesor, vendedor, cocinero, recepcionista ¿qué? (subraya o coloque el nombre de la ocupación).
5. ¿Tienes alguna actividad económica de la que participe toda la familia?
Estatus legal del área.

Diversidad de:

- a) La fauna (fisonomía),
- b) La capa de la sociedad (jerarquía: liderazgo-distribución, recursos humanos),
- c) Servicios públicos y familiares, vías y otras obras de infraestructura,
- d) Actividades institucionales,
- e) Variedad de animales (especies, funciones)¹⁵².

Actividades de promoción hacia un *METABOLISMO CULTURAL*, incluyendo una *Terapia Cultural* en el desarrollo hacia la *ETNOECOLOGIA*

Divulgación vía red del Internet en redes cibernéticas (individuales como grupales) con ejemplos:

Hola amig@ de conciencia orgánica:

Estoy de acuerdo en comer comida orgánica, integral, igual para cuidar la mente orgánicamente, tanto de su modo de pensar, actuar, andar, respirar y dejar latir el corazón profundo y en sentido de un complemento en su totalidad.

Según de la teoría de la Gaia (Tierra) somos células de un organismo vivo. Y hay un cuerpo individual, social y ambiental. Todo es un cuerpo, un alma, un ser indivisible.

¹⁵² En esta evaluación hay criterios, inspirados y guiados por la tesis de la Mtra. Julieta Jujowski, en el marco de la maestría en el CRIM, coordinado por la Dra. Maria de Jesús Ordoñez, Cuernavaca 2006. UNAM, CRIM.

Nos queda poco tiempo para cambiar el rumbo necesario y adecuado y no seguir los viejos vicios y errores delante de una crisis de múltiples rostros y dimensiones. Urge entrar en acción de reducción de recursos naturales y nuestro tiempo valioso, y por eso no quemar fósiles naturales, al contrario, ¡vamos a aplicar energías renovables! (Vea: Enrique Leff, *racionalidad ambiental*. La reapropiación social de la naturaleza. Siglo XXI, 2004)

Nos queda poco tiempo para cambiar el rumbo del "progreso ilimitado", de aplicar energías alternativas, principalmente renovables en forma de energía solar, eólica, espiritual... ¡Con un abrazo integral!

Reinhard

(correos colectivos vía internet y divulgación individual en campañas en domicilios, lugares públicos, etcétera)

Promovido más de un año en Tepoztlán desde 2006 hasta 2007

pensarmeditar actuar
hacia una
ECOCULTURA

Estamos convocando cada viernes, a las 18 hrs. en el espacio PIZZAS XOCHITENCO Tepoztlán, Av. Revolución # 12 (segundo piso), a todos los pensadores, técnicos, soñadores, gente de ratio, del espíritu y de una mano fuerte.

¿Para qué?

Para intercambiar visiones, experiencias, diseños,
y hacer lo que pensamos y queremos que sea... hacia un futuro
Viable, armonioso y lindo

Temas/actitudes/proyectos:

Lo que es y lo que puede ser:

- Biodiversidad y Diversidad Cultural
 - Tradición y Modernidad
 - “Metabolismo Cultural”
 - Biorregionalismo

- Permacultura
- Ecoaldeas
- Pensamiento complejo
- Educación holística
- etc., etc... tú lo propones

(Por ejemplo: *Evaluación de la Sustentabilidad comunitaria ESC*)

www.gaia.org

...Abierto para ti, tus amigos, para todos...

Contacto: Reynaldo, 017 39 39 54 99 6, senkorei@yahoo.com

Imagen 30



COMO ENTREGAR NUESTROS RESIDUOS A LOS CAMIONES RECOLECTORES



Trabajamos con Honestidad y Compromiso

El suelo es la piel de la Tierra y los Bosques los pulmones de la Humanidad. Nuestro Planeta nos habla de diferentes maneras y nos dice que esta enferma por la Basura y la contaminación. Tenemos la última oportunidad, Separemos los residuos y hagamos composta.

RESIDUOS INORGÁNICOS RECICLABLES				NO RECICLABLES	
PAPEL Y CARTÓN	PLÁSTICO	LATAS Y METAL	VIDRIO	INDUSTRIALES	SANITARIO OTROS
<ul style="list-style-type: none"> Periódicos Cajas de cartón Cuadernos Revistas Propaganda Libros Bolsas de cemento Tapas de huevo Sin arrugar, aplastados y atados  <p><input checked="" type="checkbox"/> Cartón con plástico, grasa o cera.</p>	<ul style="list-style-type: none"> Envases de refresco y agua Botellas de yoghurt, champú, cloro, jugos. Envases de aceite automotriz Botellas de aceite comestible Envases de vinagre, etc. Envases de suavizantes, limpiadores, cremas, etc. 	<ul style="list-style-type: none"> Latas de refresco, jugos y bebidas Botes de chiles, conservas, atún, etc. <p>Escurrecidos y aplastados</p>  <ul style="list-style-type: none"> Tubos de cobre y galvanizados Chatarra (charolas, tambores, resortes, pedacería, etc) <p><input checked="" type="checkbox"/> Con recubrimientos plásticos</p>	<ul style="list-style-type: none"> Envases de refresco y cerveza Botellas de vinos, Licores y Jugos Frascos de mayonesa, mermelada, salsa, aceitunas, etc.  <ul style="list-style-type: none"> <input checked="" type="checkbox"/> Vidrios de ventana <input checked="" type="checkbox"/> Focos y lámparas 	<ul style="list-style-type: none"> <input checked="" type="checkbox"/> Pilas AA, AAA, Etc. <p>Favor de entregar estos materiales industriales con los polos - y + cubiertos con cinta adhesiva y acopiados en un garrafón con asa u otro recipiente.</p> 	<ul style="list-style-type: none"> <input checked="" type="checkbox"/> Papel de baño <input checked="" type="checkbox"/> Pañales <input checked="" type="checkbox"/> Toallas sanitarias <input checked="" type="checkbox"/> Preservativos <input checked="" type="checkbox"/> Gasas y algodones <input checked="" type="checkbox"/> Unicel <input checked="" type="checkbox"/> Tetra pack y Brick <input checked="" type="checkbox"/> Ropa y zapatos <input checked="" type="checkbox"/> Sombreros, paraguas <input checked="" type="checkbox"/> Envases de: Pinturas y solventes <input checked="" type="checkbox"/> Envolturas de frituras y galletas <p>TODO EN UNA BOLSA BIEN CERRADA</p> 

Un pueblo limpio refleja una buena imagen al turismo y da muestra de un buen ejemplo de cultura para nosotros mismos, proyectando así una mejor imagen por esta razón: SEPARA LOS RESIDUOS Y HAS COMPOSTA

Imagen 31 (Ayuntamiento de Tepoztlán/Mor)

POSTER Y VOLANTE DE DIVULGACIÓN DE UNA CAMPAÑA PUBLICITARIA CAMPAÑA DE SEPARACIÓN DE BASURA

Elemento de una divulgación/campaña y organización de separación de residuos reciclables en la matriz de del municipio de Tepoztlán, que incluye Amatlán y otras delegaciones desde un año y medio. El autor de la tesis estuvo presente en la creación de la campaña. El propósito de ayudar en un entrenamiento de los maestros fue negado por el presidente municipal, que considera a todas las personas de fuera (“foráneos”, que no nacieron en Tepoztlán) como “críticos”.

Materiales didácticos y métodos para entrenamiento de maestros y alumnos de La primaria en Amatlán:

Aprende a reciclar

Por Areli Ávila

Mural <http://www.mural.com/buenamesa/articulo/396467/>

Guadalajara, México (9 julio 2004).- El separar los residuos del hogar empezando por los de la cocina ayuda a conservar el medio ambiente y permite que en lugar de convertirse en basura se transformen en materiales de reuso o reciclables.

Si bien más de la mitad de los desechos que genera a diario una vivienda son residuos de alimentos, de las cocinas modernas también surgen grandes cantidades de envases y bolsas de plástico, cajas de cartón, latas, frascos y otros muchos materiales que se pueden reciclar.

Una manera sencilla para empezar a separar estos desechos en el hogar es usar dos bolsas o contenedores: uno para los residuos orgánicos o biodegradables, con los que se elabora composta o mejorador de suelos de cultivo, y otra para los inorgánicos o no degradables, pero reciclables, explica René Solinís, consultor de la empresa Ingresa, S.A de C.V.

Otra forma de dividirlos es seguir un patrón universal que hace más fácil la recolección y el reciclaje, y que consiste en dividir los materiales en seis colores, uno para cada tipo de desecho: orgánico, plástico, vidrio, metal, papel y cartón, y los tóxicos y sanitarios.

"Si desde el principio separamos los residuos se ahorran muchos pasos y mucho dinero en un manejo posterior; en muchas ciudades de Europa y Estados Unidos ya es obligatorio almacenar los residuos separados para que después se puedan reciclar", expresa el también maestro en Ciencias Ambientales.

A pesar de que en México este método no es obligatorio, personas preocupadas por la ecológica aportan ya desde su hogar un granito de arena al separar su basura y seguir la llamada "Regla de las Tres Erres".

"Esta regla significa **reducir, reusar y reciclar**", explica Martha Rocha, asesora pedagógica de Educación Ambiental de la Secretaría de Educación Jalisco; "el reducir es hacer menos los residuos e implica disminuir tanto el consumo de productos envasados como el tamaño de la basura aplastándolos y doblándolos para que ocupen menos espacio".

El **reusar**, añade, se refiere a aprovechar los objetos varias veces antes de tirarlos, como sucede con los contenedores de margarinas y los frascos de mermeladas que sirven para guardar comida.

El **reciclar** es someter una materia a cierto proceso para que pueda volver a ser utilizable, y en el cual también participan empresarios y recolectores privados que le apuestan a la compra-venta de reciclables tanto a negocios, escuelas e instituciones como a particulares.

La mayoría de las recicladoras compran por toneladas residuos limpios y separados, pero existen minoristas que los pagan por kilo. Otra manera de contribuir con la cultura del **reciclaje es donarlos a instituciones** de beneficencia para que los puedan vender.

"Mientras más gente separara sus residuos le ganaríamos más vida útil a los sitios donde tiramos la basura y por ende, se aprovecharían los subproductos de la misma basura", considera el biólogo Manuel Ramírez Lozano, jefe de departamento de Supervisión a la Concesión al Aseo Público Domiciliario de la Dirección de Ecología del Ayuntamiento de Guadalajara.

Aparte del ahorro de recursos naturales y económicos, con estos métodos también se evita la proliferación de fauna nociva, lo que contribuye en la salud pública.

Aunque la **cultura del reciclaje implica un cambio de hábitos**, no ha sido una tarea imposible para 140 mil tapatíos que viven en 50 colonias del municipio de Guadalajara, quienes desde hace dos años participan en el programa de separación de desechos a cargo de ese Ayuntamiento y Caabsa Eagle, con un 90 al 93 por ciento de éxito.

Póngalos en su lugar (campañas por internet, posters, divulgación a los maestros de distintas entidades como escuela de la Primaria en Amatlán, en las escuelas de Tepoztlán, etcétera).

Para facilitar la reutilización y el reciclaje a nivel mundial, los desechos orgánicos e inorgánicos se clasifican en **seis distintos colores**, uno para cada tipo de material. Tome nota y deposítelos correctamente en cada contenedor.

(Los colores indican la discriminación de los residuos simbólicamente)

Orgánico (verde)

La mayor parte de los residuos de la cocina son orgánicos, es decir, **biodegradables**. A partir de ellos se produce **composta o mejorador de suelos de cultivo**. Hay que evitar depositar huesos de animales porque contienen grasas, que causan "problemas técnicos", y porque tardan mucho en degradarse.

Deposite:

Cáscaras y restos de frutas, verduras y alimentos

Cascarón de huevo

Servilletas con restos de alimentos, papel higiénico

Residuos de café con todo y el filtro de papel (como proviene de la celulosa, es biodegradable)

Hojas, ramas, flores y pasto

Evite depositar:

Huesos de animales

Grasas como mantequilla, aceite o manteca

Colillas de cigarro

Plástico (azul)

Los plásticos tienen una subclasificación de acuerdo con el material con el que están hechos y que aparece en la superficie del envase en forma de triángulo con un número en el centro. **Se sugiere reducir su volumen antes de depositarlo.**

Deposite de preferencia por códigos:

1. PET (Botes de bebidas carbonatadas, dacrón, audio y video cintas)
2. HDPE (Envases de plástico para leche, detergentes, aceite, aislantes de alambre)
3. PVC (Tubos de agua, drenaje, botellas transparentes flexibles, cubiertas de piso vínico, alambre y cable)
4. LDPE (Bolsas de plástico y envolturas de alimento)
5. PP (Partes de automóvil, contenedores para almacenar alimentos, carpetas industriales)
6. PS (contenedores, empaques, audiocintas, vasos transparentes)
7. Otros

Vidrio (blanco)

De los primeros materiales que se reciclaron en el mundo. En el contenedor no se deben incluir ni los espejos ni los focos. Se subclasifica según el color del vidrio.

Deposite:

- Frascos de todo tipo y tamaño, limpios y sin etiquetas
- Botellas de vino, de jugos y cervezas
- Vasos y refractarios

Evite depositar:

Botellas de aceites

Metal (gris)

Material de gran demanda y valor por su alta posibilidad de reciclaje, y de un costo de recuperación grande. Se vuelve más valioso cuando está limpio y comprimido.

- **Refrescos, cervezas y otras bebidas enlatadas**
- **Papel aluminio**
- **Clavos, clips y ganchos de ropa**
- **Latas de sopas, leches, atunes, chocolates en polvo**

Papel y cartón (amarillo)

De alta posibilidad de reciclaje, se sugiere depositarlos en el contenedor limpio y doblado. Se subclasifica en seis tipos de papel, siendo los más cotizados el periódico y el bond. Con él se elabora más **papel, servilletas, servitoallas de cocina y hasta toallitas húmedas para las manos.**

Deposite:

- **Folletos, volantes y demás publicidad impresa**
- **Cajas de cereal, galletas, hot cakes, entre otros**
- **Cajitas de gelatina y de flanes**
- **Cajas para pizzas**
- **Empaques del huevo**

Sanitarios y tóxicos (rojo)

Contenedor especial para los residuos biológicos infecciosos como papel higiénico, toallas sanitarias, pañales, materiales de curación, así como los materiales tóxicos como pilas, sprays, solventes, acetona y cloro.

Otros

Todo lo que no quepa en las demás clasificaciones como ropa, cerámica, espejos, envases mixtos (que combinan varios materiales), entre otros.

FUENTE: René Solinís, consultor de la empresa Ingesa, S.A de C.V.; Martha Rocha, asesora pedagógica de Educación Ambiental de la SEJ, y el Programa de Campus Sostenible, publicado en el sitio oficial del ITESM Campus Monterrey

Biól. Raúl Pérez Ríos

- Cel: 044 55 13 82 93 52

Lista de necesidades (recursos) para acciones escolares de la Primaria en Amatlán

Reinhard Senkowski, Tel. 39 54 996 o senkorei@yahoo.com

Recursos y herramientas para un trabajo de reciclaje

1. Depósitos (cobijas/toneles/cestas/sacos de plástico y otros materiales) de diferentes colores para un ACOPIO de materiales - ya separados en las casas - de basura domestica
2. Mesas con protección (quizá) cartulina de cajas viejas
3. Tejeras, estiletes, cuchillos , pinzas, espátulas
4. Colores (preferencia Latex) para pintar los juguetes que se manufacturan de los materiales reciclables (papel, depósitos de plástico, vidrio, lata como aluminio, madera etc.
5. botellas y cascos de vidrio para transformarlas en copas, vasos, decoraciones...
6. Tapas de los vidrios, de botellas u otros recipientes de comida, bebida u otras utilidades)
7. Pinceles
8. Cartulina y papel (preferencia materiales de otro uso para reciclarlas)
9. tejido de algodón o de otras fibras, o de coco y demás materiales
10. cola, pegamento, ... para hacer masa plástica (papel maché) para formar títeres, muñecas, esculturas...
11. Paredes/tableros para exposición de los productos de los alumnos

12. Lápices, Pinceles y marcadores de colores
13. clavos, tornillos, alambre, líneas de nylon, cuerda, etc.
14. botones, bolitas de vidrio...
15. Muñecas, juegos que ya son para desechar o cambiar
16. Periódicos, revistas para hacer colages
17. aparatos domésticos de audio y video que ya no sirven, para reciclar /
revisarlas, remontar los reparos de uno para otro aparato
18. Pilas ya gastadas (para dirigir las a un deposito especial)
19. Palas y otras herramientas para tratar (separar, misturar) la basura
orgánica
20. Guantes para manejar materiales tóxicos o cortantes

ÍNDICE DE IMÁGENES

Imagen 1 (V. Toledo)	INTRODCCIÓN	VISIÓN DEL PRODUCTOR RURAL (Toledo, 1991, p.19).
Imagen 2 (RS)	INTRODUCCION	ESQUEMA DE LA TESIS - PLANTEAMIENTO
Imagen 3 (RS)	INTRODUCCION	ESQUEMA DE INTERRELACIÓN Y PLANTEAR
Imagen 4 (imagen propia de Weisz).	INTRODUCCIÓN	ESQUEMA DE INTERVENCIONES COLONIALES
Imagen 5 (RS)	INTRODUCCION	ESQUEMA DE LA TESIS
Imagen 6 (Weisz)	Cap. 1	LA RELACIÓN SOCIEDAD- NATURALEZA CO-EVOLUCIÓN: <i>[Condiciones de unas oportunidades de un desarrollo eficiente]</i>
Imagen 7 (Hildur)	Cap. 1	THE 15 ELEMENTS OF ECOVILLAGE LIVING
Imagen 7 a	Apéndice	15 ELEMENTOS DE LA VIDA EN ECOALDEAS CRITERIOS Y CUESTIONARIOS
Imagen 8 (RS)	Cap. 1	COSMOVIÓN: QUATRO DIMENSIONES DE LA EXISTENCIA
Imagen 9 (TOLEDO)	Cap. 1	ETNOECOLOGIA
Imagen 10 (RS)	Cap. 1	TRES HORIZONTES COSMOGÓNICOS COMPLEMENTARIOS
Imagen 11 a / b (RS)	Cap. 1	INTERRELACIÓN ENTRE REAL Y VIRTUAL (IDEAL Y SIMBÓLICO) /LÍNEA DE LA ESENCIA

Imagen 12 (Escher)	Cap. 1	EJE DE LA TIERRA Y LA VISIÓN CÍCLICA
Imagen 13 (RS)	Cap. 1	PALANCA: PUNTO DE APOYO
Imagen 14 (RS)	Cap. 1	CULTURA Y NEUROSIS
Imagen 15 (Escher)	Cap. 2	ESTRUCTURA DEL HOLON MODELO DE LA INTERDEPENDENCIA DE LA <i>ECO-ETNO-REALIDAD</i>
Imagen 16 (del autor- colage de publicaciones)	Cap 2	COSMOVISIÓN EN RELACIÓN CON LA CIENCIA DE LA ETNOECOLOGÍA
Imagen 17 (UAEM)	Cap 4	- MAPA DE AMATLÁN - UBICACIÓN DEL ÁREA DE ESTUDIO
Imagen 18 (Mejía)	Cap. 4	CAMPO DE LAS CATEGORÍAS DE USO DE SUELO Y VEGETACIÓN
Imagen 19 (RS)	Cap. 4	ELEMENTOS E INTERRELACIÓN ETNOECOLÒGICA
Imagen 20 (RS)	Cap. 4	SUSTENTABILIDAD COMUNITARIA
Imagen 21 (RS)	Cap. 4	GRUPO ASISTENTE AL FESTIVAL DEL MAÍZ
Imagen 22 (foto web)	Cap. 4	MODELO DE INTERRELACIONES HOMBRE/AMBIENTE
Imagen 23 (Moran)	Cap. 5	SISTEMAS CERRADOS (A) Y SISTEMAS ABIERTOS (B)
Imagen 24 (Geradon)	Cap. 5	CEREMONIA EN MACCHU PICCHU (PERÚ)

Imagen 25 (Web)	Cap. 5	PRINCIPIOS DE LA AGRICULTURA ECOLÓGICA
Imagen 26 (RS)	Cap. 6	CENTRO DE COMUNICACIÓN PAVILLON HANNOVER
Imagen 27 (RS)	Apéndice	UNIVERSIDAD HOLISTICA, BRASILIA
Imagen 28	Apéndice	PERCEPCIÓN Y REACCIÓN CONSCIENTE E INCONSCIENTEMENTE
Imagen 29	Apéndice	ENFOQUE METODOLÓGICO DE LA INVESTIGACIÓN EN EDUCACIÓN AMBIENTAL
Imagen 30	Apéndice	POSTER Y VOLANTE DE DIVULGACIÓN DE UNA CAMPAÑA PUBLICITARIA
Imagen 31	Apéndice	POSTER DE CAMPAÑA DE SEPARACIÓN DE BASURA EN TEPOZTLÁN, MORELOS.

Para facilitar la lectura y comprender adecuadamente las interpretaciones subjetivas del autor, se desarrolló el siguiente glosario:

METABOLISMO CULTURAL

Metabolismo Cultural enfoca como categoría un modelo hipotético de un enfoque interdisciplinario (principalmente entre las ciencias naturales /exactas y humanas), antifilosófico e intercultural que abarca en su abanico una metáfora (pero no sólo eso, sino también una analogía) que no se interpreta sólo por una línea descriptiva con paradigmas fijos y “duros” sino que indica un planteamiento que intenta dar foco a una conceptualización filosófica que proyecta algo innovador.

En el marco del *Metabolismo Cultural* se analiza la constatación de Marx y Engels sobre el *Ser material* que implica formas de vivencia material y el manejo de la misma por la producción que influye en la *conciencia*, transformando hacia otros horizontes socioculturales y otras disciplinas delante de una epistemología y realidad impactante.

Así, el discurso quiere aportar elementos para indicar puentes de noción, comprensión y de la realidad multifacetal, multidimensional, multicultural y por ende, una relación intercultural con una visión donde se interrelaciona el sujeto histórico con el “yo” o “nosotros” (en el marco del antro y etnocentrismo) como con *la otredad* - tanto inter- personal o en la naturaleza. Se enfoca en elementos reales naturales y simbólicos, en el espectro de confrontación con lo real y la imaginación en el horizonte mítico. Ello refleja y promueve algo transformatorio, positivo, constructivo, constitutivo por cierta desmitificación de la abstracción del ideal platónico para remistificar el mundo y su asimilación en su unificación entre real y virtual en el horizonte cosmogónico.

La categoría del Metabolismo se distancia del de la valorización por un rígido moralismo, la clasificación entre *negro y blanco, malo y bueno*, la tendencia selectiva o depredadora implicando una visión más neutra, objetiva, que puede abrir el manejo de la heterogeneidad útil para el respeto y la discriminación en la búsqueda hacia una integración y complementariedad; y no tanto como un mecanismo hostil, indiferente e incluso destructivo.

Este discurso está proyectado y desarrollado por la presente tesis y diseño inter-filosófico, intercultural, inter-religioso, inspirado por estudios, observaciones e intuición /inspiración por convivencia en distintos campos de diferentes ámbitos culturales (en sentido de la visión cosmogónica, en la cual los fenómenos naturales y espirituales se interrelacionan).

Igualmente se orienta por el mundo orgánico, biológico-químico del **medio ambiente** en proporción al **mundo imaginario o espiritual**, que hace hincapié en una posible transformación de elementos y un proceso mutuo perenne, dinámico, fluctuante e intercambiante – en un ritmo y modo balanceado, equilibrado y armónico entre fenómenos materiales y energéticos o simbólicos.

El marco del horizonte metabólico se opone y contra indica a posiciones estáticas, antagónicas o adversarias, absolutas y/o agresivas u hostiles, de cualquier manera buscando luces y métodos didácticos, con el fin de disolver paradigmas duros, indiscutibles, preconceptuales, mecanismos rígidos, autoritarios e incrustados o neuróticos del género psicológico y social (hasta patológico), de algún código o alguna fórmula fija, intocable, eterna, del carácter de un dogma (como en la teología escolástica en su tiempo de inquisición) o dictamen tipo veredicto por ser estático, absoluto, irreversible, intolerante e inhumano.

Igual se trata de disolver y contra-promover posiciones antagónicas, hostiles, discriminatorias, - así también entre las distintas ciencias – principalmente entre la

ciencia humana y natural o exacta -, con actitudes polémicas o agresivas, amenazas, humillaciones, conflictos u otras disposiciones mentales y físicas por el diseño inter-cultural y educativo del *Metabolismo Cultural*. Con ello se plantea el proyecto filosófico, antropológico y pedagógico para aportar un discurso significativo hacia un pensamiento integral, positivo, tolerante, comprensible (no hay nada malo ni bueno en el proceso original del *Metabolismo o Cataclismo* – hasta la descomposición es algo funcional, indispensable o útil como estiércol por ejemplo). Esta tentativa implica también una oportunidad en el esfuerzo sociocultural en el planteamiento del currículo anti-racista y adecuado a la situación (socio y biorregional) humana en relación a la diversidad cultural y a meditar y responder con criterios sustentables referente al entorno medioambiental.

Es, en esencia, una tentativa que trata de enfocar, revertir y transformar las emociones destructivas, discriminatorias, contrarrestar la percepción de la realidad selectiva (escoger lo que es oportuno), de la jerarquización social o ambiental, de la generalización de un fenómeno (en general negativo) y declarar una parte del fenómeno habitual / cultural o de apariencia para la totalidad, la transferencia de un trazo personal a todos los de categoría como etnias, grupos o especies, etcétera.

Con esta categoría buscamos el reto de la interrelación a través del *Metabolismo Cultural* e iniciar la construcción de puentes de aceptación, de armonía, de paz o asimilación constructiva sin sacrificar la propia identidad bajo el marco de la corriente globalizante, que exige una noción mínima de registro realista y de adaptación adecuada, de comprensión y aceptación de fenómenos heterogéneos en general, adversarios, multiculturales y diversificados por su fenomenología y, finalmente, darles un sentido complementariedad constitucional para el propio ser, en lugar de interpretarlas o prejuzgarlas como adversarias, interrogantes al propio ser singular y, con ello, ver la *otredad* como hostil y amenazadora. Con esto

perdemos mucha energía y vida y uno tendría que pensar, y quizá revisar, la propia posición filosófica e ideológica.

Similar el metabolismo en la naturaleza orgánica de plantas y animales es el *Metabolismo Cultural*. Este se basa como medio y principio (factor regulador) de la orientación y existencia de los *organismos vivos* (material y virtualmente). Es la apropiación del hombre a la naturaleza y por la comprensión y respuesta (adaptación/a culturización) de los límites de los recursos naturales, igual como con las distintas manifestaciones culturales en su diversidad (multiculturalismo) que surgen y se transforman por las condiciones (presencia o escasez) de los recursos naturales en la trayectoria y co-evolución natural y humana.

TERAPIA CULTURAL

Como en la psicoterapia individual nos parece bastante relativo y reduccionista el tratamiento de una terapia aislada, separada del entorno social, familiar y grupal en un sentido amplio, descuidando el poder psíquico de los colegas que forman grupos, bandas, clubes, generaciones, aficionados, etc., guiados por símbolos y rituales, por la preferencia de un logotipo, un estilo, buen gusto o sabor, colores y tamaños; con la influencia de estándares, ídolos, moda, hábitos y formas de comunicación comunes, admirados y reproducidos o copiados por los miembros de los adeptos. En este sentido, también influyen los vecinos, los parientes, los medios de comunicación, la industria, el comercio, etcétera.

Por eso consideramos que el sujeto histórico se identifica y se constituye de forma similar con el sujeto colectivo/social y ambiental como una unidad -tanto individual como colectiva, se forma y transforma en un campo complejo, dependiente e interdependiente-. Los líderes/gurús/caciques determinan a veces los gustos y los límites de acciones y manipulan o restringen la apertura y el espacio de operación del individuo o de minorías étnicas. |

Se trata, en el proyecto de la presente tesis, de revisar los estándares de valores y desmitificar los íconos adorados que llevan más y más hacia una alienación y que causan alucinaciones, distorsión de fantasías y actitudes, obsesiones, adicciones, fanatismo, competencia y otras emociones destructivas como pasión, envidia, agresividad provocando, finalmente, daños al sujeto como a los colectivos – incluso en el entorno ambiental y sociocultural.

La *terapia cultural* incluye una revisión, reorientación y reestructuración del abanico de valores y orientaciones psíquicas y habituales de individuos como grupos/etnias, orientados a la terapia sistémica que incluye un tratamiento terapéutico en el ámbito familiar, de parientes, vecinos, de un grupo más o menos homogéneo de socialización y formación en múltiples sentidos. En el fondo se proyecta la reorientación y la liberación de dependencias causadas por una extrapolación de los sujetos, de una fijación a estándares reproducidos y puntos de identificación y alucinación y/o de una alienación y dependencia psíquica severa.

BIORREGIONALISMO

Biorregionalismo significa la realidad local en su complejidad y complementariedad, que representa las condiciones materiales y energéticas y/o culturales de la vida con su composición múltiple de la *biodiversidad y diversidad cultural*, con la infraestructura, el entorno ambiental, los recursos naturales, la presencia del terreno geográfico (como hábitat) y la presencia de las especies presentes, así como con la vegetación, los ríos, el agua, los manantiales, las plantas, los animales, los microorganismos y el suelo en su fertilidad y con las condiciones del cultivo, la formación del paisaje (inclinación, componentes, caracteres y estructuras (por ejemplo suelo pedroso, desértico o semiárido) y los demás factores que facilitan el sustento de la realización humana en armonía y equilibrio con los recursos naturales y humanos presentes y sustentables.

El *biorregionalismo* medita (no entiendo a qué te refieres con medita) el *calendario cósmico* y la prioridad de organizar las necesidades y las demás formas de realizaciones culturales, religiosas o artificiales (artefactos, producción, reproducción, recreación, educación, comunicación -medios de transporte, teléfono/TV, medios, comercio-, etcétera). Esto dando prioridad a lo local o lo cercano a una región, cuenca, unidad tipo *biotopo*, *eco* o *etnosistema* como un *holón (totalidad)*, dependiendo de otros aportes, productos e insumos lejanos que son difíciles de organizar, incluyendo mucho esfuerzo y sacrificio para garantizar la sustentabilidad. ¿Por qué? Para evitar gastos y desgastes energéticos por transportación, por tiempo, financieros y de leyes y costumbres locales por influencia de estereotipos que interrogan la propia identidad en su trayectoria histórica y de tradiciones que afirman la propia identidad por la valorización del propio marco que se constituye por experiencias propias, vivencias, tradiciones y sabiduría (principalmente) valorizados y cultivados por los ancianos.

BIOTOPO, ECO O ETNOSISTEMA COMO UN HOLÓN (TOTALIDAD)

Biotopo es el lugar donde se vive, donde se da la unión y el juego de interdependencia entre múltiples factores relacionados con la naturaleza en su composición y la dinámica del metabolismo, con la continua evolución, transformación en el marco y la dimensión del potencial o de los límites de los recursos naturales, equilibrados o impactantes (por ejemplo por un terreno sísmico o desertificado) con las características e infraestructura determinante.

El *eco* y *etnosistema* representan una dependencia e interfluyen en los radios de oportunidades del crecimiento y/o por los límites/carencias. El *Holón* es la totalidad de una unión, de una unidad y se manifiesta de tal forma que cada punto se comunica con el otro y permanece en un perenne intercambio, que implica que todos los elementos se entregan a la totalidad y a la particularidad.

GAIA

GAIA significa $\gamma\eta$ =TIERRA, (MADRE TIERRA, PACHAMAMA, ETCÉTERA). Es una palabra de origen griego y se reconoce en la mitología de la diosa *madre tierra*, implicando por su género y la diversidad complementaria, la *biosfera*, *atmósfera*, *los elementos: agua, tierra, aire y fuego*; se constituye y evoluciona por una permanente revolución física y espiritual de un perenne intercambio magnético, bioquímico y orgánico en sus unidades y procesos interactuantes e interdependientes, similar a la composición e interacción de un *organismo vivo como modelo de un Holón* (totalidad).

Así se interpreta una especie con otras similares o heterogéneas como una unidad o el individuo en interrelación con otros individuos y entidades, igual el planeta tierra en el juego de las galaxias como una *célula viva*, etc. Nada existe por sí mismo, independendiente, separado, sin causa y efecto, sino siguiendo la ley cibernética y esto influye a otros seres cuantitativa y cualitativamente. Se trata de un constante flujo de energías e intercambios, de una transformación de los elementos y configuraciones en forma de un *metabolismo bioquímico y en demás sentidos*.

Inspirados por los estudios, investigaciones y por una filosofía de la *Gaia* James Lovelock, Margulis y otros científicos crearon su propia teoría de la *Gaia*, tanto por la trayectoria de la tierra, como por su proceso de transformación, leyes e inteligencia inherentes en conjunto con la intervención de los seres humanos como un enfoque de la visión futurológica..

PERMACULTURA

Permacultura significa *permanente cultura*. Se refiere a la constante evolución, mejor dicho: *Co-evolución* (evolución de la naturaleza en relación al perenne desarrollo humano en la forma de apropiación de la naturaleza en distintos niveles y ramificaciones), en la frecuente transformación de los fenómenos geofísicos, biológicos y energéticos. El principio del cosmos y caos

obedece a las leyes físicas, químicas, energéticas y demás composiciones y procesos interinfluyentes e interdependientes y se realizan y manifiestan por una dialéctica inmanente y mutua.

La disciplina *Permacultura* opta por la fuerza renovadora y transformadora (respetando las experiencias, el calendario cósmico y las tradiciones de las etnias con su memoria y cultura) por sí mismas y, con ello, toda interferencia por el ser humano debería dar prioridad al autoregulamiento en el juego del *cosmos-caos* de la naturaleza, que se constituye por su *complejidad* y el *metabolismo* en los procesos químicos y energéticos y demás mecanismos, las dinámicas y dependencias.

El principio clave de la *Permacultura* es que el hombre se adapta y acomoda *dentro* de la tierra (en su grandeza y sus límites) y no se pone encima, como un ente superior de la propia naturaleza como al igual que los pueblos que mantienen una intimidad con la naturaleza, ignorando, explorando, aplastando y devastando el orden natural. Los secretos y paradigmas se derivan, en gran parte, de los pueblos originarios, con sus concomimientos y saberes tradicionales, con sus *sabidurías* en combinación e integración de la *ciencia y tecnología moderna*, con sus estudios, investigaciones y avances balanceados según las condiciones y exigencias relativas.

Por general se trata de una *síntesis entre tradición y ciencia moderna*, entre historia, el presente y el discurso y/o diseños hacia el futuro. Igualmente es una tentativa de respetar y sintetizar la biodiversidad como garantía del ciclo ecológico y aprovechar la diversidad de los trazos culturales como factor enriquecedor y equilibrador cultural, en la cual el concepto *Metabolismo Cultural y Terapia Cultural* pueden ser útiles como puentes entre las heterogéneas visiones, identidades y realizaciones culturales.

CENTRO DE COMUNICACIÓN

Un CENTRO DE COMUNICACIÓN, SOCIOCULTURAL-POLÍTICO.

Se trata de *proyectos de unas unidades multifuncionales dentro de una red sociocultural-política* de nuestro tiempo, activo desde los setentas en Europa, principalmente en Alemania, Holanda, Dinamarca y en Latinoamérica en Brasil.

Hasta hoy, funciona como matriz y plataforma tipo piloto (experimental) impulsiva y organizativa con infinitas actividades hacia funciones de género animador, transformador, utópico, facilitando diálogos y formas de intercambio e interacción en un ámbito multicultural.

Con ello representa y promueve formas y actividades culturales, sociales, de paz, de *etnoecología*, de una *cultura alternativa*, liberadora y más consciente a la cultura dominante de puro consumo y de *jerarquía socialdarwiniana* / opuesta al reto material e intelectual por el antagonismo del “ser superior”. La filosofía de los movimientos indicados con sus corrientes yacen y están planeados y realizados desde las raíces de la propia naturaleza y en la base popular con sus visiones, creencias, símbolos, rituales, sabidurías; en síntesis, un tipo complementario en el espectro de la *modernidad* con los avances científicos, tecnología y arte implicado en los saberes en armonía con el cosmos, meditando y operando con ratio, creatividad, colectividad/solidaridad, humildad, compasión, estética y compromiso hacia una transformación de corrientes impactantes. Es la propuesta versus la sociedad depredadora, agresiva, apática y del estilo “*light*”.

Los principios de administración son de autosugestión para lograr más autenticidad, identificación, responsabilidad, motivación intrínseca con el objetivo desarrollar una inteligencia integral, emocional, técnica, etno-ecológica y demás aspectos holísticos.

ECOALDEAS

Ecoaldeas o Ecovillages son proyectos y modelos vigentes practicados en todos los continentes del mundo, en 150 países, con más de veinte mil ecoaldeas y representan una teoría y práctica innovadora, experimental, inspiradas por muchas personas dinámicas en la búsqueda de estilos de convivir con la naturaleza en el entorno ambiental y social (humano); promovido por pensadores con un horizonte alternativo y sustentable, proyectando y construyendo alternativas al sistema global de concentración del capital y promoviendo monoculturas.

En los diseños y la práctica de ecoaldeas se utilizan elementos de una cultura creativa, solidaria y ambiental (en el sentido de la *etno-ecología* que son, por su género, experimentales), con el objetivo y la metodología de *aprender para vivir* – viviendo, desarrollando síntesis entre los estándares modernos de las ciencias actuales y las tradiciones en forma de *cooperación, solidaridad y complementariedad*.

En la actualidad existen por lo menos treinta mil proyectos de este tipo piloto en Australia, Japón, Alemania y otros países, donde hay universidades que están acompañando y asegurando científicamente las experiencias y resultados ecológicos, sociales y culturales de estos modelos que se basan en una *síntesis entre tradición* -como la *sabiduría* de los pueblos antiguos - y las *ciencias naturales y sociales* de los investigadores en el marco de *la ciencia moderna*. Se trata de una base común entre presente, pasado (historia) y futuro (por sus criterios de la *futurología* con sus pronosis, planteamientos, diseños, etcétera).

En estas unidades se disuelve la división entre *teoría (ideal)* y *praxis (material)* y con eso detiene en partes el *dualismo occidental* por su concepto alternativo, multicultural, coherente y holístico. Estudiar, aprender y vivir forman una unión, igualmente no se separa la producción y recreación como el cultivo orgánico, la bio-construcción, la formación y recreación, la lectura, las danzas, los juegos, la

pintura, la música, los rituales y las ceremonias (similares a las de las tribus de los pueblos originarios), la meditación, la curación y otras manifestaciones espirituales, artísticas o materiales y realizaciones armónicas y sustentables en congruencia con las leyes proporcionadas a la fuerza, el equilibrio y los límites naturales que se practican en modelos pilotos tipo ecoaldeas.

HOMBRE RACIONAL VS. HOMBRE ESPIRITUAL

Según regiones de distintas etnias con conceptos y trazos culturales, mitológicos y conductuales, influenciados y determinados por tendencias más místicas o racionales tienen diferentes significados sobre el concepto de *hombre racional pragmático y materialista*, como los anglosajones de Inglaterra, Escandinavia, Alemania, Estados Unidos y otros países nórdicos. En cambio, en América Latina, África y Asia el concepto de *hombre espiritual es más común*. La *unión* de los *fenómenos naturales y espirituales (virtuales)* se destacan significativamente por su conceptualización filosófica y religiosa y determinan significativamente la interpretación del mundo y su valorización y apropiación en relación del hombre con la naturaleza.

BIBLIOGRAFÍA

- Aclaman, Eugenio, 2002; Héctor Díaz Polanco, Raúl Fonet Betancourt, Jorge Gasché, Gilberto Jiménez, Ernesto Huenchulaf C., Carlos Lenkersdorf, Rudi Torga, Hugo Zemelman, *Interculturalidad, Sociedad Multicultural y Educación Intercultural*. Castellanos Editores, S.A. de C.V., México, DF.
- Adams, M. Robert, 1990, *Patrones de cambio de la organización territorial*. En "Ensayos de antropología en la zona central de Chiapas". México.
- Agustín Jacinto Zavala, 1988, *Mitología y modernización*, México, D.F.
- Ainas, Fernando, 1997, *La reconstrucción de la Utopía*, Ediciones Unesco, México.
- Albores, Beatriz, 2003; Joahna Broda, *Graniceros. Cosmovisión y meteorología indígenas de Mesoamérica*. Instituto de investigaciones históricas, UNAM, México, D.F.
- Albuquerque, Ulises Paulino, 2002; Ângelo Giuseppe Chaves Alves, Ana Carolina Borges Lins e Silva, *Atualidades em Etnobiología e etnoecología*, Recife, Pernambuco, Brasil.
- Araújo-Olivera, Sonia, 2002, *Paulo Freire. Pedagogo crítico*. Colección Textos 31, México, DF.
- Amoio, Emanuel, 1989, *Cultura 1: "La transformación de las culturas"*, OREALC - UNESCO, Santiago de Chile.
- Anderson, Lisa, 2004, *Earth is witnessing environmental change that is unique in its history*. New York, Colombia University and School of International and Public Affairs.
- Ardon Mejía, Mario, 2001, *Método e instrumentos para la investigación etnoecológica participativa*; "Etnoecológica", Vol. 6, No.8.
- Argüelles, José y Llodine, 2001, *Trece lunas en movimiento*. México. [Inglés: *Thirteen Moons in Motion*, Portland, USA, 1992].
- _____, 2003, *Sincronario, 13 lunas de 28 días*. México, D.F.
- Armour, R. A., 1986, *Gods and Myths of Ancient Egypt*, American University, El Cairo, Egipto.
- Aron, Henri, 1971, *El anarquismo y los anarquistas*. Buenos Aires.

- Augé, Marc, 1998, *La guerra de los sueños. Ejercicios de etno-ficción*. Edit. Gedisa, Barcelona, España.
- Austin, Alfredo López, 1998, *Los Mitos del Tlacuache*, Instituto de Investigaciones Antropológicas, UNAM, México, DF.
- Bahena Alarcón, 2003, *Creencias sobre la muerte: Una visión desde el punto de vista de los niños (as) de Amatlán*. Cuernavaca. (Tesis de maestría en Psicología).
- Barraza, Laura, 2000, *Educación para el futuro: en busca de un nuevo enfoque de investigación en Educación Ambiental*; en "Memorias del Foro Nacional de Educación Ambiental", UAA,-SEP y Semarnap, México, DF.
- Bartolomé, Miguel Alberto, 1977, *Gente de costumbre y gente de razón. Las identidades étnicas con México. Bases culturales de la identidad étnica*, México, DF.
- Baudrillard, Jean, 1976/1983), *El espejo de la producción*, Centre National de la Recherche Scientifique (CNRS, Centro Nacional de Investigación Científica).Paris.
- Berman, Morris, 2004, *El Reencantamiento del mundo*, 9a edic., Chile., edit. Cuatro Vientos [Original: *The Reenchantment of the World*, Edit. University Press, Ithaca].
- Bertely Busquets, Maria, 2004, "Reseña de multiculturalismo, interculturalidad y educación" de Gunter Dietz. *Revista mexicana de investigación educativa* enero-marzo, año/vol. 9, número 020 COMIE, Pp. 151-152. México, DF.
- Boada, Martí y Víctor Toledo, 2003, *El Planeta, Nuestro Cuerpo. La ecología, el ambientalismo y la crisis de la modernidad*. SEP-Fondo Monetario. México, DF.
- Boege, Eckart, 2002, *Protegiendo lo nuestro. Manual para la gestión ambiental comunitaria, uso y conservación de la biodiversidad de los campesinos indígenas. De América Latina*. México. Naciones Unidas, PNUMA, CONABIO, SEMARNAT, México, DF.
- Boff, Leonardo, 2000, *La dignidad de la Tierra. Ecología, Mundialización, Espiritualidad. La emergencia de un nuevo paradigma*. Madrid, Edit. Trotta.

España.

- Bohm, David, 1995, *La totalidad y el orden implicado*. Kairos. Barcelona.
- Bonfil, Batalla, G., 1987, *La teoría del control cultural en el estudio de procesos étnicos*. Papeles de la Casa Chata 2 no. 23-43. México, DF.
- _____, 1989, *México profundo. Una civilización negada*. México, DF., Conaculta.
- Bruges, James, 2000, *The Little Earth Book*. Alastair Sawday Publishing Co Ltd., Bristol; Inglaterra [Alemán: *Das kleine Buch der Erde. Wohin gehen wir?* München, 2002. Trad.; Español: *El pequeño libro de la Tierra. ¿A dónde caminamos?*]
- Buber, Martin, 1922, *Yo y Tú*. Múnich, Alemania.
- Burucúa, José Emilio, 2003, *Historia, arte, cultura. De Aby Warburg a Carlo Ginzburg*. Fondo de Cultura Económica, México, D.F.
- Cabada Castro, Manuel, 1980, *Feuerbach y Kant: dos actitudes antropológicas*. Universidad de Comillas, Madrid, España.
- Campra, Rosalba, 1998, *América Latina: La Identidad y la Máscara*, Siglo XXI, México.
- Capra, Fritjof, 1986, *Das Tao der Physik. Die Konvergenz von westlicher Wissenschaft und östlicher Philosophie*, Scherz Verlag editorial, Munich, Alemania [*The Tao of Physics*. 1975; *El Tao de la Física*].
- Caso, Alfonso, 1990, *El pueblo del Sol*, Fondo de Cultura Económica, México, DF.
- Castañeda, César, 1998, *Lucha por la El medio divino. Ensayo de vida interior*. Ediciones Rialp S.A. Madrid, España.
- Chardin, Pierre Teilhard, 1967, *El medio divino. Ensayo de la vida interior*. Taurus Ediciones, S.A. Madrid.
- Castillo, José, 1999, *50 años de Revolución en Chiapas*, Edit. Rodrigo Núñez, Tuxtla Gutiérrez, Chiapas, México.
- Cisneros, Isidro; Magdalena Gómez, Lourdes Arizpe, 1999, *Babel. Ciudad de México. Tolerancia e identidades*, Gobierno del Distrito Federal-Instituto de Cultura de la Ciudad de México, México, DF.
- Cristlieb, Pablo Fernández, 2002, *Psicología colectiva de las cosas y otros*

- objetivos, en: “*Revista Internacional de Psicología Social*”. Vo1, Julio, pp.9-20. México, DF.
- Cruells, Montserrat Gispert, 2006, Aurelio Ramírez, *Creación de un Jardín Etnobotánico en el recinto del Atekolkoli de Amatlán de Quetzalcóatl, Morelos*, Folleto, Tepoztlán, Morelos, México.
- Deutscher, Isaac, 1975, *El Maoísmo y la revolución cultural en China*, Traducción de José Luis González, México, DF.
- Diamond, Jared, 1998, *Armas, Gérmenes y Acero*, Barcelona, España. En Inglés: *Guns, Germs and Steel. The Fates of Human Societies*. Nueva York, EEUU.
- Díaz Tepepa, María Guadalupe, 2001, *Técnica y Tradición*, Plaza y Valdez/Colegio de Puebla, México, DF,
- _____, Pedro Ortiz Báez, Ismael Núñez Ramírez, 2004, *Interculturalidad, saberes campesinos y educación*, en “*Revista Mexicana de Investigación Educativa*”, México, DF.
- Diesbach, Nicole, 2005, *Hacia un nuevo paradigma. Revolución del pensamiento del Siglo XXI*, Universidad Nacional Autónoma de México, México, DF.
- DIETZ, G. 2000: “Communalization, cultural hybridization, and ethnogenesis. Bilingual teachers as new social actors in an ethno-regionalist movement in Mexico”. In: Koechert, a. /Pfeiler, B. Eds.): *Interculturalidad e Identidad Indígena. Preguntas abiertas a la globalización en México*, pp. 157-180. Hannover.
- _____, 2000, *El desafío en la interculturalidad: el voluntario y las organizaciones no-gubernamentales ante el reto de la inmigración – el caso de la ciudad de Granada*. Granada & Barcelona.
- _____, (2003): *Multiculturalismo, Interculturalidad y Educación. Una aproximación antropológica*. – Granada, España/ México, DF.
- _____, (2004a): “*From Indigenismo to Zapatismo*. The struggle for indigenous rights in twentieth Century Mexico”. In: Grey Postero, n./zamosc, L. (Eds.): *The Struggle for Indian Rights in Latin America*, pp. 32-80. Brighton.

- _____, 2004b: "Frontier hybridization or culture clash? Trans-national migrant communities and subnational identity politics in Andalusia, Spain". In: *Journal of Ethnic and Migration Studies*, Vol. 30(6), pp. 1087-1112.
- Dirmoser, Dietmar, 1992, Wolfgang Gabbert, Klaus Meschkat, Clarita Müller-Platenberg, Urs Müller,-Plattenberg, Eleonore von Oertzen, Michael Rdiske, Juliana Ströbele-Gregor, „Die Wilden und die Barbarie. Lateinamerika". En: "Analysen und Berichte", No. 16, Jahrbuch [*Los salvajes y la barbarie. América Latina, Análisis y reportajes*].
- Dorado, Óscar (coordinador), 2000, *Reserva de la Biosfera de Huautla-Cerro Frío, Morelos: Proyecto de reserva de la biosfera*, Universidad Autónoma del Estado de Morelos, Cuernavaca, Morelos, México.
- Dunn, Rita, Kenneth Dunn, 1978, *Teaching Students Through Their Individual Learning Styles*, Allyn and Bacon, EEUU.
- _____, (2000). "Learning styles: Theory, research, and practice". *National Forum of Applied Educational Research Journal*, 13, (1), 3-22. Dunn, R., & Griggs, S. (1998). Learning styles: Link between teaching and learning. In Dunn, R. & Griggs, S. (Eds.), *Learning styles and the nursing profession* (pp. 11-23). New York: NLN Press.
- Duque Arellanos, Vilma, 1999, *Forjando Educación para un Nuevo Milenio. Desafíos en países multiculturales*. Fundación Rigoberto Menchú Tum, Guatemala.
- Dussel, Enrique, 2001, *Ética de la Liberación. En la Edad de la Globalización y de la Exclusión*. Madrid, UNAM, DF.
- Eco, Humberto, 2000, *Cómo se hace una tesis. Técnicas y procedimientos de investigación, estudio y escritura*. Edit. Gedisa, México, DF.
- ESC: *Evaluación de la Sustentabilidad Comunitaria (ESC) Desarrollado por la Red Global de Ecoaldeas*. www.gaia.org – registrado 8.03.2009.
- Escobar Torres, Jorge. 2007. *Un paradigma integral para la calidad en la educación*. Ceapac Ediciones. México.
- Elosua, María Rosa, et al. 1994. *Interculturalidad y cambio educativo. Haga comportamiento, no discriminatorias*. I.E.P.S. Narcea, Madrid, España.

- Esteva, Gustavo. 2002. "Papel básico de la Universidad de la Tierra de Oaxaca".
En *Etnoecológica*. Volumen I, Número 1. Abril. 1992. UNAM. México.
- Feuerbach, Ludwig. 1995. *La esencia del cristianismo*. Editorial Trotta, Madrid, España.
- Fischer-Kowalski and Helga Weisz. "Society as hybrid between material and symbolic realms. Toward a theoretical framework of Society-Nature interaction". In. *Advances in Human Ecology*, Volumen 8. pp. 215 – 251. Copyright 1999 by JAI Press, Inc.
- Florescano, Enrique. 1999. *Memoria Indígena*. Edit. Taurus, España.
- Freinet, Celestin. 2002. *Técnicas de la escuela moderna*, Siglo XXI, México.
- Freire, Paulo. 2001. *La importancia de leer y el proceso de la liberación*, Decimocuarta edición en español, Siglo XXI, México.
- _____. 2002. *Pedagogía del oprimido*. Edit. Siglo veintiuno, México.
- _____. 2002. *Pedagogía de la autonomía*, séptima edición en español, Siglo XXI. México.
- Fromm, Erich, 1978, *Tener o ser*, Plaza y Valdés, México.
- _____. 2004. *El corazón del hombre*. México, Vigésima quinta reimpresión. Fondo de Cultura Económica.
- _____. 1968. *Miedo a la libertad*. Fondo de Cultura Económica
- Galinier, Jacques. 1990. "La Mitad del Mundo". En *Los rituales otomíes*. Universidad Nacional Autónoma de México, México, DF.
- Galeano, Eduardo. 1991. *Las venas abiertas de América latina*, Edit. Siglo XXI, México.
- _____. 1999. *Patatas arriba. La escuela del mundo al revés*, Edit. Siglo XXI, México. .
- García Mendoza, Abisaí, María de Jesús Ordóñez y Miguel Brinones-Salas (coordinadores y editores generales). 2004. *Biodiversidad de Oaxaca*, UNAM, Oaxaca, World Wildlife Fundation, México, DF.
- García Ruiz, Raúl Calixto Flores, (coordinadores). 2006. *Educación ambiental para un futuro sustentable*. UPN, Edit. Más textos, México. D. F.

- Geradon, Christian. 1999. *Principios de la agricultura ecológica (Versión 99 - 7)*. Protocolo de panel integrado con autores y temática referente Jean Marie Roger, Hill Mollison, Eve Balfour, Maznobu Fukuoka, Christian Geradon (coordinador), Mahatma Gandhi, Ernest Schumacher, Gran Jefe Seattle, Goleman, Daniel, 2003, *Emociones destructivas. Cómo comprenderlas y dominarlas. Un Diálogo científico con el Dalai Lama*. Ediciones Argentin, S.A. [Título original: *Destructive Emotions*. Bantam Books. Mind and Life Institute.]
- González, Edgar Gaudiano. 2003. *Hacia un Decenio de la Educación para el Desarrollo Sustentable*. En: Revista "Agua y Desarrollo Sustentable". México. Vol. 1, Núm.5, pp.16-19.
<http://www.aguavdesarrollosustentable.com>, registrado 25 de abril 2009.
- Gonzales Jácome, Alba. 1999. Silvia del Amo Rodríguez, *Agricultura y Sociedad en México: Diversidad, Enfoques, Estudios de caso*. Plaza y Valdés, México, DF.
- Grof, Stanislav. 1991. *Sabiduría antigua y ciencia moderna*. Editorial Cuatro Vientos. Santiago de Chile.
- Gruzinski, Serge. 1999. *La guerra de las imágenes. De Cristóbal Colón a "Blade Runner" (1492-2019)*. Fondo de Cultura Económica, México.
- Habermas, Jürgen. 2001. *Strukturwandel der Öffentlichkeit. Untersuchungen zu einer Kategorie der bürgerlichen Gesellschaft*, Edition Suhrkamp, Berlin, Alemania [tr. Cast, *Historia y crítica de la opinión pública*].
- Habermas, Jürgen. 1963. *Theorie und Praxis*, Edition Suhrkamp, Frankfurt/M [Tr. Cast., *Teoría y Praxis*, Madrid, 1967]
- Hitler, Adolfo. 1924. *Mein Kampf*, Munich, Alemania. (Trad. Cast.: *Mi Lucha*)
- Horney, Karen. 1945. *Nuestros conflictos internos. Neurosis y desarrollo humano*. New York, E.U. A.
- Huarcaya, Efraím Chevarría. 1992. *Machupicchu. Devenir Histórico y Cultural*. Cuzco, Editorial Universitaria, UNSAAC, Cusco, Perú.
- Illlich, Ivan & Sanders, Barry. 1988. *ABC: the alphabetization of the popular mind*, Marion Boyars Publishers, Londres, Inglaterra.

- _____. 1981. *El género vernáculo*, Joaquín Mortiz / Planeta editores, México, DF.
- _____. 1992. *In the Mirror of the Past. Lectures and Addresses 1978-1990*, Marion Boyars Publishers, New York, EEUU.
- Jackson, Hildur (editor). 2000. *Ecovillage Millenium. Restoring the Earth an Her People. News through the Global Network*. Volume 1, January. Green Books Ltd., Naerum, Foxhole. England, www.greenbooks.co.uk
- Kuri, Laura (compiladora). 2003. *Bienvenidos a casa, Vivencia y pensamiento bio regional*. Edit. Ayotl, .A.C. México, D.F
- Kuri, Laura y Arnold Riccalde de Pager. 2006. *Ecohabitat, Experiencias rumbo a la sustentabilidad*. Semarnat. Mexico.
- Kurnitzky, Horst. 2000. *Globalización de la violencia*, Edit. Colibrí. México, D.F.
- Lajo, Javier. 2003. *Qhapaqu Ñan. La Ruta Inka de la Sabiduría*. Edit. Cenes Lima, Perú.
- Leff, Enrique (coordinador). 2003, *La complejidad ambiental*, Edit. Siglo XXI, PNUMA, México.
- _____, 2004, *Racionalidad ambiental. La reapropiación social de la naturaleza*, Edit. Siglo XXI, México.
- León Portilla, Miguel, Ángel María Grribay, K. 2001. *Visión de los vencidos, Relaciones Indígenas de la Conquista*. Decimonovena Edición, UNAM, México.
- Levi-Strauss. Claude. 2001. *Antropología estructural. Mito, sociedad, humanidades*. Edit. Siglo XXI, México.
- Lewotin, R. C, 1987, Steven Rose y Leon J. Kamin, *No está en los genes. Racismo, genética e ideología*, Edit. Crítica, Barcelona, España.
- Liedloff, Jean, 1977, *The Continuum Concept*. Nueva York, EEUU [En alemán: *Auf der Suche nach dem verlorenen Glück.. Gegen die Zerstörung der Glücksfähigkeit in der frühen Kindheit*, München 2001. Verlag C.H. Beck] www.Continuum_concept.org

- López López, Laura. 1998. Gustavo Esteva; Juan José Consejo y otros (coordinación y edición), *Defensa ecológica. Manual de Técnicas*, 2ª Edición. Edit. Friedrich Ebert Stiftung, Oaxaca, México.
- Lovelock, James. 1988. *The Ages of Gaia. A Biography of Our Living Earth*. The Commonwealth Fund Book Program of Memorial Sloan-Kettering Cancer Center, Nueva York, EEUU.
- _____. 1995. *Implicaciones de la nueva biología, Gaia o Nueva Biología*, en Thompson, G. W. I. (editor). editorial Kairós, Barcelona, España.
- Lutzenberger, José. 1992. *Do Jardim ao Poder*. L&PM Editores, S.A., Porto Alegre, Brasil.
- MacEachern, Diane, 1990, *Save our Planet. 750 Everyday-ways you can help clean up the Earth*. Dell Publishing, Nueva York, EEUU.
- Madrigal, Juan M., 2002, *La Permacultura y Bill Mollison*. Página Web Tierra, registrado 26 de abril 2009. <http://www.tierramor.org/Articulos/mollison.htm>.
- Maldonado Alvarado, Benjamín. 2004. *Lo Sobrenatural en el territorio Comunal. Propuestas para el estudio de la geografía simbólica en la educación intercultural de Oaxaca*, Edit. Instituto Estatal de Educación Pública de Oaxaca, Oaxaca, México.
- Marcuse, Herbert. 1999. *El Hombre Unidimensional*. Edit. Ariel, S.A, Barcelona, España [Marcuse, Herbet,.1964. *Der eindimensionale Mensch*. Frankfurt, Alemania].
- Marcuse, Herbert. 1965. *Eros y civilización. Una investigación filosófica sobre Freud*. Edit. Joaquim Moritz. México.
- Marguia Loes, Adriana (editora). 1995. "Derechos Humanos". En *Acta Sociológica*. Núm. 15., UNAM, México. Marx, Karl, 1975, *Gesamtausgabe*, Berlín, Alemania. [En español: *Obras Completas*, Edit. Siglo XXI. México.]
- Masanobu, Fukuoka. *De la "agricultura natural" al "reverdecer"*. Por Toni Martin, http://www.gea-es.org/agricultura/entrefuku_agricul.html.
- Registrado: 26.04.2009

- Mead, Margaret. 1997. *Cultura y compromiso. Estudio sobre la ruptura generacional*. Edit. Gedisa, Barcelona, España.
- Mejía, Mario Adrón 2001. "Métodos e instrumentos para la investigación etnoecológica participativa". En *Etnoecológica*, Vol 6, No. 8, pp.129-143.
- Memoria técnica. 2006. *Estudio de Ordenamiento ecológico y territorial del Municipio Tepoztlán, Morelos*. . Tepoztlán, Morelos.
- Mendívil, José. 2005. *La otra Libertad. Proyecto histórico*. Edit. Víctor López Guzmán, Lima, Perú.
- _____. 2003. *¿En qué Nación queremos vivir. Los peruanos del Siglo XXI?* Edit. Víctor López Guzmán, Lima, Perú.
- Mercado, Ario Garza. 1988. *Manual de técnicas de investigación para estudiantes de ciencias sociales*. El Colegio de México, México.
- Molina y Vedia, Silvia (coordinadora). 2000. *Identidad e Intolerancia. La identidad de primer orden y la intolerancia: una relación constante*. UNAM, México.
- Morán, Emilio F. 1993. *La Ecología Humana de los Pueblos de la Amazonia*. Editora Vozes Ltd., México, D. F.
- Morin, Edgar. 2001. *El Método. IV Las ideas. Su hábitat, su vida, sus costumbres, su organización*. Edit. Cátedra, Madrid España. [Título Original: *Le Méthode. 4. Les idées. Leur habitat, leur vie, les moeuers, leur organization*].
- Morin, Edgar. 2001^a. *Introducción al pensamiento complejo*. Edit. Gedisa, Barcelona, España. Título original: *Introducción à la pensée complexe*, Paris, Francia, 1990.
- Muñoz, A. 1997. "La profesionalización de los Educadores Ambientales. El caso de los educadores rurales en el sur de Chile." *En memoria Segundo Congreso Iberoamericano de Educación Ambiental*, SEMARNP, Universidad Guadalajara, México.
- Muñoz, Gloria Ramírez. 2003. "20 y 10 el fuego y la palabra". *La Jornada* Ediciones, S.A. de C.V., México. D. F.
- Muñoz, Izquierdo. 1983. *Presente y Futuro de la educación Secundaria*, Centro de

Estudios Educativos-GEFE-SEP, México.

- Muñoz, Sedro Antonio. 1977. *Educación Intercultural. Teoría y Práctica*. Edit. Escuela Española, Madrid, España.
- Nava Gallegos. Ramón. 1999. *Educación Holista. Pedagogía del amor universal*. Edit. Pax, México, D. F.
- Nava, Ramón Gallegos (compilador). 1977. Clark T. Edward, Virginia Damián Juárez, P. Krishna, Mark Lee, Thomas B. Roveras, Philip Show Gang. *El destino indivisible de la educación. Propuesta holística para redefinir el diálogo humanidad-naturaleza en la enseñanza*. Editorial Pax, México, D. F.
- Negt, Oskar. 1973. *Öffentlichkeit und Erfahrung. Zur Organisationsanalyse von bürgerlicher und proletarischer Öffentlichkeit* [Publicidad y experiencia. Para un análisis de organización de publicidad burguesa y proletaria], Edition Suhrkamp, Fankfurt, Alemania.
- Novacek, Michael. 2001. *The Biodiversity Crisis. Losing What Counts*. American Museum of Natural History. The New Press, Nueva York, EEUU.
- Núñez Jiménez. 1998. *Hacia una Cultura de la Naturaleza*. Ediciones Mec Grafic Ltd. La Habana, Cuba.
- Nuño, Ruben Bonifaz. 1995. *Cosmogonía Antigua Mexicana. Hipótesis icnográfica y textual*. UNAM. México,
- Odum, Eugene P. 1983. *Ecología. El Vínculo entre las Ciencias Naturales y las Sociales*. Editorial Continental, S.A., México, D. F.
- Oswald Spring, Ursula. 2004. "Resolución No violenta de conflictos". En *Sociedades indígenas y minorías*. Edit. El Colegio de Tlaxcala, Mexico, DF.
- Otero de la Torre, Ignacio. 2005. "El Problema Educativo de México". En: *Revista de educación moderna para una sociedad democrática*. Núm. 123, agosto. México.
- Palma, Mônica. 1999. Bruniano, Salles, Tarrés, Pacheco *BaBel. Ciudad de México. 3 Latinoamericanos en la Ciudad de México*. México, D. F. <http://citius64.blogspot.com/search/label/Ciudad> de México. Registrado

24 de abril 2009.

Panikkar, Raimundo. 1997. *La experiencia de la India*. Editorial Trotta, Madrid, España.

_____. 1979. *Myth, Faith and Hermeneutics. Cross-Cultural Studies*, Paulist Press, Nueva York, E. U. A.

Paz, Octavio. 1999. *El laberinto de la soledad. Posdata. Vuelta a El laberinto de la soledad*, Fondo de Cultura Económica, México, D.F.

Peralta, Felipe Alvarado. 1992. *Ce-Acatl Toplitzin Quetzalcoatl*, Amatlan, Morelos/México. Volumen I. Editado por Anzaldo Meneses J.

_____. 1993. *La Historia de Amatlan de Quezalcoatl*. Amatlan, Serie Ce-Acatl Toplitzin Quetzalcóatl -Morelos/México. Volumen 2. Editado por Anzaldo Meneses J.

Perez Rojas. 1999. Niurka, Gonzalez Mastrapa, Ernel, Garcia Mastrapa, Miriam (compiladores), *Cambios tecnológicos, sustentabilidad y participación*. Universidad de La Habana, La Habana, Cuba.

Pineda, Octavio Luis. 2008. *Hacia la conversión del modelo económico mexicano en el Siglo XXI*. Un imperativo frente al nuevo milenio. Instituto Politécnico Nacional (IPN). México.

Ponting, Clive. 1992. *Historia Verde del Mundo*. Edit. Paidós, Barcelona, España.

Portillo, Miguel León. 1980. *Visión de los Vencidos*. UNACH. México.

Pries, Karen. 1991. *Hacia una nueva didáctica en la escuela rural. La comunidad y su entorno: Ejes temáticos del Aprendizaje*. Tesis de doctorado. Traducido por dr. Ricardo Lucio y Jena Hennequin.

Radford Reuther, Rosemary. 1993. *Gaia y dios. Una teología ecofeminista para la recuperación de la tierra*. Edit. Demac, México.

Ramírez Beltrán, Rafael Toniahuh. 2000. *Educación Ambiental*. Ediciones Taller Abierto. UPN, México.

Ramos, Samuel. 2003. *El perfil del hombre y la cultura en México*. Colección Austral, España.

Rappaport, Roy A. 1987, *Cerdos para los Antepasados. El ritual en la ecología de un pueblo en Nueva Guinea*. Siglo XXI, Madrid, España.

- Rebolledo, Nicanor. 2006. "Alteridad indígena en la ciudad de México. Primera parte". *Nueva Época*, No. 48, Universidad Iberoamericana. México.
- _____. 2007. *Escolarización y bilingüismo indígena en la ciudad de México*. Editorial más textos Universidad Pedagógica Nacional México. México
- Red Global de Ecoaldeas, 1995, *Evaluación de la Sustentabilidad Comunitaria*, www.gaia.org www.ecovillage.org, registrado 24 de abril 2009, Findhorn, Finlandia.
- Reich, Wilhelm. 1932. *Análisis del carácter*. Zeitschrift für Sozialforschung. <http://psikolibro.blogspot.com/2008/03/wilhelm-reich-analisis-del-caracter.html>. Registrado 24 de abril 2009.
- Rendón, Catherine. 1996. *La dictadura y el indígena en la obra de Luis Cardoza y Aragón*. UNAM, México.
- Restrepo, Iván. Nuevo milenio para la destrucción ambiental. *La Jornada*, 25.10.1999, p 22. México.
- Reyes Illescas, Miguel Ángel. 1997. *Los complejos senderos de la paz. Un análisis comparado de las negociaciones de paz en El Salvador, Guatemala y México. Temas y Documentados de Debate No. 2/97. Panorama Centro Americano*. Edit. INCEP, Guatemala.
- Rodríguez Arnaiz, Rosario. 2004, *Metabolismo de las Toxinas Ambientales. La Ciencia para Todos*. SEP-Fondo Monetario Internacional, México.
- Rodríguez Mauro, Alicia Villanada. 2003. *Los 10 engaños al Pueblo de México*. Cíncel Ediciones, S.A. de C.V. México.
- Rojas Soriano, Raúl. 2001. *Guía para realizar Investigaciones Sociales*. Plaza y Valdes, México.
- Rosenblat, A. 1973. *La Población de América Latina*. Madrid, España.
- www.congresosdelalengua.es/valladolid/mesas_redondas/moure_j.htm Registrado 26.04.2009
- Ruz Buenfil, Alberto. 2004. *Hay tantos caminos*. Editorial Colofón, México.
- _____, 1992, *Los Guerreros del Arcoiris*, Edit. Itaca, México.
- Salazar, Dayanira (compilación). 2003. *Psicología: un aporte a la Educación*. Editor Universidad Arturo Prat. 1º Edición. Santiago. Chile.

- Sandu, Frey Diego. 1986. *Relaciones de las cosas de Yucatán*. Edit. Porreira. México.
- Schmelkes, Silvia (Coordinación general). 2007. En: *El enfoque intercultural en educación. Orientaciones para maestros de primaria*. Secretaria de Educación Pública.
- Schrimpf-Herken. 1979. *Erziehung zur Befreiung? Paulo Freire und die Erwachsenenbildung in Lateinamerika*. Berlin, Alemania, Edit. AG SPAK Munich, Alemania [¿Educación para la liberación? Paulo Freire y la educación de adultos en América Latina].
- Schulze, Heinz. 1983. *Sozialarbeit in Lateinamerika. Solidarisieren- nicht integrieren*. Edit. AG SPAK, Munich, Alemania. [Traducción: *Trabajo social en América Latina. Solidarizarse – no integrarse*].
- Senkowski, Reinhard, 2006. *Agua: Inicio y fin de la vida. ¿H₂O: pura cosa, un objetivo del poder político, un show, o de qué se trata?* Ponencia en el foro de Agua y Publicación vía Internet. Publicado 24 de FEB. 2009. <http://elistas.egrupos.net/lista/redanahuak/archivo/indice/1511/msg/1565/>. Registrado 26 de abril 2009.
- _____, 1989. *De volta as raízes de nossa vida. Povos indígenas do Perú, Bolívia e Ecuador*. (Manuscrito de una conferencia en Recife, Brasil.)
- _____. 1998. *Dos medidas de la realidad del genocidio*. (Manuscrito para una conferencia), Recife, Brasil.
- _____. 1999. *Schrei der Stille*, (libro inédito en alemán), [Traduc. *Grito del silencio*], Tuxtla Gutiérrez, Chiapas, México.
- _____, 2000 (a). *La metamorfosis de las identidades en el proceso de transformación cultural*, Tuxtla Gutiérrez, Chiapas, México (manuscrito de una conferencia).

- _____. 2000 (b). *Biodiversidad y Cultura. Construcción y destrucción. La historia de la Tierra*, En "Este Sur", Tuxtla Gutiérrez, Chiapas, México.
- _____, 2000 (c), *¿Madre Tierra - a dónde? Quien no preserva la historia no tiene futuro*. (Manuscrito de una ponencia en el centro Cultural de la Ceyba en Tuxtla de Gutiérrez) Tuxtla Gutiérrez, Chiapas, México.
- _____. 2002 (a) *México – repitiéndose en la tragedia del Imperio de Teotihuacan o entrando en el futuro del pasado?* (Manuscrito de conferencia, no editado) México, D. F.
- _____. 2002 (b). *Educación y valores – Educación Multicultural* - (Ponencia en la UPN en el simposio de *Investigación Educativa y Formación: Análisis y Prospectiva*. UPN – Universidad Pedagógica Nacional. México, D.F.
- _____, 2003, *La Utopía de un diálogo dialógico*. En "Diversa. Revista de la Universidad Pedagógica Nacional". Tuxtla de Gutiérrez, Chiapas, México.
- _____. 2006. *Encuentro. Primera – Asamblea Nacional en defensa del agua y de la tierra y en contra de su privatizaron. Salvemos la Naturaleza por las raíces del hombre*. Postal, Periódico, Información, Cultura y Tiempo libre en Morelos. Nr. 15.
- _____. 2006.(a) *Caleidoscopio del olvido y la memoria. Hacia un Metabolismo Cultural en el auge de la Biodiversidad y la Diversidad Cultural*. México, D. F. (Manuscrito inédito)
- _____, 2006,(b) *Concepto de Metabolismo Cultural para evitar la monocultura en el tren del monoglobalismo*, Edit. Cuicuilco Nueva Época Vol. 13, Num. 38, México, D. F.
- _____. 2006.(c) *Condiciones y visiones para una didáctica de etnoecología. Hacia un metabolismo cultural*. En "Entre Maestr@s, Revista de la UPN", vol.6, num.19, México, D. F.
- _____.2006.(d) *Una Educación para el Desarrollo Sustentable*. Coordinadores. Mayra Garcia Ruiz, Raúl Calixto Flores. Pp. 110-133. Edit. Más Textos, Universidad Pedagógica Nacional, México, D.F.

- Sicilia, Javier. 2004. *Iván Illich, la universidad y el misterio del mal*. Texto leído por el escritor en Cuernavaca el 18 de marzo de 2004 durante la entrega por parte de la Universidad Autónoma del Estado de Morelos del doctorado Honoris Causa *post mortem* a Iván Illich, Cuernavaca, Morelos, México.
- Skinner, Burrhus Frederic, 1938. *The Behavior of Organisms: An Experimental Analysis*, 1938. [ISBN 1-58390-007-1](#), [ISBN 0-87411-487-X](#). [*El comportamiento de organismos: Un análisis experimental*]
- Stüben, Meter E. (editor). 1988. *Die neuen "Wilden". Umweltschützer unterstützen Stammesvölker – Theorie und Praxis der Ethno-Ökologie*. Ökozid 4. Edit. Focus, Mönchengladbach, Alemania. [Traducc. al español: *Los nuevos salvajes. Defensores del Medio Ambiente defienden pueblos autóctonos. Teoría y praxis de la Etnoecología.*]
- Taylor, Charles, 1996, *Fuentes del Yo. La construcción de la identidad moderna*. Edit. Paidós, México, DF.
- Thompson, W.I. (editor). 1995. *Implicaciones de la nueva biología, Gaia o Nueva Biología*, en Thompson, G. W. I. (editor). editorial Kairós, Barcelona, España.
- Tirzo, Jorge (coordinador). 2005. Patricia Medina, Nicanor Rebolledo, Laura Ayala, Enrique Nieto. *Educación interculturalidad. Miradas a la diversidad*. UPN. México, D. F.
- Toledo, Víctor M. 1991. *El juego de las Supervivencias. Un Manual para la Investigación Etnoecológica en Latinoamérica*. Consorcio Latinoamericano sobre Agroecología y Desarrollo (CLADES). Berkley, California. EEUU.
- . 2003. *Ecología, Espiritualidad y Conocimiento. De la sociedad del riesgo a la sociedad sustentable*. Universidad Iberoamericana, México, D.
- Toledo, Víctor M. & Manuel Gonzáles de Molina. 2006. "El Metabolismo Social: Las Relaciones entre la sociedad y la naturaleza". En: F. Garrido, *et al* (eds). *Las Ciencias Naturales*. Edit. Trotta. Madrid. En prensa.

- _____. "Otro mundo ¿es realmente posible?" *Del campo* 17 marzo de 2009, *La Jornada*, p.10/11.
- Trujillo, Abraham León. 1999. *Comunidad y educación bilingüe intercultural en Chipas*. UNACH, Tuxtla Gutiérrez, Chiapas, México.
- UNESCO. 2005. *Science Report 2005*, United Nations Education, Scientific and Cultural Organization, Paris, Francia.
- Velázquez Acosta, Ma. Dolores. 1985. *Makarenko: su vida y obra. Makarenko y la Educación Colectiva*. El Caballito, SEP, Cultura, Primera edición. México.
- Valenzuela Arca, José Manuel. 2003. *Los Estudios Culturales en México*, Fondo de Cultura Económica, México.
- Van Cleave, Janice. 2002. *Ecología para niños y jóvenes. Actividades superdivertidas para el aprendizaje de la ciencia*. Edit. Limusa, S.A. de C.V. Argentina.
- Villegas, Abelardo. 1985. *Violencia y racionalidad*. UNAM, México.
- Villoro, Luis. 2002. *Crear, saber, conocer*. México. Siglo XXI Editores. México.
- Vos, Jean de. 1988. *En busca de tribus y templos, Viajes al Desierto de la Soledad. Cuando la selva Lacandona aún era selva*. Editado por SEP/CIESAS y Programa Cultural de Las Fronteras; Primera Edición: 1988. México.
- Wachtel, N. 1971. *La visión de Vaincus*, Editor Gallimard, Paris, Francia.
- Weiss, Eduardo (coord.), Diaz, Tepepa, Ma.G.y Levy, C. 1988. *Las relaciones entre el saber escolar y el saber extraescolar sobre la producción agropecuaria*". Informe de Ciencia y Tecnología. / Departamento de Investigaciones educativas del CIVESTAV-IPN. México.
- Weisz, Helga. 2001. Fischer-Kowalski, Marina; Grünbühel, Clemens M.; Haberl, Helmut; Krausmann, Fridolin und Winiwarter, Verena, *Global Environmental Change and Historical Transitions*, Publisher: Routledge, part of the Taylor & Francis Group.
- _____. 2002. *Gesellschaft-Natur Koevolution: Bedingungen der Möglichkeit nachhaltiger Entwicklung*. Berlin. Humboldt-Universität zu Berlin [Traducción: Helga Weisz: *Sociedad y Naturales Coevolución: Condiciones para la posibilidad de un desarrollo sostenible*].

www.edoc.hu-berlin.de/dissertationen/weisz-helga-2002-03-21/XML/
(Registrado: 05/05/2009)

- Wenger, Etienne, 2001, *Comunidades de práctica. Cognición y desarrollo humano*. Edit. Paidós, México, DF. [Título original: (1998) *Communities of Practice. Learning, meaning and identity*, Cambridge: Cambridge University Press. 318 + xv pages. ... www.infed.org/biblio/communities_of_practice.htm - registrado 05.05.2009).
- Whiting, Thomas Lee A., 1999, *La perspectiva diacrónica y resistencia étnica en Chiapas*. Edit. Instituto Chiapaneco de Cultura, Tuxtla de Gutiérrez, Chiapas, México.
- Wilber, Ken. 2005. *Breve historia de todas las cosas*. Edición Kairos. Barcelona. Quinta edición. Xochtil, Leyva Solando; Gabriel Ascencio Franco, 1996, *Lacandonia al filo del agua*, Ciesas, Fondo Monetario de Cultura, México, D. F.
- Willis, P. 1985. *Notas sobre el método. Cuadernos de Formación*, núm. 2 México. Red. Latinoamericana de Investigaciones Cualitativas de la Realidad Escolar. Traducción del original aparecido en May, S. et al. (eds.) (1980). *Cultura, media, language*, Londres.
- Zea, Leopoldo. 1990. *Descubrimiento e Identidad Latinoamericana*. Fondo de Cultura Económica, México.
- Zolo, Danilo. 2000. *Cosmópolis, Perspectivas y riesgos de un gobierno mundial*. Edit. Paidós, Barcelona, España.

