



Universidad Pedagógica Nacional

Unidad Ajusco

Licenciatura en Pedagogía

**PROPUESTA DIDÁCTICA PARA ACERCAR A NIÑOS DE PREESCOLAR AL
CONOCIMIENTO DE LA LECTOESCRITURA.**

Tesina

Que para obtener el título de:

Licenciada en Pedagogía

Presenta: Gisela Fernández Herrera

Asesor: Maestro Roberto Pulido Ochoa

México D.F.

Enero de 2010

AGRADECIMIENTOS

A Dios:

Por ser mi luz y energía para realizar todo lo que tengo en mente y rodearme siempre de personas maravillosas que me hacen mejor persona y me ayudan a crecer.

Maestro Roberto Pulido:

Por su tiempo, por todo su apoyo, por confiar en mí, por guiarme y por demostrarme que no era difícil, por convertirse en un extraordinario terapeuta de mi depresión profesional. Maestro 1000 gracias.

Doña Raquel:

Por tu apoyo, cariño y confianza. Por estar al pendiente de mi princesa, en cada ausencia.

Don Melquiades:

Por exigirme y hacer que me esfuerce en cada cosa que inicio y por estar siempre al pendiente de nosotros.

Molina:

Porque este trabajo ha puesto a prueba tu tolerancia, paciencia, compromiso, y sobre todo tu amor.

Aiko:

Por haber disfrutado este trabajo y renunciar a tu mamá por muchas horas, por tu compañía a la universidad, y por imitar las cosas que yo hago.

Pariente:

Muchas gracias por tu apoyo, pero sobre todo, por decir las palabras precisas, del modo adecuado cuando más las he necesitado.

Aida:

Por todas las oraciones que me dedicas, para no perder el entusiasmo.

A mis amigas:

Alejandra, Lisette, Judith, Carmen, Fabiana, Raquel, Adriana. Gracias por su interés, sus porras, su tiempo.

A mis alumnos:

Por participar activamente, en esta investigación, por ser cómplices de mi trabajo diario y por todas las experiencias compartidas durante ese ciclo escolar.

Chela

INDICE

Introducción.....	5
-------------------	---

CAPÍTULO 1 HISTORIA DE LA EDUCACIÓN PREESCOLAR

1.1. Nacimiento de la educación preescolar.....	7
1.2. La educación Preescolar en México.....	8
1.3. Los Cuatro pilares de la educación.....	14
1.4. El programa de educación preescolar.....	15
1.5. Coincidencias entre “Los cuatro pilares de la educación” y el Programa de Educación Preescolar 2004.....	17

CAPÍTULO 2 PROPUESTA DIDACTICA PARA APROXIMAR A NIÑOS DE PREESCOLAR 2 A LA COMPRESIÓN DE LA LECTOESCRITURA.

2.1 Metodología de trabajo.....	20
2.2 Fundamentos teóricos y diagnostico del contexto escolar.....	22
2.3 Referencias del grupo de Preescolar 2.....	25
2.4 Diagnóstico.....	26
2.5 Propuesta didáctica de acercamiento a la lectoescritura.....	29

CAPÍTULO 3 EXPERIENCIAS EN PREESCOLAR II, DEL JARDIN DE NIÑOS CAMPANITA EN EL CICLO ESCOLAR 2008- 2009.

3.1 Características del grupo	33
3.2 Día uno.....	35
3.3 Reglas en el grupo.....	39
3.4 Los Alumnos de preescolar 2.....	42
3.5 ¿Cómo eran las clases?.....	44
3.6 Un día de Monstruos.....	48
3.7 Una Serpiente en mi bota! ó en mi tenis?	49

3.8 El Príncipe Rana.....	51
3.9 La primavera y una cama para tres.....	55
3.10 Las Evaluaciones.....	58
3.11 El musical, la tortuga y la influenza.....	62
3.12 Casi el final.....	64
Reflexiones finales.....	69
Anexos.....	73
Bibliografía y referencias.....	79

INTRODUCCIÓN

Soy egresada de la Universidad Pedagógica Nacional de la generación 1998-2002, de La licenciatura, en Pedagogía del campo de Comunicación Educativa. Cursé los 2 últimos años de mi carrera estudiando y trabajando como maestra de Computación a nivel preescolar y primaria. Me mantuve en ese puesto durante varios años, posteriormente por situaciones personales dejé pasar 7 años sin lograr concretar mi titulación. En el 2007 me integro a trabajar en el Colegio Líber de México, que tiene su jardín de niños llamado Campanita, en Coyoacán en el Distrito Federal. Trabajo en esta escuela desde el 2007.

Al incorporarme al Colegio Líber de México, inicio como maestra de primer grado, grupo "B" de primaria, conformado de alumnos con problemas de límites, disciplina y que requieren de más apoyo para lograr leer y escribir. Al terminar ese ciclo escolar me quedo como asistente de dirección de la primaria, puesto que me permite nuevamente relacionarme con todos los grados, pues además de trabajar actividades administrativas, atención a padres de familia, alumnos y otras gestiones del puesto, participo como docente de apoyo o maestra suplente para cubrir a los titulares de grupo en caso de su ausencia. En enero del 2009 me integro en el trabajo de Preescolar 2, pues la maestra titular sale de incapacidad por maternidad y el grupo pasa a mi cargo.

Es así que decido sistematizar esta experiencia y elaborar mi tesina, con el grupo de jardín 2 de la misma escuela, por varias razones: en primer lugar, por ser un reto incorporarme a un grupo que ya ha iniciado su trabajo, tomar el programa de ese grado y el compromiso de trabajo hacia los padres de familia; en segundo lugar, por contar en todo momento con el apoyo de mi directora Adriana Arreola Rodríguez y de mi compañera María del Carmen Valenzuela Meza; tercero, porque aun cuando ya había trabajado en otro momento de mi vida profesional con pequeños de esta edad, en este implicaba un reto personal el trabajar con ellos.

Al inicio de esta tesina se plantearon varios objetivos como: acercar a los niños de preescolar 2 a la lectoescritura y conocer las características del grupo y sus conocimientos previos en el mundo de las letras, para generar las condiciones y proponer actividades que permitieran a los niños un mejor acercamiento a los ejercicios de trazo, escucha y visualización del sistema de escritura.

El trabajo que realizare con los niños de preescolar será documentado desde la perspectiva de la documentación narrativa de la experiencia pedagógica, lo encontrará redactado en primera persona

e intentaré responder a la exigencia metodológica de contar de mi experiencia pedagógica, lo que realicé, cómo lo realicé y para qué lo realicé.

La estructura que seguí en la elaboración de esta tesina fue la siguiente: un apartado está dedicado a la investigación de la educación preescolar en el mundo y en nuestro país hasta llegar al Programa de Educación Preescolar 2004; el segundo se enfoca a las estrategias didácticas a realizar con el grupo de Jardín 2 y el último, se refiere a una documentación narrativa de mi experiencia generada a partir de las actividades que se realizaron en el aula con los alumnos, abarcando las instrucciones institucionales, que el jardín de niños demanda.

Este trabajo lo encontrará dividido en tres capítulos: en el primero, hallará que se hace referencia a “Los Cuatro pilares de la educación”, pues consideré prudente hacer una conjunción de estos cimientos con la educación por competencias establecida en el Programa de Educación Preescolar 2004. Así que la ruta de trabajo se construyó con una investigación histórica de la educación preescolar, una reseña a través de la historia que recordará a los representantes más importantes en la historia de Los Kindergartens, comenzando por Dewey, Froebel, Pestalozzi, Montessori, entre modelos de enseñanza preescolar en México, el Programa de Educación Preescolar 2004, reflexiones sobre las injerencias de los pilares de la educación a nivel preescolar.

En el segundo capítulo, desarrollo la propuesta didáctica a trabajar con los alumnos de preescolar 2, del jardín de niños Campanita, se realizó un acercamiento al grupo que permitiera generar un diagnóstico y proponer las actividades didácticas pertinentes a realizar con el grupo.

Y el tercer capítulo está conformado por una narración de las actividades desarrolladas para encaminar a los niños al proceso preparatorio a la lectoescritura. También analizo los avances y problemas que enfrente al desarrollar la propuesta didáctica sobre la lectura y la escritura.

CAPÍTULO 1

HISTORIA DE LA EDUCACIÓN PREESCOLAR

En este capítulo presentaré una reseña sobre la historia de la educación preescolar desde Dewey, hasta el Programa de Educación Preescolar 2004, vigente en México, además podrá encontrar la concepción de los pilares de la educación, idea que sustenta el acto educativo en cuatro saberes.

1.1 NACIMIENTO DE LA EDUCACIÓN PREESCOLAR

En 1832 Federico Guillermo Augusto Froebel se encargo de crear espacios de educación para niños pequeños, mejor conocidos como Kindergarden, ó jardín de infantes. Froebel insistió en el desarrollo de la educación infantil como condición preliminar para una reforma educativa y social, estableció algunos jardines de infantes en Inglaterra y otros países de Europa.¹

Posteriormente en 1889, Adolphe Freiere impulsa la creación de la escuela nueva que promueve el ideal de la escuela activa, sustentada en el dinamismo espontáneo, personal y productivo, propone que la educación en la escuela nueva sería integral, (intelectual, moral y física; activa, con trabajos manuales, obligatorios, individuales) autónoma (campestre en régimen de internado y coeducación).²

Después Jonh Dewey en 1890, formula un ideal pedagógico que expresa que las prácticas docentes necesitan efectuarse básicamente por acción. Se construye y reconstruye constantemente a través de las vivencias y experiencias de cada individuo siguiendo los intereses particulares de cada niño.

Más tarde la doctora María Montessori elabora una gran cantidad de juegos y materiales pedagógicos, que logran crear un ambiente escolar a la altura de los niños: mesas, sillas, estantes con elementos específicos, que favorecían el aprendizaje de los niños a través de la manipulación de diversos recursos, espacios, ruidos, etcétera.

Posteriormente Jean Piaget participa al hacer investigaciones sobre la inteligencia de los niños, que le permiten criticar la enseñanza tradicional que enseña a copiar y no a pensar. Piaget afirmaba que para obtener buenos resultados, los educadores deberían respetar las etapas y las leyes de

¹ BELTRAN, A.Mario. **Friedrich Froebel** en: <http://www.correodelmaestro.com/anteriores/2001/noviembre/incert66.htm> 26/Septiembre/2009.

² GADOTTI, Moacir. **Historias de las ideas pedagógicas**. Ed. Siglo XXI, México 2000. p 147.

desarrollo de cada niño, con la intención de que el niño lograra de aprender por sí mismo los conocimientos verdaderos.

1.2 LA EDUCACIÓN PREESCOLAR EN MÉXICO

La educación en México desde hace mucho tiempo ha sido un tema de atención para la sociedad. Durante la época Colonial existía en nuestro país, un servicio educación al que se llamaba “Las Amigas” o “Migas”, que trabajaba con niños pequeños de 2 hasta 5 años de edad. Esta enseñanza corría a cargo de *mujeres decentes, hijas legítimas y de buenas costumbres*, a quienes no se les pedía habilidad para saber enseñar a leer o escribir, los requisitos para la enseñanza a ese grado eran básicamente el conocimiento sobre la doctrina católica, eran guarderías para que las madres tuvieran a dónde mandar a sus hijos.

Menciona Dorothy Tank ³ que durante el periodo de “Las Amigas”, ubicado entre 1779 y 1808, había dos o tres veces más escuelas para niñas que para varones y debido a su proliferación el Ayuntamiento no tenían la capacidad para verificar la calidad de educación que éstas escuelas brindaban.

La enseñanza que proporcionaban “Las Amigas”, se dedicaba al bordado, costura y algo de lectura, pues se consideraba que como estas escuelas estaban en su mayoría dedicadas a la educación de niñas, deberían ser encaminadas para desempeñarse como madres de familia. Poco después se comenzó a enseñar un curso completo de las primeras letras, que incluía aritmética e historia sagrada.

Para 1817 el sistema de “Las Amigas” recibió una crítica sobre sus maestras, pues se hace llegar al Virrey un informe que afirmaba que las responsables de tal educación son unas personas ignorantes, sin educación, ni principios, que se dedican a ese trabajo por no poder mantenerse a sí mismas.

“Esta situación lleva a la lenta desaparición de las escuelas de “Las Amigas”, pues además de carecer de maestras apropiadas, de un control del Ayuntamiento, se encontraban ubicadas, la mayoría, en vecindades o en accesorias, en cuartos pequeños en el primer nivel de viviendas construidas en series, con una pequeña puerta y una ventana dando a la calle.”⁴

³ TANK, Estrada Dorothy. **La educación ilustrada 1786-1836** Colegio de México 1977, coedición 1981. México. p 160.

⁴ Ibidem.

Fue hasta 1842 cuando la educación básica se establece como obligatoria, los niños pequeños, que todavía no cumplían 7 años, quedaban fuera de las leyes de educación. Así, por ejemplo, en la ley de 1842, se decía que la enseñanza elemental sería obligatoria para todos los niños de siete a quince años de edad en toda la República⁵.

Esa situación implicaba que la educación para los niños menores de esa edad se estableciera fuera de la ley y, por lo tanto, fuera "Educación informal" de tal manera que para el siglo XIX, muchos de los trabajos y oficios que había en el país correspondían a la enseñanza de padres a hijos, misma que podía realizarse dentro del seno familiar y que favorecía una sociedad artesanal en las ciudades y de carácter rural en el campo.

Considerando lo anterior los niños pequeños no podían aspirar a una educación formal, con un proyecto, planeación o programación dado que se garantizaba que los niños fueran instruidos a partir de los 7 años de edad.

Luz Elena Galván Lafarga⁶, comenta que en 1883, nacen las primeras escuelas para niños pequeños, conocidas en esa época como escuelas para párvulos, ubicándose inicialmente en Veracruz, a cargo de Enrique Laubscher, maestro de origen alemán, que coincidía con Federico Guillermo Augusto Froebel, al dirigir su atención a una educación que estuviera en armonía con el interés del niño, por la observación de la naturaleza, por el estudio y enseñanza de las matemáticas y por el conocimiento de las lenguas, dando pie al nacimiento del Jardines de infancia.

Poco después, en 1884 se instala un anexo en la escuela normal dedicado a la preparación de docentes para párvulos, bajo la dirección del maestro Manuel de Cervantes Imaz, quien también fundó un diario llamado el "Educador Mexicano", publicación periódica en la que se exponía un proyecto de "educación natural y práctica para el niño, educación objetiva encarnada en las tendencias y necesidades infantiles"⁷.

Más tarde en 1887, se funda la escuela normal para profesores de la Ciudad de México en la que se establece la formación de la escuela para párvulos, de 4 a 7 años de edad, además de la formación de la escuela primaria, para niños de 7 a 14 años de edad.

⁵ GALVAN, Lafarga Luz Elena. **De la escuela de párvulos al preescolar, una historia por contar**. En: http://biblioweb.dgsca.unam.mx/diccionario/htm/articulos/sec_25.htm 22/septiembre/2009.

⁶Ibidem.

⁷Ibidem.

En aquella época el contenido curricular en las escuelas para párvulos se basaban en⁸:

- a) Dones de Froebel⁹.
- b) Principios de lecciones de cosas
- c) Cálculo objetivo hasta el número diez
- d) Nociones sobre los tres reinos de la naturaleza
- e) Cultivo del lenguaje
- f) Nociones sobre historia patria y universal
- g) Nociones de moral
- h) Instrucción cívica
- i) Canto coral
- j) Trabajos de horticultura
- k) Cuidados de animales domésticos

Inicialmente la idea de educar a niños de 3 a 6 años fue de Enrique Peztaozzi y posteriormente Froebel, quien se encarga de darle forma y estructura a lo que consideraron pertinente que los niños pequeños aprendieran, con la intención de favorecer el aprendizaje por medio de la acción a través del "aprender haciendo".

Con estos trabajos fueron surgiendo varias escuelas para párvulos en el país, por lo que en 1902, el Secretario de Justicia e Instrucción Pública Justino Fernández, nombró a Rosaura y Elena Zapata como comisionadas para revisar otras escuelas de este nivel en el extranjero. Así que para 1904 se fundan los primeros Kindergardens en México, que dirigían las señoritas Estefanía Castañeda y Rosaura Zapata. Ambas eran encargadas de llevar a la práctica el proyecto con las bases de Froebel, al respetar la naturaleza del niño, física, moral e intelectual, aprovechando las experiencias previas del niño en el hogar, en su comunidad y en su entorno.

⁸ GALVAN, Lafarga Luz Elena. **De la escuela de párvulos al preescolar, una historia por contar**. En: http://biblioweb.dgsca.unam.mx/diccionario/htm/articulos/sec_25.htm 22/septiembre/2009.

⁹ Consistía en un material didáctico especial con el cual se ocupaba, educaba, enseñaba y hacia "dichoso al parvulito, llenando provechosamente los momentos de su vida". En un principio, todo el material ideado para emplear la actividad infantil en su edad preescolar fue designado con el nombre de "Dones" por su autor, porque "don", en la acepción que él quiso darle, significa "regalo". Los "dones" son así, uno de los cinco apartados que conforman el programa de estudio de la escuela de párvulos, tales como: juegos gimnásticos, dones o juguetes, labores manuales, pláticas y canto. "Los dones tienden a alcanzar objetos complejos, dan oportunidad para los ejercicios manuales y al mismo tiempo suministran al niño ideas y palabras con qué poder expresarlas". Los dones que forman la serie son doce: primero la pelota, segundo seis pelotas, tercero la esfera, el cilindro y el cubo, cuarto el cubo dividido en ocho cubos, quinto el cubo dividido en ladrillos, sexto los palitos, séptimo las latas, octavo los anillos, noveno papeles para doblar y pegar, décimo papel para cortar y recortar, undécimo material para tejer y picar, duodécimo útiles para dibujar e iluminar. Luis E. Ruiz, **Tratado elemental de pedagogía**. Edición facsimilar. México, UNAM, 1986, p 83-84.

Con el nacimiento de los Kindergarden, la formación de las maestras para ese grado tuvo que ser más rigurosa y para lograr trabajar en esta área fue necesario presentar un examen, por indicación de Justo Sierra. La evaluación se hacía en tres aspectos: teórico, práctico y pedagógico.¹⁰

Estefanía Castañeda y Rosaura Zapata iniciaron la formación académica de maestras de párvulos, sin embargo, fue la maestra Berta Von Glumer quien se ocupó en presentar un programa de estudios específico para la formación de las profesoras de niños de 3 a 6 años de edad.

En 1907, a las escuelas para párvulos, se les llama Kindergardens, expresión alemana que más tarde se modifica por "Jardín de niños".

Después de la revolución, la presencia de los jardines de niños peligró, pues con el movimiento se corrió el fuerte rumor de que serían suprimidos porque el gobierno se dio cuenta de que estos espacios educativos atendían a las clases altas y medias. Cuando el gobierno se percató de la utilidad busca acercar el servicio a las clases populares, para lograr mantenerse. Dando inicio a la creación de subprimarias, que carecían de las maestras y de la dirección correcta, lo que demeritó su calidad, visión y funcionamiento.

Hacia enero de 1914 se publicó una ley que se relacionaba con estos planteles. Entre otras cuestiones, se consideraba que la educación que se impartiera en estos tendría por objetivo el "desenvolvimiento armónico de las buenas cualidades de los niños"¹¹. Se hablaba de cuestiones físicas, morales e intelectuales, se tomaba en cuenta la corrección de sus defectos físicos, psíquicos y sociales, se enfatizaba la necesidad de despertar el amor a la patria y en ser neutral en lo que se refería a creencias religiosas. Al igual que la primaria, esta educación sería gratuita. Se insistía en que todos los ejercicios de los jardines de niños tendrían que contribuir a la formación de la personalidad de cada alumno. Muchas fueron las penalidades y los problemas a los que tuvieron que enfrentarse las primeras educadoras. De hecho en 1917, fueron suprimidas del presupuesto de la Secretaría de Instrucción Pública y Bellas Artes, lo que las obligó a llevar una "vida precaria"¹². Esta situación se soluciona hasta 1921, momento en el que el rector de la universidad, José Vasconcelos y el Director General Francisco César Morales, reincorporan este sector de la educación.

¹⁰ En la prueba teórica se tenía que desarrollar, por escrito, un tema relativo al carácter, medios y fines del kindergarten. En lo que se refería a la práctica, consistía en realizar algunas actividades, como narrar un cuento o bien tocar un instrumento y cantar. Finalmente, la pedagógica se relacionaba con impartir una lección a un grupo de párvulos sobre los dones de Froebel. GALVAN, Lafarga. OP.Cit

¹¹ Ibidem.

¹² Ibidem.

Pero fue hasta 1925, en la Escuela Nacional de Maestros del Distrito Federal, donde se crea la educación normalista para preescolar, a cargo del Maestro Lauro Aguirre, quien además promovió seis años de estudio después de la primaria, para desempeñarse como maestro de Primaria y Preescolar.

En 1931, se elevó la Inspección General de Jardines de Niños al rango de Dirección General, buscando la democratización de los jardines de niños, estableciéndose en las zonas más pobres de la ciudad y ocho jardines anexos a las escuelas normales rurales. Y para 1937, el Presidente Cárdenas, decreta que la educación preescolar quedará adscrita a la Dirección de Asistencia Infantil, misma que en 1938 pasó a ser la Secretaría de Asistencia Social. Por su parte, el presidente Ávila Camacho trasladó en 1941, dicho nivel escolar a la Secretaría de Educación Pública, creándose el Departamento de Educación Preescolar. Ese mismo año se formó una comisión que reorganizaría los programas relacionados con salud, educación y recreación.

Como podemos observar la educación preescolar como institución sufrió un proceso lento en su constitución como tal.

Al realizar los ajustes, ya con la supervisión de la Secretaría de Educación Pública, la educación preescolar encamina sus esfuerzos a facilitar en los niños la posibilidad de explotar sus capacidades de convivencia, que les permita hacer uso de su referencias domésticas, familiares y naturales, de tal manera que se hace necesaria la presencia de un profesional en la educación que conduzca a los niños de esta edad a realizar actividades que potencialicen su desarrollo¹³. Durante la etapa preescolar los niños aprenden a planear actividades, realizarlas y de su participación depende su beneficio y disfrute; además al participar encuentran un espacio para expresar oralmente lo que piensa y adquirir la capacidad de escuchar lo que dicen sus compañeros para entenderlos y conocer que existen diferentes puntos de vista. Los niños aprenden que el trabajo que realizan tiene un sentido, requiere realizarse siguiendo varios pasos, aprenden a ubicar los momentos en los que participan, conocer cuál es la participación que les corresponde, esto les permite organizar su pensamiento y sistematizar el trabajo. Al utilizar el lenguaje oral los niños hacen registros mentales de lo que deben realizar y generan un referente visual que les guían la continuidad de las actividades, por ello “la educadora propone otras actividades en las que sabe que su grupo podrá

¹³ Actividades como correr, jugar con la arena, pintar, cantar, bailar, cocinar, manipular diversos materiales, experimentan, transforman, crean, disfrutar y con ello todos sus aprendizajes. **Historias de los jardines de niños**, en: <http://www.monografias.com/trabajos56/jardin-infantil/jardin-infantil2.shtml#xcapuno>. 26/ septiembre/ 2009.

obtener experiencias que los lleve a adquirir habilidades, hábitos, conocimientos y actitudes necesarios para su vida cotidiana”¹⁴

Fue también tema de interés durante el periodo del Presidente Miguel Alemán, atender las necesidades de educación para los niños pequeños, por lo que al terminar su sexenio el país contaba ya con 898 jardines de niños, que se guiaban por los objetivos de favorecer y cuidar la salud de los niños, desarrollar la personalidad, el cuidado de un ambiente sano en un ambiente familiar con los padres de familia.

Poco a poco, con el trabajo e iniciativas de diversas autoridades y presidentes, se logra la cooperación de autoridades, madres de familia y educadoras para construir un servicio educativo para niños pequeños, de tal manera que las mujeres se incorporaban al mercado de trabajo y era importante encontrar los lugares adecuados para la estancia segura de sus hijos.

La educación preescolar se ha planteado garantizar el bienestar de los niños de 3 a 6 años de edad protegiendo su salud, crecimiento, desarrollo físico, intelectual: brindando una formación cívica y el conocimiento de su mundo a través de una serie de acciones que se relacionan con los de juegos y la estimulación de la expresión creativa de los niños. A través del juego se amplían las experiencias sensoriales, pues este les permite coordinar el ritmo de sus movimientos, ayudándolos a fortalecer su desarrollo físico y social; además de colaborar a moldear la personalidad, reforzar su estabilidad emocional, les permitirán determinar su manera de ser y comportarse en su entorno social, para que poco a poco construyan una imagen sobre sí mismos y puedan comparar su realidad con el mundo que les rodea.

Luz Elena Galván Lafarga menciona que el cuerpo, el espacio y el tiempo fueron los planos en los que se manejaron tanto las imágenes como los símbolos y los conceptos. También se puso énfasis en la capacidad de atender, recordar y asociar ideas. Se estimuló el deseo de expresar correctamente las propias ideas, lo cual era muy importante para introducir a los alumnos en el mundo del lenguaje.

¹⁴ **Historias de los jardines de niños**, en: <http://www.monografias.com/trabajos56/jardin-infantil/jardin-infantil2.shtml#xcapuno>. 26/ septiembre/ 2009.

1.3 LOS CUATRO PILARES DE LA EDUCACIÓN.

Al conocer la transición y el proceso con el cual se construyó la educación preescolar a través del tiempo nos permite comprender que la educación dirigida a los niños pequeños, pretende involucrar a las experiencias, previas de cada alumno y brindar a los niños las herramientas para que aprendan por medio de acciones que sean significativas. Implica fomentar aprendizajes que sean de utilidad para cada persona y deben desarrollarse desde la más temprana edad.

Jacques Delors¹⁵, habla de los 4 pilares de la educación, porque de manera intrínseca se abordan y desarrollan dentro del Programa de Educación Preescolar, a través de los campos formativos, en los que se fomenta en los niños pequeños actitudes que les permitan tener un mejor conocimiento de sí mismos, de sus capacidades de aprendizaje, de su autonomía para realizar tareas; y por último, la posibilidad de relacionarse con sus semejantes de manera positiva, tolerante y respetuosa.

Estos aprendizajes a desarrollar son cuatro:

1. **Aprender a conocer**, es decir adquirir, los conocimientos de la comprensión. Este aprendizaje se basa en comprender el mundo que le rodea y tiene como fin el placer de comprender, de conocer y descubrir. Ejercitando la memoria, la atención y el pensamiento.
2. **Aprender a hacer**, para poder influir en su propio entorno, que se encuentra encadenado al aprender a hacer, pero en el aspecto de transformación y manipulación. El aprender a hacer significa preparar a alguien para que realice algunas tareas definidas y proporcionar a cada individuo la posibilidad de evolucionar lo conocido por algo nuevo o diferente. No se refiere solamente a la ejecución mecánica de acciones.
3. **Aprender a convivir juntos**, para participar y cooperar con los demás en todas las actividades humanas. Es un aprendizaje que aspira a lograr una educación ajena a los conflictos que muestren la diversidad de personalidades y que favorezca en los niños (en este trabajo realizado a nivel preescolar) la capacidad de reconocer semejanzas y diferencias entre todos los seres humanos.
4. **Aprender a ser**, el auto reconocimiento de cada individuo con sus carencias y sus virtudes. Tiene el afán de fomentar la imaginación, la creatividad y revalorar la cultura oral y los

¹⁵ Delors Jacques. (Comp.) **Los Cuatro Pilares de la Educación**. En La educación encierra un tesoro. UNESCO México 1997 6ª edición. (pp.89-103).

conocimientos extraídos de las experiencias de los niños; busca un despliegue de riquezas personales como miembro de una familia y de una sociedad.

Se menciona en el informe de la UNESCO que desde la primera infancia, la escuela debe aprovechar estas enseñanzas pues de esta manera el niño será capaz de desarrollar una visión cabal del mundo.

Los cuatro pilares de la educación nos permiten comprender el desarrollo del último Programa de Educación Preescolar en México, mejor conocido como PEP 2004.

1.4 EL PROGRAMA DE EDUCACIÓN PREESCOLAR 2004¹⁶

Este documento ha incorporado diversos enfoques utilizados en el pasado y en el presente en la educación de los niños de 3 a 5 años de edad. En él se han identificado las prácticas docentes más comunes, se han analizado los modelos pedagógicos aplicados en el país a nivel preescolar.

El Programa de Educación Preescolar entró en vigor a partir del ciclo escolar 2004-2005, está estructurado a partir del desarrollo de competencias y habilidades formativas distribuidas en campos formativos de desarrollo en el preescolar.

Es importante hacer una pausa para dar algunas generalidades sobre los conceptos que se manejan en el PEP 2004, para favorecer la comprensión del texto y hacer algunos enlaces con la historia del Preescolar en México y, por supuesto, con “Los cuatro pilares de la educación”.

Este programa tiene como propósito fundamental contribuir a la formación integral de los pequeños en el Jardín de Niños, favoreciendo el desarrollo de competencias afectivas, sociales y cognitivas. Es un programa de carácter nacional que se debe aplicar en todas las instituciones públicas o privadas, de todo el territorio mexicano. Es un programa desarrollado a partir de competencias¹⁷ que pretenden promover y fortalecer en cada niño.

¹⁶ Programa de Educación Preescolar, Secretaría de Educación Pública, México. 2004.p 23.

¹⁷ Una competencia es un conjunto de capacidades que incluye conocimientos, actitudes, habilidades y destrezas que una persona logra mediante a procesos de aprendizaje y que se manifiestan en su desempeño y situaciones y contextos diversos. **Programa de Educación Preescolar**, Secretaría de Educación Pública, México. 2004.p 22.

Las competencias se han organizado en campos formativos¹⁸ de la siguiente manera:

- I. Desarrollo personal y social
- II. Lenguaje y comunicación
- III. Pensamiento matemático
- IV. Exploración y conocimiento del mundo
- V. Expresión y apreciación artística
- VI. Desarrollo físico y salud

Con la identificación de los campos formativos se contribuye a que los alumnos participen en el desarrollo de sus capacidades afectivas, cognitivas, sociales, de lenguaje, físicas y motrices que al interactuar se ven fortalecidas.

Los campos formativos, se puede observar que están profundamente involucrados con los cuatro pilares de la educación, pues en conjunto, establecen la importancia de acercar a cada individuo las herramientas mínimas indispensables para desenvolverse de manera eficiente en un mundo cambiante; y que al irse desarrollando desde la educación preescolar, posibilita a cada persona adquirir esas habilidades desde temprana edad.

A continuación se muestra un cuadro en el que se pueden observar las coincidencias e influencias que tienen los Cuatro pilares de la Educación y el Programa de Educación Preescolar 2004:

¹⁸Se le llama campo formativo a una línea de acción a trabajar con la intención de formar y fortalecer áreas de desarrollo y aprendizaje infantil en los alumnos preescolares, haciendo uso de sus experiencias familiares, sociales y de su entorno natural para identificar, atender y dar seguimiento a los procesos de aprendizaje de cada alumno. Ibidem.

1.5 COINCIDENCIAS ENTRE “LOS CUATRO PILARES DE LA EDUCACIÓN” Y EL PROGRAMA DE EDUCACIÓN PREESCOLAR 2004.

Pilares de la Educación Campos Formativos	Saber aprender	Saber hacer	Saber ser	Saber convivir
Desarrollo personal y social	Comprende que hay criterios, reglas y convenciones externas que regulan su conducta en los diferentes ámbitos en que participa.	Es capaz de regular su conducta en los diferentes espacios en los que participa. Utiliza el lenguaje para hacerse entender, acepta y propone normas para convivencia, trabajo y juego.	Desarrollo de un sentido positivo de sí mismos; capaces de expresar sus sentimientos, empiecen a actuar con iniciativa y autonomía y a regular sus emociones.	Aprende sobre la importancia de la amistad y comprende el valor que tiene la confianza, la honestidad y el apoyo mutuo.
Lenguaje y comunicación	Mejoren su capacidad de escucha, amplíen su vocabulario. Comprendan las funciones del lenguaje escrito y reconozcan algunas propiedades del sistema de escritura.	Expresa gráficamente las ideas que quiere comunicar, Identifica algunas características del sistema de escritura.	Adquieran confianza para expresarse, dialogar y conversar.	Compartan experiencias de su vida familiar y se aproximen al conocimiento de la cultura propia y de otras mediante diversas fuentes de información.
Pensamiento matemático	Plantea y resuelve problemas en situaciones familiares que implican agregar, reunir, quitar, igualar y repartir objetos.	Reúne información sobre criterios acordados, representa gráficamente dicha información y la interpreta.	Desarrollen la capacidad de resolver problemas de manera creativa mediante situaciones de juego que impliquen la reflexión, explicación y búsqueda.	Utiliza los números en situaciones variadas que le permiten aportar información en su vida cotidiana.
Exploración y conocimiento del mundo	Se interesen en los ser vivos y elementos de la naturaleza y lo que ocurre en fenómenos naturales. Formula preguntas y expresa su curiosidad.	Experimenta con diversos elementos, objetos y materiales, para encontrar soluciones y respuestas a problemas y preguntas acerca del mundo natural.	Comparte e intercambia ideas sobre lo que sabe. Demuestra convencimiento acerca de lo que piensa identifica y reflexiona acerca de su medio natural.	Reconozcan que las personas tenemos rasgos culturales distintos; Adquiera actitudes favorables hacia el cuidado y la preservación del medio ambiente. Se apropien de los valores necesarios para la vida en comunidad, actuando con derecho a los respetos de los demás.

Pilares de la Educación Campos Formativos	Saber aprender	Saber hacer	Saber ser	Saber convivir
Expresión y apreciación artística	Desarrollen la sensibilidad, iniciativa, imaginación y la creatividad para expresarse a través de los lenguajes artísticos	Interpreta canciones, las crea e interpreta con instrumentos musicales.	Comunica las sensaciones y los sentimientos que le producen los cantos y la música que escucha.	Explica y comparte con otros las sensaciones y los pensamientos que surgen en el al realizar y presenciar manifestaciones artísticas.
Desarrollo físico y salud	Conoce mejor su cuerpo, como cuidarlo, llevar una vida saludable	Mejore sus habilidades de coordinación, control, manipulación y desplazamiento en actividades de juego libre, organizado y de ejercicio físico.	Practican medidas básicas preventivas y de seguridad, para preservar la salud	Practican medidas de salud colectiva, prevención de riesgos y accidentes dentro y fuera de la escuela.

Con esta información se puede observar cómo el PEP 2004, fundamenta su desarrollo en el “Saber ser, Saber aprender, Saber hacer y Saber convivir”.

Para la Dra. Emilia Ferreiro la educación preescolar consiste “básicamente, en una primera inmersión en la **cultura letrada**: haber escuchado leer en voz alta, haber visto escribir; haber tenido la oportunidad de producir marcas intencionales; haber participado en actos sociales donde leer y escribir tiene sentido”¹⁹

Menciona Ferreiro que todas las encuestas coinciden en un hecho: si los niños han estado en contacto con lectores antes de entrar a la escuela, aprenderán con más facilidad a escribir y leer que los niños que no han tenido relación con lectores.

¹⁹ FERREIRO, Emilia. “Leer y escribir en un mundo cambiante”.
en:<http://abc.gov.ar/Docentes/CapacitacionDocente/MaterialBibliografico/DocumentosDisponibles/Leeryescribirenumundocambiante.doc>. 20/ Septiembre/ 2009.

CAPÍTULO 2

PROPUESTA DIDACTICA PARA APROXIMAR A NIÑOS DE PREESCOLAR 2 A LA COMPRESIÓN DE LA LECTOESCRITURA.

En este capítulo presento cómo se constituyó la propuesta de trabajo con los alumnos de preescolar 2 del Jardín de Niños Campanita, al hacer uso de la propuesta narrativa de la experiencia pedagógica, como una investigación cualitativa interpretativa. Considera algunas líneas de acción dirigidas al acercamiento al proceso de aprendizaje de la lectoescritura. Así mismo se presenta fundamentación teórica de la propuesta para comprender la elección de las actividades que se llevaron a cabo con dichos niños.

2.1 METODOLOGÍA DE TRABAJO

Esta investigación se realiza en el modelo de propuesta narrativa de experiencia pedagógica, al reconstruir los sentidos pedagógicos que en la práctica docente. Acerca a los especialistas en educación a reflexionar sobre su desempeño y sus experiencias en el aula.

La documentación narrativa de experiencias pedagógicas se viene desarrollando en Argentina desde el año 2001, a través de una serie de proyectos que armonizan, de manera diferente y en distintos grados, según el caso: estrategias de desarrollo curricular centrado en la experiencia y el saber pedagógico de los docentes²⁰.

Es un proceso en el que el docente protagoniza sus experiencias pedagógicas cuando relatan los sucesos vividos en su trabajo profesional. Al narrar las experiencias pedagógicas, reconstruyen interpretativamente sus trayectorias profesionales, tienen la posibilidad de hacer una autoevaluación de los aciertos y debilidades de su labor docente.

Al documentar narrativamente los saberes y las comprensiones que se elaboran a l rededor de ellas, los docentes cambian su forma de ser al convertirse el lectores, interpretes y comentaristas de sus propias vidas profesionales.

²⁰ SUÁREZ, Daniel (2003), **Gestión del currículum, documentación de experiencias pedagógicas y narrativa docente** en: Observatorio Latinoamericano de Políticas Educativas del LPP-UERJ. www.lpp-uerj.net/olped.

Cada narración de experiencia pedagógica tiene, un origen y función distinta, sin embargo tiene características con las que en general todas cumplen como señala Daniel Suárez²¹:

- Identifica y selecciona las prácticas pedagógicas a relatar y documentar.
- Escribe y re-escribe diferentes tipos de textos y versiones sucesivas hasta llegar a un material publicable.
- Edita pedagógicamente el relato de la experiencia, hasta obtener lógica y ritmo en la redacción.
- Publica el relato, para ponerlo a disposición de más docentes y editores pedagógicos.
- Hace circular los documentos narrativos en diferentes espacios de difusión.

La narración de la experiencia pedagógica es un proceso, completo integral, supone el ejercicio reflexivo de la lectura, la conversación y la interpretación pedagógica con otros colegas. Pretende reconstruir y mostrar los sentidos pedagógicos, entendimientos sociales y culturales que los docentes construyen y recrean sobre sus propias prácticas.

Todos los relatos pedagógicos están narrados en primera persona “se promueve el uso por parte de los docentes narradores de esa persona gramatical para lograr su involucramiento en la trama narrativa que reconstruye la experiencia pedagógica.”²²

Incorpora elementos autobiográficos de la trayectoria profesional del docente narrador al intentar responder al imperativo teórico metodológico de contar lo que se hizo, cómo y para que se hizo.

Es con esta metodología es como se realiza esta propuesta al responder a las características arriba mencionadas.

²¹ SUÁREZ, Danie. (et al). **Documentación narrativa de experiencias pedagógicas. Una manera de indagar el mundo y la experiencia escolares**, en *Entre Maestr@s*. Revista para *maestr@s* de educación básica, Vol. 6, No. 16, Universidad Pedagógica Nacional, México 2006.

²² Ibidem.

2.2 FUNDAMENTOS TEÓRICOS Y DIAGNOSTICO DEL CONTEXTO ESCOLAR.

En esta propuesta se desarrolla bajo un esquema constructivista, los niños aprenden haciendo, dialogando e interactuando entre sí, pues el maestro se transforma en facilitador de procesos de aprendizaje. “Los niños aprenden si se toman en cuenta sus competencias anteriores, sus deseos y necesidades presentes y su representación de logros futuros deseados, de esta manera los alumnos descubren distintas formas para aproximarse a su aprendizaje y construir las competencias necesarias para su lectura y producción”²³.

Sin embargo, es pertinente precisar que esta investigación se realizará en una escuela tradicionalista y por lo tanto, se encontrarán algunas acciones de línea conductista.

María Victoria Reyzábal²⁴, expone que a nivel preescolar los niños deben ser capaces:

1. Usar variadas formas de expresión (oral, corporal musical, etc.) para manifestar ideas deseos, sentimientos o representar acciones y situaciones.
2. Mostrar interés y apreciar las obras de sus compañeros y las obras de arte accesibles a su edad, interpretándolas y considerándolas un bien cultural.
3. Comprender distintos mensajes orales, valorar la interacción comunicativa como un medio de comunicación y conocimiento de los demás.
4. Expresar mediante el lenguaje oral, ajustándose progresivamente a los diferentes contextos, y situaciones de comunicación.
5. Respetar las normas que rigen los intercambios lingüísticos orales (prestar atención, esperar turno adecuar el tono de voz, usar formulas de cortesía, etc.)
6. Comprender, reproducir y recrear, textos adecuado a su edad, de tradición oral (adivanzas, trabalenguas poemas, retahílas)
7. Iniciarse en la valoración crítica de los mensajes cinematográficos, publicitarios y televisivos.

²³ JOLIBERT, Josette; JACOB Jeanette. (Coordinadoras) **Interrogar y producir textos auténticos: Vivencia en el aula**. Edit. J.C. Saez Editor. Chile 2003. p13.

²⁴ REYZÁBAL, María Victoria. **La comunicación oral y su didáctica**. Edit. Muralla, México, 2003. 430 p

Los niños a los 4 años de edad deben ir preparándose para incorporarse al sistema de la lectura y la escritura, de tal suerte que se busca que poco a poco encuentren en su entorno el sistema y el mundo de la letras y la lectura, en todos los lugares posibles, como en el súper, en los anuncios espectaculares, en la calle, en el servicio de transporte. Así que durante el desarrollo de este ciclo escolar, el cuaderno nos permitirá fortalecer los aprendizajes de escritura, para evidenciar los avances en el trazo y relación del alfabeto con objetos y palabras del entorno de los alumnos.

Las actividades en el cuaderno, tienen 2 funciones principalmente:

La primera será el período en el que el niño será capaz de diferenciar las letras de otros símbolos, como números y dibujos. Para ello en el “Jardín de niños Campanita” se hace uso de las planas²⁵. Ejercicios en los que los niños deben realizar en sus hojas de cuaderno, en hojas blancas, en el pizarrón, etc., ejercicios de madurez, es decir, saber ubicarse en el plano de una hoja: realizar trazos rectos de arriba hacia abajo, izquierda derecha, en forma diagonal; grafismos previos a la lectoescritura: palitos, bolitas, redondeles; o bien algunos trazos parecidos a las letras.²⁶

Segunda función, identifique algunas letras y logre trazarlas cuando se le pida, haciendo referencia a objetos en su entorno que se escriban con esas letras.

En Jardín 2 no se pretende que los niños sean capaces de crear algún escrito, sólo busca el reconocimiento del conjunto de letras que conforman el alfabeto, así como se espera que cuenten con la posibilidad y la curiosidad de buscar materiales impresos y escritos en su entorno en periódicos, revistas, libros, anuncios, etc. Para ayudar a sentirse inmerso del mundo de las letras.

También es importante abordar la lectura de cuentos en voz alta para los niños pues, en esta etapa de su vida se encuentran ansiosos por conocer y descubrir lo que sucede y esa inquietud aparece la necesidad de descifrar lo que se encuentra oculto en los libros. Jim Trelease, menciona razones por las que resulta favorable leer en voz alta a los niños, ella dice que cuando se les lee a los niños, logramos tranquilizarlos, crear lazos, informarles o explicar algo, para despertar su curiosidad, para

²⁵Pues dentro del proyecto Institucional del Jardín de Niños Campanita, se considera que el uso de la plana favorece el acercamiento al sentido y orden de escritura, además de dar soltura a la mano de los alumnos.

²⁶ MARTINEZ, Hernández Eligio, **Los niños preescolares ¿Aprendizaje de las letras o aprendizaje de la cultura escrita?** Primera parte (1/2) Volumen V, número 149. México, febrero de 2005. En: <http://www.observatorio.org/colaboraciones/martinez/eligiomartinez6.html> 23/ septiembre/2009.

inspirarlos. Ella afirma que cuando se lee en voz alta, se propician una serie de procesos inconscientes en los niños como:²⁷

- Condicionar el cerebro de los niños para que asocie la lectura con placer.
- Crear la base del conocimiento.
- Construir su vocabulario
- Ofrecer un modelo lector.

Según Jim Trelease al leer en voz alta los niños encuentran dos “factores de vida”. El primero es que la lectura, fomentada en los niños desde una temprana edad genera placer en los seres humanos; y el segundo, radica en el ejercicio cotidiano de leer y fortalecer la habilidad.

Así que el texto leído en voz alta constituye el mejor estímulo para fomentar el gusto por la lectura donde se realice: en el hogar o en el aula. Es catalizador para que el niño quiera leer por sí mismo y suministrar los cimientos de la lectura para nutrir su capacidad de escucha. La comprensión oral (escucha) aparece antes de la comprensión lectora. El vocabulario escuchado es el depósito de palabras que alimenta el vocabulario del habla, el de la lectura y el de la escritura. Todo al mismo tiempo.²⁸

Por estas razones se plantea la lectura de cuentos, como aparece enunciado en nuestra propuesta, para el grupo de Jardín 2, no sólo fortalece su encuentro con el mundo de las letras, sino también contribuye en el desarrollo de su lenguaje y comunicación al aumentar su vocabulario y escuchar sus comentarios y reflexiones sobre lo escuchado. Cuando un adulto lee a un niño suceden tres cosas simultáneamente: se crea un vínculo placentero entre el niño y el libro; el adulto y el niño aprenden simultáneamente del contenido del libro, así que cuando el adulto lee esparce sonidos y sílabas en el mundo del niño; y al mezclarse esas palabras con las que el niño conoce, aumenta su vocabulario auditivo, temporalmente, para convertirse en palabras que fluirán cuando el niño hable, lea o escriba.

²⁷ TRELEASE, Jim. **Manual de lectura en voz alta**, Fundalectura. Colombia, Arfo 2004.p 38.

²⁸ Ibidem. p 41.

En el trabajo se establecen momentos de evaluación, correspondientes a los requerimientos del Programa de Educación Preescolar e Institucionales, por ser el proceso en el que se valora lo que los niños conocen y saben hacer, en un período del ciclo escolar y que le sirve a la maestra del grupo para evidenciar sus logros y las áreas de superación del desempeño de los niños y de su trabajo. Además permite identificar los elementos que repercuten positiva o negativamente en los alumnos y en su práctica docente, favorece la toma de decisiones. La evaluación esta al centro del proceso del aprendizaje como herramienta fundamental para favorecer la construcción de dichos aprendizajes, pues:

- Sirve para mejorar aprendizajes y procesos en vías de construcción,
- Trata de evaluar competencias, es decir, capacidades de hacer,
- Es un proceso que se realiza durante todo el año y permea todas las actividades.²⁹

La función de la evaluación en este nivel es de carácter formativo, “como medio para el mejoramiento del proceso educativo, y no para determinar si un alumno acredita un grado como condición para pasar al siguiente”.³⁰

Ahora iniciaremos con la presentación de las referencias del grupo y el desarrollo de la propuesta de trabajo.

2.3 REFERENCIAS DEL GRUPO DE PREESCOLAR 2

El Jardín de niños es un colegio privado de una zona popular al sur de la ciudad de México, el cual tiene dificultades con este grupo, al presentar frecuentes ausencias de la maestra titular, falta de control en el grupo, situación que hace que los niños tengan no logren concentrarse, realizar sus ejercicios, atender a la maestra y seguir indicaciones de los maestros. Los padres de familia se quejaban de maltrato por parte de la maestra de inglés y falta de trabajo con los niños.

²⁹ JOLIBERT, Josette; JACOB Jeanette. (Coordinadoras) **Interrogar y producir textos auténticos: Vivencia en el aula.** Edit. J.C. Saez Editor. Chile 2003. p 259.

³⁰ **Programa de Educación Preescolar**, Secretaría de Educación Pública, México. 2004.p.131.

Al decidir trabajar con preescolar me planteé varias misiones: es necesario hacer el cambio de maestra; cubrir el programa establecido del Jardín de niños para el grupo de preescolar 2; que dar armonía, disciplina, hábitos y ritmo de trabajo a los alumnos; disminuir el número de accidentes en el grupo; mejorar los canales de comunicación, la confianza con los padres de familia y devolver a los niños la alegría por asistir a la escuela, Sin embargo, había varias dificultades. Por un lado tenía el antecedente de un grupo numeroso a cargo de la maestra titular y una asistente que junto con la anterior maestra de Inglés habían demostrado indiferencia, pues al ver que los alumnos se distraían no buscaba estrategias para interesarlos en el trabajo, permitía faltas de respeto entre los niños, había frecuentes accidentes y golpes dentro del aula, a pesar de estar presentes las maestras, incluso faltaba marcar tareas, ejercicios en el aula, incluso los libros de trabajo carecían de orden y revisión. De tal suerte que no avanzaban con el programa para ese grado, pues con ese ambiente de trabajo se habían perdido lápices, gomas, crayones, etc., dejando sin material a los alumnos. Esa situación implicaba que los padres de familia manifestaran constantes quejas e inconformidad ante la dirección, roces entre la directora, la maestra del grupo y tanto la maestra de inglés. Así que, entre la situación de salud de la maestra Elena³¹, su la falta de compromiso con los niños, la actitud negativa de la maestra de inglés, conducían a los padres a estar muy disgustados y los niños asistían con poco interés a la escuela. Poco después conseguimos un cambio de maestra del idioma Inglés y que la maestra titular modificara su actitud con los alumnos, hasta que salió de incapacidad, por maternidad.

Con estos antecedentes me uno al trabajo en preescolar y se proponen las siguientes acciones:

2.4 DIAGNÓSTICO

1. Observación General del comportamiento y características del grupo:

Al llegar el momento de entrar al grupo observo que está compuesto por 33 alumnos que no saludan al llegar al salón, no saben sacar la libreta de tarea, acomodar sus mochilas, poner su suéter en el perchero, loncheras en el área correspondiente, cuidar su material, respetar el material ajeno, se esconden debajo de las mesas, se trepan en las sillas o en las ventanas, salen corriendo del salón en cuanto ven la puerta abierta y no usan frases de

³¹ Usare este nombre, en lugar del verdadero para guardar la identidad de la maestra titular.

cortesía, se manejan libremente, sin observar ninguna autoridad en el aula a pesar de haber 2 adultos trabajando a su lado, parece que no están las maestras y los niños muestran la costumbre de ignorar instrucciones que se dan. No resulta fácil atraer su atención, en primer lugar, por lo numeroso del grupo, en segundo, por la distribución del espacio, pues las mesas no permiten el libre tránsito de las maestras por el salón, y además por haber varias sillas vacías, ya que los niños se levantan constantemente. En tercer lugar, el tono de voz de la maestra Elena es muy bajo y el grupo difícilmente la atiende, cuando ella intenta comenzar a trabajar lo hace a pesar de haber hasta 8 alumnos jugando lejos de su lugar y distraendo a los otros que intentan escuchar a la maestra. En cuarto lugar, en este grupo están Pamela, Braulio, Frabrizio, Luis Javier, Maximiliano, Ian Navi y Santiago, pequeños que saltan a la vista por su personalidad, con características como agresividad, intolerancia, indisciplina, falta de límites, pereza y en algunos casos una actitud de ausencia hacia el trabajo. Lo más interesante es que algunos de esos niños influyen en el resto del grupo a hacer todo menos atender las indicaciones de las maestras; también en el grupo persiste un aroma de encierro, por la falta de ventilación, pues el aula se encuentra cerrada de puertas y ventanas, la Maestra Elena prefiere trabajar con calor y bochorno pues los niños de escapan corriendo del salón en cuanto se abre la puerta, lo mismo sucede cuando se intenta abrir las ventanas, pues los niños más inquietos se cuelgan de ellas, se trepan y se lanzan brincando cada vez que se intenta ventilar el aula; y por último ,el grupo no cuenta con material de trabajo cotidiano como lápices, crayones, gomas, sacapuntas, pegamento, etc., pues cuando se contaba con el material los niños lo lanzaban y lo perdieron, al no contar con una instrucción de cuidados y su uso. Es necesario agregar, que este ambiente sucedían muchos accidentes y lesiones menores. Por lo tanto, el panorama anterior generaba muchas quejas e inconformidades por parte de los padres de familia que se quejaban con mucha regularidad con la Dirección de Preescolar y la Dirección General de la institución.

2. Descripción de las necesidades del grupo:

Lo primero que es pertinente atender en el grupo es la distribución³² del espacio dentro del aula, generar áreas de tránsito para poder atender y observar el trabajo de los niños. Es

³² Para trabajar y propiciar la comunicación oral, es imprescindible otra organización espacial tanto para que los alumnos puedan comentar y escucharse entre sí, como para que interactúen adecuadamente ante los posibles mensajes audiovisuales que se estén considerando. REYZÁBAL, María Victoria. **La comunicación oral y su didáctica**. Edit. Muralla, México, 2003. p 51

indispensable captar la atención de los alumnos; hay que establecer límites, establecer un reglamento para que los niños comprendan las razones por las que es necesario no correr en el aula, no tocar a sus compañeros, evitando empujones y golpes, dividir a los niños en equipos de trabajo, conocer qué es el respeto, el compañerismo, trabajar en equipo, compartir. Es importante hablar con los padres de familia para hacer acuerdos de cómo se realizarán ajustes en el trabajo, mejorar las vías de comunicación y recobrar la confianza de los padres, por lo tanto, se debe solicitar nuevamente el material necesario para trabajar.

3. Materiales necesarios y disponibles:

Debido a las carencias de los materiales, antes mencionados, se solicita nuevamente, un bote de leche condensada decorado con el nombre de cada alumno, que debe incluir un paquete de colores de madera, goma y un sacapuntas.

Se pide a los padres que le proporcionen a los niños palitos abatelenguas, que servirán para actividades de conteo, formación de letras y para construir figuras libremente.

Dentro del salón se cuenta con cuadernos, libros de trazo, conteo, masas moldeables, semillas, pintura y diamantina.

Se cuenta con 1 escritorio, 2 pizarrones blancos, estantes, área de mochilas, perchero, 9 mesas de trabajo, 5 para 4 niños, 3 para 6 y una para 2.

4. El espacio de trabajo:

El aula cuenta con 9 mesas para que los alumnos trabajen, esta la distribución obstruye el acceso y salida del salón. Hay una mesa destinada al aislamiento de los alumnos más inquietos. Tiene espacios para las mochilas, percheros, cuadernos todas ellas sin orden.

5. Detección de alumnos con necesidades específicas:

Se identifica a los niños con dificultades para atender indicaciones, realizar las tareas solicitadas, trabajar en equipo y respetar las reglas del salón, a sus compañeros y maestros, y como se mencionó en. Al realizar una observación general del grupo, destacan Braulio, Frabrizio, Ian Navi, Luis Javier, Maximiliano, Pamela, y Santiago.

2.4 PROPUESTA DIDÁCTICA DE ACERCAMIENTO A LA LECTOESCRITURA

En el jardín de niños se busca introducir a los pequeños al mundo de las letras, fortaleciendo así sus habilidades de lenguaje y comunicación. No se trata de enseñar a leer y a escribir convencionalmente al niño, sino de ponerlo en contacto con el material escrito para poder ayudarlo a comprender la función de la escritura, la necesidad y utilidad de leer y escribir.³³

Se sabe que los niños aprenden haciendo las cosas, es decir, al poner en práctica lo que se pretende que dominen. La escritura no es un caso aislado al igual que la lectura, los niños deben aprender ambos conocimientos, ejecutándolos con regularidad. Los niños deben aprender a aprender y aprender a hacer en lo que la lectoescritura refiere, así como en otros muchos aprendizajes a los que se han de enfrentar en su vida.

La estructura de la propuesta tiene como objetivo acercar a los alumnos de preescolar 2 al conocimiento de la lectura y escritura, siguiendo un modelo empírico, dado que en el desarrollo de la misma propongo situaciones didácticas que se ajustan y permiten desarrollo algunas acciones pertinentes para lograr nuestra meta, la propuesta dividida en tres etapas, cada una con situaciones didácticas y a su vez, enmarcando a las actividades a realizar.

PROPUESTA DIDÁCTICA

Procurar el clima afectivo en esta propuesta, favorecerá la resolución de conflictos, el entusiasmo y la cooperación que proporciona el trabajo colectivo, permitirá el desarrollo de personalidades sólidas, flexibles y solidarias.

En cuanto al acercamiento a la lectura y la escritura cabe precisar que lenguaje se va construyendo poco a poco, de manera estructurada, a través de la interacción, de la comunicación afectiva con los demás. El lenguaje oral se va construyendo a través de la comunicación con diferentes interlocutores, en situaciones reales de intercambio. El lenguaje escrito se construye a través de la práctica efectiva, se aprende a leer leyendo, a escribir escribiendo y también a leer escribiendo y a escribir leyendo.

³³ROJAS, Bastard. Amanda María. "LA LECTO-ESCRITURA EN LA EDAD PREESCOLAR" Congreso Mundial de Lecto-escritura, celebrado en Valencia, Diciembre 2000 en: http://www.oei.es/inicial/articulos/lecto_escritura_preescolar.pdf 26/ septiembre/ 2009.

Etapas	Situaciones Didácticas	Actividades
<p>Etapas 1:</p> <p>Conocer las características del grupo.</p>	<p>Presentación ante el grupo.</p>	<p>Incorporarme al trabajo del grupo con juegos y canciones.</p>
	<p>Observar rutina, hábitos, reglas, límites y disciplina de los niños dentro del aula:</p>	<p>Para establecer las necesidades y características del grupo.</p>
	<p>Presentación de observaciones a dirección.</p>	<p>Informar a la Dirección las condiciones en las que recibo al grupo, con un listado de situaciones por mejorar.</p>
	<p>Presentación ante padres de familia,</p>	<p>Explicar a los padres características y necesidades del grupo de Jardín 2. También se solicitará apoyo y se mejorarán las vías de comunicación con los padres de familia. Al enviar por escrito, en la libreta de tareas, situaciones que suceden dentro del aula y que tienen que ver con sus hijos.</p>
<p>Etapas 2:</p> <p>Generar el ambiente propicio para el trabajo en el aula.</p>	<p>Establecer reglas en el aula: Con el fin de construir la capacidad de aprender a convivir en los alumnos, se considera importante el manejo de acciones y actividades encaminadas a: Respetar las normas que rigen los intercambios lingüísticos orales (prestar atención, esperar turno adecuar el tono de voz, usar formulas de cortesía, etc.).</p>	<p>Disciplina.</p> <p>Autocontrol.</p> <p>Respeto.</p> <p>Tolerancia.</p> <p>Cortesía, para sus compañeros y adultos.</p> <p>Límites de área de trabajo.</p> <p>Cuidado de sí mismos y sus compañeros.</p> <p>Acción y consecuencia.</p> <p>Cuidado de su material y sus pertenencias. y ubicación de cada cosa en su lugar.</p> <p>Realizar trabajos a favor de otros.</p>

<p>Etapa 3:</p> <p>Conducir a los niños a un mejor acercamiento a los ejercicios de trazo, escucha y visualización del sistema de escritura.</p>	<p>Desarrollo de una clase de escritura. Entendiendo que la escritura es un proceso dinámico, una producción de textos, concebida como la búsqueda de entrada, de la adecuación del texto.</p>	<p>Trabajar de la "D" a la "Z".</p> <p>Presentación de la letra.</p> <p>Trazos al aire.</p> <p>Trazar de izquierda a derecha y de arriba abajo.</p>
	<p>Uso de libreta:</p>	<p>Libreta del aula: Se usa como apoyo en ejercicios previos a la escritura, conocimiento del alfabeto.</p> <p>Libreta de tareas: Va a casa para reforzar ejercicios y actividades de Trazo, búsqueda de objetos relacionados con las letras que se trabaja, dibujos, unión de letras, dictados.</p>
	<p>Lectura de cuentos. Encontrar textos auténticos de todo tipo, que sirvan para algo: materiales múltiples, estimulantes y variados que correspondan a la diversidad de sus deseos y de sus necesidades.</p>	<p>Elección de un cuento al mes, para acercar a los niños a la literatura infantil.</p>
	<p>Semana cultural, una pequeña obra, que les permita experimentar en situaciones vivenciales, que les den ganas de actuar, de comunicar, de compartir con su compañeros y de aprender más para poder actuar y comunicar más.</p>	<p>Selección de un cuento de origen francés.</p> <p>Narración del cuento a los alumnos.</p> <p>Elección de los alumnos que actuarán con papeles principales que representaran el cuento a través de una obra teatral.</p> <p>Ensayos.</p> <p>Clausura de la semana cultural.</p>
	<p>Evaluaciones bimestrales, como herramienta para favorecer la construcción del aprendizaje.</p>	<p>Evidencias escritas de los avances presentados en los alumnos.</p>
	<p>Juegos relacionados: Encaminados a la adquisición visual y auditiva de la lectura.</p>	<p>Encuentra una palabra con: "....."</p> <p>Forma letras con palitos abatenguas.</p> <p>Forma letras con masa.</p> <p>Uno puntos, sigo el alfabeto.</p> <p>Pescadores de letras.</p>

	Escritura del nombre propio; ya que es la palabra más significativa para cada uno de nosotros, y ayuda a crear un estado psicológico muy favorable desde el punto de vista emocional e intelectual.	Trazo del nombre remarcando. Trazo del nombre a partir de la copia.
	Trazos previos a la cursiva:	Ejercicios motrices para facilitar el trazo de letra cursiva.

Con la propuesta expuesta se muestran las acciones didácticas que pretenden acercar a los niños a través de “la práctica efectiva, de aprender a leer leyendo, a escribir escribiendo y también a leer escribiendo y a escribir leyendo.”³⁴. Lo importante para lograr avances en el grupo es “crear un ambiente grato, propio de grupos flexibles, pues dentro del grupo se aprende a dialogar, a acomodar los discursos a la situación y al contexto a escuchar y también a callar cuando corresponde”³⁵ para realizar los ejercicios que acerquen a los alumnos del preescolar 2, a la lectoescritura. Sin embargo, cabe mencionar que la propuesta se realizó antes del análisis de las actividades mecánicas que se enfrentan a un nuevo enfoque de la enseñanza del proceso de la lectoescritura.

Esta es una propuesta inicial, ya que con el desarrollo de la misma tendrá que variar y ajustarse dependiendo de las circunstancias contextuales, ya que como sabemos las problemáticas que se viven en la escuela, presentan actividades y situaciones imprevistas que requieren buscar ajustes al proceso eventual.

³⁴JOLIBERT, Josette; JACOB Jeanette. (Coordinadoras) **Interrogar y producir textos auténticos: Vivencia en el aula**. Edit. J.C. Saez Editor. Chile 2003. p 205

³⁵REYZÁBAL, María Victoria. **La comunicación oral y su didáctica**. Edit. Muralla, México, 2003. p 52

CAPÍTULO 3

EXPERIENCIAS EN PREESCOLAR, DEL JARDIN DE NIÑOS CAMPANITA EN EL CICLO ESCOLAR 2008- 2009.

En el capítulo tercero les presentaré al grupo de Preescolar 2, contiene una narración de las actividades realizadas para involucrar a los alumnos en el aprendizaje de la lectoescritura. Encontrará como se aplico la propuesta didáctica en las acciones realizadas, juegos, narraciones e incidentes ocurridos con el grupo. También hallará algunas evidencias del trabajo realizado con los pequeños y evaluaciones que se realizaron dentro del aula.

3.1 CARACTERÍSTICAS DEL GRUPO

Ahora les voy a narrar las experiencias que tuve con el grupo de Preescolar 2, del Jardín de Niños Campanita.

Este grupo está conformado por 33 alumnos de alrededor de los 4 años de edad, con 17 niñas y 16 varones. Según el proyecto Institucional, en cuanto a lectoescritura, los niños de preescolar 2 deben concluir el ciclo conociendo el alfabeto completo, escribir su nombre, tener nociones de caligrafía en el área de escritura. Actividades que deben complementarse con situaciones didácticas que lo fortalezcan.

A lo largo del ciclo escolar, en el jardín se realizan varios eventos con el fin de poner a los niños en contacto con eventos tradicionales, culturales y cívicos.

El primero relacionado con la independencia de México, así que para el 15 de septiembre se realizó una ceremonia, una mañanita mexicana y trabajos en el aula enfocados a conocer a los héroes patrios. Después en noviembre se realizó un festejo mezcla Día de Muertos y Halloween, en el que por un lado se trabajó las tradiciones mexicanas, como la colocación de una ofrenda, se explicó a los niños cada uno de sus elementos, se invitó a los padres de familia a escribir “calaveritas” y a vestir calaveras de cartón, cerrando este festejo con un Halloween al que asistieron los niños disfrazados y cantaron canciones relacionadas a la fecha en inglés y en español. En diciembre se presentó un cuento navideño y para el mes de febrero se hace una semana cultural en la que se escogió un país para investigarlo y hablar de una cultura diferente a la mexicana. Más tarde se presentan muestras

pedagógicas de todas las clases especiales (computación, inglés, música y educación física), para finalizar con el tradicional festival de día de las madres.

Es decir, en medio de estos eventos se intercalan la enseñanza de la noción matemática, lenguaje y comunicación, exploración del mundo, expresión y apreciación artística, el desarrollo físico y la salud, campos formativos que pretenden impulsar el desarrollo personal y social de cada alumno.

Al integrarme al trabajo con los preescolares me encuentro con un grupo numeroso, que no saben cuidar su material, atender indicaciones de las maestras, no ordenan su área de trabajo como las mochilas, suéteres, loncheras, no saludan, carecen de hábitos y un buen ritmo de trabajo. Además en este grupo todos los días había un niño accidentado, que se había pegado en la mesa, cortado con el sacapuntas, pegado en la pared, con algún machucón de la puerta o golpeado por otro compañero. Por lo tanto no contaba con material básico de trabajo, como crayolas, colores, goma, lápiz y sacapuntas. Ya que no se tuvo el cuidado de enseñarle a los niños como se debía usar.

Así que para retomar el trabajo con el grupo, me encomiendan la misión de reducir el número de accidentes, avanzar en el programa, mejorar el control del grupo, recuperar la confianza de los padres de familia en la escuela, apoyar y vigilar que la maestra de inglés se relacionara con respeto y cuidado a los niños, pues los alumnos se quejaban de ser maltratados durante esa clase. Además, aunque nunca lo mencionaron, hacer que los alumnos llegaran a la escuela felices, dado que después del panorama anterior los pequeños ya no querían asistir a clases.

Las actividades en el Jardín de Niños Campanita inician a las 8:30 am y terminan a las 1:30 pm. y están organizadas como se muestra en este horario, que nos muestra el tiempo asignado al trabajo de lectura y escritura es de 3 horas a la semana, considerado como tiempo de trabajo en el cuaderno de escritura, pues se intercalan las clases especiales, eventos y el uso de libros.

El horario es el siguiente:

HORARIO DE PREESCOLAR 2 08/09					
Horario	Lunes	Martes	Miércoles	Jueves	Viernes
8:30 a 9:00	Honores a la bandera	Lectura y escritura	Unidad programática	Lectura y escritura	Unidad programática
9:00 a 10:00	Matemáticas		Matemáticas		Matemáticas
10:00 a 10:30	Recreo				
10:30 a 11:00	Toma de alimentos				
11:00 a 12:00	Escritura	Computación	Lectura y escritura	Computación	Lectura y escritura
12:00 a 13:00	Inglés	Inglés	Inglés	Inglés	Inglés
13:00 a 13:30	Unidad programática	Cantos y Juegos	Educación física	Cantos y Juegos	Educación física

3.2 DIA UNO

El 15 de enero entro al grupo de Jardín 2 y me doy cuenta de que los niños no saben colocar las mochilas en su lugar, no entregan libreta de tareas y la Maestra Elena saca los cuadernos de la mochila, lo que significa casi 20 minutos perdidos para poder iniciar las clases; aunque la maestra se encuentra en el salón muy pocos niños se mantienen atentos a lo que ella dice, pues logra captar la atención de los niños por breves espacios de tiempo. Después de esta media hora de intentos por lograr que los niños atiendan a la maestra, me presentan al grupo y los niños me ven con simpatía, pero siguen haciendo lo que quieren, se levantan, se empujan, gritan, corren, lanzan objetos y algunos se pelean.

Ese día corresponde trabajar en el cuaderno de pensamiento matemático, el número 13, que implica remarcar en su libreta dicho número varias veces, en una hora. La actividad inicia cuando la maestra, sin explicarles qué es lo que deben hacer, comienza a repartir uno a uno los cuadernos, con ese acto pasan otros 15 minutos, por lo que regresa el desorden, pues mientras reparte el primero de los 33 cuadernos, los niños que no cuentan con su libreta comienzan a jugar y cuando por fin entrega el último cuaderno, los primeros en recibirlo ya lo usan para jugar. Intenta llamar la

atención del grupo y les dice que deben remarcar el número con su lápiz, se repite el desorden al buscar lápices, pues los niños nuevamente comienzan a gritar, a levantarse de sus asientos y jugar con otros compañeros, pues no hay material, no hay colores, no hay lápices, no hay casi nada. Así que se parten en 3 los lápices existentes, se les reparten a los niños pero antes de los 5 minutos de haberlos entregado, los alumnos los pierden, los lanzan, los muerden, se equivocan, no pueden corregir, pues no hay gomas y muchos niños no saben permanecer en su lugar, molestan a otros compañeros y corren en el aula. Algunos lloran y después de hora y media, algunos logran terminar el ejercicio.

Después del ejercicio de matemáticas salimos al recreo. Todos corren, gritan y afortunadamente no hay ningún incidente.

Al entrar nuevamente al aula los niños corren por sus loncheras y sacan sus alimentos, algunos piden ayuda para destapar sus recipientes, abrir la envoltura de galletas Emperador, Ritz, Príncipes, leche Alpura, “dedos de queso”, jugos Boing, Frutsi, botellas de agua Ciel, Bonafont y en casi todas las mesas los niños se levantan, desperdician alimentos, tiran frutas y los empaques de leche jugo y agua a la basura casi llenos. En otras ocasiones, los niños hacen batidos de sándwich, jugo, agua, gelatina y fruta. El piso del salón queda sucio, pegajoso y mojado. Al sonar la campana todo el salón es un desastre, entre mochilas, agua y basura. Lo que implica más de 20 minutos adicionales para intentar organizar el aula.

En los siguientes 40 minutos restantes se trabaja con una manualidad, aunque continua el problema con el material, termina el tiempo y comienza la clase de inglés. Cabe mencionar que la maestra de inglés, por indicación de la dirección no puede dar su clase sola con el grupo, pues hay antecedentes de que trata mal a muchos alumnos del grupo. Así que al llegar la maestra de inglés la mayoría de los alumnos participan, cantan en la primera parte de la clase y el problema es, nuevamente la falta de material.

Este es un esquema del salón³⁶ que encuentro al incorporarme al grupo:

³⁶ La distribución del salón de esta manera generaba más conflictos, pues obstruía la puerta, más el desorden generado por no colocar en el lugar correcto las mochilas, suéteres y la carencia de materiales, favorecía constantes accidentes y caídas dentro del aula.

1. Puerta de acceso.
2. Repisas para guardar mochilas, cuadernos y otros materiales.
3. Pizarrones.
4. Escritorio
5. Mesas de trabajo para los niños.
6. Mesa de aislamiento para los niños inquietos.
7. Ventana orientada al patio.

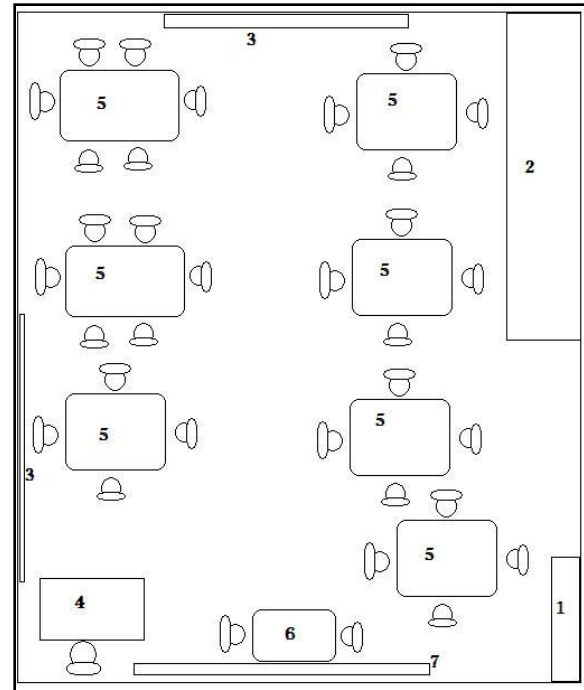

Decidí hablar con la maestra, para establecer la función que realizará al integrarme al grupo, y le solicito su apoyo para hacer algunos cambios en

la forma de trabajar en el aula. Ella se muestra dispuesta y menciona que está de acuerdo con todas las actividades, siempre y cuando sean por el bienestar de los niños.

Esa primera semana participo en el control del grupo, sin embargo, la responsabilidad del grupo está aún a cargo de la maestra Elena.

A la semana siguiente se realiza junta con los padres de familia para entregar resultados y evaluaciones del 2do. Bimestre. Por decisión de la dirección, la maestra Elena no participa en la reunión, pues había muchas quejas por parte de los padres de familia, en cuanto a su desempeño, así como del trabajo de la maestra de inglés. Después de que la Directora entendió las quejas, asumió compromisos de corregir las irregularidades que los padres de familia describen y hace algunos acuerdos, además me presenta ante los padres de familia. Agradecí su presencia y les hablé de mi formación y experiencia profesional. Les dí un panorama general del grupo, de las carencias del material de trabajo, del material de higiene, de la disciplina y de los hábitos de los niños. Tomamos acuerdos con los padres de familia sobre las áreas de superación que es importante fortalecer con sus hijos, así que ambas partes asumimos lo que nos correspondía.

Comencé estableciendo las reglas del salón, situación muy estresante pues la maestra Elena se encontraba presente la primera semana y ella prefería que las cosas se quedaran tal y como estaban, a pesar de haber dicho que facilitaría la transición del cambio de maestra. La maestra Elena prefería hablar en tono bajo, situación que no resultaba muy conveniente, por ser un grupo con 33 alumnos que no atendían ninguna indicación, regla o acuerdo y que el incumplimiento de todas las reglas pasaba inadvertido por la maestra Elena.

A la semana siguiente la maestra Elena se reportó enferma y no asistió por 4 días, por tal motivo el grupo se quedó conmigo. Así que me tomé la libertad de modificar la distribución del aula³⁷, de la siguiente manera:

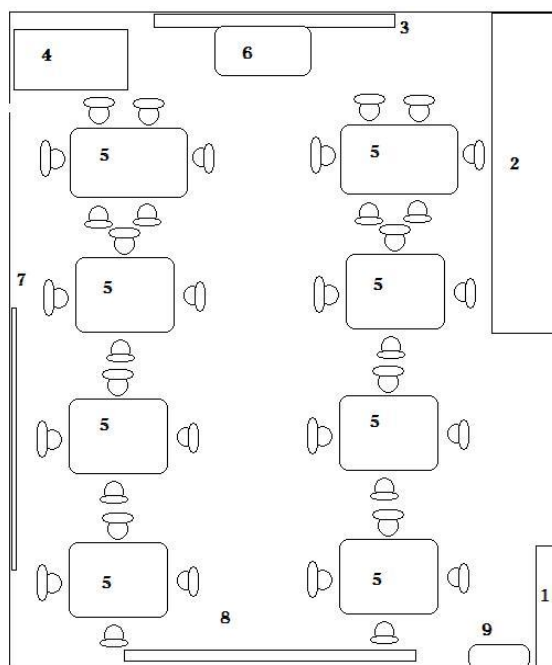

1. Puerta de acceso.
2. Estante para mochilas, cuadernos y otros materiales.
3. Pizarrón para trabajo en español.
4. Escritorio³⁸.
5. Equipos de trabajo.
6. Mesa para los botes de colores.
7. Pizarrón para la clase en inglés.
8. Ventana al patio.
9. Repisa para la grabadora.

³⁷ Con esta distribución espacial se facilitaron los intercambios comunicativos pues todos se ven y se oyen; resulta también útil para el trabajo colectivo del grupo. De manera que los alumnos se agrupan en equipos pequeños y dentro de éstos mantienen una estrecha relación. Permite los desplazamientos por toda el aula si son necesarios y el docente puede recorrerla con facilidad. REYZÁBAL, María Victoria. **La comunicación oral y su didáctica**. Edit. Muralla, México, 2003. p 52.

³⁸ En este esquema se puede observar que el espacio para el escritorio se ve reducido, situación que no es tan grave, pues por las características del grupo es importante que la maestra se mantenga de pie y en constante movimiento.

3.3 REGLAS EN EL GRUPO

Inicié con actividades que captaran la atención de los niños, con un tono de voz alto que, en medio del caos, lograba hacer que los niños se sentaran, me pusieran atención y permanecieran en su lugar por varios minutos. Días después jugábamos a localizar a los niños ¿en dónde está Diego?, y después de que el grupo encontraba al niño del que se decía el nombre, le pedíamos que se sentara correctamente y que lo esperaríamos para poder trabajar. Anteriormente, debido a la dinámica del grupo, la maestra Elena, optaba por tener las puertas y ventanas cerradas, dado que los niños solían escaparse al patio, al baño o a curiosear por la escuela, situación que era fundamental cambiar, pues con el calor y el encierro resultaba casi imposible respirar además de que el aula tenía mal aroma. Lo primero que hice al respecto fue abrir todas las ventanas, le explicaba a los niños que como ya no eran bebés ellos, eran capaces de controlar su cuerpo, en el sentido de decidir qué es lo que pueden hacer y el mejor momento de hacerlo, además de controlar el impulso de jugar todo el tiempo, pues al hacerlo nos cuidábamos todos de accidentes. Les expliqué que al ser un grupo que lograba realizar sus trabajos necesitábamos que todos nuestros compañeros de la escuela los vieran, al igual que las maestras y la directora. Eso era algo que les motivaba mucho, pues ahora la maestra entraba a felicitarlos por el esfuerzo que realizaban. Y cuando abrí la puerta, además de aire fresco y ventilación, los niños comprendieron que el trabajo debía realizarse dentro del aula y que si no teníamos recreo o alguna actividad afuera no tenían a que salir.

Cuando me integro al grupo los niños estaban repartidos por equipos en diferentes mesas, el aula contaba con 9 mesas, con tres o cuatro niños en cada una. Los alumnos sabían que era trabajo de la maestra repartir el material, libros, cuadernos, pegamento, pintura, etc. Eso implicaba, dado la cantidad de alumnos, que cuando la maestra se encontraba con la primera mesa, las otras 7 se pusieran a jugar, levantarse o incluso pelear, por esa razón para cuando la maestra llegaba con el último equipo, el primero ya no contara con el material pues ya habían tenido el tiempo necesario para lanzar, romper, desperdiciar y perder el material.

La dinámica de trabajo mejoró cuando a cada mesa de trabajo se le asignaban comisiones, es decir, se les establecía una labor que beneficiara a su propio equipo y al de sus compañeros, así que para favorecer el ambiente en el grupo, el servicio a los demás, el respeto entre compañeros, el respeto al trabajo y a los materiales propios y ajenos. El trabajo encomendado a cada mesa implicaba acciones específicas a realizar por ejemplo: mesa 1 reparte el cuaderno rojo, mesa azul, reparte botes. La

condición era cuidar maltratar el material y entregar las cosas como les gustaría que se las entregaran. Al principio algunos niños lanzaban en la cara de sus compañeros o al piso el material. Poco a poco los niños atendieron las indicaciones y lograron atender por más tiempo.

El grupo, además de ser numeroso, contaba con niños que no tenían ningún respeto por sus compañeros, carecían de límites y reglas, situación que me invitó a establecer, de manera arbitraria³⁹, varias reglas en el salón, con la intención de marcar límites y disciplina⁴⁰ que favorecían la convivencia con los niños en el aula.

Las reglas fueron:

1. Evito correr dentro del salón, pues puedo caerme y empujar a alguno de mis compañeros.
2. Evito tocar a mis compañeros.
3. Cuando hable la maestra, alguno de mis compañeros o cualquier adulto, debemos estar en silencio.
4. Las ventanas y la puerta abierta no implica que yo salga del aula, nos sirve para ventilarnos.
5. Cuido mi material, no piso las mochilas de mis compañeros, la mía y todo el material que se encuentra en la escuela.
6. Me dirijo a mis compañeros y maestros con respeto.
7. En las salidas a clases especiales no corro y sigo indicaciones de los maestros.
8. Uso las palabras mágicas, "*por favor*" y "*gracias*".

Estas reglas se encontraban acompañadas de una serie de actividades para que los niños comprendieran la razón de cada una de ellas, por ejemplo; "No toco a mis compañeros", significaba evitar juegos rudos, aventones, abrazos bruscos que pudiera lastimar a sus compañeros.

Observé que los niños casi no cantaban, aunque cantar los relajaba muchísimo así que hice uso de mi repertorio de canciones. Cantamos "5 changuitos", "Voy a pintar un chango", "Si las gotas de lluvia", "Crema de cacahuate", "El lagarto y la lagartija", etc., etc. Cantar me ayudaba a captar la

³⁹ Pues en ese momento no contaba con la experiencia de saber organizar un reglamento junto con los alumnos y el tiempo me presionaba con los padres de familia.

⁴⁰ Los niños necesitan una libertad regulada, cuando los niños son muy pequeños, las reglas son necesarias, el niño debe poder desarrollar hábitos dentro de un ambiente cuidadoso, si bien, cálidamente normado. Debe aprender de los adultos, siempre con respeto, entendido ese concepto como al respeto de la dignidad de una persona. SCHMELKES, Sylvia. **La Formación de Valores en la educación Básica. Secretaría de Educación Pública.** México 2004.p 40.

atención de los alumnos, los relajaba y los dejaba atentos, callados y receptivos para las siguientes actividades.

El problema de la disciplina, espacio y ventilación se estaban resolviendo, sin embargo continuaba la carencia de materiales, por un lado se les solicitó nuevamente material a los padres de familia y algunos lo llevaron, pero tuve dificultades con algunos pues la maestra Elena no llevaba ningún registro de los materiales que pedía, de lo que le entregaban, ni quiénes habían cumplido o no con la solicitud, para lo que fue necesario explicarles la dinámica del grupo a los padres de familia para invitarlos a llevar nuevamente el material. Con el propósito de hacer a los niños más responsables de sus cosas y del cuidado que requerían se solicitó un bote con colores, lápiz, sacapuntas y una goma, todo previamente marcado el cual no fue utilizado hasta que los 33 alumnos lo hubieran entregado.

También hubo problemas para que estos cambios se reflejaran en el trabajo con otros maestros, por lo que fue necesario explicarle a los niños que ellos eran capaces de controlar su juego y sus acciones, por esa razón les indicaba a los niños que no podían salirse de la fila, gritar sin motivo o jugar si no estábamos en un tiempo para ello. Fue más fácil hacer los cambios en las clases más divertidas, como computación, música o educación física, pues cualquier falta de atención, de respeto o juego brusco implicaba regresar al salón conmigo y perder esa clase por ese día⁴¹. Así que logré que el grupo mantuviera una mejor conducta en todas las clases que reciben en la escuela.

⁴¹ Mi intención era mostrarle a los niños que el rompimiento de las reglas tenía consecuencias. Ahora reflexiono y puedo cuestionar esos procedimientos un tanto autoritarios y estoy en búsqueda de nuevas estrategias de organización y solución, para este tipo de situaciones.

3.4 LOS ALUMNOS DE PREESCOLAR 2

Dice María Victoria Reyzábal⁴² que las características de un grupo de aprendizaje deberían ser no más de 7 alumnos, que los grupos más grandes tienden a subdividirse, destacando alumnos dependientes o inseguros, los individuos que aunque se ven muy activos e intentan aportar algo al grupo y aquellos que no saben integrarse y necesitan destacar como individuos, por encima de los demás y por lo tanto quieren controlar.

El grupo de preescolar 2 era cuatro veces mayor que un grupo ideal en cuanto a número, sin embargo destacaron las personalidades y temperamentos de los alumnos que a continuación se presentan. Comienzo de izquierda a derecha y de arriba hacia abajo, tomando como referencia la fotografía.



1. **Pamela:** es una niña morena, cabello castaño, lacio a la altura del hombro, inquieta, muy juguetona que hace todo por llamar la atención de cuanto adulto es posible. No tiene límites trabaja con pereza, suele tener algunas lesiones por no seguir instrucciones y tiende a retar a la autoridad.

⁴² REYZÁBAL, María Victoria. **La comunicación oral y su didáctica.** Edit. Muralla, México, 2003. p 45.

2. **Lupita:** Blanca, cabello castaño claro, muy cariñosa, trabaja bajo presión.
3. **Arath:** Independiente, solidario, amistoso.
4. **Eduardo Maximiliano:** Blanco, alto (para su edad y grupo) cabello rizado, oscuro. El más inquieto del grupo, puede trabajar bien, pero bajo presión, pues se distrae con facilidad y juega mucho tiempo sólo.
5. **Emilio:** Fuerte, moreno, cabello quebrado, amable y participativo, realiza su trabajo en cuadernos lentamente.
6. **Fabrizio:** Delgado, muy juguetón y rudo, le resulta difícil concentrarse y suele lastimar a sus compañeros, debido a la brusquedad de sus juegos.
7. **Santiago:** Pequeño, coqueto, besucón, amable sólo con las niñas, rudo con los varones, no es muy tolerante y suele golpear a sus compañeros a la mínima provocación.
8. **Violeta:** Morena, cabello castaño oscuro, muy largo, reservada, tímida, muy trabajadora y hace todo lo que se propone de manera casi perfecta.
9. **Fernanda Paola:** Blanca, cabello oscuro, lacio al hombro, líder en su grupo de amigas, mandona y no sabe estar sola.
10. **Ma. Fernanda A.:** Delgada, cabello rizado, coqueta, acomodada, amable.
11. **Ivanna:** Blanca, cabello lacio negro al hombro, siempre peinada de 1 o 2 colitas, ruda, de aspecto delicado y femenino, pero disfruta de los juegos con los varones y se divierte mucho jugando con ellos.
12. **Luz Dalaí:** Morena, cabello largo oscuro, ojos grandes y negros. Femenina, coqueta, baila y canta con gracia y delicadeza.
13. **Alondra:** Rubia, ojos almendrados, educada, amable y respetuosa, se concentra a la hora de realizar sus trabajos y le gusta realizarlos con limpieza.
14. **Itzel:** Blanca, delgada, cabello castaño oscuro, no le resulta fácil hacer amigos.
15. **Nancy:** Alegre, coqueta, se relaciona muy bien con sus compañeros. Todos sus compañeros quieren jugar con ella. Algunas veces se distrae, pero una vez que logra concentrarse. Realiza trabajos con calidad.
16. **Ximena:** Cabello largo, con fleco, lacio, oscuro. Muy tímida, habla poco y no le resulta nada fácil encontrar amigos en el recreo.
17. **Alejandra:** Pequeña, morena, educada, cortés, de pocas amistades, es trabajadora, disfruta de la actuación, cantar y bailar.
18. **Caleb:** Moreno, cabello corto negro, tiene ojos grandes, inquieto, sonríe mucho, juega con vigilancia puede hacer su trabajo.
19. **Fernanda R.:** Morena clara, juguetona, platica mucho.
20. **Ma. Fernanda H.:** Rubia, blanca, pequeña. Se disgusta con gran facilidad y suele distraerse por atender a lo que hacen sus compañeros.
21. **Fernanda L.:** Cabello castaño claro, rizado, coqueta, acomodada, cariñosa, tiene un extenso vocabulario para su edad. Conoce el sistema solar y demanda mucho cariño de sus maestros.
22. **Ariadna:** Rubia, pequeña, delgada, amable, trabajadora y respetuosa.
23. **Antonio:** Toñito tiene tez blanca cabello castaño claro, rizado, trabajador, amable, cortés.
24. **Leslie:** Es la más bajita de todo el grupo, sensible y chantajista, cariñosa, amable y cuida mucho a sus amigos.
25. **Navi:** Es un pequeño, blanco, cabello corto, disperso, no se concentra, generalmente tira sus zapatos, no trabaja, no sigue indicaciones. Tiene una dinámica familiar muy compleja. Inestabilidad familiar y emocional.

26. **Leonardo:** Juguetón, trabaja bien, excepto porque se distrae fácilmente y aprovecha la mayor parte del tiempo en juegos que en trabajar. Gran aliado de Samuel.
27. **Byrón:** Es un niño blanco delgado, sensible y juguetón. Le gusta compartir y demanda sus compañeros compartan con él. Lloro con mucha facilidad.
28. **Samuel:** Blanco, de ojos muy grandes, travieso, se relaciona fácilmente con sus compañeros y realiza bien sus ejercicios.
29. **Roberto:** Delgado, moreno, cabello quebrado, educado, cariñoso, trabaja con dificultad, pues falta mucho a clases y pierde el ritmo de trabajo y suele olvidar lo aprendido.
30. **David:** Es el caballero más pequeño del grupo, lo abrigan mucho, se ausenta mucho a clases, sin embargo, sabe solicitar ayuda y trabaja lento.
31. **Diego Fernando:** Es un niño alto, amable, platica mucho, disfruta de conversar en voz alta y demanda que todos lo escuchemos.
32. **Braulio:** Es un pequeño que nadie en casa lo atiende, hace caso omiso al trabajo, es descortés, le pega a todos sus compañeros, no tiene reglas, ni límites. Dice muchas malas palabras y trata a las niñas de manera ofensiva e irrespetuosa.
33. **Luis Javier:** En un niño muy consentido, en casa que acostumbra hacer siempre lo que quiere, suele ser egoísta y golpea a sus compañeros sin motivo, falta mucho a clases. (No asiste a clases el día de la foto).
34. **Miss Elena** (A la derecha de los alumnos).
35. **Miss Gisela** (A la izquierda del grupo).

3.5. ¿CÓMO ERAN LAS CLASES?

Debido a que el propósito de este trabajo es narrar la propuesta dentro del proyecto curricular que tiene implantado la escuela para la introducción a la lectura y a la escritura en alumnos de 4 años del “Jardín de Niños Campanita”, sólo tomaré en cuenta actividades enfocadas al campo de Lenguaje y comunicación, dentro de las acciones previas a la lectoescritura, por lo tanto abarcaremos únicamente las libretas de escritura. Además de considerar otras actividades que se realizaron para favorecer este campo. Por situaciones de horario y actividades extra, el trabajo que los niños hacían en la libreta de escritura se realizaba los lunes, miércoles y viernes, alternando con actividades de pensamiento matemático. En este ejercicio sólo tomaremos algunos ejercicios relacionados a la escritura y se hará mención de algunas otras actividades enfocadas a la narración y acercamiento de la lectura en los alumnos.

Las clases funcionaban con este esquema: hoy correspondía el trabajo con la letra “D” así que en el pizarrón dibujaba la letra mayúscula y minúscula y a su alrededor diversos dibujos relacionados con esa letra, por ejemplo, la imagen de la derecha muestra cómo se trabajó.

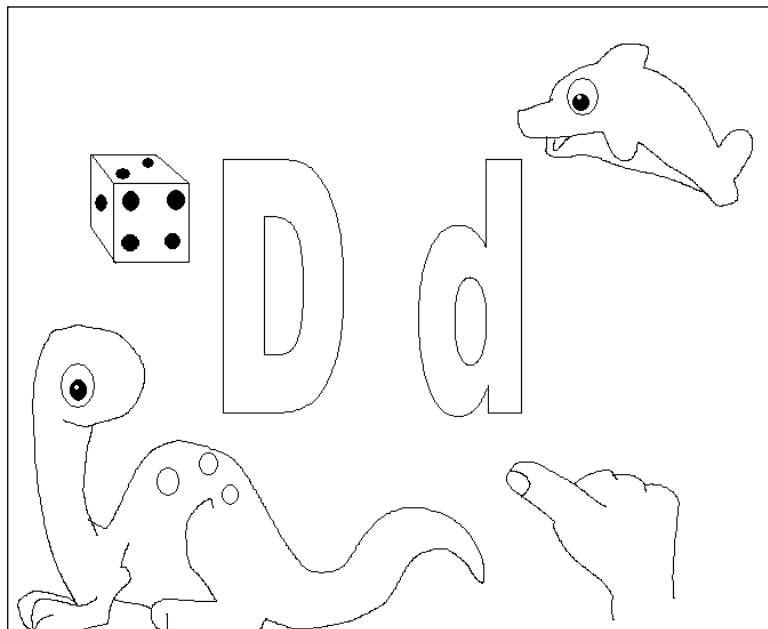

Esta clase de ejercicios permiten a los alumnos conocer de manera general que cada letra nos permite hacer una referencia hacia objetos o imágenes. Sin

embargo, Irena Majchrzak opina, en su libro *Nombrando al Mundo*, que en muchos países, al presentar a los niños las letras, se presentan alfabetos ilustrados, en los que las letras se asocian con objetos o fenómenos cuyos nombres empiezan con la letra en cuestión. Así en México la letra A de asocia con un árbol, la b con un barco, la c con una casa, etc. En consecuencia el niño queda confundido. Fácilmente podemos imaginar lo que sucede en la mente del niño cuando tiene que leer, por ejemplo la palabra cielo, al emprender esa tarea, se le presentarán en la mente; la casa, iglesia, el elefante el león y, al final, el osos. “Estas asociaciones absurdas tienen un rico contenido que fácilmente puede distraer la atención del lector principiante. En consecuencia, para leer y entender la palabra cielo, el niño, tiene que rechazar toda la información del programa escolar que logró asimilar y que ahora es un lastre que comprender el texto leído, tiene que despojarse de todo lo que aprendió con todo su esfuerzo y el de su maestro.”⁴³

Después le pedía a los alumnos que trazáramos la letra mayúscula en el aire con el dedo índice y luego la minúscula, y yo señalaba las figuras en el pizarrón para que los niños identificarán algunos objetos con esas letras.

⁴³ HAGG, Carime. *Lectoescritura en educación infantil: un buen comienzo* KLOOSTERMAN, Valentina... **Niños cuentos y palabras. Experiencias de lectura y escritura en la educación infantil.** 1ª Edición, Buenos Aires. Ed. Ediciones Novedades Educativas 2003. pp.80-93.

Más tarde se entregaban cuadernos, se elegía a un equipo y ellos tenían la comisión de entregar a cada uno de los compañeros su material. Ya que los niños tenían su cuaderno en la mano, debían encontrar la letra y dos planas, una de mayúsculas y otra de minúsculas. Los niños tenían que reproducir la letra, avanzando de izquierda a derecha, dando un espacio, usar el guión y así realizar las dos páginas.

Una vez con el cuaderno en las manos la indicación era colorear la mayúscula de rojo y la minúscula de azul...

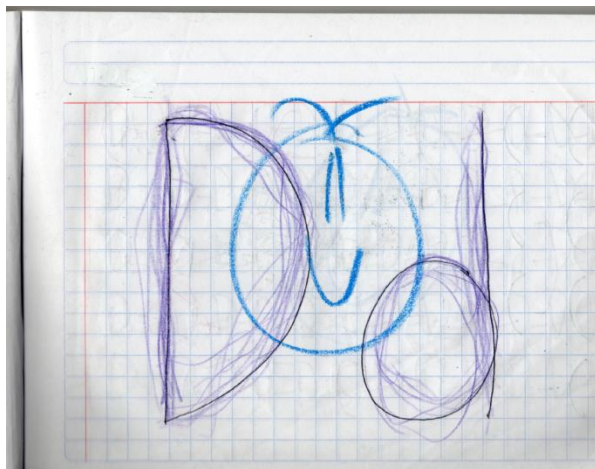

El problema con la indicación de los colores es que el material disponible no les permitió a los alumnos seguir la indicación aunque esa hubiese sido la intención. Al terminar de colorear la primera página, seguía hacer la plana de la letra Mayúscula y minúscula usando el lápiz.

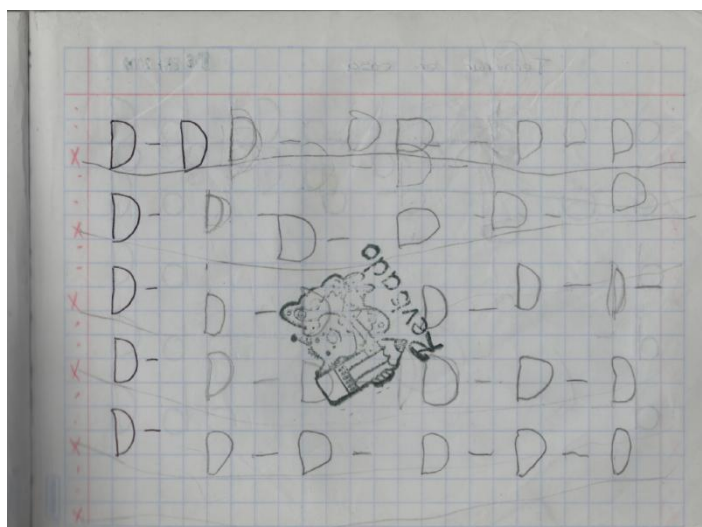

En el ejercicio anterior, se puede apreciar que este alumno no había alcanzado seguir en línea recta, ni de izquierda a derecha. Pues un texto debe ser leído de izquierda a derecha, de arriba hacia abajo

y siguiendo un orden establecido de las páginas. De igual manera cuando escribimos, debemos seguir ciertas reglas de ortografía, direccionalidad, orden de las letras palabras y frases (en este caso el orden y continuidad de las letras) si queremos ser entendidos. Estas experiencias ayudan a que los preescolares maduren y comiencen a entender las reglas que gobiernan el código escrito. Este es un aprendizaje difícil ya que son reglas arbitrarias y no se parecen nada a lo que el niño había aprendido del mundo hasta ahora. Ahora puedo analizar que el programa de la escuela es un programa tradicional, el cual trabaja la repetición y memorización. Pues el objetivo debería ser más que aprenderse las letras y las sílabas, es comprender el proceso de la lectura en un contexto de ideas completas en materiales impresos, cercanos y comunes en su entorno, esto es lo que los niños preescolares deben aprender cuando explora materiales escritos⁴⁴. Pero estas son las prácticas cotidianas en los procesos de la lectoescritura, en esta escuela.

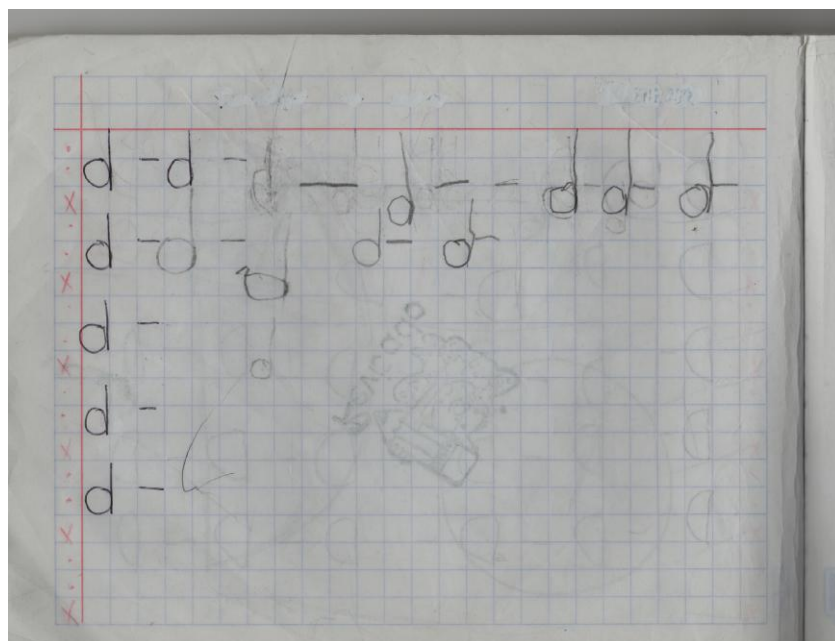

También se puede ver que con estos ejercicios los niños requerían más tiempo, pues algunos alumnos no lograban concluir los ejercicios en 60 minutos.

Se dejaban tareas en el mismo tenor, es decir, planas de la misma letra, mayúscula y minúscula. En otros casos se solicitaba que encontrarán objetos que se relacionaran con la letra que se trabajaba en el aula.

⁴⁴ Ibidem.

3.6 UN DÍA DE MONSTRUOS

Durante la etapa preescolar, es importante que los niños tengan la posibilidad de sumergirse en la cultura letrada: escuchar leer en voz alta, ver escribir a alguien, tener la oportunidad de producir marcas intencionales; participar en actos sociales donde leer y escribir tienen sentido; plantear preguntas y obtener algún tipo de respuesta⁴⁵, favorece su comprensión del mundo a través de las letras, al observar el uso que los adultos pueden darle a la escritura. Así que, se incluye como parte del proyecto para atraer la atención de los alumnos, acercarlos a materiales impresos, ayudarlos a que aumenten su vocabulario, e intensificar sus capacidades de asimilar de lo que escuchan, y además, colaborar en el desarrollo de sus habilidades comunicativas. Para promover lo anterior, preparé el cuento “Salvemos a nuestros monstruos”, de Gabriela Leveroni⁴⁶ por lo que fue necesario hacer réplicas de las ilustraciones en un tamaño más grandes para captar la atención de los niños.

Decidí hacer uso de un cuento, aunque no fue una lectura estricta de la historia, por considerarlo como otra posibilidad de acercar a mis alumnos a mundo de la lectura y el uso de la escritura.

La narración y la lectura en voz alta agregan, a la función de utilidad de la lengua, las dimensiones de goce, del juego de la construcción de vínculos en los modos de decir. “Estas posibilidades de la palabra hablada y, con posterioridad de la palabra escrita, se pueden descubrir tempranamente.”⁴⁷

Mientras les contaba la historia hubo un momento en el que, siguiendo la historia, pregunte -¿En la noche hay monstruos en tu casa que no te dejen dormir?

Cuando hice esta pregunta, algunos niños contestaron... En mi casa hay murciélagos, otro en la mía una araña muy grande... y se interesaban más en el cuento.

Los alumnos disfrutaron mucho de la narración, se quedaron atentos, callados y me siguieron con mucha atención mientras les contaba qué pasaba con cada uno de los monstruos. Al terminar les mostré el libro, “Salvemos a Nuestros Monstruos”, y algunos lo hojearon, para ver las ilustraciones.

Esa experiencia fue muy gratificante, pues los niños siguieron el resto del día, haciendo referencia a los monstruos y comentaban cómo sería el monstruo que viviría en su casa. Al finalizar el día me solicitaron un nuevo cuento para el día siguiente. Por cuestiones de tiempo y de las actividades

⁴⁵ Ferreiro, Emilia. **Pasado y presente de los verbos leer y escribir**. Fondo de Cultura Económica. México 2002. pp 25-26.

⁴⁶ LEVERONI, Gabriela. **Salvemos a nuestros monstruos**. Alfaguara Infantil. México. 2005. (Ver anexo 1)

⁴⁷ CIRIANI, Gerardo y PEREGRINA, Luz María. **Rumbo a la lectura**. IBBY, México 2007. p 19.

programadas en la escuela no pude preparar el cuento que solicitaron, pero recibí comentarios de algunos padres de familia de que el cuento del día anterior había sido muy interesante para los pequeños.

Como se puede observar en mi práctica docente transitaba de un modelo de enseñanza tradicional a una propuesta lúdica dónde los alumnos al escuchar un cuento, ponían en juego sus saberes previos. Escuchaban y hablaban coherentemente sobre el tema y solicitaban más experiencias en este sentido.

3.7 UNA SERPIENTE EN MI BOTAS!...O EN MI TENIS?

El día en el que correspondía trabajar con la letra “H h”, iniciamos como tradicionalmente se hacía; primero en el pizarrón se presentaba una serie de dibujos relacionados con la letra, como el helado, las hormigas, el huevo, huesos, etc. Hicimos la entrega correspondiente de los cuadernos asignado a un equipo e iniciamos con el reparto del material, continuábamos con problemas de material insuficiente, pero los niños, se esforzaban en seguir el ritmo de trabajo que les exigía más velocidad en la elaboración de los ejercicios.

Pero en esa ocasión Byron, un niño del salón, solicitó ayuda para atarse los zapatos, misma que se atendió, pero al acomodarle el tenis, fue necesario quitarlo para que el niño pudiera meter su pie y nos encontramos con la sorpresa ¡que tenía una serpiente en su tenis!, ¡Sí una serpiente!

La serpiente estaba muerta, era un animal pequeñito, de unos 10 o 12 cms., que Byron había puesto en su zapato para llevarlo a la escuela y mostrárselo a sus compañeros, sólo que no contó con el detalle de que el animal no resistiría su peso.

Los restos de la serpiente causaron una revuelta en el salón y el trabajo del día se detuvo con la emoción de ver al animalito. Byron lloraba escandalosamente y con exageración, al ver que todo el grupo estaba pendiente de él. Durante el recreo el niño continuaba llorando y después de hablar con varios compañeros llegó a la conclusión de que su vida había estado en peligro, concluyendo que se pudo haber muerto si la viborita lo hubiera atacado a él. Después del desayuno, y como la algarabía no terminaba pues los restos del pequeño animal dieron la vuelta por todo preescolar y primaria, nos devolvieron el cadáver, evidencia de lo que ocurrió en mi clase.

Después de todo esto se dio el momento para explicarle al grupo que las mascotas requieren de ciertos cuidados, que requieren jaulas especiales para poder transportarlos, que no todos los animales pueden ser mascotas, pues hay muchos animales peligrosos que pueden lastimar a las personas. Bueno, después de la clase de zoología y pretendiendo cambiar la cara de susto de Byron, comenzamos a decir que ahora sería como Woddy, el vaquero de la película de Toy Story, con la pequeña diferencia de que él no tenía una serpiente en su bota, sino en su tenis, eso lo animó mucho y se acabó la tragedia. Los restos de la serpiente fueron depositados en una bolsita y engrapados en la libreta de tareas, junto a un recado que Byrón y yo redactamos juntos para que los padres estuvieran enterados de la situación.

La cara de su mamá fue una mezcla de incomodidad y vergüenza al ver a los restos de la pequeña mascota.

Con eso la tarea del día fue, iluminar la letra "H h", dibujar una hormiga y buscar imágenes ó recortes de objetos que inician con esa letra, más las tradicionales planas de mayúscula y minúscula. Pero la tarea fue dividida en 2 días.

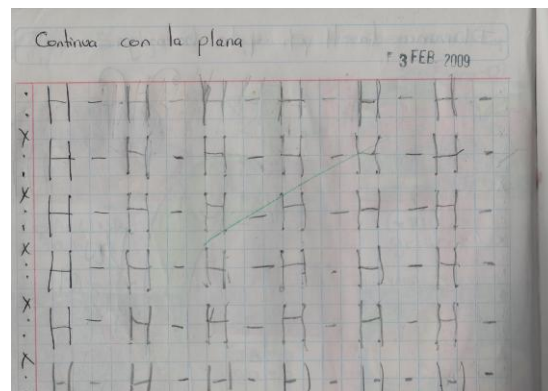
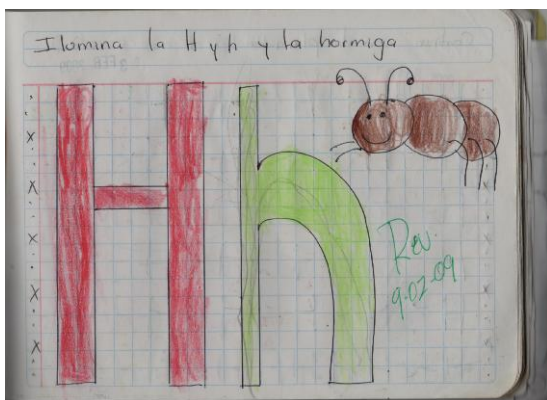

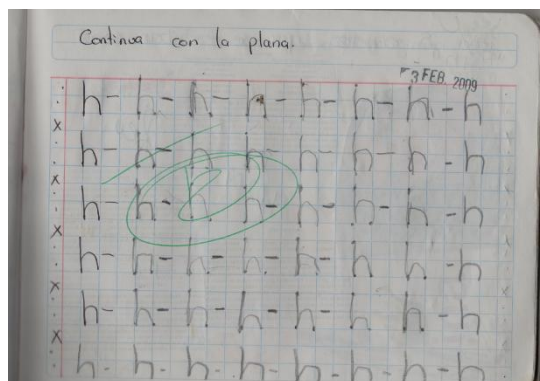
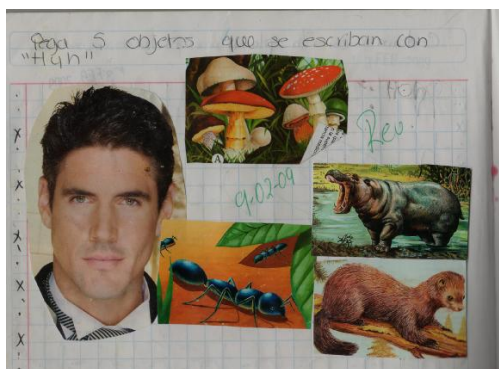

En estas evidencias, se puede observar que la niña, dueña de los cuadernos, necesitaba que le marcaran los puntos para poder realizar estos ejercicios, siguiendo el renglón y el sentido del trabajo⁴⁸.

Reitero que estas prácticas de lectura y escritura no corresponden a un enfoque social y cultural, se concentran más en la repetición y memorización de las letras; es una concepción donde se segmenta el lenguaje, lo cierto era que yo tenía que seguir el programa oficial de la escuela y mi objetivo era ir incorporando otro tipo de actividades más lúdicas.

3.8 EL PRÍNCIPE RANA

En el mes de febrero se celebra la semana cultural, es un evento en el que se muestra a los padres de familia lo que han aprendido sus hijos sobre algún país, involucrando a los niños en la cultura de alguna nación extranjera, de tal manera que se canta, se habla, se muestran obras artísticas de esa nación y tiene el objetivo de ampliar la visión de los niños a nivel preescolar.

El país elegido durante este ciclo escolar fue Francia, se presentaron canciones en francés, algunas frases a los niños como el saludo, despedida, amigo, alimentos tradicionales, las obras más importantes encontradas en el museo Louvre, hechas por los alumnos. También se presentaron los edificios más representativos de la nación y un cuento tradicional, este último a cargo del mi grupo.

Lo primero que hice fue elegir el cuento de "El príncipe rana"⁴⁹, es una Historia de Charles Perrault. Una vez aprobado el cuento por la Directora, y sugerí que todo el grupo participara. Así que puse

⁴⁸Estos ejercicios corresponden a la libreta de tareas de Leslie Paulina, y como estrategia de apoyo en casa por parte de su mamá, ella decide marcar puntos clave para que la niña logre trazar las letras.

⁴⁹Charles Perrault (1628-1703) en Mil y un cuentos infantiles para contar al acostarse. Edit. LIBSA 2002. Madrid España.(Ver anexo 2).

manos a la obra, me encargué de preparar algunas láminas que me facilitarían la narración de la historia a los niños. La historia se la mostré a los niños antes de saber que se presentaría a los padres de familia.

Cuando los niños conocieron la historia se mostraron atraídos por el cuento, y cuando se asignaron los papeles la emoción era aun más grande. Cabe mencionar que fue necesario poner a votación del grupo quienes podrían representar a los personajes del cuento. Así que para poder alcanzar el objetivo de presentar la obra teatral, fue necesario solicitar apoyo a los padres de los niños con papeles protagónicos, para estudiar y repasar los diálogos que se debían aprender y decirlos frente al público de padres de familia.

El grupo se dividió en actores principales, que eran Alondra la princesa, Alejandra la hermanita pequeña, Samuel, el Rey, Diego el Príncipe Rana, Arath, el narrador y príncipe suplente, así como los personajes secundarios como brujas, brujos, princesas, príncipes, reyes y reinas. Los ensayos se realizaban entre las clases de música, educación física, inglés ó computación.

Para que niños comprendieran la importancia de la escritura utilice recados dirigidos a los padres de familia en sus libretas de tareas. En ellos les informaba sobre el trabajo que se realizaría y solicitaba su ayuda para preparar la participación de sus niños en la semana cultural. Como el que a continuación se muestra⁵⁰:

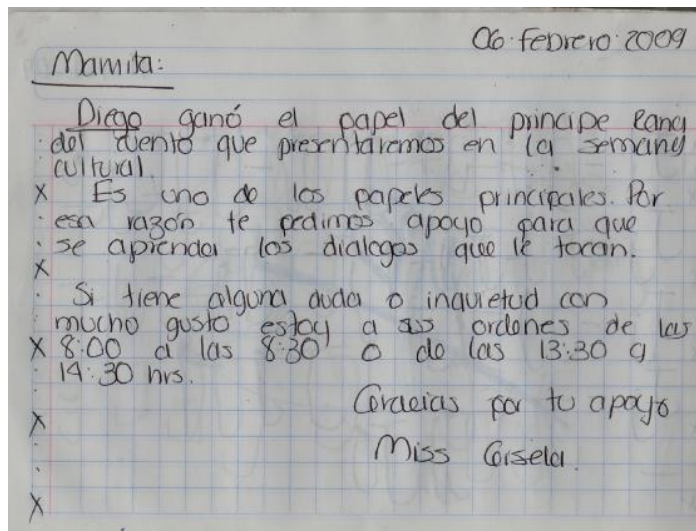

⁵⁰ El recado dice: Mamita, Diego ganó el papel del Príncipe Rana del cuento que presentaremos en la semana cultural. Por esa razón te pedimos apoyo para que se aprenda los diálogos que le tocan. Si tiene alguna duda o inquietud, con mucho gusto estoy a sus órdenes de las 8:00 a las 8:30 hrs., o de las 13:30 a las 14:30 hrs. Gracias por tu apoyo. Miss Gisela.

Este es uno de los recados que se mandé a una madre de familia, para solicitar apoyo en casa para la memorización de los diálogos que le correspondían aprender a su hijo.

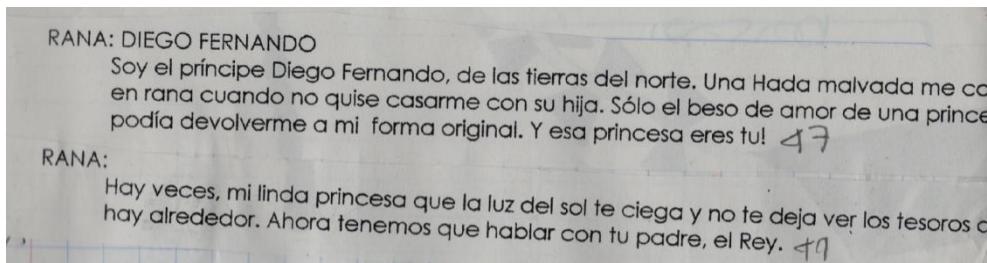

RANA: DIEGO FERNANDO
Soy el príncipe Diego Fernando, de las tierras del norte. Una Hada malvada me convirtió en rana cuando no quise casarme con su hija. Sólo el beso de amor de una princesa podía devolverme a mi forma original. Y esa princesa eres tu! 47

RANA:
Hay veces, mi linda princesa que la luz del sol te ciega y no te deja ver los tesoros que hay alrededor. Ahora tenemos que hablar con tu padre, el Rey. 47

Cabe mencionar que los recados se convirtieron en una vía de comunicación entre los padres de familia y yo. Les mandaba algunos recados para solicitar apoyo en casa, para pedir que hablaran con sus hijos y juntos lográbamos, a través del diálogo, mejorar la conducta o el trabajo sus hijos, recados para explicar algún accidente, caída o raspón y para felicitarlos por algún logro. Estos recados tenían un sentido comunicativo y social, pues cada vez que yo escribía alguno, a los niños les daba gusto, pues los llamaba al escritorio, les decía que es lo que haría y mientras lo redactaba decía en voz alta lo que escribía y al terminar, le leía a cada niño lo que había escrito y preguntaba, ¿estás de acuerdo con lo que escribí? ¿O puse alguna mentira? Algunas veces pedían que el recado fuera más específico, sobre todo en caso de accidentes, riñas golpes y felicitaciones, pero cuando eran recados sobre su conducta, asentaban con la cabeza y solicitaban que se explicara la parte donde intervenía algún otro compañero.

Durante los ensayos de la obra, continuábamos con problemas de límites y disciplina con los alumnos, pues al trabajar con los actores principales, teníamos algunos accidentes en el aula, a pesar de estar trabajando con la maestra Elena. Al intentar ensayar el cuento completo Braulio, Pamela, Fabrizio, Maximiliano, entre otros, se ponían a jugar y gritar de una forma innegociable.

Fue necesario preparar material adicional, para la presentación de la historia. Así que haciendo uso de un bajo presupuesto, hice el material y el decorado del patio de la escuela que constaba de banderas de Francia.

Para todos los alumnos se preparó vestuario: sombreros de brujas, coronas de reyes, reinas, príncipes, princesas, capas varitas mágicas, pero sólo se usaron en un ensayo pues los maltrataban, así que para lucirlos en el evento se cuidó que nadie practicara con el vestuario.

Llegó el 23 de febrero, día de la presentación de la obra. Cuando se presentó el cuento los niños se encontraban tranquilos y se mantuvieron atentos a la situación, salvo Pamela y Braulio, quienes tienen muchas dificultades para controlarse, situación que les hacía ir constantemente al baño, gritar detrás del escenario, romper el material que les tocaba utilizar. Afortunadamente esa actitud fue sólo de ellos dos y el resto del grupo se mantuvo atento.

Durante la representación teatral los personajes principales actuaron muy contentos, Alejandra hablaba muy segura al pronunciar sus líneas, Diego cambió parte del guión, pero con mucha soltura y con comentarios muy simpáticos. Los narradores se encontraban atentos detrás del escenario esperando su turno, Emilio dijo su parte con un tono de voz muy bajito igual que Itzel, y otros como Violeta, Ivana y Fernanda A., dijeron muy rápido su parte. Los brujos, brujas, hadas y duendes corrieron muy contentos entre el público para lanzarles hechizos y alimañas, como la historia lo planteaba. Este tipo de ejercicios permite a los niños darle una utilidad a los textos, ampliar el vocabulario e involucrarse en épocas y situaciones distintas a su entorno, gracias a la cercanía con los textos.

Dicho día fue la clausura de nuestra semana cultural y los comentarios de padres de familia, dirección y supervisión resultaron muy satisfactorios para cada uno de los grupos del jardín de niños, pero los niños de Jardín 2 se mostraron orgullosos, satisfechos y se llevaron su vestuario a casa.

Cuando iniciamos los ensayos trabajábamos con la letra "J" y para la presentación del cuento avanzamos hasta la letra "L". Afortunadamente para la mitad del mes de febrero ya contábamos con los 33 botes de colores y los alumnos se habían comprometido a cuidar y respetar el material que cada bote contenía, incluso eran capaces de identificar el material que no era de ellos y devolverlo.

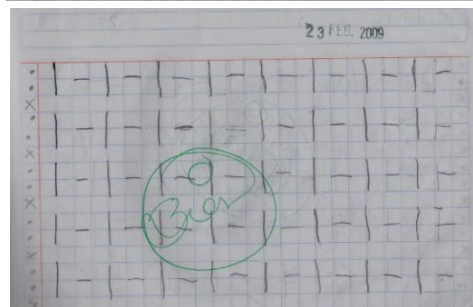
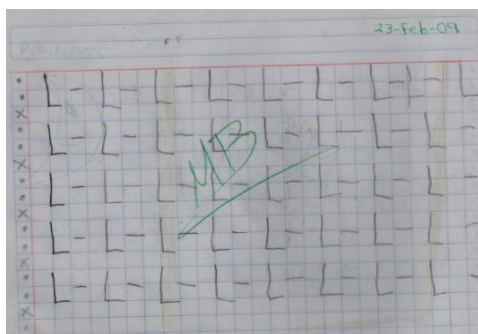
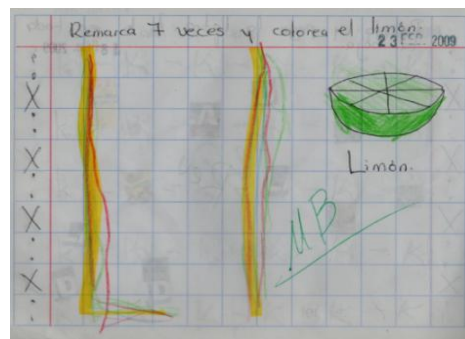

3.9 LA PRIMAVERA Y UNA CAMA PARA TRES

Y así llegó el mes de marzo, en el que se hace un festejo sobre el natalicio de Benito Juárez y el inicio de la primavera. Afortunadamente para ello, aunque participaron todos los grupos, no fue nuestra responsabilidad, así que en este periodo se le puso más empeño a los avances en el trabajo de la escritura, y también de la lectura, por medio de la narración de un cuento, por esa razón este mes elegí el cuento de “Una cama para tres”⁵¹.

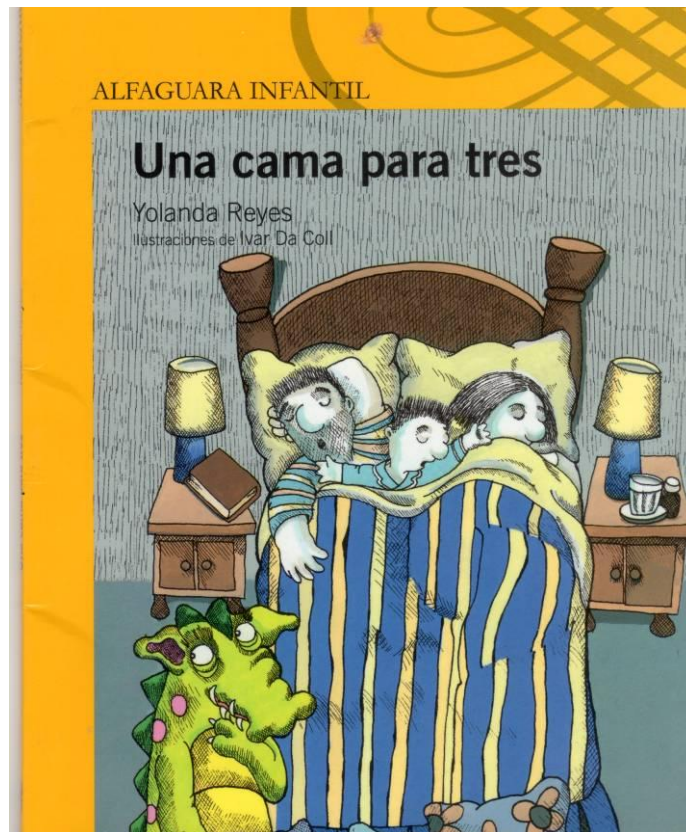

Siempre me han gustado las historias de traviesos monstruos que molestan a los niños, así que en este mes la lección no fue distinta. Pero en esta ocasión no preparé ninguna lámina, les mostré el libro y mientras les leía la historia y hacía la voz de la mamá de Andrés, el protagonista de este cuento, muchos de mis alumnos se sintieron identificados.

Cuando les decía -Andrés, a comer.

⁵¹ Reyes, Yolanda. “Una cama para tres”, Alaguara Infantil. México 2008.

-Andrés, ponte la pijama, etc...etc., los alumnos ponían carita de conocer perfectamente esa situación.

Conforme avanzaba la historia, las caritas cambiaban a comprensión y gusto cuando el papá de Andrés experimenta la misma sensación de temor.

Cuando asumimos el papel de lectores para acercar a los niños a la lectura, es posible dar espacio a las palabras de los niños “a sus afirmaciones, preguntas y descripciones. Esta ida y vuelta permanente entre la voz del texto y la voz de los lectores, sirve para estimular las narraciones orales, la expresión de ideas emociones y fantasías.^{52”}

Al contarle un cuento a los niños estamos se deja asentado que existen discursos imaginarios que le acercan a mundos nuevos. Un cuento es un universo nuevo, un artificio que alguien ha construido. En el cuento está explícitamente indicado que las palabras que lo forman son una ficción y no una referencia real, que se está construyendo una ilusión, un mundo imaginario⁵³

Me pareció muy interesante que mis alumnos disfrutarán de la narración de cuentos porque me permitió comprobar que aprendieron a permanecer más tiempo sentados, a controlar su cuerpo y a identificarse con situaciones de otros niños que no pertenecían a su entorno cercano.

Para esta temporada ya estábamos trabajando con la “O” y “P”, podría decirse que los niños ya conocían 18 letras del alfabeto. Aprendidos, como indica el proyecto de la institución, por medio del uso de las planas y la repetición de las grafías.

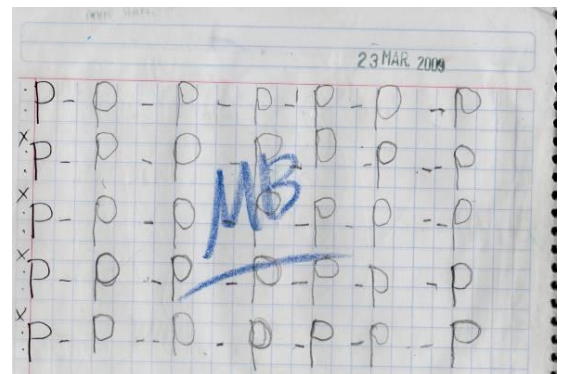
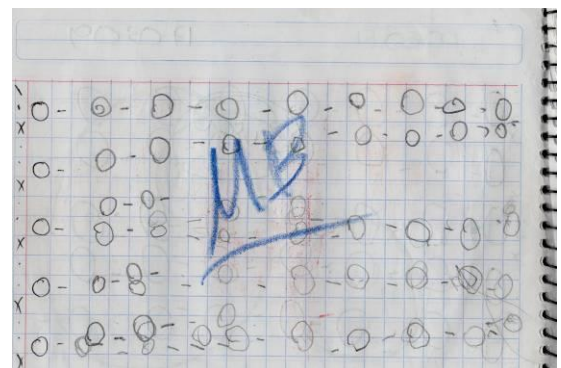
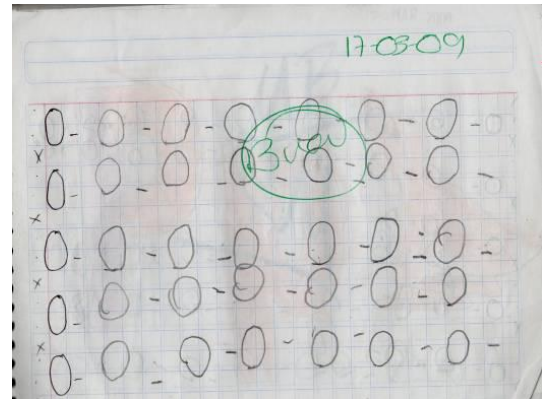

⁵² CIRIANI, Gerardo y PEREGRINA, Luz María. **Rumbo a la lectura** .IBBY, México 2007. p 18.

⁵³ MONTES, Graciela. **La Frontera Indómita**. En torno a la construcción y la defensa del espacio poético. Fondo de Cultura Económica. México 1999. p47.

Los ejercicios poco a poco adquirían las características necesarias, es decir, se realizaban de izquierda a derecha y de arriba abajo, aunque les costaba, trabajo a varios niños mantenerse en el renglón y se le pedía a los padres de familia que marcaran los puntos y las "X", al inicio de cada renglón para facilitar a los niños la ubicación y el espacio en sus cuadernos.

Seguíamos trabajando en el alfabeto y les pregunté si conocían algunas palabras que escucharon en el cuento, respondieron que sí.

Así que nos pusimos a jugar con algunas palabras, el objetivo de la actividad era que yo decía una palabra y ellos me decían con que letra comenzaba esa palabra. El juego implicaba una convivencia entre niñas y niños. Se usaban los dos pizarrones del salón, en uno tenía que pasar el niño o la niña a trazar la letra que resolvía la pregunta y en el otro pizarrón se anotaba él un punto para el equipo que contestara correctamente.

Comenzaba diciendo "**monstruo**", ¿con cuál letra empieza?... y comenzaban a gritar, así que se recordaban las reglas del salón a los niños "Sólo participa el que levante la mano". (Esa en una regla que les costaba mucho trabajo asumir, pues retaba a su capacidad de esperar y tolerancia).

Elegía a el o la niña que creía saber la respuesta, pasaba al pizarrón y trazaban la letra que creía correcta, en algunos casos los niños se confundían con la "b y d", la "m y n". Ganaban cuando el trazo era correcto, y en caso de que no fuera así le daba la oportunidad a un niño del equipo contrario.

Así les decía a los niños: "diente, cepillo, mamá, Andrés, dragón, oveja, leche, fuego, etc." Cuando les decía nombres propios y los escribían con minúscula, perdían el punto y se cambiaba de letra. Estas actividades de competencia resultaban muy enriquecedoras en el grupo, pues por la cantidad de pequeños que tenía la competencia era el momento perfecto para demostrarme que sí sabían y que merecían el premio. El premio era muy modesto, básicamente el equipo ganador tenía preferencia en la elección de materiales del área de superación⁵⁴.

Jugábamos con palitos abatelenguas en la mesa y yo les decía letra, con el objetivo de que ellos la identificaran auditivamente y la formaran con los palitos. Descubrí que esa idea no era tan buena, pues si bien algunos lograban el objetivo, otros se apoderaban del material y se negaban a compartir

⁵⁴El área de superación es espacio en el que guardaban juguetes, fichas, palitos y peluches, espacio del que podían hacer uso los niños que realizaban un trabajo bien hecho y rápido. Como un incentivo para que continuaran esforzándose.

y casualmente en esa temporada estaba de moda la película de X-men “El inicio de Wolverine” y todos los varones, se ponían los palitos de madera entre los nudillos y el salón se convertía en un lugar divertido, entretenido, un campo de batalla que sin duda disfrutaron mucho los niños, pero vi que la actividad no fue útil para el aprendizaje de las letras que les pedía.

3.10 LAS EVALUACIONES

Según el Programa de Educación Preescolar 2004, las evaluaciones en este nivel son de carácter informativo, como medio para el mejoramiento del proceso educativo, y no para determinar si un alumno acredita un grado como condición para pasar al siguiente. La acreditación se obtendrá por el hecho de haberlo cursado, mediante la presentación de una constancia correspondiente a cada grado. Así que las evaluaciones deben servir a la educadora para modificar su ejercicio profesional. Y los resultados deben ser uno de los elementos de reflexión colectiva del personal de Jardín de Niños y para la comunicación con las familias de cada niño.

Por lo tanto al terminar el tercer bimestre, se realizaba la evaluación escrita a los alumnos, básicamente para tener una visión de los avances de cada niño, pues no se evalúan numéricamente, sino con letras:

B- Bien. Se pone al trabajo realizado sin ningún esfuerzo o que apenas alcanza lo mínimo necesario en su aprendizaje.

MB- Muy Bien. Se asigna esta evaluación al trabajo que muestra el esfuerzo del alumno por realizar los ejercicios necesarios.

E- Excelente. Esta se asigna al trabajo realizado que, además de mostrar un claro esfuerzo en la realización, procura entregar trabajos limpios y cuida su calidad.

Aquí hay algunas muestras de la evaluación de escritura del tercer bimestre.

JARDIN DE NIÑOS "CAMPANITA"
 CICLO ESCOLAR 2008-2009
 TERCER PARCIAL

EDUCADORA: Gisela Fernández Herrera
 NOMBRE DEL ALUMNO: Samuel Alejandro Orozco
 GRUPO: KII

1.- Observa la letra y con una línea únela al dibujo con el que empieza.

E M LL G A

2.- Encuentra y tacha las vocales.

m | g a u
 f o c d h
 e k a i i

3.- Observa las letras de cada fila y encierra en el círculo las que te pide tu maestra.

1.- ABCDFGHIJKLLMNÑOPQRSTUVWXYZ
 2.- abcdefghijklmñopqrstuvwxyz
 3.- ABCDFGHIJKLLMNÑOPQRSTUVWXYZ
 4.- abcdefghijklmñopqrstuvwxyz

4.- Colorea las letras mayúsculas.

a B c d E
 f g h i J
 K l ll M n
 ñ O p q R

JARDIN DE NIÑOS "CAMPANITA"
 CICLO ESCOLAR 2008-2009
 TERCER PARCIAL

EDUCADORA: Gisela Fernández Herrera
 NOMBRE DEL ALUMNO: Ma.fernanda Oules
 GRUPO: KII

1.- Observa la letra y con una línea únela al dibujo con el que empieza.

E M LL G A

2.- Encuentra y tacha las vocales.

m | g a u
 f o c d h
 e k a i i

3.- Observa las letras de cada fila y encierra en el círculo las que te pide tu maestra.

1.- ABCDFGHIJKLLMNÑOPQRSTUVWXYZ
 2.- abcdefghijklmñopqrstuvwxyz
 3.- ABCDFGHIJKLLMNÑOPQRSTUVWXYZ
 4.- abcdefghijklmñopqrstuvwxyz

4.- Colorea las letras mayúsculas.

a B c d E
 f g h i J
 K l ll M n
 ñ O p q R

Estas evaluaciones se elaboran con algunos ejercicios, que previamente se trabajaron durante el bimestre, le permiten al Colegio evidenciar los avances de los niños y el desempeño docente reflejado en los conocimientos de los alumnos, además de ser material que se entrega a los padres en las juntas bimestrales.

Después de la entrega de evaluaciones con los padres de familia y siguiendo el calendario de actividades, es tiempo de preparar el festival del “Día de las madres”, para lo cual se programa presentar una puesta en escena de varios musicales de las películas de Disney. Elijo para mis alumnos “Quiero ser ya el Rey” de la película del Rey León y “No hay un genio tan Genial” de Aladín, puesto que el grupo es muy grande, es necesario preparar 2 participaciones.

Es en esta fecha cuando la Maestra Elena se despide de los niños, pues se retira por una incapacidad por motivos de maternidad, e inicia el momento de quedarme sola con el grupo. Aunque la maestra se ausentaba mucho por su situación de salud, me sentía estresada, al quedarme con los 32⁵⁵ alumnos y 2 coreografías. Afortunadamente, los musicales se presentaron en inglés y recibí apoyo incondicional de la Maestra Carmen⁵⁶.

Antes de salir de vacaciones de Semana Santa, a los padres de familia se les entregó un CD con la música de las canciones elegidas, en inglés y en español. Una propuesta de vestuario que cada alumno debería portar para el evento y la letra en inglés de las canciones, para aprovechar el periodo de descanso.

Me vi en la necesidad de dejar tarea para estas vacaciones, para garantizar, en la medida de lo posible, que el grupo no presentara un retroceso durante su pausa escolar.

La tarea consistía en realizar actividades de conteo e identificación de letras en su entorno. Se pidió a los padres de familia que jugaran:

- 1.- Leerles en casa, cuentos, revistas etc.
- 2.- Identificar las letras con las que se escriben objetos cotidianos.
- 3.- 5 palabras que empiecen con...
- 4.- Trazar la letra que se les pide en el piso con gises.
- 5.- Preparar y comer sopa de letra e identificarlas en su plato.
- 6.- A localizar letras en anuncios espectaculares.

⁵⁵ Pues a mediados del mes de Marzo se da de baja a Braulio, por diversas dificultades de personalidad y comportamiento que no fueron atendidas por sus padres y ponían en riesgo a otros niños.

⁵⁶La maestra Carmen, reemplazo a la anterior maestra de inglés, pues los padres de familia afirmaban que hubo maltrato hacia los niños.

7.- Jugar a encontrar alguna letra en anuncios, en el súper, en las paradas del metro o autobús.

8.- Identificar y trazar la letra con la que empieza el nombre de propio y el de los miembros de su familia.

Se les dijo a los padres de familia que estos ejercicios ayudan a que el niño se sienta cómodo en un mundo lleno de mensajes escritos⁵⁷, que los motivaba a seguir aprendiendo y ayudaba a que al término de las vacaciones no se perdieran los avances logrados hasta ese momento. Mientras todo esto sucedía, en el aula también se trabajaba, llegamos a la “S”, de serpiente, sol, sandía, Samuel, silbato, sapo, sopa, etc. Y al mostrarles a los niños, la letra, se da nuevamente la indicación- “Mayúscula con rojo, minúscula con azul”...



Unos niños colorean bien dentro de la letra adecuada y siguen correctamente la indicación.



⁵⁷ Como dice Emilia Ferreiro, la escritura existe inserta en múltiples objetos físicos en el ambiente que rodea a un niños. Esta inserta en una compleja red de relaciones sociales. A su manera y según a sus posibilidades el niño intenta comprender qué clase de objetos son los que esas marcas gráficas, que clase de actos son aquellos en los que los usuarios la utilizan. Como la escritura es un compuesto de partes, la interpretación de esas partes llega a convertirse en una necesidad cognitiva. FERRERIRO, Emilia. Y GOMEZ, Palacios Margarita. Comp. **Nuevas perspectivas sobre los procesos de lectura**. Ed. Siglo XXI, México 1982. p 128.

Otros no pueden colorear adecuadamente, les cuesta entender las indicaciones, y otros tienen una motricidad fina precaria.

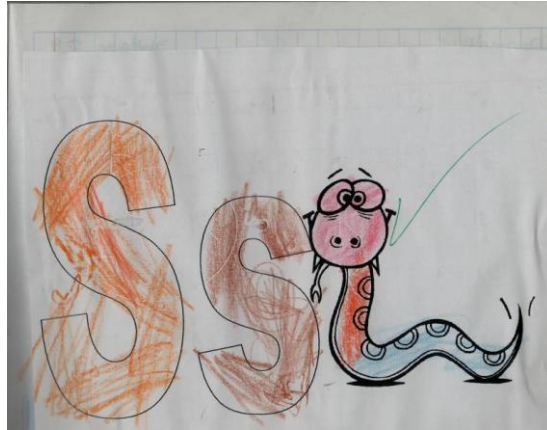

Como se pudo observar estos ejercicios son pocos significativos en el aprendizaje de la lectura y escritura, pero son demandados por los padres de familia y autoridades de la escuela como evidencias del trabajo en el aula.

Así que al llegar a este punto, inicia el periodo vacacional de Semana Santa y se reanudan clases el 20 de abril.

3.11 EL MUSICAL, LA TORTUGA Y LA INFLUENZA

Retomamos el trabajo el 20 de abril como estaba programado, y arrancamos con mucha fuerza, pues teníamos en puerta el musical, ensayos y clases abiertas.

Así que lo primero fue revisar si los niños realizaron la tarea, si estudiaron la canción para el musical; y resultó que se la sabían perfectamente, lo malo es que necesitamos que la cantaran en inglés para comenzar a montar la coreografía, por lo que nos damos a la tarea de escuchar nuestras canciones el mayor tiempo posible, e iniciar con los ensayos de la coreografía. Cabe mencionar que el equipo de Aladín, dado que la mayoría eran mujeres, comenzaron a bailar con mucha gracia, entusiasmo y coquetería, cantando con mucha alegría. Mientras el equipo del Rey León, bailaban sin ritmo, orden, gracia o interés.

En este periodo no me fue posible preparar la lectura o narración de un cuento, por la carga de trabajo, sin embargo se inició la lectura del libro “El día de los perros Locos”⁵⁸, pero al no contar con láminas atractivas, no resultó interesante para los niños y quedó inconclusa la lectura del cuento.

Y como indicaba nuestro horario, trabajé con los niños en la libreta de escritura, las letras “T” y “U”.

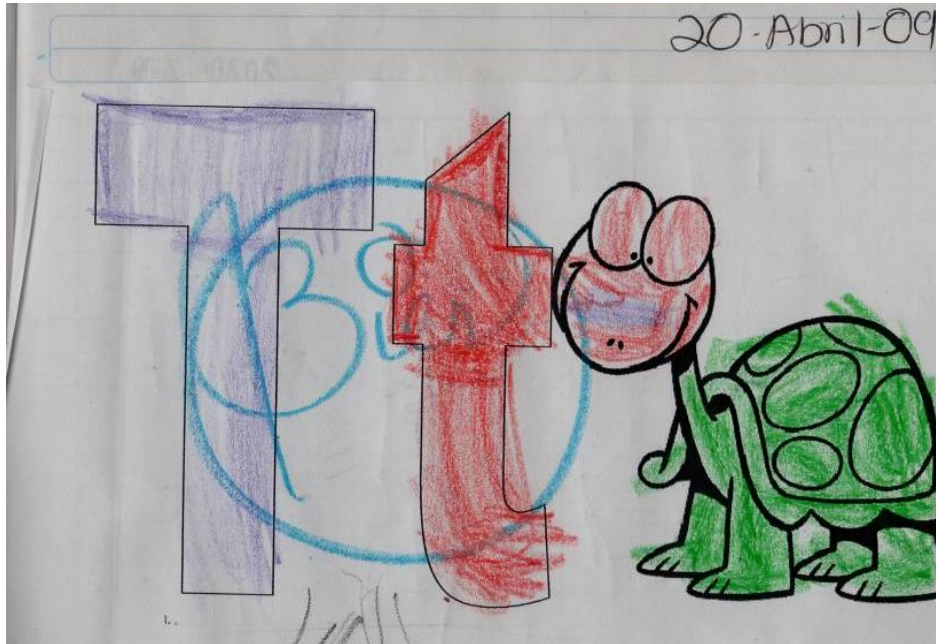

En algunos casos la “T” de tortuga se convirtió en “T” terror, como se puede ver en este ejercicio, que evidenció que este alumno durante sus vacaciones se olvidó de trazar en casa las letras conocidas.

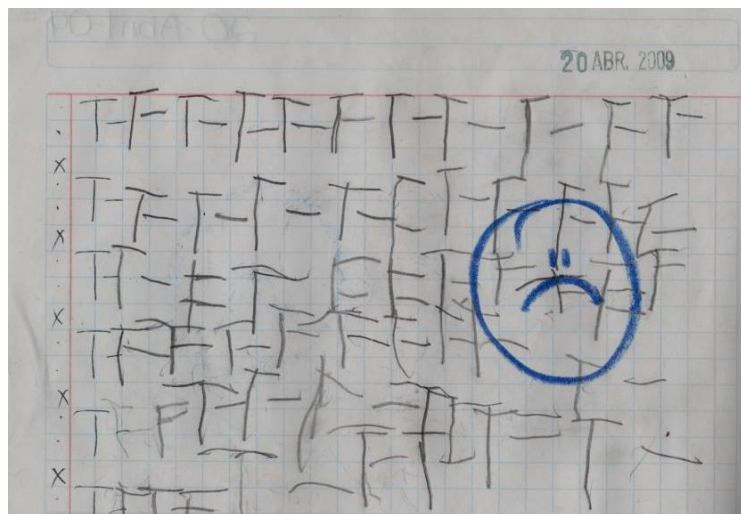

⁵⁸ARIDJIS, Homero. **El Día de los perros locos**. Alfaguara Infantil, 2007.

Se hace notoria la necesidad de retomar el ritmo de trabajo, para darle calidad a los ejercicios de escritura. En el sentido de respetar espacios, líneas, dirección de trabajo. Este ejercicio muestra un retroceso, comparado con los ejercicios mostrados antes del periodo vacacional, en los que ya se observaban avances, dirección y limpieza en los trabajos realizados por los niños.

Como se mencionó anteriormente, la evaluación a nivel preescolar se usa para evidenciar los avances de los niños, y en este caso, se hace uso de una carita triste, pues le expresa al niño que no puso el suficiente empeño en la realización del ejercicio.

El plan era simple, lunes la "T", miércoles la "U", y viernes la "V"... sólo que la influenza nos robó el viernes 24 de abril, el festejo del día del niño, el festival del Día de las madres y sin esperarlo, la influenza se llevó dos semanas de trabajo.

3.12 CASI EL FINAL

Después de dos semanas de descanso forzoso, regresamos a terminar de conquistar el alfabeto y otros aprendizajes. Retomamos la letra "V" y a diferencia de los trabajos de las dos semanas anteriores, el trabajo de los niños había adquirido cambios con respecto a lo que habían mostrado con la "T" y la "U". Los padres de familia, con sus hijos, se habían puesto a hacer la tarea que se había encomendado un mes atrás.



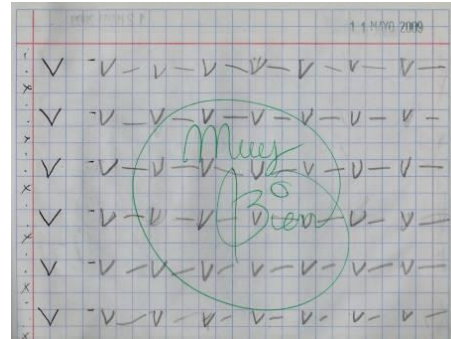
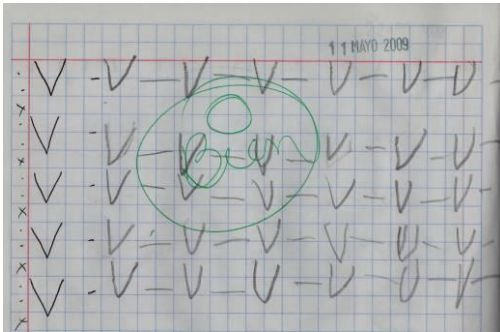

Lo que nos permitió avanzar con las letras restantes “W”, “X”, “Y” y “Z”, en la siguiente semana y media, es decir, que para el 20 de mayo logramos terminar con el alfabeto completo y dar inicio a otros ejercicios que facilitarían la identificación y uso de las letras en su entorno, lenguaje y vocabulario.

Y comenzamos a jugar más...

Nos convertimos en pescadores de letras. Los dejé en el patio después del recreo, les pedí que se quedaran sentados, pues les tenía una sorpresa. La mayoría logró permanecer sentado y en todo el patio dejé círculos de colores, cada uno con una letra distinta, mayúscula o minúscula. Llamé al grupo en forma de círculo y les expliqué que ganaba el niño que encontrara la mayor cantidad de letras que se les pedía. Y comenzó el juego, yo decía “Isabel” y los niños corrían a buscar la letra “I”, a quienes lo lograba le anotaba un punto y a los que llevaban la “i” los regresaba. Así jugamos varios minutos, incluso hubo intervención de la directora que disfrutó mucho al ver a los niños interesados en localizar las letras que necesitaban.



Este material nos permitió hacer varios juegos, no sólo el de pescar, si no también nos funcionó para que ellos buscaran las letras de palabras familiares, para que ellos las compartieran. Algunas veces se les pidió que buscaran la letra del nombre de su mamá, o de alguien que los conocía, resultaba graciosa la cara que ponían cuando los regresaba por mostrarme la letra de un nombre propio con minúsculas; algunos otros salían corriendo a recoger una letra, la que fuera y tenían que decirme 3 palabras con esas letras o no “podían” entrar al salón; incluso la directora disfrutaba del juego de este material con los niños. Ella se paraba frente al grupo con la bolsa del alfabeto en mano y comenzaba a sacar las letras, primero sólo pedía que las identificaran, pero después les pedía relacionarla con palabras, objetos, nombres y personas, lo que significaba un premio si lograban hacerlo. Podía ser un dulce o chocolate, pero el rostro de satisfacción de los que participaban era realmente motivador. Lamentablemente, de los 32 alumnos, Pamela, Navi, Byron y Fabrizio se mostraban indiferentes ante los juegos.

El trabajo en el cuaderno no se terminó, comenzamos con la escritura del nombre de los niños, primero marcado; luego lo copiaban.⁵⁹

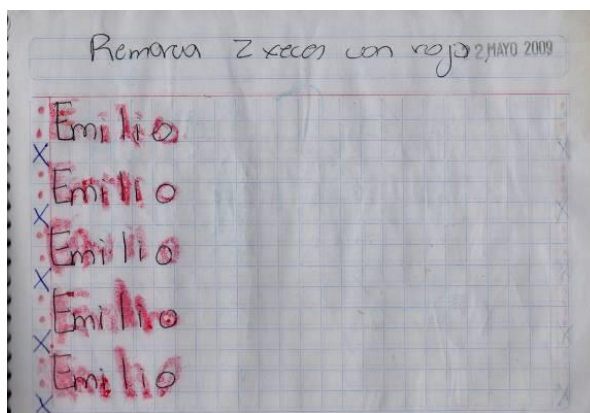
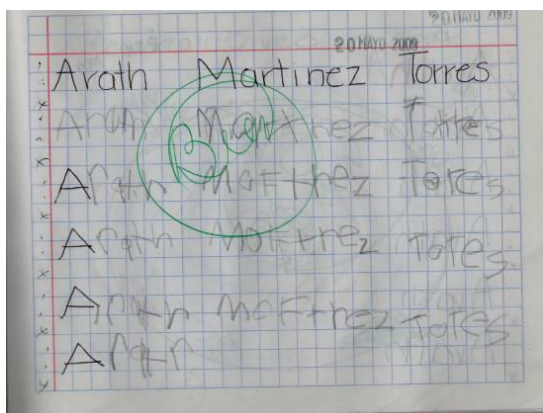

⁵⁹ Esta estrategia de Identificar el nombre propio de cada alumno, por medio de la copia y la sobre escritura, ahora me parece lo más inapropiado que pude haber hecho, dado que tenía la gran ventaja de que los niños conocían todas las letras del alfabeto y eso hubiese sido maravilloso si en lugar de trabajar con las estrategias que usé, hubiese usador el Método de Nombrando el Mundo. MAJCHRZAK, Irena. **Nombrando al mundo. El encuentro de la lengua escrita a partir del nombre propio.** Ed. Paidós. México 2004.

Realizamos ejercicios para favorecer la relación de letras con palabras.

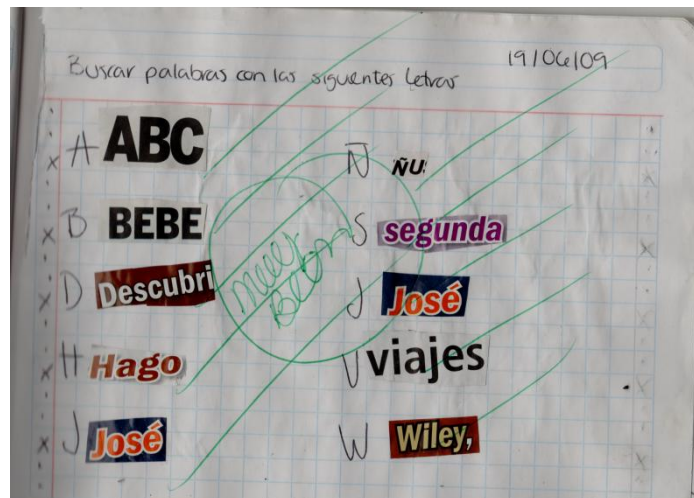

Ejercicios para relacionar letras con objetos.

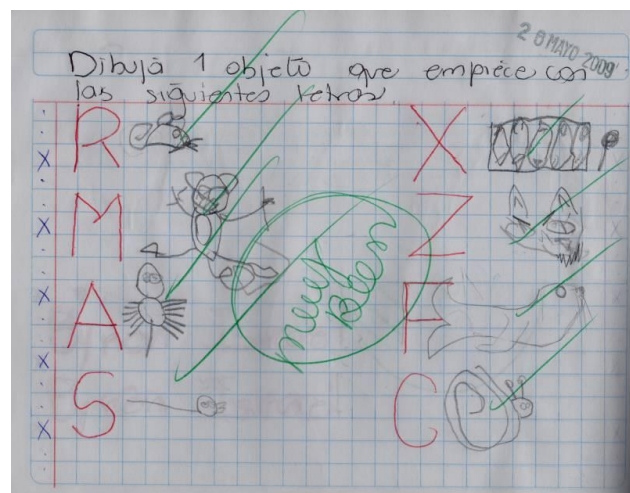

Otros para practicar el alfabeto por medio de la unión de puntos.

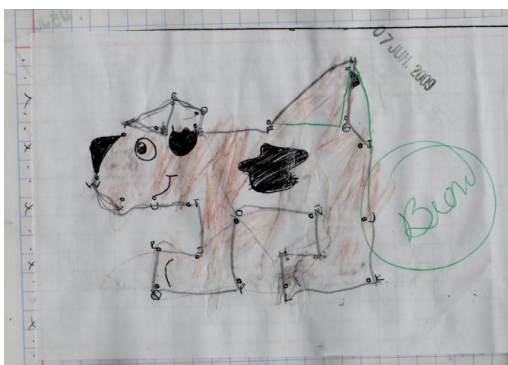

Dictados en casa y en la escuela.

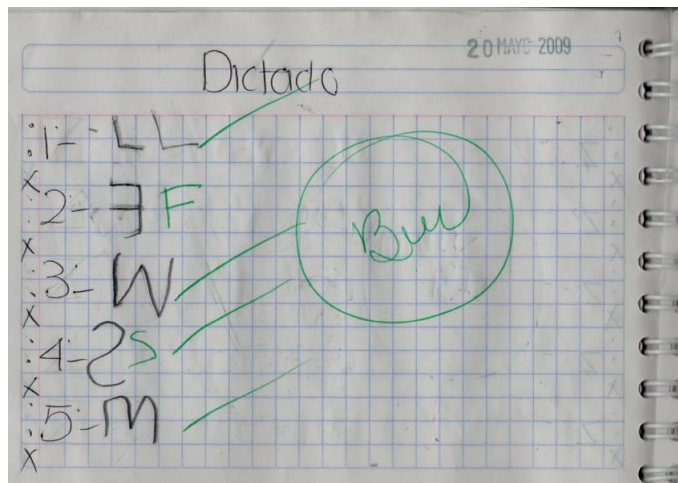

También se realizaron muchos ejercicios para preparar poco a poco a los niños en el trazo y escritura con letra cursiva.⁶⁰

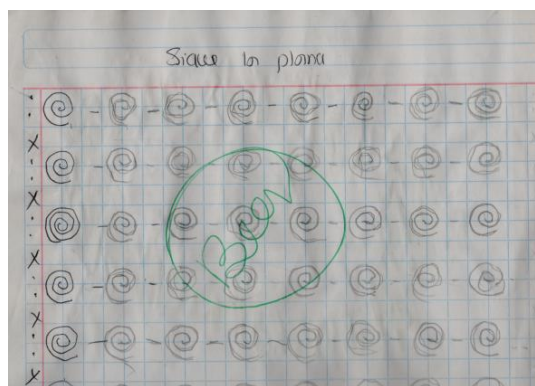

Esta parte del ciclo escolar también fue evaluada con un examen para cerrar el ciclo.

⁶⁰ La letra cursiva colabora en la maduración de la sicomotricidad, permitiendo desarrollar en el niño el gusto por las actividades gráficas, incluyen dibujos libres, relleno de superficies y poco a poco mejoran la posición y movimientos gráficos. El uso del modelo cursivo favorece la continuidad y flexibilidad del movimiento. XANDRE, Robotham. Ana Maria. **Métodos para la enseñanza de la escritura.** En: www.umce.cl/cipumce/...basica/...dad_lenguaje%20escritura.doc 22/septiembre/2009.

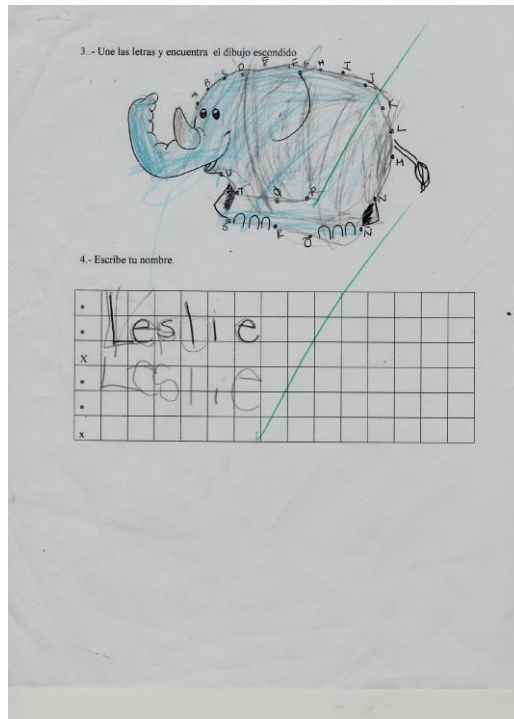
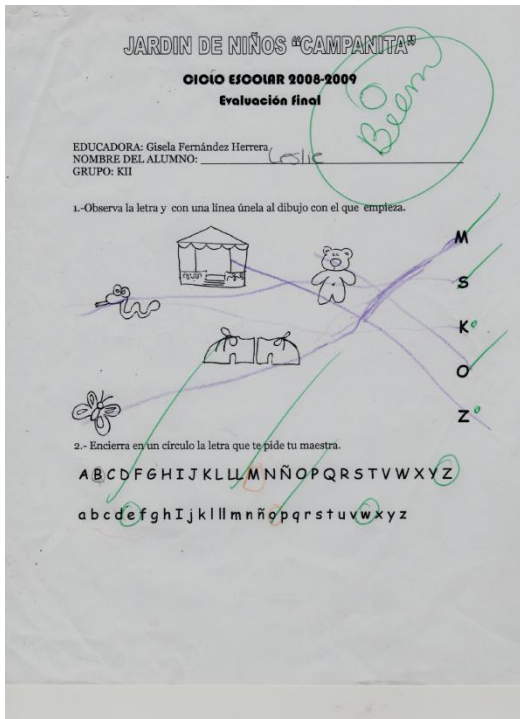

Todas estas actividades estuvieron enmarcadas por una nueva fecha para celebrar el Día del niño, y ensayos para la presentación del musical como festival de clausura, que fue celebrado el miércoles primero de julio.

En la ejecución de todas estas actividades, siempre se manejó la planeación mensual establecida por el Jardín de niños y supervisada por la SEP, un diario del salón, y las observaciones pertinentes de cada uno de los alumnos. El ciclo escolar fue clausurado el jueves 9 de julio para preescolar. Dejándome un buen sabor de boca.

REFLEXIONES FINALES

La educación para los niños pequeños ha ocupado el centro de atención de diversos autores desde hace muchos años. Con ello se han planteado diversos modelos educativos dirigidos a los estudiantes más pequeños, de los 2 a los 5 años de edad. Algunos modelos expresan la necesidad de construir y reconstruir el aprendizaje de los alumnos a través de las experiencias de cada individuo siguiendo los intereses específicos de cada niño. Montessori se encarga de crear materiales adecuados para la estatura de los niños en cuestión, creando un ambiente escolar apto para ellos con la visión de favorecer el aprendizaje.

En México inicialmente se trabaja con escuelas en las que los niños se atendían por mujeres con buena reputación que atendían en locales a varios alumnos, por ganar algún dinero en caso de viudez, o encontrarse solas, pero este tipo de educación, a pesar de alcanzar un buen número de alumnos, desaparece alrededor de 1820 por considerar en aquella época que las maestras no eran las más apropiadas para la educación de los pequeños, ya que no contaban con ningún tipo de preparación o certificación para realizar dicho trabajo.

En 1842 se establece la educación básica como obligatoria, para los niños de 7 a 15 años de edad, situación que deja fuera de la ley a los niños más pequeños. Y es hasta 1883 que nacen las escuelas para párvulos, que poco a poco hacen necesaria la aparición de una escuela Normal para preparar profesores para los alumnos más pequeños. Hasta lograr que se incorpore a la educación básica obligatoria en nuestro país.

En la enseñanza preescolar es el momento adecuado para cimentar en los niños las raíces de saber ser, saber aprender, saber conocer, saber convivir, para ir fomentando en cada niño la capacidad de reconocerse como un ser único, posibilitado de adquirir múltiples conocimientos, con derecho a preguntar e investigar de manera natural lo que pasa en su mundo familiar, escolar, natural y científico a la altura de sus necesidades; además de aprender a relacionarse de manera armónica y respetuosa con niños de su edad, conociendo lo que es la responsabilidad y el respeto hacia los demás.

Así llegamos al Programa de Educación Preescolar, desarrollado en los primeros años del nuevo milenio (2000 – 2006). En este documento se encuentra el trabajo para preescolares basado en competencias y desarrollado en campos formativos que buscan una educación integral, que hace uso de las experiencias previas de los alumnos y que da la posibilidad a la maestra de realizar actividades creativas para motivar a los alumnos a aprender.

En la propuesta didáctica que se presenta en este trabajo se conjugan varias necesidades, la primera la propuesta institucional que se ofrece a los padres de familia, consistente en enseñar a los alumnos de nociones del sistema de lectura y escritura, conocimiento del alfabeto, familiarización con el sonido de cada letra, ejercicios de narración, cantos, escenificación de cuentos, todo ello con la intención de favorecer el campo formativo del lenguaje y comunicación, entre otros; la segunda, mantener una comunicación estrecha, constante y abierta con los padres de familia y, por último;

generar el ambiente propicio para que los niños trabajen en un ambiente armónico, seguro, confiable y cariñoso. También se estableció en este curso la adopción de valores de los alumnos, con el fin de conocer sus límites y consecuencias que implican las acciones que realizan.

En el desarrollo del trabajo realizado con el grupo de preescolar 2, me encontré con varias dificultades un grupo numeroso con falta de disciplina, límites e irrespetuoso. Así que al establecer nuevas reglas, cambiar la relación que los alumnos mantenían con sus demás compañeros y hacerles saber que ellos conformaban un buen grupo en la escuela, se fueron alcanzando los objetivos del grado.

Si recordamos los objetivos, esta tesina se planteó como objetivo principal acercar a los niños de preescolar 2 al conocimiento de la lectoescritura, para lo cual era necesario conocer la historia de la educación preescolar, lograr el acercamiento que me permitiera conocer las características del grupo y sus referencias con el mundo de las letras, para generar las condiciones y actividades que condujeran a los niños a un mejor acercamiento a los ejercicios de trazo, escucha y visualización del sistema de escritura.

Sin embargo, me parece que aunque logramos cubrir dichas metas en lo que refiere al conocimiento del alfabeto y el trazo de cada una de sus graffías, vale la pena reconstruir un método, al menos para mi desempeño profesional, que contribuya a que los niños comprendan la escritura como un medio para describir y explorar su entorno.

Mi percepción durante este periodo en el que tuve la oportunidad de trabajar con jardín 2, me lleva a revisar que es lo que hice bien y cuáles son mis áreas de superación en mi trabajo docente.

Respecto al grupo y a mi trabajo con ellos, plasmados dos momentos del proceso:

El primer momento me muestra lo que yo debía hacer como necesidad Institucional, con los requerimientos de mi directora, con las exigencias de los padres de familia. Estos requerimientos fueron una mezcla de acciones que demandaban a los alumnos a tener un acercamiento sólido al mundo de la lectura y la escritura, como parte del proyecto escolar que plantea abarcar acciones que fomenten el desarrollo de los campo formativos, fundamentales para nuestros alumnos, y que favorecían el desarrollo del lenguaje oral en actividades como la narración, la dramatización, los cantos, el baile, los ejercicios de pintar o dibujar y los juegos.

El segundo momento me muestra la realidad de mi grupo, que fue cambiando de una imagen hostil, carente de límites, disciplina, hábitos y orden; por un conjunto de niños que querían congraciarse con la maestra y por ello cumplir con lo que se les solicitaba, aprender a respetar reglas, a sentirse los mejores, inteligentes, capaces de realizar cualquier tarea y además soportar mi tono de voz, para los niños no debía ser cosa fácil.

Veo además en estas reflexiones también que nos divertimos y nos reímos mucho y que a menudo, por intentar cubrir las expectativas institucionales, directivas y de los padres de familia, los niños se cansaban. Creo que se abusó del trabajo con las planas, y con ello se perdieron momentos de interacción con textos reales, cotidianos y útiles del entorno de los niños, al presentarles más opciones de textos, no sólo cuentos, necesita de periódicos, cartas, folletos, revistas y recetas. Me queda claro que pude ser más creativa en la forma de abordar y de trabajar con mis alumnos, a pesar de la concepción tradicional del colegio.

Estos momentos reflexivos son la síntesis de mi nueva tarea, me dejan retos para mi futura práctica profesional, esperando ser más exigente conmigo y hacer que mis alumnos tengan el mejor método o la mejor combinación de estrategias que los acerque al aprendizaje de la lectura y la escritura.

Si la Pedagogía es el área de las Ciencias Sociales encargada de investigar los procesos educativos del ser humano desde su más temprana edad hasta la vejez, este ejercicio me permitió tener un acercamiento, a los niños del grupo de preescolar 2, en el que conseguí no sólo cubrir el programa institucional, sino desarrollar de 4 habilidades en los niños, tales como saber ser, saber aprender, saber hacer y saber convivir, aprendizajes que desde esta temprana edad dotan a los niños de habilidades para competir en su mundo actual y que me posibilitan a seguir trabajando en la docencia con la convicción de hacer aportaciones, dirigidas a buscar las estrategias pertinentes para acercar a los alumnos al mundo de la lectura y la escritura, con alcances a largo plazo.

ANEXOS

Anexo 1

Un día de Monstruos

La historia más o menos va así⁶¹...

“¡Mamá...! Hay un enorme monstruo morado debajo de mi cama- dijo Claudia entrando a la recámara de sus papás.

Su mamá le dijo- No te preocupes, tu papá lo va a correr de tu cuarto. Y Diciendo esto, el papá de Claudio, salió a buscar el monstruo morado...

-Mamá... ¿Crees que regrese?

-Ya verás que no- aseguró su mamá

- ¿Y dónde vivirá?

-Seguramente se quedara afuera para siempre.

-¡Pobrecito!- suspiró-, ¡no tendrá nada que comer y le dará frío!

En eso, su papá entró diciendo:

-Ya no hay nada de qué preocuparse. ¡Ese monstruo no volverá jamás!

Tomó a su hija de la mano y la llevó a su cama.

Cuando su papá se fue Claudia no podía dormir por pensar en el pobre monstruo que se encontraba afuera muriéndose de frío y de hambre.

Se levanto y abrió la ventana.

-Ven, entra y quédate calladito para que pueda dormir.

Y el monstruo como apareció entre las cortinas. La niña abrió el armario y el monstruo, tan obediente como un cordero, se metió en él.



⁶¹ Estos dibujos no son los originales del libro, pues me pareció conveniente, hacer una copia de las ilustraciones al tamaño de 50 x 60 cms. Para que todos los niños pudieran observarlos al mismo tiempo.

Claudia se sentía orgullosa por su buena acción y volvió a su cama, pero ahora le inquietaba saber si sus amigos también veían monstruos en la noche. Al otro día preguntaría y lo averiguaría.

Por fin se quedó dormida...

Al día siguiente a la hora del recreo, se acercó a Diego, y le preguntó:

-¿En la noche hay monstruos en tu casa que no te dejan dormir?

-¡Claro que no! En mi casa no hay monstruos, hay un cocodrilo de ojos azules que se mete debajo de mi cama todas las noches, pero mi mamá se deshará de él esta noche, me lo prometió hoy por la mañana.

- ¡Pobrecito cocodrilo! ¿Dónde vivirá?

-No sé, ¡pero a mí siempre me ha dado mucho miedo!

-Vamos a hacer una cosa: en la noche, cuando se te aparezca el cocodrilo, en lugar de llamar a tu mamá, dale mi dirección. Dile que en mi armario hay mucho espacio para él.

En la noche, Claudia abrió de nuevo su ventana y a los pocos minutos apareció el cocodrilo de los ojos azules, que sonrió mostrando sus dientes y entró en el armario.

Así pasaron los días y Claudia se llevaba los monstruos nocturnos de todos sus amigos.

Pero una noche se dio cuenta de que había demasiados en su armario y que ya no cabía ni uno sólo monstruo más.

“¿Que voy a hacer?”, pensó desesperada. “Todavía faltan muchos por salvar”

Como en la escuela ya se había corrido la voz de que ella se llevaba, esos seres terribles a su casa.

Ya había más de diez monstruos, se le ocurrió una idea genial que pondría en práctica a la hora del recreo.

Al día siguiente Claudia reunió a todos sus amigos. Y les propuso llevarse cada uno a su casa un monstruo diferente, uno que no les diera miedo.

-¡Es una idea genial! Y cada uno mencionó al monstruo que más le gustaba, para que Claudia, se los mandara en la noche.

Y en la cama después de haber enviado al último monstruo a su nueva casa. Claudia suspiró satisfecha y le dio las buenas noches a su monstruo morado con el que había iniciado su carrera, como fundadora de albergues para esos seres de la noche.



Anexo 2

“EL PRINCIPE RANA⁶²”

EL PRÍNCIPE RANA LO ESCRIBIÓ **CHARLES PERRAULT**, EL PUBLICO SUS CUENTOS BAJO EL TITULO “HISTORIAS DEL TIEMPO PASADO, CUENTOS DE MI MADRE OCA”, EXITOSO DESDE SU PRIMERA EDICIÓN, DEDICADA A LA REINA DEL REY LUIS XIV.

En aquellos tiempos, cuando las hadas iban y venían por los aires, cuando había brujas buenas que preparaban jarabe para le tos y brujos malos que mandaban hechizos horriblos a todos aquellos que les caían mal. Existía un rey que tenía dos hijas. La mayor Lidia que era muy guapa y la Segunda Laura, que poseía una alegría que brillaba en sus ojos muy simpática y con buen humor, tenía la sonrisa más hermosa del mundo.

Por supuesto Laura, tenía montones de pretendientes que se quedaban con la boca abierta al ver su hermosa belleza, pero ninguno se atrevía a invitarla a salir.

Un día la princesa Lidia se paseaba por el patio y tres guapos príncipes la observaban nerviosos.

Mientras su hermana, Laura y su Papá los observaban, Laura dijo- ¿no crees que estos muchachos parecen tontos?

Y el Rey le respondió - Hijita cada día estoy más convencido de que no lo parecen. ¡Es que lo son!

Otra tarde Lidia se encontraba en el jardín jugando con una hermosa pelota de oro, que le regalaron el día de su bautizo.

Laura que estaba cerca le dijo a su hermana -Ten cuidado con la pelota, si la sigues botando se te puede perder.

Lidia contesto - Se jugar perfectamente con mi pelota de oro sin que se caiga al pozo, toda mi vida he jugado con ella y nunca se me ha caído.

-Como tú quieras querida hermana, te he entendido perfectamente y no se caerá.

Lidia continuaba jugando y de tanto botarla la pelota fue a dar al pozo.

Así que Lidia llora y grita ¡Mi pelota de oro! ¡He perdido mi pelota de oro! ¡ Que haré sin mi querida pelotita? Seguro que me moriré de dolor, tú tienes la culpa, tú querías que se me cayera.

Abraza a su hermana - y Laura dice: -No llores hermanita, vamos por una cuerda muy larga y me la amarro a la cintura para meterme al pozo, saco tu pelota y tú tiras de la cuerda para ayudarme.

Laura indignada contesta: - No puedo tirar de la cuerda. ¿Cómo puedo tirar de la cuerda, soy una princesa y las princesas no tenemos fuerza para tirar de ti? Las princesas no debemos hacer ningún

⁶²PERRAULT Charles (1628-1703) en: Mil y un cuentos infantiles para contar al acostarse. Edit. LIBSA Madrid España. 2002.

esfuerzo. ¡Daría lo que fuera por recuperar a mi linda pelota! ¡Que alguien me ayude, daré lo que quiera a quien me ayude a recuperar mi hermosa pelota de oro!

Y mientras las dos princesas se abrazaban se comenzó a escuchar cerca del lugar...

-Pssst, pssst!, princesita, hermosa princesita...y las princesitas comenzaron a ver en todas direcciones pero no encontraron nada, cuando volvieron a escuchar...

-Pssst, pssst!, princesita, hermosa princesita...tengo que hablarte hermosa princesa, aquí estoy junto al pozo.

Al acercarse las dos hermanas se sorprendieron mucho al darse cuenta que era una rana quien les estaba hablando.

Por lo que Lidia con cara de sorpresa expresó: - ¡Hay, eres una rana! No sabía que las ranas hablaran, me parece chocante que una rana me dirija la palabra.

A lo que la rana repuso: -Ya sabes, que en esta época se puede ver de todo, con hadas, brujos y brujas en todos lados, puede pasar de todo...

Y Lidia con cara de tragedia replicó -Claro... ¡pero yo sufro mucho, no sabes que perdí mi pelota de oro!

La rana con amabilidad le contestó:

-Por eso estoy aquí, ¿si te traigo tu pelota, me darás lo que yo quiera?

-Claro que sí, mi pelota es muy importante.

Entonces la rana le dijo:

-Pues bien princesita, quiero que seas mi amiga; que juegues conmigo todos los días, que me sientes a tu lado en la mesa, que me des de comer y me dejes dormir en tu cuarto por las noches.

-Claro, ranita te lo prometo, pero ahora ve por mi pelota- dijo apresurada Lidia.

Entonces la rana pego un salto y se metió al pozo, al cabo de varios minutos salió con la pelota de oro y se la entrego a la princesa mientras le decía:

-Toma, yo he cumplido con mi palabra, ahora te toca a ti cumplir con la tuya...

Lidia molesta, tomo su pelota y con cara de desdén se levanto y se alejo al palacio mientras le decía a la rana:

-¡Ja! ¡Cómo crees rana tonta! ¡Cómo puedes pensar que yo que soy la princesa más linda de todo el reino, puede tener como amiga a una vulgar rana!

La rana se quedo muy triste posada en una piedra, cercana al pozo.

-¡Que ingratitud tan enorme!¿Cómo una princesa tan bella puede faltar a su palabra?

En eso se acerco Laura y con un gesto amable y queriendo consolar a la pobre rana, le comento:

-Veras ranita, mi hermana está acostumbrada a hacer siempre su voluntad, además nunca cumple lo que promete...

Al ver la rana a Laura esta le pregunto...

-¿Y tu quien eres?

-Soy la hermanita de Lidia...

-Perdón princesa, es que la belleza de tu hermana me deslumbro...

-No te preocupes ranita, eso siempre pasa, aunque jamás me había pasado con una rana. Bueno ya me voy a casa. Si quieres algo ya sabes donde vivo. Ahí en el palacio.

A la hora de la comida cuando todos estaban sentados en la mesa, se escucharon unos golpes en la puerta y una voz que decía:

-Princesa hermosa, cumple tu palabra, cumple tu promesa de sentarme en tu mesa.

El Rey que había escuchado le pregunto a su hija:

-¿Quién te reclama una promesa, hija?...

-Es una rana horrible y viscosa rana, que solo por sacar mi pelota del pozo quiere venir a comer, a jugar y a dormir conmigo. ¡Yo no puedo hacer eso!

-Pero si lo prometiste debes cumplir tu promesa, así que abre la puerta y que la rana coma de tu plato y beba de tu copa.

-Papá, Guacala! Me moriré de asco!

-Ni una palabra más. Abre ahora mismo y no quiero ver en tu cara ni un sólo gestos de rechazo.

Lidia, que respetaba mucho a su padre, hizo lo que el rey mandaba, así que invito a la rana a comer en su mesa, sin darse cuenta del gesto de repugnancia que ponía. Cuando acabo la comida la rana se bajo de la mesa y se fue por una ventana. Lo mismo pasó con la cena y el Rey la obligo a cumplir con su palabra.

Después de que las princesas se despidieron del Rey, se escucho la voz de la Rana que decía:

-Llévame a tu cama y déjame dormir en tu almohada.

A lo que Lidia furiosa, respondió: -¿Cómo crees que yo voy a dormir junto a un bicho tan asqueroso?

-No digas esas cosas junto a la ventana. La pobrecita rana te va escuchar. ¿No te da pena hacerla sufrir? Ella se porto muy bien contigo y tú le pagas con insultos. – Comento Laura

-Pues no me da ninguna pena, ese es un bicho asqueroso y yo no voy a compartir mi cama con ella.

En ese momento se escucho la voz de Rey:

-¡Lidia! ¡La rana está subiendo! Pobre de ti como le hagas un daño.

La rana, se apareció y se colocó en la recámara y Lidia le pega con una almohada y la tira por la ventana.

Laura con cara de susto, baja corriendo al jardín del castillo y comienza a buscar a la rana en la oscuridad.

-Rana, ranita... despierta. Por favor, haz algún ruido. Ranita habla un poquito.

Después de varios minutos, rana responde: -Princesa ya no te preocupes, aquí estoy.

Laura salta de contenta y abraza a la rana y le da un beso.

La rana se transforma en un príncipe.

Laura, se queda sorprendida y susurra:

-¡Pero si eres un príncipe!

-Soy el príncipe Diego Fernando, de las tierras del norte. Una Hada malvada me convirtió en rana cuando no quise casarme con su hija. Sólo el beso de amor de una princesa podía devolverme a mi forma original. Y esa princesa eres tú!

-¿Pero tú estabas enamorado de mi hermana...

-Hay veces, mi linda princesa que la luz del sol te ciega y no te deja ver los tesoros que hay alrededor. Ahora tenemos que hablar con tu padre, el Rey.

Cuando el Rey oyó toda la historia, se puso loco de contento y les dio permiso para que se casaran. Los festejos de la boda duraron dos semanas y a la fiesta acudieron, reyes, reinas, príncipes, princesas de todo el mundo y fueron muy felices para siempre.

BIBLIOGRAFIA Y REFERENCIAS

1. ARIDJIS, Homero. **El Día de los perros locos**. Alfaguara Infantil, 2007.
2. CIRIANI, Gerardo y PEREGRINA, Luz María. **Rumbo a la lectura**. IBBY, México 2007. p 18.
3. Delors Jacques. (Comp.) **Los Cuatro Pilares de la Educación**. En La educación encierra un tesoro. UNESCO México 1997 6ª edición. pp.89-103.
4. DOMINGUEZ, Chillón, Gloria; BARRIO, Valencia, J Lino. **Los primeros pasos hacia el lenguaje escrito. Una mirada al Aula**. Ed. Muralla. Madrid 1997.
5. FERREIRO, Emilia. Y GOMEZ, Palacios Margarita. Comp. **Nuevas perspectivas sobre los procesos de lectura**. Ed. Siglo XXI, México 1982.pp.128-157.
6. FERREIRO, Emilia. **Pasado y Presente de los verbos leer y escribir**. Fondo de Cultura Económica, México 2002.
7. GADOTTI, Moacir. **Historias de las ideas pedagógicas**. Ed. Siglo XXI, México 2000. pp.147-165.
8. HAGG, Carime. Lectoescritura en educación infantil: un buen comienzo, en: KLOOSTERMAN, Valentina...**Niños cuentos y palabras. Experiencias de lectura y escritura en la educación infantil**. 1ª Edición. Ed. Ediciones Novedades Educativas. Buenos Aires 2003.pp. 80-92.
9. JOLIBERT, Josette; JACOB Jeanette. (Coordinadoras) **Interrogar y producir textos auténticos: Vivencia en el aula**. Edit. J.C. Saez Editor. Chile 2003. p 259.
10. KAUFMAN, Ana María. RODRIGUEZ, María Elena. **La lectoescritura y los textos**. Biblioteca para el maestro, Santillana México 1993.pp.21-64.
11. KAUFMAN, A.M; CASTEDO, M; MOLINARY, C. **Alfabetización de niños construcción e intercambio. Experiencias pedagógicas en el jardín de infantes y escuela primaria**. Ed. Aique, Argentina 2001. pp.13-51.
12. LEVERONI, Gabriela. **Salvemos a nuestros monstruos**. Alfaguara Infantil. México. 2005
13. MAJCHRZAK, Irena. **Nombrando al mundo. El encuentro de la lengua escrita a partir del nombre propio**. Ed. Paidós. México 2004.85 p.
14. MONTES, Graciela. **La Frontera Indómita**. En torno a la construcción y la defensa del espacio poético. Fondo de Cultura Económica. México 1999. 119p.
15. PERRAULT Charles (1628-1703) en: **Mil y un cuentos infantiles para contar al acostarse**. Edit. LIBSA Madrid España. 2002. pp.11-17.
16. **Programa de Educación Preescolar**, Secretaría de Educación Pública, México. 2004.
17. REYES, Yolanda. **Una cama para tres**, Alfaguara Infantil. México 2008.
18. REYZÁBAL, María Victoria. **La comunicación oral y su didáctica**. Edit. Muralla, México, 2003. 430 p
19. RUIZ, Luis E. **Tratado elemental de pedagogía**. Edición facsimilar. México, UNAM, 1986, p.83-84.
20. SCHMELKES, Sylvia. **La Formación de Valores en la educación Básica**. Secretaría de Educación Pública. México 2004.
21. SUÁREZ, Danie. (et al). **Documentación narrativa de experiencias pedagógicas. Una manera de indagar el mundo y la experiencia escolares**, en *Entre Maestr@s*. Revista

para maestr@s de educación básica, Vol. 6, No. 16, Universidad Pedagógica Nacional, México 2006.

22. TANK, Estrada Dorothy. **La educación ilustrada 1786-1836** Colegio de México 1977, coedición 1981. México.pp.160-167.
23. TOLCHINSKY, Landsmann. Liliana. **Aprendizaje del lenguaje escrito. Procesos evolutivos e implicaciones didácticas**. Universidad Pedagógica Nacional, España 1993.
24. TRELEASE, Jim. **Manual de lectura en voz alta**. Fundalectura. Colombia, Arfo 2004. pp.17-105.

SITIOS EN INTERNET

1. BELTRAN, A.Mario. **Friedrich Froebel** en:
<http://www.correodelmaestro.com/anteriores/2001/noviembre/incert66.htm>
26/Septiembre/2009.
2. FERREIRO, Emilia. **“Leer y escribir en un mundo cambiante”**
en:<http://abc.gov.ar/Docentes/CapacitacionDocente/MaterialBibliografico/DocumentosDisponibles/Leeryescribirenumundocambiante.doc> 20/ Septiembre/ 2009.
3. GALVAN, Lafarga Luz Elena. **De la escuela de párvulos al preescolar, una historia por contar**. En: http://biblioweb.dgsca.unam.mx/diccionario/htm/articulos/sec_25.htm
22/Septiembre/2009.
4. MARTINEZ, Hernández Eligio, **Los niños preescolares ¿Aprendizaje de las letras o aprendizaje de la cultura escrita?** Primera parte (1/2) Volumen V, número 149. México, febrero de 2005. En:
<http://www.observatorio.org/colaboraciones/martinez/eligiomartinez6.html>
23/Septiembre/2009.
5. ROJAS, Bastard. Amanda María. **“La lectoescritura en la edad preescolar”** Congreso Mundial de Lecto-escritura, celebrado en Valencia, Diciembre 2000 en:
http://www.oei.es/inicial/articulos/lecto_escritura_preescolar.pdf 26 /Septiembre/ 2009.
6. SUÁREZ, Daniel (2003), **Gestión del currículum, documentación de experiencias pedagógicas y narrativa docente** en: Observatorio Latinoamericano de Políticas Educativas del LPP-UERJ. www.lpp-uerj.net/olped. 15/enero/2010.
7. XANDRE, Robotham. Ana Maria. **Métodos para le enseñanza de la escritura**. En:
www.umce.cl/cipumce/...basica/...dad_lenguaje%20escritura.doc 22/ Septiembre/2009.
8. **Historia de los jardines de niños** en: <http://www.monografias.com/trabajos56/jardin-infantil/jardin-infantil2.shtml#xcapuno>. 26/Septiembre/2009
9. **Metodología de lecto – escritura**, en: <http://www.monografias.com/trabajos16/metodo-lecto-escritura/metodo-lecto-escritura.shtml#PROCESCRITURA>. 24/Septiembre/2009.