

SECRETARIA DE EDUCACIÓN PÚBLICA
SERVICIOS EDUCATIVOS
DEL ESTADO DE CHIHUAHUA
UNIVERSIDAD PEDAGÓGICA NACIONAL
UNIDAD 08-A

EL FORTALECIMIENTO DE LOS VALORES DE
RESPECTO Y COOPERACIÓN EN LOS
ALUMNOS DE LA ESCUELA PRIMARIA”



PROPUESTA DE INNOVACIÓN DE
ACCIÓN DOCENTE QUE PRESENTA

NORA NIDIA PEDRAZA MARROQUÍN

PARA OBTENER EL TÍTULO DE
LICENCIADA EN EDUCACIÓN

CHIHUAHUA, CHIH., SEPTIEMBRE DEL 2000





UNIVERSIDAD
PEDAGÓGICA
NACIONAL

DICTAMEN DE TRABAJO DE TITULACIÓN

Chihuahua, Chih., a 13 de septiembre del 2000.

**C. PROFRA. NORA NIDIA PEDRAZA MARROQUÍN
PRESENTE.-**

En mi calidad de Presidente de la Comisión de Titulación de esta Unidad y como resultado del análisis realizado a su trabajo denominado **"EL FORTALECIMIENTO DE LOS VALORES DE RESPETO Y COOPERACIÓN EN LOS ALUMNOS DE LA ESCUELA PRIMARIA"** Opción Propuesta de Innovación de Acción Docente a solicitud de la **M.C. MARÍA DEL ROSARIO PIÑÓN DURÁN**, que reúne los requisitos académicos establecidos al respecto por la Institución.

Por lo anterior, se dictamina favorablemente su trabajo y se le autoriza a presentar su examen profesional.

ATENTAMENTE,
"EDUCAR PARA TRANSFORMAR"

LIC. LUCIANO ESPINOZA RODRÍGUEZ
PRESIDENTE DE LA COMISIÓN DE TITULACIÓN DE LA
UNIVERSIDAD PEDAGÓGICA NACIONAL
UNIDAD 081, CHIHUAHUA, CHIH.



Universidad Pedagógica Nacional
UNIDAD UPN 081
CHIHUAHUA, CHIH.
S. E. P. y

267-10-01 mceag

DEDICATORIA

A DIOS, por permitirme concluir hoy una parte importante de mi formación profesional.

A MI MADRE, quien con su apoyo y comprensión ha caminado siempre conmigo, hoy le ofrezco con amor el culmen de una de mis metas profesionales.

A MI PADRE, a quien recuerdo siempre con cariño.

A MIS HERMANOS, quienes siempre me han animado a seguir adelante.

A MI PEQUEÑO, quien me ha apoyado en todos mis proyectos, hoy le agradezco infinitamente todo lo que ha hecho por mi.

A MIS COMPAÑEROS, amigos, alumnos y padres de familia que de una forma u otra hicieron posible la realización de este trabajo.

A MIS MAESTROS por su valiosa intervención en mi desarrollo profesional, especialmente a la Profra. Rosario Piñón, quien caminó junto a mí hasta el final.

A MIS SINODALES: Profr. Ramón Holguín y Profra. Helena Rojo, quienes afinaron detalles para que este trabajo llegara a un feliz término.

INDICE

INTRODUCCION.....	7
--------------------------	----------

CAPITULO I

BUSCANDO LA PROBLEMÁTICA SIGNIFICATIVA.....	9
A.- Diagnóstico Pedagógico.....	9
B.- Planteamiento del problema.....	22
C.- Delimitación.....	25
D.- Objetivos.....	28

CAPITULO II

CONSTRUYENDO Y CONCEPTUALIZANDO A LA LUZ DE LA TEORIA Y DE LA REALIDAD.....	30
A.- Alternativa pedagógica.....	30
B.- Propósitos generales.....	31
C.- Respuesta del colectivo escolar.....	34
D.- Desde la teoría.....	36
1.- Fundamentación Psicológica.....	36
2.- Fundamentación Pedagógica.....	51
E.- Construcción de la concepción que posibilita una nueva respuesta al problema.....	56
F.- Factibilidad y justificación de la alternativa pedagógica.....	60

CAPITULO III

PLAN DE TRABAJO Y ORGANIZACION.....	66
A.- La forma en que se organizarán los participantes de manera individual y grupal.....	67
B.- Definición explícita de los cambios que se pretenden alcanzar.....	70
C.- Formas de trabajar los procesos y situaciones concretas.....	72
D.- Acciones a desarrollar.....	74
E.- Implicaciones y consecuencias que tienen las acciones dentro y fuera del grupo.....	78
F.- Plan de trabajo de la investigación cualitativa.....	81

CAPITULO IV

APLICACIÓN Y EVALUACION DE LA ALTERNATIVA.....	95
A.- Evaluación.....	96
B.- Operatividad del proyecto. (Estrategias Diseñadas).....	98
1.- “Ven y conoce el desarrollo moral infantil”.....	98
2.- “Taller para padres de familia”.....	100
3.- “Bienvenidos al aula taller”.....	101
4.- “Todos iguales todos diferentes”.....	103
5.- “Así soy”.....	104
6.- “Mi cuerpo”.....	106
7.- “Adivina adivinador”.....	108
8.- “El león con su ejército”.....	110
9.- “Las fábulas de Pepe el grillo”.....	113
10.- “Juegos en el recreo”.....	114
C.- Actividad integradora.....	115

CAPITULO V

SISTEMATIZACION DE LOS RESULTADOS.....	122
A.- Proceso de sistematización.....	122
B.- Categorías y unidades de análisis.....	124
C.- Análisis de las categorías.....	126

CAPITULO VI

LA INNOVACION.....	137
A.- Propuesta de innovación.....	137
CONCLUSIONES.....	152
BIBLIOGRAFIA.....	156
APENDICE.....	158

INTRODUCCION

La educación a través del tiempo ha significado uno de los más importantes medios para alcanzar la deseada formación integral del ser humano. Es por ello que hoy ante la necesidad urgente de formar nuevas generaciones de acuerdo con los avances del desarrollo social, donde imperen los valores de respeto y cooperación que permitan una relación armónica entre los miembros del contexto social, la educación exige por parte de los maestros, alumnos, padres de familia, directivos escolares, y autoridades de las distintas esferas de gobierno, una conciencia crítica que los promueva a participar con una mentalidad de progreso y acción ante el fortalecimiento de los valores, pero sobre todo aceptando que la educación es obra de todos, por tanto nadie debe evadir su responsabilidad, ya que tradicionalmente esta formación se había remitido a la transmisión de conocimientos contemplados en el área de Ciencias sociales y a las actitudes y discursos del maestro.

Por tanto, la formación de valores en el niño ha de ser una tarea en conjunto que cumpla con el propósito de convertir a los individuos en seres capaces de establecer relaciones interpersonales positivas que busquen incansablemente la paz y el bienestar de su medio social.

Es por ello que el presente trabajo está enfocado hacia el fortalecimiento del respeto y la cooperación tan necesarios para lograr un buen ambiente de trabajo que eleven los niveles de aprovechamiento de los niños que cursan la primaria en la escuela Chihuahua.

Así pues este trabajo queda estructurado de la siguiente manera:

En el Capítulo I se presenta un diagnóstico pedagógico que enuncia una autorreflexión de la práctica enmarcada en una fundamentación teórico-práctico de la acción docente incluyendo además los aspectos que desde el contexto afectan positiva o negativamente a la problemática del fortalecimiento de los valores.

En el Capítulo II se presenta la alternativa junto con sus propósitos que pretenden dar respuesta a la problemática significativa considerando al colectivo escolar y la luz de la teoría quien sumadas permiten la construcción de la nueva respuesta.

En el Capítulo III se expone la organización que será necesario tener para construir la estrategia general de trabajo, se enuncian los cambios que se pretenden alcanzar así como algunos procesos escolares y situaciones concretas.

En el Capítulo IV se da a conocer el plan estratégico diseñado que se pondrá en práctica, así como el proceso de evaluación que guiará y reorientará constantemente el trabajo.

En el Capítulo V. Una vez que se ha puesto en práctica la estrategia se presenta la sistematización de los resultados que permite conocer las respuestas obtenidas y elaborar los constructos más relevantes.

En el Capítulo VI se da a conocer la propuesta de innovación que surge como producto de un intenso trabajo de investigación.

Finalmente se exponen las conclusiones de la elaboración e importancia de este trabajo así como el apéndice que viene a complementar lo expuesto a lo largo del proyecto.

CAPITULO I

BUSCANDO LA PROBLEMÁTICA SIGNIFICATIVA

A.- Diagnóstico pedagógico.

El docente como transformador social debe estar en continua preparación, a fin de ir optimizando su práctica y ofrecer así un desempeño de mayor calidad que vaya acorde con las exigencias sociales y con el avance científico-tecnológico.

De este pensamiento surge mi necesidad de ingresar a la Universidad Pedagógica Nacional donde a lo largo del tiempo he podido darme cuenta de que efectivamente mi labor trasciende en las esferas sociales y que las investigaciones que realice en torno a mi práctica irán poco a poco consolidándome como una verdadera profesionalista de la educación que se siente comprometida con una sociedad enmarcada en un tiempo sociohistórico determinado.

Cabe mencionarse que mi estancia en esta institución educativa me ha ido permitiéndome perfeccionar mis acciones en tanto que en un primer momento se hizo necesario iniciar una investigación, pero de mi propia

práctica, situación que sin lugar a dudas no fué nada sencillo en tanto que es mucho más fácil decir en qué se equivocan los demás y no en uno mismo, ésta investigación fué plasmada en un diario de campo y todas las actividades realizadas durante la jornada aquí registradas ofrecieron un panorama amplio de lo que en cada clase se presentaba.

Esta actividad representa la elaboración de un espejo donde pude observar que el marco teórico que sustentaba mi práctica estaba influenciado por los contenidos programáticos de ese año escolar y con frecuencia se dejaba entre ver un eclecticismo ya que a menudo incurría en la dirección del grupo y otras más respetaba los niveles de maduración de los alumnos, así como los demás factores que hacen posible un aprendizaje significativo, en el que el niño va marcando las pautas del mismo; dentro de la clase se generaba una relación horizontal en la que tanto ellos como yo participábamos en el proceso de aprendizaje con oportunidad de sugerir nuevas actividades.

La elaboración del diario de campo que en un inicio resultó una actividad cansada, me permitió que paulatinamente fuera buscando la manera de facilitar el proceso de aprendizaje y ofertar oportunidades de interacción con el grupo y el objeto de conocimiento.

Una vez que revisé mi práctica docente surgió un segundo momento: la necesidad de identificar aquellas problemáticas más significativas que en un momento dado pueden o no obstaculizar la práctica; la lista no pudo quedarse tan corta, pero mi actitud estaba segura de querer un cambio que hiciera participar y beneficiara a todos los miembros del hecho educativo por lo que tuve que observar nuevamente y analizar a conciencia lo que sucedía en la práctica con relación a las problemáticas ya detectadas para estar en mejores condiciones de seleccionar la que podía ser fuente de obstáculo para la optimización de mi práctica, difícil no fué darme cuenta que las relaciones interpersonales existentes entre los alumnos estaban tan deterioradas y tan poco atendidas que constantemente interrumpían el desarrollo del trabajo y por tanto se tenía que destinar mucho tiempo de la clase en calmarlos, atrasando con esto el proceso escolar planeado para ese día; las quejas de los docentes iban en aumento pues no podían trabajar ni avanzar; los padres de familia por su parte pedían la aplicación de castigos dentro de la escuela para controlar a los alumnos; por lo anterior tuve que darme a la tarea de indagar sobre lo que había en los planes y programas y/o currículo que me hablara de las relaciones interpersonales, encontrando aquí a los valores y al contrastarlo con la realidad se observó que el respeto y la cooperación necesitaban ser fortalecidos, además tuve que revisar cuál era la participación real del padre de familia, qué valores promovía el contexto, qué decían los autores del desarrollo moral infantil, etc. todo esto

para obtener mayores elementos que me ayudaran a seleccionar la problemática más significativa.

En este momento la elección de la problemática del fortalecimiento de valores se tornó mas clara en tanto que logré identificarla como la acción primordial para llevar a cabo una sesión exitosa donde todos se sientan bien, respeten y cooperen, fué aquí donde reconocí la importancia de que los docentes desarrollemos una práctica de manera crítica, dinámica, innovadora que pueda favorecer el proceso enseñanza-aprendizaje y que sea precisamente en el campo educativo donde se establezca la lucha de cambio ya que en él diariamente se establecen un sin fin de experiencias que puedan permitir o no la optimización de la acción educativa.

Una vez detectada la problemática significativa, se hizo necesario recurrir a diversos apoyos de la investigación que orientaran el camino; como lo fué la ubicación de un paradigma apropiado a fin de que no se tratara de analizar pasivamente esta problemática al explicarla desde un enfoque positivista o bien de entenderla como el investigador del paradigma interpretativo sino más bien se trataba de participar desde una perspectiva como lo propone José Blicher desde una "hermeneútica crítica" donde ciertamente existe la mediación entre la tradición y el presente pero con una visión que está encaminada hacia el futuro con el objetivo de transformar la realidad donde la explicación y el entendimiento y/o interpretación de la

misma se constituyen como todo un proceso para llegar al paradigma crítico dialéctico donde todos los actores del hecho educativo participemos activamente con un objetivo claro y un compromiso serio ante la problemática que aqueja a la institución educativa como es la falta de valores y en donde además todas las acciones conlleven el enriquecimiento teórico necesario que oriente la práctica educativa sin que con ésto se dé o propicie una disociación con la realidad sino todo lo contrario y es así como:

“la contribución de la investigación educativa a la práctica educativa debe evidenciarse en mejoras reales de las prácticas educativas reales”¹

Y así como Carr y Kemmis apoyados en la investigación acción se podrá poner a prueba las prácticas educativas a fin de mejorarlas, los procedimientos de la enseñanza podrán basarse en investigaciones y conocimientos teóricos organizados, maestros y alumnos podrán mejorar y explorar las clases, la organización escolar podrá revisarse y mejorarse, la escuela-comunidad mejorarán sus realidades.

Cabe mencionarse que en cada uno de los casos “la investigación acción proporciona un medio para teorizar la práctica actual y transformarla a la luz de la reflexión crítica.”²

¹ BARABTARLO Y ZEDANSKY en la Investigación Acción. Una didáctica para formación de profesores. UNAM-Castellanos editores. México 1995. P 7

² Idem.

Por lo que al tratamiento a la problemática de fortalecimiento de valores, tendrá a bien el apoyo de las investigaciones teóricas que expliquen los procesos que deben tomarse en cuenta a fin de respetarse y lograr que efectivamente se fortalezcan y nos beneficien a todos los integrantes de la comunidad escolar.

Aquí el docente jugará un papel importante de intermediario entre la comunidad, teoría y el camino hacia la reflexión crítica para dar respuesta a la problemática planteada donde la autocrítica del proceso educativo y de cada miembro se enrumben hacia la transformación dinámica y oportuna, lo anterior en atención a la tesis: La falta de comunicación entre padres de familia, maestros y alumnos afecta el fortalecimiento de valores.

Finalmente la investigación acción nos permitirá observar la práctica educativa desde otra perspectiva más racional, objetiva, profesional y científica pero sobre todo evaluativa, ofreciendo además mejores directrices de solución a las problemáticas que diariamente asechan al trabajo docente y así por ejemplo dan paso principalmente a que la estancia del educando, en su vida escolar sea más participativa, donde él pueda realizar confrontaciones entre la teoría y la práctica e ir eficientando con óptimos resultados sus propias estructuras cognitivas al llevar como cimiento una reflexión crítica y activa.

Partiendo de esta situación problemática se hizo necesario revisar los elementos del contexto más próximo del alumno y que a su vez asechan a la escuela Chihuahua No. 2757 que es donde actualmente trabajo, ya que efectivamente todos influyen en el quehacer educativo y lo que es más en la formación de valores. Analicemos pues cómo los medios socioculturales, económicos y políticos infieren en este último renglón.

En el aspecto económico hemos de encontrar que la mayoría de los alumnos pertenecen a un nivel medio bajo entendiendo que este “Es tributario de la actividad profesional de los padres... además determina el entorno humano del niño y la relación que tendrá fuera de la Familia”¹ es por ello que podemos ubicar a la comunidad en el nivel medio bajo ya que los alumnos pertenecen a familias en las cuales el padre desempeña trabajos eventuales de baja remuneración que sin duda es producto del bajo nivel académico de los padres quienes en su mayoría tienen primaria incompleta, por otro lado esta situación es perceptible en la forma de vestir de los alumnos, en su alimentación poco variada, en la hora de recreo, en clases donde se presentan con materiales incompletos para trabajar y optan por hurtarlos así como en sus aspiraciones laborales, además sus casas son de espacios muy reducidos y no cuentan con los servicios básicos.

¹ HOLLINGSHEAD (A.B) “Elmtown's youth” Nueva York, John Wiley, 1949 p 149

El aspecto económico ha venido a constituir un fuerte obstáculo en la integración familiar y por ende en la formación de valores en tanto que ha provocado que ambos padres tengan que trabajar y dediquen poco o escaso tiempo a la convivencia intrafamiliar, ahora bien si a esto sumamos las características de cada uno tendremos que “El padre por lo común se encuentra ausente del hogar durante una parte importante de la jornada”¹ y según Burlingham y A. Freud “Los efectos de la ausencia del padre revelan perturbaciones de comportamiento más o menos profundas que pueden resultar de dicha ausencia ya que el padre aparece como un ingrediente indispensable de la personalidad del niño”²

Sin embargo y a pesar de lo anterior los padres de familia de esta comunidad en su mayoría trabajan, por lo que su estancia en el hogar es poca y ya que su interés primordial es el de proporcionar un mejor nivel de vida a su familia, cede el cuidado educativo de sus hijos a su esposa, aunque hay que destacar que también hay familias donde el padre no está presente debido a que la madre es soltera o divorciada.

En lo que respecta a la presencia de la madre en el hogar se tiene que es poca y una triste realidad de muchos alumnos lo es el hecho de que al llegar a casa la madre no se encuentra en ella debido a que está en su trabajo y su

¹ BURLINGHAM (D) Y FREUD (A) Enfants sans familles, París, Presses Universitaires de France, 1949. P 152.

² Idem.

horario no permite la convivencia con los miembros que regresan a casa en busca del calor de hogar, ante esta situación los alumnos cargan consigo las llaves de la casa y si mamá pudo preparar algo de alimento que bien, si no los niños buscan qué comer.

Osterrieth ha establecido dos investigaciones en las que comparaba entre sí escolares de primaria, uno de los cuales encontraban a sus madre en casa al volver de la escuela mientras que los otros no gozaban de esa presencia. "Aunque los niños fueran comparables en todos los aspectos es impresionante comprobar que los del segundo grupo se distinguían por sentimientos de aislamiento, de abandono, de inseguridad y de frustración afectiva" ¹

Ahora bien, los alumnos que tienen la fortuna de ver a su mamá cuando llegan de la escuela no gozan de una completa atención de calidad debido a que las mamás ocupan un mayor tiempo en ver la programación novelística que ofrece la televisión.

Otro factor que sin duda afecta, lo es el hecho de que las familias son muy numerosas ya que se constituyen desde 3 a 11 hijos, por lo que el tiempo dedicado a cada hijo tiene siempre que dividirse.

¹ OSTERRIETH (P. A) "El niño y la familia", París, Ed, du Scarabée, 1967, p 164.

Por otra parte la presencia de los medios de comunicación constituyen una gran influencia en la formación de valores ya que en esta comunidad la televisión tiene muchos seguidores que buscan recreación o distracción aunque no precisamente es la mejor opción de entretenimiento ya que su programación promueve disvalores, violencia, etc. el radio es otro medio usual entre las familias y no así el periódico, revistas, libros, ya que los únicos textos que existen en el hogar son los que llevan los niños a la escuela, cabe mencionarse que existe además poca promoción de la lectura dentro del salón de clases y el libro de texto sigue siendo uno de los principales recursos didácticos donde se resuelven los ejercicios ahí propuestos y los alumnos no tienen acceso a otro tipo de literatura.

Como se ve la escuela y la familia no son los únicos promotores de valores, cada ambiente en el que el niño se desenvuelve es propiciador de los mismos y a esto "se añade en forma complementaria o contradictoria la acción de la televisión, de la radio, del cine y de la prensa que también contribuyen a proporcionar conocimientos o promover valores y modelos de comportamiento, o inducir opiniones sobre toda clase de asuntos o tópicos" ¹

Por lo que respecta a la escuela se tiene que la formación de valores en los niños es común que como docentes seleccionemos una metodología en la que no se permite vivenciarlos y sí aleccionarlos por medio de castigos, acciones

¹ CORTEZ, Rocha Carmen. La escuela y los medios de comunicación masiva. Ed. El caballito, México 1986 p 9.

coherativas, temores, etc y ya lo dijo Stamback "las medidas relativas al control y a la edificación en la conducta del niño entran en el marco de una disciplina estricta y rígida en la que predominan las consignas, las exigencias y las reglas intangibles, establecidas en un código de sanciones y medidas disciplinarias o bien casi inexistentes o incostantes y surgen del capricho del adulto o de su deseo de comodidad inmediata".¹

Cabe mencionarse que tanto docentes como padres de familia prefieren este tipo de acciones como fuentes promotoras de valores, lo anterior se manifiesta cuando un niño incurre en una acción inadecuada y en vez de recibir una retroalimentación se hace acreedor a un castigo.

Otra carga importante que los padres ceden a la escuela es que "Cuando mandan al niño a la escuela forman una serie de expectativas sobre lo que hará ahí y establecen comparaciones con otros niños...Una vez que el niño va a la escuela se tiende a pasar la responsabilidad de los progresos satisfactorios o menos satisfactorios del niño a los maestros y a la organización escolar."² Por lo que es frecuente observar que los padres de familia consideren que su función es la de proveer que en el aspecto material no falte nada al pequeño y con mucha facilidad ceden al docente la responsabilidad de la formación integral de

¹ STAMBACK, M. "Tonus et psychomotricité dans la premiere enfance", Neuchâtel, Delachauxet Niestlé, 1963, p 119.

² DELVAL, Juan. "Crecer y pensar". La construcción del conocimiento en la escuela. Ed. Laila, Barcelona 1983, p 362.

sus hijos y de no ser así sus comentarios se tornan destructivos hacia la persona que los atiende en la escuela.

Esto puede observarse en cada reunión que se lleva a cabo con los padres de familia, mismos que no pueden aceptar que tanto la escuela como ellos conllevan la responsabilidad de la formación integral de los futuros ciudadanos.

Cabe mencionar que “Los maestros hacen más que enseñar al niño de cosas en el terreno intelectual o social, ya que su propia conducta y las formas en que están organizadas las actividades en la escuela están influyendo y determinando la conducta del niño” ¹

Dentro de la práctica docente se puede observar que la organización que establece el maestro no siempre es fuente positiva para el fortalecimiento de los valores, es decir, el docente propicia pocos ambientes adecuados de interacción entre los alumnos ya que sus clases son directivas, de trabajos individuales donde puede trabajar el que cumple con los materiales adecuados y completos, establece además comparaciones sarcásticas entre los alumnos.

Ahora bien, recordemos que hasta hace poco los contenidos que se refieren a la formación de valores han sido explícitos en el Programa, debido a que con anterioridad se manejaban implícitamente por lo que el docente sólo

¹ DELVAL, Juan. “Crece y Pensa”. La construcción del conocimiento en la escuela. Ed. Laila, Barcelona, 1983 p 358.

abordaba el civismo cuando había una fecha conmemorativa, actos cívicos etc. Y como se ha mencionado los valores eran considerados sólo cuando el alumno no los practicaba o se hacía merecedor a un castigo.

Sin duda el trabajo académico suele ser más sencillo que la formación de valores en el sentido de que conlleva un proceso de interiorización y práctica y “ Siempre es mucho más difícil tomar conciencia de la propia conducta que de algo exterior y por ello el conocimiento progresa más hacia lo exterior y lo ajeno que hacia lo interno.” ¹

De aquí que se tenga que fomentar la libertad y la responsabilidad del alumno, a fin de comprender que se puede hacer lo que desee siempre que sus acciones no dañen a los otros ni limiten su libertad.

Sin embargo estas situaciones enfrentan una dificultad mas, que es que los grupos de la Institución Educativa se conforman por alumnos de diversas edades por lo que la heterogeneidad a veces no permite la consolidación de valores debido a que los más grandes de cada grupo, quienes en su mayoría son repetidores de grado, tienden a aprovecharse de los pequeños y de igual forma se sienten con la autoridad de ser servidos por los demás, además

¹ CORTEZ, Rocha Carmen. “La escuela y los medios de comunicación.” Ed. El caballito, 1986 p 9.

sus intereses, motivaciones y necesidades socioafectivas son muy diferentes, lo cual dificulta su adaptación y sentido de cooperación con el resto de sus compañeros.

Por todo lo anterior se tiene que como docentes no podemos olvidar que somos formadores de valores y hábitos de las futuras generaciones y esto sumado al hecho de trabajar en una escuela en la que poco ha sido el interés de promover los valores de respeto y cooperación, hoy mas que nunca estoy convencida de que es necesario implementar acciones donde involucrando a padres de familia y docentes en general se logre una concientización plena de la realidad a fin de transformarla.

Finalmente se pretende que este proceso de investigación-acción sea óptimo y ayude a solucionar el siguiente cuestionamiento: ¿De qué manera se pueden fortalecer los valores de respeto y cooperación en los alumnos de la escuela primaria? Lo anterior a través del trabajo continuo y coordinado entre los miembros del colectivo escolar.

B.- Planteamiento del problema

La educación es un proceso real inherente al ser humano, esta tiene como objetivo la formación de individuos que respondan a las necesidades de la sociedad que se haya circunscrita a un determinado momento

sociohistórico, es por ello, que ante la urgente reclamo de la participación de un ciudadano más activo, crítico y reflexivo que este identificado con los valores que el medio le proporciona desde su nacimiento, la educación ha considerado importante la reincorporación de la Educación Cívica a los Planes y Programas del nivel básico, como una asignatura oficial, cuyos objetivos se encaminen exclusivamente a la formación del mexicano que sea capaz de poner en práctica la democracia como una forma de vida en la que prevalezca el valor del aprecio por sí mismo, respeto por los demás y por ende irlo perfilando a una vida cívico-social más activa dentro y fuera del país.

Actualmente la Educación Cívica de forma expresa manifiesta su interés por los siguientes valores que la humanidad ha creado como producto su historia: Respeto y aprecio por la dignidad humana, libertad, justicia, igualdad, solidaridad, tolerancia, honestidad y apego a la verdad, valores que sugiere que su estudio tendrá sentido si en cada una de las acciones y procesos que transcurren en el aula y en la escuela se muestran con el ejemplo y están asociados al trabajo en equipo, asambleas de grupo escolar, etc.

Sin embargo el Sistema Educativo Nacional no ha logrado desarrollar íntegramente el aspecto afectivo del niño, ni tampoco la conciliación adecuada entre los valores que prevalecen en el ambiente familiar y en el de

la comunidad con los que la sociedad requiere debido a que su mayor atención según los planes y programas anteriores se concentraba en cuatro áreas específicas como lo fueron: Español, Matemáticas, Ciencias Naturales y Ciencias Sociales, incluyendo en esta última de manera implícita la formación de valores que el futuro ciudadano debía poseer, es decir, se daba por hecho que el educador los abordaba, al analizar junto con sus alumnos los diferentes contenidos de las materias curriculares, sin embargo y aún cuando la Educación Cívica ha entrado en vigor en los Planes y Programas con una hora por semana dentro del horario escolar, los espacios de las prácticas educativas permiten observar que en el aspecto de formación de valores es realmente poco lo que se hace y mucho lo que se puede hacer.

Los pensamientos actuales tanto de padres de familia y de docentes giran en el reconocimiento de que los valores se han desvirtuado y constantemente se quejan, externando que cómo han cambiado los tiempos, con una actitud derrotada piensan que ya no se puede hacer nada.

En atención a estas realidades expuestas surge mi interés en demostrar que no basta con querer transformar la sociedad si no se generan acciones de cambio, se tiene que investigar qué es lo que realmente está sucediendo, en dónde se han equivocado las intenciones, en dónde ha faltado el dar respuesta a la luz de la teoría del desarrollo moral infantil.

Por todo lo anterior, la investigación gira sobre el siguiente objeto de estudio:

¿Cómo lograr el fortalecimiento de los valores de respeto y cooperación en los alumnos de la escuela primaria Chihuahua No. 2757?

C.- Delimitación

Si partimos de que la educación es un proceso que se encuentra estrechamente vinculado a un determinado ambiente, será entonces necesario conocerlo.

Reconozco además que la elaboración de cualquier estrategia que sirva de apoyo para eficientar el proceso educativo, no sería objetiva si no se toma en cuenta el marco referencial donde se lleva a cabo la práctica, de aquí la importancia de conocer todo lo concerniente a la institución educativa que servirá de marco de acción para la ejecución de la alternativa.

Esta investigación se llevará a cabo en la escuela primaria Chihuahua turno matutino que se encuentra ubicada al Sur de la ciudad, en la colonia Granjas del Cerro Grande, su clave federal es O8EPRO4915 y la estatal 2757, pertenece a la zona XCII.

La escuela cuenta con algunos servicios públicos aunque no de manera eficiente, debido a que al mediodía falta el agua, la luz eléctrica es de bajo voltaje, cuenta con fosa séptica y servicio de vigilancia policiaca, y los servicios que faltan mencionar aún no se cuenta con ellos y éstos son: Drenaje, calles pavimentadas, alumbrado público, correo, Servicio de Limpia, etc.

Dentro de la comunidad se presentan severos problemas de pobreza, delincuencia, drogadicción y de igual forma de familias desintegradas.

En lo que se refiere a la organización escolar, se tiene que se cuenta con doce maestros que atiende de primero a sexto grado, en cada grupo hay cerca de 30 alumnos con edades diversas ya que en su mayoría son alumnos repetidores, la escuela cuenta además con tres maestros especiales (música, artísticas y educación física) un equipo de apoyo USAER, una directora y dos trabajadoras manuales.

La función que realizo dentro de esta institución educativa es como maestra de apoyo en el área de aprendizaje atendiendo a 30 alumnos (19 niños y 11 niñas) de primero, segundo y tercer grado, mismos que fueron canalizados por el maestro regular pues presentan problemas de aprendizaje, cabe mencionar que dentro de este grupo se llevó a cabo la investigación, considero que esta es una buena oportunidad para llegar al

resto del colectivo escolar debido a que son alumnos "compartidos" , en quienes al lograr fortalecerles los valores, se convertirán en promotores de los valores, dentro de su grupo escolar, con los maestros y los padres de familia.

Una vez detectada la problemática se hace necesario ubicarla dentro de un paradigma de investigación, en este caso será el paradigma crítico-dialéctico que permitirá que todos los participantes se comprometan y atiendan a la solución que responda al fortalecimiento de valores, a través de un análisis de la realidad de manera efectiva que permita la transformación de la comunidad social sumando a esto el estudio de las respuestas que operan desde la teoría y lograr que no se quede en buenas intenciones el cambio.

Si pretendemos que tanto en la escuela como en el hogar se gesten cambios, la investigación acción permitirá que así sea, en tanto que podrá primero establecer una comunicación estrecha entre los miembros del colectivo escolar, revisar la actuación de cada uno, unificar esfuerzos y optimizar la organización para que de manera conjunta se trabaje en favor del fortalecimiento de los valores, confiados que en el ir y venir de la teoría y práctica se lograrán los objetivos.

Es por ello que se hace necesario realizar la investigación y conocer más sobre el desarrollo moral infantil, sobre cómo construyen los niños los valores, en qué etapa del desarrollo cognitivo se encuentran, cuáles son los intereses y necesidades de los alumnos. Sin duda este es el reto más grande, sensibilizar y acercar al conocimiento científico todas las acciones a realizar.

4.- Objetivos

- ❖ Aportar elementos que permitan al niño construir los valores de respeto y cooperación, a fin de que se comprometa con ellos y los adopte como una forma de vida.

- ❖ Propiciar relaciones interpersonales positivas entre los miembros del colectivo escolar.

- ❖ Ayudar al docente a que realice desde el marco de la investigación -acción una autorreflexión de su práctica en la enseñanza de la formación en valores.

- ❖ Contribuir positivamente a los padres de familia tengan una intervención adecuada en el proceso de formación a través de acercamientos constantes con el personal de la escuela.

- ❖ Rescatar la importancia de la participación de los miembros que integran la comunidad en las actividades que se propongan desde el interior de la institución educativa.

CAPITULO II

CONSTRUYENDO Y CONCEPTUALIZANDO A LA LUZ DE LA TEORIA Y DE LA REALIDAD

A.- Alternativa pedagógica.

Cuando el docente se convierte en un investigador de su propia práctica corre el riesgo de hacerlo limitadamente desde un análisis ideológico personal, lo anterior es justificable ante el hecho de que como hombres no podemos estar inmersos en una realidad sin construir ideas sobre la misma a fin de especular actitudes y formas de conductas. Sin embargo la acción del docente tiene que ir más allá, es decir, una vez que conoce su realidad tiene que analizar, comprobar, combinar acciones que le permitan transformarla desde una perspectiva de reflexión científica, dejando a un lado la especulación, cabe aclararse que esta actitud no pretende reemplazar la experiencia de cada uno de los actores participantes en el hecho educativo ya que ésta es sumamente importante, se trata más bien de ir eliminando los obstáculos epistemológicos que limitan la acción científica en las realidades socio-educativas.

Por todo lo anterior, la alternativa y/o idea innovadora que responde al problema expuesto va encaminada al fortalecimiento de valores donde: las acciones buscarán propiciar ambientes en los que se puedan obtener experiencias positivas y tanto en la escuela como en el hogar se propiciarán situaciones que permitan al alumno interiorizar y construir sus propios valores de acuerdo y respetando su proceso moral, autonomía y socialización a fin de que opte por los valores de respeto y cooperación como una forma de vida.

B.- Propósitos generales

Los propósitos forjados como metas de esta alternativa, se organizan de tal forma que involucra a maestros-alumnos, padres de familia, directivos y a la comunidad en general, donde cada uno desde su perspectiva comprometida y responsable colaborará consciente y voluntariamente en beneficio del fortalecimiento de los valores y así:

El docente será el promotor de la transformación de la realidad, el investigador y mediador de la teoría y la práctica y con la aplicación de la alternativa tomará conciencia de su quehacer educativo, enrumbará acciones en favor de ambientes donde puedan vivenciarse los valores de respeto y cooperación entre los miembros del colectivo escolar a través de una comunicación estrecha y positiva.

Por su parte el alumno en su etapa de formación y desarrollo podrá construir sus propios valores, quienes facilitarán sus relaciones interpersonales positivas con los que le rodean, a través de la vivencia directa de los mismos.

Los padres de familia en su intervención en el proceso de formación de su hijo tendrá un mejor acercamiento con él y su acción no se limitará a la satisfacción de medios materiales, sino que en estrecha comunicación con el docente favorecerá el desarrollo integral de su hijo.

Como puede verse el trinomio central de la educación fortalecerá sus lazos y basados en la comunicación, respeto y cooperación se convertirán en transformadores activos de la realidad en la que se hayan inmersos.

De aquí que la aplicación de la alternativa permitirá alcanzar metas a corto, mediano y largo plazo, en el primero, la práctica educativa cobrará un carácter armónico-científico donde todos los miembros participarán activamente y gozarán de la presencia de los demás, facilitando con esto el camino del fortalecimiento de los valores, en donde cada miembro retomará su papel y se sentirá importante y necesario en la construcción de los mismos.

Dentro del aula escolar el nuevo ambiente de trabajo favorecerá en gran medida el proceso enseñanza-aprendizaje ya que las relaciones interpersonales entre el alumno y el docente serán más cordiales.

En las metas a mediano plazo, el alumno podrá ir armonizando sus lazos afectivos con el resto de sus compañeros de la escuela, personal docente que en ella labora, pero sobre todo cimentará las bases sólidas para el gran puente de comunicación entre todos y cada uno de los miembros del colectivo escolar, principalmente: maestro-alumno-padres de familia quienes con la unificación de voluntades dispuestas a participar en el cambio permitirán que a largo plazo la Educación cumpla con el objetivo de ofrecerse de manera integral, con calidad y con mejores oportunidades de vida para todos, ya que la convertirán en un efectivo agente socializador que ciertamente extraerá de la sociedad sus valores, cultura, patrones de cultura pero no para ofertarlos como un acto reproductor sino ofreciendo los elementos necesarios para que el alumno llegue y sea capaz de transformar su realidad al poseer un alto grado de participación cívico-social comprometida, es decir, en esta meta de largo plazo la educación tenderá a buscar y desarrollar una verdadera autonomía en el ser humano al grado de que esté en posibilidades de ir construyendo sus propios valores sin ninguna dificultad y pueda discriminar de aquellos que sólo le causan confusión, tal es el caso de los que prevalecen en su ambiente así como en los medios de comunicación, entre otros.

C.- Respuesta del colectivo escolar

A fin de conocer, cuáles han sido las respuestas que los compañeros docentes han dado a esta problemática se hizo uso de diversas indagaciones a través de entrevistas, encuestas y observaciones participantes que permitieron observar que en el aspecto de formación de valores realmente es muy poco lo que se hace ya que el docente, al iniciar el ciclo escolar democráticamente expone las reglas que deberán seguirse en el transcurso del ciclo escolar, pero éstas no vuelven a retomarse salvo que el alumno incida en una actitud negativa y se haga merecedor de una sanción o castigo.

El docente además aprovecha los espacios de los actos cívicos que se llevan a cabo los lunes para tratar de acercarlo a los valores de respeto a los símbolos patrios, dentro del grupo considera que es más fácil llevar una clase donde se trabaje de manera individual debido a que pierde menos tiempo, en las observaciones se pudo constatar que cuando el docente utiliza el libro de texto va dirigiendo los ejercicios de forma grupal y no se detiene a ayudar al alumno que se queda atrás y al momento de revisarle el trabajo, lo regaña por no ir a la par que él.

Cabe mencionarse que cuando un niño es agredido por otro y va y se queja con cualquier docente es muy común escuchar ¿Quién es tu maestro?, Pues ve y dile a él, situación que provoca que el niño no identifique a los

adultos como una autoridad capaz de ayudarlo cuando lo requiere y opte por tanto en defenderse de los demás que se aprovechan de él.

Toda esta falta de tratamientos adecuados y oportunos sobre el análisis de valores ha provocado que los alumnos muestren actitudes de apatía a los actos cívicos, así como a las relaciones interpersonales existentes entre sus compañeros y maestros de grupo, que se tornan agresivas y con falta de respeto al llamarse por ejemplo por sobrenombres que a veces es el mismo docente quien los otorga.

Al reunir las respuestas que los docentes dieron y con los reportes de las observaciones participativas puedo concluir lo siguiente:

El maestro aborda la educación cívica sólo en forma ocasional, desconoce la cobertura de esta asignatura, no existe comunicación estrecha entre los padres de familia y maestros encaminadas al fortalecimiento de los valores, no se propician situaciones en las que el niño se comprometa a la práctica de valores, finalmente, el maestro y padre de familia le dan más importancia a los contenidos curriculares, permaneciendo apáticos a los aspectos formativos y en casa su primordial atención se centra en la satisfacción de necesidades básicas-materiales más que a las afectivas.

D.- Desde la Teoría

1.- Fundamentos Psicológicos

“Las escuelas deben de estimular la autonomía desde un principio si quieren triunfar en ayudar a los individuos a llegar a los más altos niveles de desarrollo afectivo y cognoscitivos”¹

De aquí la importancia de que, cuantos intervenimos en la formación de las futuras generaciones no perdamos más tiempo y propiciemos desde temprana edad la construcción de valores y el compromiso latente al adoptarlos como una forma de vida.

Y una vez conocida la realidad que asecha el fortalecimiento de los valores en el hecho educativo y poder ejecutar las transformaciones pertinentes se hace necesario conocer el proceso de desarrollo en el que se ubican los alumnos a fin de ofrecer soluciones acordes a sus intereses y necesidades.

Es por ello que a continuación se exponen las concepciones teóricas existentes en relación a la problemática que conlleva el fortalecimiento de los valores.

¹ KAMI, Constanca. La teoría de Piaget y la Educación Preescolar. Ed. UNICEF, México, 1983, p. 40

El niño desde sus primeros días de vida es un ser fundamentalmente activo que busca sin cesar todos aquellos medios que le permitan una adaptación satisfactoria al contexto al cual pertenece y para el logro de esta adaptación se hacen presentes dos procesos que actúan en forma conjunta, la primera es la asimilación donde el individuo se enfrenta a diversas experiencias nuevas en su vida cotidiana y trata de responder con sus estructuras existentes en sus marcos referenciales, la segunda es la acomodación en la que se realiza una modificación de estructuras y por lo tanto se hace necesario extraer, conceptualizar y adherir esta nueva información a los marcos referenciales ya existentes. De aquí la importancia de permitir y propiciar que las experiencias en relación a la formación de los valores sean significativamente positivas a fin de que el alumno no interiorice que sólo con agresiones podrá darse su propio valor y/o sobrevivir en el ambiente donde se desenvuelve.

Según Piaget el ser humano organiza sus estructuras internas de una manera cada vez más compleja, por tanto se hace necesario mencionar los cuatro factores que van a influir en esta organización: la maduración que se refiere a las modificaciones biológicas que desde el momento de la concepción se van presentando y en la medida en que éstas evolucionan le permiten alcanzar niveles más altos de maduración con las que podrá interactuar con el ambiente y a su vez ampliar su campo de conocimiento.

En lo que respecta a la experiencia física o actividad y experiencia lógico-matemática se tiene que este factor se da en la relación interactiva entre el sujeto y el objeto de conocimiento permitiéndole al primero alcanzar dos tipos de conocimiento: el del mundo físico, a través del contacto directo que el niño tiene con los objetos logrará conocer las características y propiedades de las mismas, así como las relaciones existentes de utilidad con el mundo real y poco a poco va estableciendo conceptos con relación a los objetos. La experiencia lógico-matemática son las relaciones lógicas cuya construcción se va dando de manera más compleja debido a la intervención de los objetos con características comunes o no al resto de los demás.

En este caso el objeto de conocimiento son los valores, de aquí la importancia de que la dinámica de grupo trate de alguna manera de subsanar las deficiencias y obstáculos que el entorno sociocultural ofrece a los alumnos, si se permite participar en un ambiente libre de conductas ofensivas la propia experiencia irá minimizando tales efectos.

Se tiene además otro factor importante como lo es la transmisión social que se da por influencia directa e indirecta que ejercen las otras personas sobre los individuos a lo largo del diario vivir. El niño recibe una serie de informaciones externas "adulto-niño" "niño-niño" que le permiten ir construyendo nuevos esquemas, que acomodará de acuerdo a las hipótesis que él mismo plantea.

Para Piaget estos factores son causas básicas de cambios que tienen lugar a través del cuarto factor llamado proceso de equilibramiento, mismo que se refiere a una compensación de factores internos y externos que se ponen de manifiesto en cada interacción que el sujeto tiene con su medio ambiente, es decir, cuando el individuo se enfrenta a una situación conocida lo asimilará más fácilmente a sus marcos referenciales y al encontrarse ante una situación desconocida para sus estructuras existentes puede lograr la acomodación a través de un ligero cambio en las mismas.

Finalmente si el individuo se encuentra ante una experiencia nueva a la que no pueda responder con los esquemas existentes se crea un desequilibrio por lo que se hace necesario la formación de otros que se sumarán al conjunto de los previamente establecidos a sus marcos referenciales.

Todo este proceso dinámico se manifiesta en las cuatro etapas del desarrollo del pensamiento que son: sensoriomotriz, preoperacional, operaciones concretas y etapa de las operaciones formales.

Resulta necesario hacer mención de la etapa de operaciones concretas debido a que es en ella donde se encuentran los alumnos de la educación primaria y pudiera detallarse así:

Esta etapa va aproximadamente desde los 7 a los 12 años de edad y se caracteriza por un aprendizaje significativo que parte de las experiencias directas que se tienen con el objeto de conocimiento, es decir, el niño logra establecer relaciones de aprendizaje sólo cuando interactúa con el objeto y cuando se le presentan situaciones en que es capaz de realizar un análisis hasta obtener una conclusión general.

En el aspecto cognitivo y afectivo el niño es capaz de tomar en cuenta diferentes puntos de vista que existen en su entorno social debido a que ha dejado de considerar que todas las acciones giran sobre él para dar paso al sentido de pertenencia a un grupo y en lo que respecta al egocentrismo éste va en decadencia poco a poco, va estableciendo relaciones sociales en las que podrá compartir y confrontar sus puntos de vista.

Si se toma en cuenta este desarrollo del niño podrá avanzarse significativamente ya que se atenderá de manera natural y oportuna la internalización de los valores ya que el alumno va ampliando sus lazos sociales y que mejor que desde temprana edad interactúe positivamente con el entorno sociocultural en el que permanecerá, por otro lado es importante conciliar las circunstancias que rodean las relaciones interpersonales heterogéneas manifiestas en el aula escolar ya que por ejemplo en la escuela existen grandes diferencias de edades dentro de los grupos que van desde 5 a 15 años, existen además niños con necesidades educativas

especiales lo que sumado a lo anterior hacen que se tornen difíciles las interacciones positivas por los intereses y necesidades tan diferentes.

Es necesario conocer como en el individuo se va desarrollando el proceso moral y de qué manera éste construye sus propios valores morales. Para Piaget el aprendizaje de los valores se logra a través de la construcción interna que el individuo realiza al tener contacto directo con su medio y no al ser adquiridos e internalizados del medio como lo afirman los teóricos tradicionalistas.

A través de las experiencias que el hombre va recogiendo en su diario vivir desarrolla su moralidad, entiéndase por ella "como un sistema de normas que regulan la conducta interpersonal sobre una base de reciprocidad, o sea, la conservación de sentimientos (como en el caso de la conducta amistosa recíproca observada por otra persona) " ¹

El estudio de la moral, Piaget lo ha desarrollado a través de dos temas: La comprensión de reglas y la forma de pensamiento moral en el niño, dentro del primero los niños se encuentran en la etapa egocéntrica, de cooperación incipiente y principios de la decodificación y así se tiene que el niño adopta las reglas como únicas e inquebrantables debido a que nacen del mundo de

¹ SWENSON, Leland – Jean Piaget: Una Teoría maduracional cognitiva. UPN. Teorías del aprendizaje, México 1988, p 214

los adultos hasta que poco a poco comprende lo que es una regla y puede establecerlas y modificarlas siempre y cuando éstas sean de común acuerdo.

Piaget considera que esta etapa se basa en el respeto mutuo y la cooperación al tomar en cuenta los derechos de los que le rodean, por tanto conlleva ciertos rasgos del desarrollo moral.

Siguiendo sus observaciones Piaget incursiona en el estudio del juicio moral y lo hace a través de relatos de historias en las que se le presentaba al niño dos alternativas que implican la emisión de su punto de vista, mismo que es cuestionado de una manera informal, es decir, sin estar supeditado a un guión de entrevista, de acuerdo a los resultados obtenidos Piaget distinguió dos fases del pensamiento moral, describiéndolas como dos tipos de moralidad.

La moralidad heterónoma: Es el conjunto de reglamentos que se originan fuera del individuo y que lo rigen autoritariamente en su forma de actuar, es decir, conlleva una obediencia ciega a las reglas establecidas por las personas que ejercen poder.

La moralidad autónoma: Toma en cuenta los diferentes puntos de vista de las personas, es decir, trata de desarrollar relaciones democráticas con las personas que convive a través del respeto y la cooperación sin permitir

que éstos influyan de manera determinante en su forma de pensar y capacidad de decisión.

Un ejemplo claro de estos dos tipos de moralidad lo podemos observar en la concepción de la mentira, para la heteronomía la mentira es mala por el miedo al infringingimiento a la autoridad y para la autonomía, la mentira es mala porque puede deteriorar la confianza que se tiene con las personas que le rodean además porque las desaprueba.

Durante el desarrollo del proceso moral intervienen variables como la confrontación de juicios morales con otras personas que le permiten ir adaptando nuevos y mejores niveles de moralidad.

Los factores de experiencia, transmisión social y equilibramiento permiten el desarrollo moral y la maduración biológica no ejerce tanta influencia como en el desarrollo lógico del pensamiento.

Tomando en cuenta las etapas que Piaget describe, se tiene que el ser humano va construyendo poco a poco sus valores hasta lograr la autonomía y es así como varios autores de la corriente constructivista tratan de proponer nuevas alternativas para dar tratamiento sistematizado al fortalecimiento de los valores en el niño implícitos en su desarrollo moral, los cuales han de ser aprovechados dentro del aula escolar, para dar paso al

desarrollo afectivo del niño y así hacer de la educación un proceso más integral, más humano, es por ello que resulta necesario conceptualizar lo que es un valor.

“Son las preferencias conscientes e inconscientes reguladas socialmente y generalizables que se remiten a objetos, cosas, relaciones, procesos, ideas, instituciones, etc. son portados en formulaciones normativas, costumbres y rituales, juicios de valor y otros que orientan el comportamiento en cada ámbito de su relación social”¹

El valor no es inherente a la naturaleza de los objetos, ni sujetos que se constituyen como tal en la medida en la que el Hombre convive con los demás, los establece, los practica y los comparte dentro de un momento socio-histórico, sin embargo cabe aclarar que existen valores que han acompañado al hombre de generación tras generación y que se han establecido como tales para la convivencia social.

Si consideramos que la escuela nos presenta un campo amplio en el que diariamente se manifiestan una gran diversidad de valores podemos entender la necesidad de que la educación fortalezca aquellos valores que le permitirán al niño desenvolverse activamente dentro de la sociedad.

¹ GARCIA, S y VANELLA L. Normas y valores en el salón de clases. México, 1992 p 40.

Para Piaget la cooperación es “Coordinar los sentimientos y la perspectiva propia como una conciencia de los sentimientos y puntos de vista de los otros”¹ Otra definición puede ser: “Una relación social entre individuos iguales”²

Por respeto entendemos como: “Un sentimiento de individuo a individuo, y se inicia como una mezcla de afecto y temor que el niño siente por sus padres y por el adulto en general (antes de que los conflictos y las desilusiones maten estas actitudes primitivas).”³

Analicemos ahora como se da la construcción de la cooperación y respeto.

Según Piaget existen tres tipos de conductas: motriz, egocéntrica y cooperación a las que corresponden tres tipos de reglas:

La regla motriz; regla debido al respeto unilateral y debido al respeto mutuo.

¹ DEVRIES. Retha, La integración educacional de la teoría de Piaget. UPN Teorías del aprendizaje, México 1993. P 402

² Idem.

³ PIAGET, Jean. Educación moral. Grupo y desarrollo. UPN – SEP. México 1987, p 162

En la regla motriz se tiene como el conjunto de actos repetitivos que se manifiestan en busca de la adaptación al medio, es decir, la constante construcción de la realidad del niño girará en torno a las acciones que éste realiza, por lo tanto carece relativamente de toda relación social.

La regla debido al respeto unilateral o regla coercitiva.

En ésta la conducta del niño se encuentra supeditada a la presión del adulto debido al respeto que le tiene, es decir, se va ir adaptando a las reglas porque son obligatorias e inquebrantables, por otro lado se puede observar que aún y a pesar de que está compartiendo un juego con otros niños él continúa haciendo su propio juego, el egocentrismo de esta regla puede interpretarse y definirse como presocial, el cual le permitirá al niño trascender desde la visión individual a la social.

La regla debida al respeto mutuo o regla racional.

Esta es el culmen de la regla motriz y egocéntrica debido a que el niño empieza a aceptarlas y practicarlas concibiéndolas como algo flexible a cambios, siempre y cuando exista un común acuerdo.

Aquí tenemos que la cooperación se torna de manera implícita en toda relación interpersonal, la cual permitirá al individuo lograr una verdadera

reciprocidad en el respeto, como puede observarse el respeto mutuo y la cooperación es el estado óptimo buscado por el respeto unilateral y la reglamentación, al momento en que se pueden establecer con igualdad las relaciones entre niño y adulto.

Al ir estableciendo las relaciones Piaget distingue dos tipos: niño- niño, niño –adulto. Una de ellas trunca el proceso de construcción de valores (cooperación-respeto) debido a que el adulto, aprovechando que el respeto en la relación es unilateral ejerce una acción coercitiva donde el establece y dicta las reglas que el niño tiene que cumplir aún y a pesar de que para él no tengan significado. Así pues la conducta del niño se torna de una manera heterónoma.

La otra promueve el proceso de construcción de valores basándose en la práctica de respeto y cooperación dándole así la oportunidad de que de una manera independiente él mismo sea capaz de establecer sus propias reglas, valores, y confronte sus puntos de vista con su grupo social y así lograr su autonomía tanto moral como intelectual.

Una forma que Piaget sugiere para beneficiar y orientar al niño de manera positiva en su diaria construcción de valores lo constituye la práctica de las siguientes seis sanciones por reciprocidad:

-Exclusión temporal o permanente del grupo

Esta sanción se relaciona directamente con la acción que se pretende sancionar y con la necesidad manifiesta por los adultos, además le permite al niño construir la regla de la importancia de ser considerado con los demás.

-Dirigirse a la conducta directa y material de la acción

Aquí se pretende dejar claro al niño cuál ha sido la acción que se ha considerado incorrecta o indeseable.

-Privar al niño del objeto que ha abusado

En esta acción recíproca el adulto aleja el objeto del niño y trata de acercar a éste a una posición en la que puede observar la opinión de sus semejantes y reconocer a su vez la importancia del respeto hacia el trabajo propio y ajeno.

-Hacer al niño lo que el niño ha hecho a los demás

Lo anterior no conlleva la utilización del sentimiento de venganza sino más bien trata nuevamente de animar al niño para que interactúe con otros puntos de vista a fin de que esté en condiciones de establecer una regla.

-La indemnización

Consiste en ayudar al niño a reconocer que algo ha hecho mal a través

de una ayuda sincera que se le presta para que logre reparar el daño causado.

-Simple expresión de desagrado y de desaprobación.

Resultará efectiva en la medida en que se encamine a la construcción autónoma que el niño logre hacer de las reglas.

Sumado a lo anterior el maestro como uno de los agentes educativos, deberá tomar en cuenta que dentro del enfoque pedagógico que ejerza deberá persistir la didáctica crítica que le permitirá optimizar el desarrollo moral, además de reducir su poder de adulto y promover una relación en la que él y sus alumnos puedan establecer comunicación, intercambiar ideas y exponer puntos de vista sin que ellos teman a la cohibición y a la burla de sus compañeros logrando así un ambiente de camaradería y respeto, para el logro de lo anterior el maestro debe de ser coherente tanto en su forma de actuar y sobre todo aceptar a sus alumnos no con una identificación plena pero si con el respeto que les permite establecer relaciones sinceras donde uno a uno puedan manifestar sus aprobaciones y discordancias.

Por otro lado se trata de que el docente promueva acciones para que los niños intercambien y discutan diferentes puntos de vista durante el tiempo que sea necesario ya que "Si el intercambio con los puntos de vista con los adultos es esencial para el desarrollo de la autonomía moral en los

niños...tanto más lo es cuando los intercambios se llevan a cabo entre los mismos niños”¹

Esta forma de trabajo le permite al alumno ir construyendo su propio conocimiento al término de cada confrontación que se realiza en forma colectiva.

Por su parte Kohlberg precisa que el ejercicio de la moral no se limita a raros momentos en la vida y que es integrante el proceso de pensamiento que empleamos para extraer sentido de los conflictos morales que surgen en la vida misma.

Afirma además que “el juicio moral es un proceso cognitivo que nos permite reflexionar sobre nuestros valores y ordenarlos en una jerarquía lógica”²

Para poder estimar el estado de desarrollo moral en el que se encuentra una persona, Kohlberg ideó un instrumento de investigación donde se puede observar el proceso de razonamiento que utiliza para resolver tres dilemas morales, mismos que deben despertar el interés en el individuo y

¹ KAMI, Constance, La autonomía como fin de la educación, UNICEF, México 1983, p 45.

² KOHLBERG. Desarrollo moral infantil. Construcción social del conocimiento. UPN, México 1998, p 246.

una vez que le es planteado, se le pregunta directamente cuál será la mejor solución para el dilema y por qué.

Con este instrumento Kohlberg hace participar a los sujetos en las entrevistas que realiza sobre el juicio moral, para ello da lectura a cada dilema y en cada uno existe un personaje que se enfrenta a una situación difícil y tiene que elegir entre dos valores conflictivos.

Cabe señalarse que cada dilema le es leído a la persona y ésta tiene que dar respuesta al conflicto presentado, argumentando la elección que el personaje debe dar así como justificar por qué esa sería la mejor manera de actuar en esa situación.

Las respuestas obtenidas permiten conocer el juicio moral que cada individuo utiliza.

2.- Fundamentos Pedagógicos

Sin duda los fundamentos psicológicos expuestos conllevan significativas aportaciones y cuentan con referentes didácticos que pueden ser utilizados como estrategias que favorezcan el fortalecimiento de los valores

Una forma más que el docente puede contribuir en el desarrollo moral del niño dentro del aula lo es propiciando situaciones en forma Directa, en la que a través de la sensibilización el niño vaya reconociendo las necesidades dentro de su entorno, asumiendo una responsabilidad convencional entre los demás. En forma Indirecta a través de la correlación entre los contenidos de la Educación Cívica donde se destacan los valores con las actividades de las demás asignaturas contempladas en el Plan de estudios de la Educación Primaria permitiéndole así lograr la transferencia a cualquier situación que se le presente.

Por último en forma Ocasional haciendo uso de las situaciones que se le presentan en la dinámica escolar en la que se le permite al niño analizar y construir de manera crítica su valor.

El grupo escolar es un campo de acción rico en situaciones de aprendizaje de los valores debido a que en cada relación interpersonal existente éste se pone de manifiesto, de aquí la importancia de que el maestro asuma un papel de coordinador, aproveche estas situaciones y propicie otras nuevas a fin de contribuir favorablemente en la construcción de los valores de respeto y cooperación.

Cada vez que el maestro propicie situaciones de aprendizaje deberá tomar en cuenta las características, necesidades e intereses de sus alumnos, es decir, la etapa del desarrollo moral y cognitivo del niño.

Por otro lado se hace necesario considerar al núcleo primitivo, generador y promotor de los valores: La familia y en cuanto a ella se tiene la siguiente definición..."Una célula de la vida social con una importancia decisiva en la estructuración de la personalidad infantil y como consecuencia en la del hombre, de cuya estabilidad, equilibrio y trato dependen de la proyección del educando dentro de la vida escolar...."¹

Otro más que se acerca a la formación de valores es la siguiente:

"Institución natural por excelencia puede y debe formar a los individuos como personas con (hábitos morales) valores morales. Es en ella donde se debe aprender libremente de manera sencilla y agradable aquellas actitudes con los que se han de enfrentar retos personales."²

Por lo anterior tenemos que la familia se convierte en un agente mediador entre el individuo y la sociedad cumpliendo con las siguientes funciones: Satisfacer las necesidades básicas como la alimentación, vestido,

¹ ALBARRAN, Antonio. Diccionario pedagógico. Ed. Siglo Nuevo. Editores, S.A. México 1988, p 9

² SISTEMA CICLICO ARGE. Para la formación en valores humanos. Ed. Humanidades Arge, México 1993, p 25.

vivienda, lograr el equilibrio emocional de todos y cada uno de los miembros a través de cariño, aprecio y comprensión que entre ellos se establezca; en otra de sus funciones se presentan los procesos de enseñanza-aprendizaje en los que se determina la actividad de cada uno de los miembros, de acuerdo con la edad y sexo traduciéndose así en las primeras enseñanzas que el ser humano recibe y que de alguna manera trascienden en las actitudes y actividades que ejerce dentro de la comunidad a la que pertenece. Sin embargo con frecuencia las realidades familiares que rodean a los alumnos es diferente en tanto que ahora relegan su responsabilidad de formadores a la escuela, porque no tienen tiempo de ellos hacerlo, pudiera decirse que su participación es apática y consideran que su acción es sólo de tipo económico olvidándose de que ellos son parte fundamental en la formación de valores y en la integración armónica del individuo a la comunidad a través de relaciones positivas que en la familia se generan, éstas funciones que de bien realizarse cumplirían con los aspectos económicos, psicológicos, educativos y de socialización.

Ahora bien, el cumplimiento óptimo de estas funciones pueden darse de manera indistinta a la clase social a la cual la familia pertenece, lo mismo que el desarrollo moral en el niño ya que indudablemente es la familia quien conlleva más responsabilidad en la formación de los valores que el niño pone de manifiesto al interactuar con los compañeros que puedan o no coincidir con los de él.

Sin embargo y a pesar de lo anterior, actualmente se viven realidades familiares que son poco favorables para el desarrollo moral en el niño, la situación económica ha provocado que tanto el padre como la madre tengan que marcharse de casa y verse en la necesidad de dejar a sus hijos con sus familiares más cercanos y en su defecto solos, sin ninguna guía formal más que la de la escuela.

Por otro lado se tiene que durante la formación escolar del niño, los padres creen tener una clara visión de lo que la escuela tradicionalmente debe formar, es decir, enfoca toda su atención al dominio que el niño debe de tener de los contenidos curriculares, olvidando así el aspecto formativo que de alguna manera no es tan visible como el informativo.

Es por ello que es importante que el maestro logre el cambio de esta concepción de los padres de familia a través de un trabajo continuo y coordinado donde ambos, una vez que hayan tomado conciencia de que el descuido de una u otra parte pueden propiciar el fracaso de un ser que cumple con dos tareas: el de hijo y educando y planeen estrategias que beneficien al niño en su proceso de valoración, de lograrse lo anterior la educación estará en posibilidades de frenar aquellas relaciones entre padres de familia y maestros que se limitaban únicamente a la información pasiva del progreso académico, de las conductas negativas del niño y de la petición

de su colaboración en las actividades económicas que se realizan dentro de la institución escolar.

El contexto social en el que se desenvuelve la familia constituye también un papel importante dentro de la formación moral en el niño ya que en ella prevalecen ciertos valores, normas y costumbres que al ser seleccionados, construidos y establecidos como una forma de vida le permitirán lograr una participación más activa dentro de éste.

Ahora bien no todos los valores que son promovidos en él tiene efectos positivos, ya que por ejemplo los medios de comunicación en la mayoría de las veces se vuelven canales que crean confusión y/o desequilibrio, por tanto entorpecen el proceso de valorización en el niño.

E.- Construcción de la concepción que posibilita una nueva respuesta al problema.

La transformación de la realidad social no es sencilla y menos lo es si quienes estamos involucrados optamos por una actitud de apatía al cambio que claro está que no por gusto es engendrada en nuestra conducta, sino que más bien tiende a ser una respuesta de lo que cotidianamente se vive en los diversos ambientes en los que nos desenvolvemos.

La alternativa entonces conllevará la responsabilidad de ofrecer una nueva forma de vida y de hacer de todos los participantes del hecho educativo mejores personas, en todos los aspectos, efectivamente la situación socioeconómica no podrá remediarse pues ésta ya es producto del sistema, pero sí la atención y el cuidado para el desarrollo integral de la esfera afectiva y por ende las demás: cognitiva y psicomotriz.

Por otro lado no se tratará pasivamente de promover ficticios tiempos de calidad en las relaciones interpersonales del colectivo escolar, sino que buscará incansablemente que éstos tiempos sean una realidad verdadera en favor del fortalecimiento de valores.

La conjugación de todo el colectivo escolar dejará de ser una utopía y estrechará lazos de comunicación, respeto y cooperación, es decir, trabajarán como siempre debió haber sido en pro de objetivos comunes que dignifiquen su acción y cuya intervención lejos quedará de las superficialidades en las que se ha visto envuelta, tal es el caso de participar solo cuando amerita una actividad económica de la institución, entregar boletas y recibir avances académicos en una boleta.

La consecuencia de esta nueva actitud permitirá que tanto en el hogar como en la escuela se conviertan en promotores afectivos que beneficien el

fortalecimiento de valores, el desarrollo de la autonomía y la formación de conciencias críticas de la realidad.

Que estas acciones implican un riesgo, claro que sí, además si a esto sumamos que no todos estarán dispuestos a participar voluntariamente en la necesidad urgente del fortalecimiento de valores, sin duda seguirán existiendo familias que no desean cambiar su dinámica de integración, que no consideren necesario trabajar en beneficio de la esfera afectiva puesto que su interés primordial seguirá siendo el proveer y satisfacer en lo poco o mucho las necesidades básicas del orden económico y material.

Además por otro lado seguirán existiendo docentes que consideren que entre más lejos estén los padres del proceso enseñanza-aprendizaje mejor, que la aplicación de estrategias tradicionalistas para el “control del grupo” son los mejores y por su parte el alumno sentirá que su cometido es la sobrevivencia por lo que seguirá optando por los disvalores contrarios a los que se proponen en esta alternativa.

De aquí la importancia de que la comunicación estrecha sea considerada como el canal de sensibilización para dar a conocer los procesos del desarrollo moral del niño, y el de elaborar en conjunto estrategias que contribuyan al fortalecimiento de valores y sea beneficiado el alumno en sus relaciones interpersonales presentes y futuras.

Por otro lado se hará incapié en el cambio de actitud y de la importancia de que la formación de valores recobre una atención especial por parte del colectivo escolar sobre todo porque la actual vida social está marcando la urgencia de que los valores reciban un tratamiento que no se limite a un horario oficial de Educación Cívica sino que sea aprovechada cualquier situación cotidiana que le permita al alumno reflexionar sobre ellos.

Cabe mencionarse que al realizar preguntas a padres de familia sobre cuál ha sido su participación en el fortalecimiento de valores, curioso fué observar que se presentó un gran silencio y la mayoría consideró que efectivamente es poco ya que su preocupación principal es el de alimentarlos y proveer de bienes materiales y comentaron que de qué servirá tener respeto y cooperación si no tienen qué comer, o bien de qué servirá todo esto si en la calle se toparan con otro tipo de valores que lo inclinarán a defenderse para sobrevivir?.

Considero que tienen algo de razón en sus comentarios y mis temores se acercan y preguntan si efectivamente podrá lograrse una conciencia sobre la necesidad de vivir en una sociedad donde puedan desarrollarse íntegramente.

Sin duda hay muchas cosas que se contraponen, lo ideal será que tanto padres como maestros busquemos la formación crítica en el niño para que ante el resto de la sociedad pueda distinguir los valores de los disvalores.

En casa los padres de familia podrán revisar las programaciones televisivas que sus hijos prefieren, respetar además su proceso de aprendizaje y apoyarlo en tareas y actividades cognitivas y no ofenderlos por no acceder al aprendizaje propuesto en la escuela.

El docente por su parte propiciará los ambientes adecuados para que los niños se respeten entre sí y cooperen con los demás.

F.- Factibilidad y justificación de la alternativa pedagógica.

Si partimos de que el Hombre es un ser dinámico, cambiante capaz de interactuar con su entorno sociocultural y que la educación formal puede permitirle la transformación del mismo a través de una participación propositiva podremos entender que las acciones a realizarse para lograr el fortalecimiento de los valores de los alumnos de la escuela primaria Chihuahua, objeto de investigación de este proyecto, se ubican dentro de una Praxis Creadora debido a que esta permite la interacción constructiva y consciente de todos los actores que se ven implicados en esta alternativa pedagógica, reconociendo a su vez la importancia de su participación activa, abierta y reflexiva al fin de alcanzar la meta propuesta por todos.

Cabe señalarse que como puntos a favor de la alternativa tenemos el hecho de que la problemática tiene coincidencia entre todos los profesores de esta institución educativa, ya que como se ha mencionado se hace manifiesta en todos los grados y grupos acentuándose en los grados superiores.

De aquí que sin duda muchos docentes estarán de acuerdo en aprovechar los espacios educativos para ir favoreciendo el desarrollo de los valores de respeto y cooperación y a su vez asimilar y optar por una nueva actitud ante la asignatura de Educación Cívica donde puede ser creativo en la innovación de su práctica y establecer un compromiso serio para ir modificando poco a poco la dinámica de grupo hasta lograr aquella que le permita propiciar un buen ambiente de trabajo, donde los alumnos efectivamente puedan desarrollarse como seres íntegros logrando así que el niño disfrute su estancia en la escuela al convivir con todos los participantes de la comunidad escolar.

Por otro lado el trabajo más complejo es el de la integración de los padres de familia puesto que han manifestado cierta apatía a las acciones que la escuela propone, además, quizá por su preocupación de asegurar con bienes materiales a su familia considere innecesario el trabajo del fortalecimiento de valores, sin embargo, ante esto, una campaña de sensibilización y de trabajo constante en coordinación concatenada al resto

del colectivo escolar permitirá traer grandes beneficios debido a que tanto en la escuela como en el hogar se pueden propiciar situaciones que le permitan construir sus propios valores de acuerdo a su proceso moral y de manera conjunta su autonomía y socialización.

Se trata pues, de ofrecerles la oportunidad de ser padres de calidad y a pesar de la posible resistencia no se escatimará en esfuerzos por lograr la unidad del colectivo escolar.

Y así se tomará en cuenta toda la información posible que pueda aportar cada uno de los actores implicados en la problemática y se hará acopio de todos los recursos materiales disponibles y el acondicionamiento de otros a fin de ser utilizados en favor de los objetivos planeados.

Tratando de que los padres de familia puedan asistir sin problema alguno por su trabajo, se buscará la manera de adecuar el horario de reuniones a las necesidades de la mayoría de ellos. Es decir, se tratará de que no solo las madres asistan sino también los padres que como ya hemos visto su participación conlleva un alto grado de importancia en la conformación de la personalidad del niño.

Ahora bien considero que mucho ayudará la compenetración de teoría y práctica ya que constituirán un renglón imprescindible para la

fundamentación y acción de la alternativa ya que deberán respetarse los procesos del desarrollo moral de los alumnos, sus intereses y necesidades, se abrirán espacios de diálogo a fin de modificar las estrategias, se extenderá un puente dinámico para el ir y venir de la praxis y la teoría con la idea última de lograr la construcción sólida de los valores que dignifican al ser humano.

En el transcurso de su aplicación se calendarizarán las estrategias inicialmente propuestas y a su vez se someterán a evaluación a fin de modificar e implementar actividades que refuercen el objetivo buscado y retomar el rumbo adecuado para dar respuesta satisfactoria al problema planteado, es decir, al igual que la praxis creadora se reconoce que el proyecto tiene que ser modificado ya que en su realización no todo puede ser trazado de antemano, debido a la naturaleza cambiante del hombre y a las circunstancias que pueden ir surgiendo y motivando el cambio de acciones.

El cambio pretendido es ambicioso puesto que se va desde el aula escolar regular involucrando a los núcleos familiares de toda la población escolar de la institución a fin de elevar la calidad de vida emocional-social de toda la comunidad.

Finalmente considero necesario aclarar que el buscar el rescate de los valores y el proponer optar por ellos como una forma de vida no constituye que se realice de una forma mecánica y pasiva en serie, como lo propondría una praxis burocratizada, no se trata de sostener una sociedad específica, no, la idea innovadora implica un cambio consciente que promueva ciertamente una revolución, una transformación profunda aceptada por convicción donde no se coharte la libertad individual sino que por el contrario promueva su desarrollo integral haciendo hincapié de que cada uno es el actor protagónico de su propia historia.

Con el objeto de dar respuesta a las inquietudes manifestadas por los padres de familia sobre su preocupación de alimentar a sus hijos y/o de buscar los medios que subsanen las necesidades básicas, más que el fortalecer los valores se tratará de promover y establecer un comedor escolar con el apoyo de toda la comunidad a fin de que los alumnos de bajos recursos económicos puedan desayunar antes de entrar a clases, para esto se hará necesario realizar varias gestiones con diferentes asociaciones, autoridades, etc, para instalar un lugar adecuado para esta actividad, además se podrá dar trabajo a las mamás que así lo requieran.

Una situación que considero importante para la sensibilización de todo el colectivo escolar será el establecimiento de confianza que permita

entender esta problemática y los beneficios que traerá consigo la erradicación de la misma.

Cabe señalar que entre los docentes existe una comunicación estrecha y como dato curioso todos estamos estudiando en la U.P.N. y dos de ellos ya son titulados de ésta institución razón por la cual, considero que los cambios que propone la alternativa tendrán eco entre el personal.

CAPITULO III

PLAN DE TRABAJO Y ORGANIZACION

“Una escuela que desee responder a la necesidad de construir un mundo mas justo y solidario tiene que contar en su misma organización con las determinaciones y procesos concretos para la formación de los alumnos en este sentido, y que están comprendidos en el intento de hacer una escuela en la comunidad y para la comunidad, de lograr una educación para el servicio y para la justicia.”¹

El trabajo de la alternativa pretende apegarse a este principio de promover una educación para el cambio donde verdaderamente exista una relación estrecha con la realidad del contexto.

De aquí la importancia de unificar esfuerzos, objetivos y sustentar el trabajo en la participación comprometida de todos y cada uno de los miembros del colectivo escolar.

Analicemos ahora cómo se organizarán los participantes para alcanzar las metas propuestas.

¹ PASCUAL V. Antonieta La Educación en valores desde la perspectiva del cambio en Clarificación de valores y desarrollo humano, Narcea, Madrid, 1988, p 24.

A.- La forma en que se organizarán los participantes de manera individual y grupal

El docente:

Primeramente será necesario sensibilizarlo, concientizarlo sobre la práctica y actitudes que se toman en torno a la enseñanza de valores dentro y fuera del aula escolar.

En reuniones colegiadas se dará a conocer el desarrollo moral y se idearán las estrategias que puedan facilitar el trabajo de los valores.

Propiciará la participación del padre de familia a través de la comunicación directa y estrecha en la formación de valores.

Será el coordinador y guía de todo el trabajo de la alternativa ya que tendrá que mediar entre padres de familia, alumnos y contexto donde se desarrolla el proceso educativo.

Intentará dar cambio significativo a su práctica organizacional al dejar a un lado el verticalismo quien es caracterizado por centrar todo el proceso educativo en él, así como la toma de decisiones al cuerpo directivo.

Dentro de la escuela propiciará que el alumno pueda estar expuesto a un sin fin de significativos ambientes y experiencias que le permitan interiorizar los valores que le dignifican como ser humano.

Será promotor del respeto al desarrollo moral infantil a través de la comunicación al resto del colectivo sobre la temática.

Padre de familia:

Una vez que sean sensibilizado sobre su imprescindible participación en la formación integral de sus hijos:

Participará en los cursos-taller que para ellos se organicen.

Entablará una estrecha y directa comunicación tanto con los docentes como con sus hijos.

Vigilarán las programaciones que los medios de comunicación ofrecen a sus hijos y promoverán el análisis crítico de lo que están recibiendo, a su vez estarán al pendiente no solo de las tareas escolares sino de conductas manifiestas por sus hijos en los diferentes medios sociales.

Realizarán acciones que les permitan elevar la calidad en sus relaciones intrafamiliares con todos y cada uno de los miembros.

Con su bagaje de experiencias sugerirá acciones al resto de los padres de familia sobre como lograra el fortalecimiento de valores.

Ciertamente seguirá siendo quien proporcione el sustento material de su casa pero esta vez su aportación tenderá a ser menos estresante ya que toda la familia buscará la forma de estar mejor integrada.

El alumno:

Será el constructor individual de sus propios valores mismos que pondrá de manifiesto en todos sus entornos sociales.

Participará en actividades grupales como un agente activo-interactivo capaz de aceptar los puntos de vista de los demás con una actitud de respeto y cooperación.

Podrá tanto en casa como en la escuela manifestar abiertamente sus puntos de vista y estará en posibilidades de proponer nuevas formas de trabajo.

B.- Definición explícita de los cambios que pretende alcanzar

- ❖ Que se respete el desarrollo moral del alumno.

- ❖ Que el docente opte por una organización conjunta del aprendizaje dejando a un lado el verticalismo.

- ❖ Estrechar la comunicación entre los padres de familia y docentes.

- ❖ Que en el hogar se afinen los lazos intrafamiliares en beneficio de la formación integral del ser humano.

- ❖ Que se abran los espacios en el hogar para que de padres a hijos exista dedicación de verdaderos tiempos de calidad.

- ❖ Que el alumno tenga mayores oportunidades para vivir e interiorizar los valores de respeto y cooperación dentro y fuera de la escuela y hogar.

- ❖ Que en las interacciones sociales de los niños se hagan manifiestos los valores de respeto y cooperación.

- ❖ Que el trabajo en equipo sea una forma placentera para el alumno donde efectivamente puedan promoverse intercambios de todos y cada uno de sus integrantes.
- ❖ Que la estancia del alumno en la escuela sea o resulte placentera y se sienta respetado por todo el colectivo escolar.
- ❖ Que los padres se integren y participen objetivamente en los programas que la escuela promueve.
- ❖ Que el docente otorgue la importancia necesaria a la atención del fortalecimiento de valores y no lo limite a una hora de educación cívica.
- ❖ Que sean tomados verdaderamente en cuenta las necesidades e intereses de los alumnos para lograr el fortalecimiento de los valores.
- ❖ Que se establezca una relación estrecha entre teoría y práctica para favorecer el fortalecimiento de valores
- ❖ Que se haga acopio y ajuste de los materiales didácticos para lograr los objetivos (literatura, cine, juegos organizados, etc.)

C.- Formas de trabajar los procesos escolares y situaciones concretas

El fortalecimiento de valores implica un trabajo en conjunto donde se manifieste la unidad de voluntades del colectivo escolar. Además el proceso del desarrollo moral, como todos los procesos " requieren una acción comunitaria" de aquí la importancia de buscar un modelo interaccionista para el aprendizaje donde todos los involucrados descubran sus posibilidades y aporten a esta tarea.

Por todo lo anterior y atendiendo a la necesidad de organizar el plan de acciones se tendrá que el marco de impulso será la escuela, misma quien desde su postura de institución transformadora de la realidad social convocará a docentes y directivos a fin de socializar y poner en manifiesto la investigación realizada y de igual forma se expondrán las estrategia que pueden desde la teoría dar respuesta a la problemática planteada.

Cada docente por su parte aprovechará cada espacio educativo y reconocerá que " una educación en los valores de la persona, una educación para el cambio tiene que tener como primer objetivo la superación de los límites y condicionamientos que impone la cultura" ¹ por lo que tendrá que

¹ PASCUAL V. Antonieta La Educación en valores desde la perspectiva del cambio en Clarificación de valores y desarrollo humano, Narcea, Madrid, 1988, p 37.

permitir y apoyar a los alumnos para que logren decifrar el pasado que los contextualiza y con actitud creativa proyectarse en el futuro.

Sin duda esto no es sencillo pues dentro de clase se tendrán que proponer nuevas formas de trabajo, mayor tareas en equipo y menos acciones individualistas, mayor análisis a los contenidos, menos pasividad ante el conocimiento, más trabajo de puestas en común y representación de la realidad a fin de transformarla.

Una vez sensibilizado el personal docente se citará a una reunión general a padres de familia con una invitación formal a los talleres que se llevarán a cabo con regularidad donde desde el principio se enunciará la importancia de atender no sólo la esfera cognitiva sino también la socioafectiva para lograr la verdadera formación integral de los niños, cada sesión tratará de sensibilizar y promover acciones que los padres podrán desarrollar desde el hogar cuya repercusión será reflejada en todas las acciones que el niño manifieste en sus relaciones interpersonales.

Todos los involucrados en el fortalecimiento de los valores tendremos presentes que "el discernimiento de los valores es un proceso individual y sólo cuando la persona llega a vivenciar un valor éste existe realmente para

ella”¹

De aquí la importancia de que tanto en el hogar como en la escuela se unifiquen esfuerzos para que simultáneamente y dirigidos por un cronograma de acciones se permita al alumno confrontar y vivenciar un valor determinado y pueda porque los ambientes así se lo permiten interiorizarlo y optar por el como una forma de vida.

La comunicación será el eje central para llevar a cabo la práctica de la alternativa.

D.- Acciones a desarrollar

Partiendo de que el marco de acción para la aplicación de la alternativa es la escuela primaria estatal Chihuahua No. 2757, se hace necesario realizar la petición de un permiso a la directora de esta institución escolar a fin de que como autoridad de la misma conozca los objetivos y dé su aprobación para darla a conocer al resto del personal docente, una vez obtenido el permiso se citará a los docentes para que a manera de explicación se les dé a conocer los resultados de la investigación y se

¹ GARCIA, S Y VANELLA L. Normas y valores en el salón de clases. México 1992, p 25.

promoverá una puesta en común a fin de intercambiar ideas y aportar soluciones que se sumarán a las que inicialmente se propongan.

Una vez aceptado el proyecto, el trabajo se organizará en cuatro momentos:

Primer momento:

Sensibilización a los docentes

“ Como en cualquier área de enseñanza, el educador moral necesita adquirir ciertos conocimientos...no para hacerse un especialista en “la materia” de la teoría del desarrollo moral, más bien para estimular el proceso específico de la integración social” ¹

De aquí la importancia de que una vez que los docentes acepten participar en la aplicación de la alternativa se les proporcione la información teórica necesaria para que reflexionen sobre las características del desarrollo moral infantil y del desarrollo grupal con quien se está trabajando y poder así estar en mejores posibilidades de diseñar experiencias educativas con mayor significado para todos.

¹ HERHS, Richard. El arte de la educación moral, el rol del profesor en: El crecimiento moral de Piaget a Kohlberg. Narcea, España 1988, p 94.

De la reunión con los docentes se deberá obtener un proyecto en el que se ordenarán cronológicamente las acciones tanto con padres de familia como con los alumnos de cada grupo y así por ejemplo en lo que respecta al trabajo con los alumnos las actividades serán de gran variedad y contemplará literatura infantil, películas de fábulas, análisis de canciones, organización de dinámicas que conlleven cooperación, respeto, trabajo en equipo, etc, mismas que deberán distribuirse a lo largo del ciclo escolar ya sea una vez por semana, claro está el hecho de que el docente deberá aprovechar los espacios de acción que se vayan presentando a lo largo de la jornada laboral.

Segundo momento:

Sensibilización a padres de familia:

Sin duda alguna necesario será que tanto el docente como los padres de familia actúen en conjunto para lograr el fortalecimiento de valores de aquí la importancia de realizar reuniones en las que los padres puedan intercambiar estrategias, el plan de acción sugerirá reuniones por semana en las que se implementen el proyecto de escuela para padres donde inicialmente los temas a estudiar estarán encaminados al cómo ayudar a sus hijos en el proceso de su desarrollo moral y se les proporcionará una lista de los valores que serán necesarios promover para que sus hijos vivan con

respeto y cooperación, de igual forma se comunicarán las acciones que a la par el docente deberá implementar para alcanzar los objetivos propuestos.

Tercer momento:

Activación de la alternativa por parte de padres de familia y docentes:

Una vez que el docente y padres de familia han sido sensibilizados y ambos conozcan el plan de trabajo se llevará a cabo en un tercer momento la activación o bien la puesta en marcha de la alternativa y así tanto en la escuela como en el hogar se enriquecerán los ambientes de tal forma que por todos lados y en forma conjunta se lleven a la práctica y darle así la oportunidad de que el alumno se perfile en la participación de una educación integral y por ende en el fortalecimiento de los valores.

Cuarto momento:

Acciones de los alumnos:

Con esta alternativa los alumnos tendrán que retomar su propia experiencia, conocerse así mismos y participar sin perder su autonomía en actividades grupales, por equipo.

Los alumnos estarán en condiciones de distinguir entre los valores que viven y pueden alcanzar, de los disvalores que prevalecen en el medio sociocultural en el que se desenvuelven.

Y como agente activo de su aprendizaje participará en las actividades que se le sugieran con actitud de responsabilidad, inclusive podrá proponer estrategias que le permitan consolidar su esfera socioafectiva.

E.- Implicaciones y consecuencias que tienen las acciones dentro y fuera del grupo

El maestro es uno de los agentes educativos de gran importancia en el proceso enseñanza-aprendizaje e independientemente del grado que tenga a su cargo debe ser un coordinador en su enseñanza a fin de que facilite al niño pensar y actuar de manera crítica ante las situaciones que se le presenten a diario, por lo que su práctica educativa debe de considerar el proceso de socialización al que está expuesto su alumno. Este proceso que inicia desde los primeros días de su vida y a través de la interacción con el medio social, cultural, político, económico , etc, le permitirá constituirse miembro de la sociedad a la que pertenece. La escuela al igual que la familia juegan un papel importante dentro de este proceso ya que es en ella donde los constantes y variados contactos que se establecen entre los

individuos que conforman la comunidad escolar manifiestan explícitamente las actitudes que le permitirán relacionarse con los demás.

Por lo anterior se hace necesario que docentes y padres de familia establezcan un sólido puente de comunicación ya que ambos en comunión podrán fortalecer el proceso del desarrollo moral en el alumno, de igual forma aprenderán a reducir el poder de adulto y entablarán una comunicación estrecha con los niños quienes esperan un espacio y/u oportunidad para dar a conocer sus necesidades e intereses.

El trabajo del fortalecimiento de valores implica un sin fin de acciones por todos los involucrados, principalmente la presencia de la comunicación dinámica para tomar y retomar rumbos y decisiones que faciliten el proceso y así:

El docente y padres de familia: En comunión deberán ser creativos al ofrecer y organizar un sin fin de experiencias significativas para que el niño pueda vivenciarla, establecer comunicación, intercambiar ideas y exponer puntos de vista sin temor a la cohibición.

De igual forma tendrán que promover que el alumno sea crítico, activo al solucionar las diferentes problemáticas que se le vayan presentando y deberá generar un buen ambiente de convivencia donde exista una

retroalimentación positiva, llena de confianza y de respeto donde nadie titubee en cooperar.

Para que pueda propiciar situaciones de aprendizaje deberá tomar en cuenta las características, necesidades de sus alumnos, es decir, la etapa del desarrollo moral y cognitivo del niño.

En lo que respecta a las reuniones con padres de familia en los talleres implica que ellos tomen conciencia de la importancia de su participación y organicen su tiempo de tal forma que acudan a los llamados que la escuela realice y no anteponga su presencia en los clásicos escudos de “no tengo tiempo” “tengo mucho trabajo” “Si, que vaya mi esposa, yo tengo que ir a trabajar” etc.

Los niños por su parte deberán primeramente reconocerse así mismos como seres que interactúan activamente dentro de ambientes sociales, asumiendo diversos roles, donde es imprescindible que actúe con responsabilidad, respeto y cooperación a fin de armonizar sus interrelaciones personales, cabe señalarse que deberá consolidar su autonomía y manifestar coherencia entre lo que piensa y hace.

El niño en su etapa de formación deberá participar activamente en las actividades propuestas y con actitud consciente, asumir la responsabilidad

que conlleva ser un hombre de paz y de democracia capaz de transformar su entorno sociocultural.

F.- Plan de trabajo de investigación cualitativa

(ver proyecto en la página siguiente)

**PLAN DE TRABAJO DE INVESTIGACION CUALITATIVA ¹
PROYECTO: FORTALECIMIENTO DE VALORES**

FASES	SUJETOS	ACTIVIDADES	DURACION Y ESPACIO	SUPERVISION	OBSERVACIONES
A) Organización de los participantes de manera individual y grupal.	Directora	Solicitud de permiso	25 de Agosto al 1ro de Septiembre escuela	Saber si hay apoyo y aceptación del proyecto.	Organización de los participantes.
	Docentes	Socializar el proyecto	8 al 15 de Septiembre escuela	Saber quiénes están de acuerdo y quiénes participarán.	
	Padres de familia	Reunión general para invitarlos al taller para padres y al aula – taller. Programación del día y hora de las próximas reuniones	1 al 8 de Octubre	Conocer el número de padres que están interesados. Establecer el día y hora de reuniones.	Las reuniones pueden ser por quincena o mensual, se buscará el día en que la mayoría pueda acudir.
	Alumnos	Participarán activamente en las actividades propuestas	Durante el ciclo escolar. Escuela y hogar	Observar en sus relaciones interpersonales los valores que se hacen manifiestos.	La programación de la aplicación de actividades se determinará una vez que se haya socializado el proyecto con los docentes.

PLAN DE TRABAJO DE INVESTIGACION CUALITATIVA

FASES	SUJETOS	ACTIVIDADES	DURACION Y ESPACIO	SUPERVISION	OBSERVACIONES
A) Organización de los participantes de manera individual y grupal.	Alumnos	Constantemente serán sometidos a experiencias significativas donde tendrán que aportar sus puntos de vista, trabajar en equipo, construir sus propios valores de respeto y cooperación	Durante el ciclo escolar. Escuela y hogar	Observar en sus relaciones interpersonales los valores que se hacen manifiestos.	La programación de la aplicación de actividades se determinará una vez que se haya socializado el proyecto con los docentes.
B) Secuencia de acciones	Docentes	Inicio del proyecto Una vez aceptado el proyecto participará en la programación de las actividades y se ajustará a el.	Durante el ciclo escolar. Una o dos horas por semana.	Todos los grupos participantes estarán analizando el mismo valor, con flexibilidad si se presenta la necesidad de abordar otro valor.	

PLAN DE TRABAJO DE INVESTIGACION CUALITATIVA

FASES	SUJETOS	ACTIVIDADES	DURACION Y ESPACIO	SUPERVISION	OBSERVACIONES
B) Secuencia de acciones	Docentes	<p>Aprovechará espacios educativos para enfrentar al alumno a la toma de conciencia de fortalecer valores.</p> <p>Promoverá el trabajo en equipo a través de diversas actividades y recursos didácticos como el juego, literatura, teatro, dinámicas de comunicación</p> <p>Organizará juegos de convivencia a la hora del recreo</p>	<p>Durante el ciclo escolar. Una o dos horas por semana.</p> <p>Durante la semana que se programe</p>	<p>Todos los grupos participantes estarán analizando el mismo valor, con flexibilidad si se presenta la necesidad de abordar otro valor.</p> <p>Que se promueva el trabajo en equipo, cambio de dinámica grupal.</p> <p>Que todos los alumnos participen</p>	

PLAN DE TRABAJO DE INVESTIGACION CUALITATIVA

FASES	SUJETOS	ACTIVIDADES	DURACION Y ESPACIO	SUPERVISION	OBSERVACIONES
B) Secuencia de acciones	Docentes	<p>Establecerá una comunicación constante y estrecha con los padres de familia donde no solo contemplará avances académicos sino que estimulará al padre para que participe más activamente en la formación integral de sus hijos favoreciendo la esfera socioafectiva</p> <p>Promoverá actividades recreativas donde asista toda la familia del alumno.</p>	<p>Durante la semana que se programe</p> <p>Durante todo el ciclo escolar en reuniones por quincena o mensual</p> <p>Dos o más veces al año, posada infantil, día de campo, etc.</p>	<p>Que los padres asistan a las reuniones y participen en las actividades que se les sugieran.</p>	<p>Se apoyará en la trabajadora social del equipo USAER para que visite a los padres de familia que no asistan</p> <p>Los días de campo y actividades recreativas deberán ser autorizadas por la dirección de la escuela.</p>

PLAN DE TRABAJO DE INVESTIGACION CUALITATIVA

FASES	SUJETOS	ACTIVIDADES	DURACION Y ESPACIO	SUPERVISION	OBSERVACIONES
B) Secuencia de acciones	Padres de familia	<p>Asistir al taller para padres y al aula-taller donde se darán a conocer las actividades a realizar durante el ciclo escolar.</p> <p>En el hogar deberá realizar acciones acordes a las que en la escuela se promueven a fin de que de manera conjunta se analice el valor propuesto</p> <p>Establecer una comunicación estrecha con docentes para analizar resultados en los niños.</p>	<p>Durante el ciclo escolar, quincenal o mensualmente.</p> <p>Diariamente.</p> <p>Durante el ciclo escolar</p>	<p>En cada reunión se dejará establecido las temáticas que se abordarán en las próximas reuniones.</p>	<p>Que exista un verdadero cambio al ofrecer mejores tiempos de calidad a sus hijos.</p> <p>Que exista un verdadero cambio al ofrecer mejores tiempos de calidad a sus hijos.</p>

PLAN DE TRABAJO DE INVESTIGACION CUALITATIVA

FASES	SUJETOS	ACTIVIDADES	DURACION Y ESPACIO	SUPERVISION	OBSERVACIONES
B) Secuencia de acciones	Padres de familia	<p>Se comunicará más estrechamente con sus hijos y dejará de preocuparse más por el aspecto material que por la formación integral de sus hijos.</p> <p>Asistir a las actividades recreativas que la escuela organice.</p> <p>Participará en actividades propuestas por la escuela</p> <p>Se reconocerá asimismo y participará sin perder su autonomía en las dinámicas.</p>	<p>Diariamente</p> <p>En los tiempos establecidos en la escuela y día de campo.</p> <p>Cuando se apliquen.</p>	<p>Que el padre de familia se comunique y esté al pendiente de tareas y actividades que la escuela promueva.</p> <p>Que asistan y participen en competencias y concursos familiares.</p>	<p>Que exista coherencia entre lo que piensa y lo que hace.</p>

PLAN DE TRABAJO DE INVESTIGACION CUALITATIVA

FASES	SUJETOS	ACTIVIDADES	DURACION Y ESPACIO	SUPERVISION	OBSERVACIONES
B) Secuencia de acciones	Alumnos	<p>Trabajará en equipo, intercambiará puntos de vista, aceptará y respetará diferencias individuales.</p> <p>Tendrá sentido de pertenencia al grupo en el que se desenvuelve verá en cada interacción una oportunidad para ser mejor.</p> <p>Junto con los docentes y padres de familia transformará su realidad sociocultural.</p>	<p>Dentro del grupo en las actividades propuestas.</p> <p>Durante todo el ciclo escolar</p>	<p>Se observará cuál es el avance que los niños tienen en su proceso de desarrollo moral</p> <p>Los valores que construya deberán manifestarse en cada relación interpersonal.</p> <p>El cambio de actitud</p>	<p>Que exista coherencia entre lo que piensa y lo que hace.</p>

PLAN DE TRABAJO DE INVESTIGACION CUALITATIVA

FASES	SUJETOS	ACTIVIDADES	DURACION Y ESPACIO	SUPERVISION	OBSERVACIONES
C) Materiales educativos a elaborar	Docentes	<p>Calendarización de la aplicación de acciones.</p> <p>Gestionar patrocinios para arreglar el galerón</p> <p>Presentación del proyecto</p> <p>Elaboración del material que cada actividad requiera</p> <p>Tomar capacitación de escuela para padres.</p>	<p>Principios del ciclo escolar Sep- Octubre</p> <p>Agosto- Septiembre</p> <p>Septiembre</p> <p>Durante el ciclo escolar.</p> <p>Julio-Sep 1999</p>	<p>Que queden establecidas las fechas.</p> <p>Que el espacio quede adecuado</p> <p>Que quede clara la investigación realizada y la propuesta de trabajo</p> <p>Que el material sea acorde a las características y necesidades de los niños.</p> <p>Que todo el personal acuda</p>	<p>Se cuidará de no interferir con otras actividades programadas.</p> <p>A través de oficios</p> <p>Los docentes podran realizar sugerencias al trabajo</p> <p>Se diseñarán con tiempo, anticipando su aplicación.</p> <p>De no ser así se socializará con ellos para que lo conozcan</p>

PLAN DE TRABAJO DE INVESTIGACION CUALITATIVA

FASES	SUJETOS	ACTIVIDADES	DURACION Y ESPACIO	SUPERVISION	OBSERVACIONES
C) Materiales educativos a elaborar	Docentes	Ambientación adecuada del aula. Elaboración del material para cada taller. Invitar a especialistas para dirigir el taller a los padres.	Septiembre Noviembre-Marzo Durante el ciclo escolar.	El material deberá ser acorde a la temática. Organizar sus participaciones	Confirmar participaciones.
		El docente deberá conocer el desarrollo moral de sus alumnos y a la luz de la teoría dar respuesta. Asimismo promoverá el conocimiento del desarrollo moral y autonomía infantil a los padres.	Octubre Noviembre	Se le proporcionará la información necesaria Que realmente la conozca y aplique estrategias que ayuden a lograrlo. Que el padre de familia conozca el desarrollo moral.	

PLAN DE TRABAJO DE INVESTIGACION CUALITATIVA

FASES	SUJETOS	ACTIVIDADES	DURACION Y ESPACIO	SUPERVISION	OBSERVACIONES
B) Materiales educativos a elaborar	Docentes Alumnos	Elaborar material de las convivencias. Realizarán los materiales que cada actividad propone como carteles, anuncios.	Durante el ciclo escolar. Noviembre-Marzo Durante el ciclo escolar	Que se cumplan los objetivos planeados	Se hará acopio de los materiales existentes y de tener que comprarse deberán ser de bajo costo
D) Evaluación de los logros	Padres de familia Docentes	Realizarán los materiales que cada actividad sugiera. Revisará si efectivamente hubo cambio favorable en la dinámica de grupo.	Durante los talleres. Marzo la evaluación será continua.	Que asistan, alcancen y cumplan los objetivos planeados Se contrastará la práctica anterior con la actual.	En el transcurso de la aplicación se harán los ajustes Necesarios para lograr los objetivos iniciales.

PLAN DE TRABAJO DE INVESTIGACION CUALITATIVA

FASES	SUJETOS	ACTIVIDADES	DURACION Y ESPACIO	SUPERVISION	OBSERVACIONES
D) Evaluación de los logros	Docentes	<p>Revisará cuales fueron los puntos a favor para el logro de aprendizajes significativos.</p> <p>Revisará en qué medida mejoraron las relaciones con los padres de familia.</p> <p>Decidirá si continuará con la nueva forma de trabajo, sugerirá nuevas acciones o bien continuará con la anterior forma de trabajo.</p> <p>Revalorarán su función y la encaminarán a la atención de formación de valores en sus hijos.</p>	<p>En el transcurso de la aplicación</p> <p>En el transcurso de la aplicación.</p> <p>Desde el inicio de los talleres</p>	<p>Las relaciones interpersonales ¿en qué medida mejoraron?</p> <p>Se estará pendiente de sus comentarios y sugerencias.</p> <p>De ser necesario un cambio en la atención a sus hijos se de y/o se fortalecerá.</p>	<p>En el transcurso de la aplicación se harán los ajustes Necesarios para lograr los objetivos iniciales.</p> <p>Se tomará como punto principal del trabajo con padres.</p>

PLAN DE TRABAJO DE INVESTIGACION CUALITATIVA

FASES	SUJETOS	ACTIVIDADES	DURACION Y ESPACIO	SUPERVISION	OBSERVACIONES
C) Evaluación de los logros	Padres de familia	<p>Identificar los cambios significativos en la relación intrafamiliar.</p> <p>Revalorará la importancia de permanecer en constante comunicación con el docente y evaluará en qué medida favorece la nueva actitud.</p>	<p>Desde el inicio de los talleres</p> <p>Durante la aplicación en cada momento.</p>	<p>De ser necesario un cambio en la atención a sus hijos se de y/o se fortalecerá.</p> <p>Que verdaderamente se dé la comunicación.</p>	<p>Se tomará como punto principal del trabajo con padres.</p> <p>Se tomará como punto principal del trabajo con padres.</p>
	Alumnos	Estará en posibilidades de distinguir los cambios que experimentó y de qué manera pudo construir los valores.	Durante y al término de la aplicación de la alternativa	El nivel de análisis y crítica que manifieste en sus puntos de vista.	

PLAN DE TRABAJO DE INVESTIGACION CUALITATIVA

FASES	SUJETOS	ACTIVIDADES	DURACION Y ESPACIO	SUPERVISION	OBSERVACIONES
D) Evaluación de los logros	Alumnos	<p>Identificará los beneficios de regirse por los valores de respeto y cooperación.</p> <p>Revisar si el ambiente mejoró tanto en casa como en la escuela.</p> <p>Analizar sus nuevas formas de llevar a cabo sus relaciones interpersonales.</p>	<p>En cada relación interpersonal que practique.</p> <p>Diariamente</p> <p>Diariamente</p>	<p>Que en el trabajo de equipo pueda manifestarse y palparse su actitud de cooperación.</p> <p>Que su estancia en casa y escuela sea placentera</p>	<p>En el transcurso de la aplicación se harán ajustes necesarios para lograr los objetivos iniciales</p> <p>En el transcurso de la aplicación se harán ajustes necesarios para lograr los objetivos iniciales.</p>

¹ PIÑÓN, Durán Ma. Del Rosario. Compilación y diseño del plan de trabajo de investigación cualitativa. Junio 1997. UPN. 08-4 Chihuahua.

CAPITULO IV

APLICACION Y EVALUACION DE LA ALTERNATIVA

Sin duda la parte fundamental del trabajo de investigación acción la constituye la puesta en práctica de la alternativa así como el seguimiento continuo que permita una evaluación real y objetiva del trabajo inicialmente propuesto y del que se está realizando, de aquí la importancia de reconsiderar los momentos de aplicación quienes permiten al docente recuperar la información pertinente que pueda evidenciar si efectivamente se está cumpliendo con el propósito inicial. Además de permitir con flexibilidad el nuevo ajuste de los tiempos programados que se vieron afectados por las diferentes actividades que normalmente se llevan a cabo dentro de las instituciones educativas.

Por todo lo anterior me permito presentar primeramente el enfoque de evaluación que fundamentará la alternativa, posteriormente las estrategias que conforman el cuerpo de la operatividad del proyecto, así como un panorama amplio del avance alcanzado en la puesta en práctica de la alternativa a través de los diferentes tópicos en los que se contemplan las condiciones enfrentadas, los avances obtenidos, los niveles de participación,

los ajustes realizados, el análisis del desempeño, los elementos de innovación, etc, posteriormente se encontrará el reporte final de la aplicación como una actividad integradora.

A.- Evaluación:

La evaluación aplicada a la enseñanza y el aprendizaje consiste en un proceso sistemático y riguroso de obtención de datos, incorporado al proceso educativo desde su comienzo, de manera que sea posible disponer de información continua y significativa para conocer la situación, formar juicios de valor con respecto a ella y tomar las decisiones adecuadas para proseguir la actividad educativa mejorándola progresivamente.¹

La evaluación es un proceso continuo que debe estar siempre presente en cualquier proyecto que se emprende y/o genera en el hecho educativo y en el tema que aquí nos ocupa no habrá excepción, puesto que sin duda ella nos ayudará a realizar diagnósticos oportunos, determinar los aciertos, identificar los obstáculos, reorientar las acciones que mejor den respuesta a los objetivos propuestos al evidenciar la realidad en la cual se trabajará.

Un trabajo que no permite la evaluación se encamina al fracaso. Es por ello que a pesar de que el fortalecimiento de los valores constituye un tema en el cual no puede haber respuestas correctas e incorrectas, sí hará acopio de la evaluación ya que es necesario que desde el inicio, durante y al término

¹ CASANOVA, Ma. Antonieta. La evaluación educativa. Escuela básica. P 70

papel que le ha tocado desempeñar, enriquecer la actuación de los demás y por ende constatar el progreso o no que se vaya obteniendo.

Es importante señalar que un apoyo significativo de la tarea evaluativa será la observación continua de las conductas, actitudes y de las relaciones interpersonales manifestadas por los protagonistas del hecho educativo en cualquier ámbito que se desenvuelvan, así mismo se utilizarán diversos elementos de recuperación de datos como: entrevistas, encuestas, registros formales e informales en el diario de campo, trabajos realizados etc, mismos que considerarán primeramente a todo el personal involucrado y lo hará participar activamente en la toma de decisiones necesarias para optimizar el trabajo.

Todo lo anterior será revalorado durante el proceso que esta investigación viva, a fin de evitar contaminar cualquier momento de la misma con apreciaciones subjetivas y con evocación de resultados deseables.

Cabe señalarse que actualmente el proceso educativo demanda mayor calidad en sus acciones y poco a poco se va alejando de los productos cuantitativos, es por ello que en este trabajo de evaluación, de gran importancia será que todos los participantes establezcan auténticos lazos de comunicación donde fluya la información y cada quien desde su perspectiva y papel (maestro, alumno, padre de familia, director, etc) aporte elementos

que coadyuven a mejorar el proceso, se trata pues, de que no sólo el maestro sea quien reoriente y valore el trabajo, ya que esta posición aunque cómoda es limitante por reducirse a un solo juicio.

Durante el proceso se hará entonces necesario realizar continuos encuentros entre los actores a fin de socializar experiencias y enrumbar cuantas veces se requiera el trabajo emprendido.

B.- Operatividad del proyecto

Estrategia No. 1

Ven y conoce el desarrollo moral infantil.

Actividad

En el desarrollo de la estrategia los participantes trabajarán en equipos y de manera grupal en un plenario.

Propósito:

Que los docentes de la escuela primaria Chihuahua conozcan y respeten el proceso del desarrollo moral infantil.

Desarrollo:

Previa invitación y realización de entrevistas sobre el conocimiento del proceso moral infantil y la actitud frente al civismo, los ambientes adecuados

para los valores y disvalores, el trabajo en equipo, se llevará a cabo una reunión en la cual se expondrá el proceso moral infantil, y por equipos se detectarán y analizarán las problemáticas más significativas así como la realidad que se vive en cada grupo, una vez expuestos por cada equipo las conclusiones; de forma grupal se coordinará la unificación de los criterios que nos permitan estar en posibilidades de organizar las actividades que en el transcurso del ciclo escolar se llevarán a cabo.

Evaluación:

Se tomará en cuenta la participación y el análisis que se logre en la sesión así como los compromisos que cada uno establezca para favorecer el desarrollo moral del niño.

Material:

- filminas que contengan en forma explícita el desarrollo moral infantil
- proyector
- Hojas de rotafolio
- Entrevistas

(VER APENDICE 1,2 Y 3)

Estrategia No. 2

Taller para padres de familia

Actividad

La organización de los participantes, dependerá de las formas en que este taller lo vaya requiriendo por lo que habrá momentos en que se trabaje de manera individual, por equipo y grupal.

Propósito

Lograr la participación del padre de familia en la formación de valores de sus hijos a fin de unificar acciones para el logro del objetivo planteado.

Desarrollo

Se mandará una invitación en la que se informe: el día, hora, lugar y objetivo de la reunión.

Una vez llegado el día de la reunión se dará inicio al taller para padres donde se incluirán los temas y sugerencias que puedan ayudar a los padres de familia en su participación al ayudar a su hijo a construir los valores

Estas reuniones se llevarán a cabo los días viernes, una vez cada dos semanas en el horario que mejor se acomode a las necesidades de los padres de familia.

Evaluación

Se tomará en cuenta la asistencia y participación manifestada por los padres, así como el grado de utilidad que éstos recuperen del trabajo aquí realizado para lograr fortalecer los lazos intrafamiliares.

Materiales

Se ajustarán a los que se requieran en cada sesión.

(VER APENDICE 4)

Estrategia No. 3

Bienvenidos al aula – taller

Actividad

En este taller participarán los padres de familia, docentes y alumnos y su organización será variada en tanto que podrán participar de manera individual, por equipos y en grupo.

Propósito

Lograr que tanto docentes como padres de familia unifiquen acciones para que en el hogar y en la escuela se fortalezcan los valores. Además de favorecer la comunicación de los participantes.

Desarrollo

Todos los días lunes de cada semana serán citados los 30 alumnos con sus respectivos padres y maestros que puedan asistir al aula-taller donde se desarrollarán diversas actividades que permitan fortalecer las relaciones interpersonales, a través de juegos, dinámicas, elaboración de trabajos, convivios, etc.

Evaluación

En el transcurso de cada aula-taller se registrarán los avances en cuanto a asistencia, responsabilidad en la elaboración de las tareas propuestas, así como la participación de cada uno de los miembros involucrados.

Materiales

Cada sesión tendrá sus propios materiales.

(VER APENDICE 5)

Estrategia No. 4

Todos iguales, todos diferentes

Actividad

La organización de esta estrategia permitirá que los participantes trabajen de manera individual, por equipo y de manera grupal

Propósito

Que la escuela primaria a través de todo su colectivo escolar sensibilice a la comunidad sobre los valores de respeto y cooperación

Desarrollo

Una vez por mes se convocará por turnos a: docentes, padres de familia, alumnos, para que por equipos participen en la elaboración de trípticos, volantes, cartelones hechos por todos y cada uno de ellos, a fin de que destaquen la importancia de los valores de respeto y cooperación, el producto de esta actividad será dada a conocer a la comunidad, al hacer uso de lugares estratégicos como: escuela, jardín de niños, secundaria, tiendas, camiones urbanos, etc.

Nota: Inclusive pueden realizarse concursos por grados, grupos de maestros y padres de familia etc.

Evaluación

Se observará la respuesta que la comunidad vaya teniendo para respetar los mensajes, así como la actitud de los participantes durante el desarrollo de la actividad.

Material:

- cartulina
- marcadores
- hojas de máquina
- revistas

(VER APENDICE 6)

Estrategia No. 5

Así soy

Actividad

Los participantes realizarán primero un trabajo individual y posteriormente en el grupo.

Propósito

Que el niño se conozca así mismo y esté en posibilidades de diferenciar sus gustos y preferencias y pueda expresarlo abiertamente a sus compañeros.

Desarrollo

(Previamente se pedirá a los niños una fotografía de ellos)

Se pedirá a los alumnos que recorten o elijan los animalitos, alimentos, juguetes, situaciones familiares que más les gusten o que sean importantes para ellos por alguna razón.

Se elaborará un álbum personal y en la primera hoja se pegará la fotografía y las cosas que recortaron.

Se invitará a los niños a que decoren la hoja como ellos quieran y una vez terminada, se organizará una mesa redonda a fin de que compartan su trabajo, muestren su fotografía y platicuen sobre todas las cosas que les gusta y las que no.

La actividad concluye haciéndose una reflexión sobre la importancia de conocernos y saber qué nos gusta y qué no, lo que preferimos etc. y conocer a los demás, para descubrir las cosas que tenemos en común y en que somos diferentes a fin de poder ser amigos.

Evaluación

Será continua, tomando en cuenta la actitud y disposición que se muestre hacia el trabajo propuesto.

Material

-Album personal (Carpeta con hojas de máquina)

-fotografía

-revistas

-tijeras

-pegamento

-colores

(VER APENDICE 7)

Estrategia No. 6**Mi cuerpo****Actividad**

Esta estrategia implica que los alumnos participen organizados de manera grupal.

Propósito

Que el alumno identifique y acepte su cuerpo como un instrumento valioso para comunicarse y que tome conciencia de la importancia que tiene cada una de sus parte, así como el respeto que merece.

Desarrollo

Procurar la relajación de los niños: puede ser que se acomoden cómodamente en las mesas de trabajo, o bien acostados en el piso del salón.

Se dirigirán las siguientes instrucciones:

“Ahora vamos a hacer un viaje imaginario por nuestro cuerpo, para esto es más fácil si tienen sus ojos bien cerrados porque así pueden imaginarse este viaje como si lo estuvieran viendo en la pantalla de la televisión o del cine. En esa pantalla imaginaria, ve tu cuerpo...es como una máquina perfecta....puedes moverlo como quieras.... Te permite sentir las cosas.... verlas olerlas..... tocarlas.....a veces saborearlas. Nuestro cuerpo es como un carro....adentro tiene muchos instrumentos.....como el corazón.... los pulmones....el cerebro y muchas otras cosas. Hoy vamos a fijarnos en la cabeza, la cabeza es la casa de nuestro cerebro el que nos hace pensar.. recordar cosas....imaginar...sin él no podríamos vivir.

En la cabeza está nuestra cara... imagina ahora tu cara en esa pantalla, que puedes ver con tus ojos cerrados. Ahí están tus ojos. Son como dos ventanitas por las cuales puedes ver lo que te rodea... los pájaros.... los árboles... a papá.....a mamá....tantas cosas que gracias a los ojos podemos gozar..... piensa un rato en todas las cosas que tus ojos te permiten hacer y

dales gracias en voz bajita para que solamente tú lo puedas oír. (Y así sucesivamente cada parte del cuerpo).

Al finalizar cada una de las partes del cuerpo se pedirá a los niños que poco a poco vayan estirando su cuerpo y abriendo sus ojos, una vez despiertos se sentarán en círculo y compartirán lo que sintieron, lo que pensaron.

Evaluación

Se cuestionará sobre cómo cuidar nuestro cuerpo y el de los demás, manifestarán qué parte de su cuerpo les agrada más y cuál menos.

Material

-Música de fondo suavecita

(VER APENDICE 8)

Estrategia No. 7

Adivina adivinador

Actividad

Para llevar a cabo esta estrategia será necesario que los alumnos participen en un trabajo de equipo y posteriormente presentarlo al resto del grupo.

Propósito

Que los alumnos adviertan y analicen los valores que se presentan en cada trabajo que ellos mismos elaborarán.

Desarrollo

El grupo será dividido en cinco equipos de trabajo, cada equipo nombrará a un representante que seleccione un valor que estará en un sobre (respeto, cooperación, amor, tolerancia, honestidad) se pedirá a cada equipo realizar una representación del valor que les haya tocado, para ello podrán hacer uso de los materiales que se encontrarán en cinco diferentes rincones que serán clasificados como el de pintura, el de artes plásticas, el de recorte, el de teatro así como el de dibujo y/o escritura, se les dará el tiempo necesario para que terminen y puedan presentarlo al resto del grupo según el rincón seleccionado, el grupo por su parte tratará de adivinar el valor representado.

Finalmente cada equipo presentará por escrito la conclusión de cada valor y ésta será colocada frente a la representación en turno.

Nota: de ser posible se realizará una exposición en la explanada de la escuela para que pueda ser vista por el resto de los alumnos.

Evaluación

Se evaluará la forma de organizarse en equipo, así como los argumentos que se ofrezcan para cada uno de los trabajos expuestos. Se pedirá que manifiesten por qué es importante cada uno de los valores representados.

Materiales

-revistas	-hojas de máquina	-cartulinas
-marcadores	-colores	-tijeras
-resistol	-plastilina	-harina de sal
-títeres	-ropa	-pintura
-pinceles	-cinta adhesiva	

(VER APENDICE 9)

Estrategia No. 8

El león con su ejército

Actividad

Se organizará al grupo primeramente por equipos para posteriormente trabajar en equipo.

En cierta ocasión el león, rey de la selva, preocupado porque cada vez había más cazadores que perseguían a las fieras, quiso hacer su ejército.

Pero se dió cuenta de que él sólo no podía hacerlo. Y como necesitaba a más animales, se fué a la selva a buscarlos. Paseando encontró un elefante.

-Buenos días, rey de la selva – le saludó el enorme animal resoplando con su trompa-

-Buenos días elefante, ¿Quieres formar parte de mi ejército? –le preguntó el león.

-Por supuesto, majestad- le contestó el elefante.

-Mira, tú serás nuestra mayor defensa. Como eres muy fuerte cargarás con todas las cosas que nos hagan falta – decidió el león muy entusiasmado.

Caminando los dos se encontraron con un gran lobo.

-Buenos días tengas, feroz lobo – dijo el león- Estoy reuniendo un valiente ejército. Tú podrías ser un soldado muy veloz, ¿Deseas venir?

-Desde luego majestad.

Los tres continuaron hasta que se encontraron un mono que, con grandes chillidos, saltaba de árbol en árbol.

-Majestad, ese sería bueno para distraer a nuestros enemigos –dijo el lobo-

-Tienes razón – le dijo el león llamando al mono.

-Os saludo, majestad –le dijo el mono mientras seguía dando saltos.

-Ando buscando soldados que quieran formar parte de mí ejército, ¿Quieres ser uno de ellos? –le dijo el león.

-Con mucho gusto, señor. –contestó el mono, contento.

Encontraron luego una liebre y más tarde un burro tan flaco que apenas podía andar.

-Estos no pueden ser buenos soldados para un ejército, –se rió el mono.

-¿Por qué dices eso? –le preguntó el león.

-Mira, la liebre es muy cobarde, se esconde cuando ve a alguien y el burro es muy lento. Apenas si puede caminar –contestó el mono.

-Pues yo creo que todo el mundo sirve para algo –dijo el león.

Y pidió a la liebre que, por correr tanto llevara mensajes de un lugar a otro. Al burro le pidió que con su rebuzno como trompeta avisara en caso de peligro.

De ese modo, dispuestos a ayudarse mutuamente entre ellos todos se unieron contentos de formar parte del ejército de su majestad el león.

Moraleja

Todos servimos para algo, solo hace falta que de verdad querramos intentarlo. (VER APENDICE 10)

Estrategia No. 9

Las fábulas de Pepe el grillo

Actividad

Se trabajará de manera grupal.

Propósito

Que el alumno descubra a través del análisis, los valores que se presentan en el videocassette y pueda transferirlo a situaciones cotidianas.

Desarrollo

Se reunirá al grupo en un salón para proyectarles la película de Fábulas de Pepe el grillo, documental que presenta diversas fábulas caricaturizadas que denotan valores.

Al término de la película se realizarán preguntas que permitan el análisis de los valores que en cada fábula se pudo observar, de igual manera se les pedirá que los trasladen a la vida cotidiana y expresen un ejemplo de cómo pueden ellos vivir los valores al relacionarse con las demás personas.

Evaluación

Se tomará en cuenta la participación que muestren los alumnos. Así como las reflexiones de aplicación que ellos manifiesten.

Material

-televisión

-videocassette

-videocasetera

(VER APENDICE 11)

Estrategia No. 10**Juegos en el recreo****Actividad**

La actividad se desarrollará de manera grupal

Propósito

Favorecer las relaciones interpersonales entre los miembros del grupo.

Desarrollo

A la hora de recreo se organizarán juegos que los mismos niños propongan.

Evaluación

Se observará la participación y entusiasmo que manifiesten los niños.

Material

- acorde a los juegos que se realicen.

(VER APENDICE 12)

C.- Actividad integradora

A lo largo de la aplicación de la estrategia que dió respuesta a la problemática del fortalecimiento de valores se dieron momentos importantes que permitieron realizar un análisis profundo de las situaciones que se estaban viviendo, gracias a la evaluación continua se pudo consolidar todas las acciones en ese ir y venir entre la teoría y la práctica, pero sobre todo permitió que en el arduo trabajo se compenetraran las ideas de todos aquellos que quisieron participar en el proyecto.

Revisemos cuál era la situación que prevalecía en la primaria.

Dentro del centro educativo Escuela Chihuahua No. 2757, era factble observar que los alumnos en su mayoría presentaban conductas que denotaban agresividad, poca tolerancia, en sí falta de respeto y cooperación, inclusive dentro de cada grupo resultaba difícil llevar a cabo una buena dinámica debido a que con frecuencia se molestaban entre sí, interrumpiendo con esto el desarrollo de la clase, cabe destacarse que existen alumnos que efectivamente no presentan estas características, sin embargo participan de un mismo grupo donde al docente se le dificulta la conducción que se veía obstaculizada precisamente por esta falta de valores.

Por otro lado, las situaciones particulares de cada niño afectan considerablemente esta situación ya que sus padres preocupados por el

sustento familiar, trabajan durante todo el día y dedican muy poco tiempo a la convivencia y al fortalecimiento de valores, dejando a la escuela la responsabilidad de educarlos íntegramente. Claro está que este es uno de los objetivos que marca la educación, sin embargo sin el apoyo de las familias poco se logrará.

Existía además la experiencia dentro de la escuela de que los padres participan pasivamente o bien muy poco en las actividades que le son propuestas, se esperaba que esta actitud fuera modificada y que todos los padres invitados participaran de manera conjunta para el logro de los objetivos propuestos.

Este trabajo está apoyado en la investigación acción por tanto exige involucrar a todos los actores del hecho educativo, de aquí que las estrategias fueran diseñadas precisamente para todos y cada uno de ellos y lograr así una mejor comunicación entre docentes, padres de familia, alumnos, comunidad.

En lo que respecta a la aplicación de las estrategias con los docentes, se tiene que fué una de las más importantes, en tanto que a través de ella me fue posible tener un acercamiento con los docentes de la escuela que aquí laboran y poder conocer cuáles son sus dudas e inquietudes en lo que al desarrollo moral se refiere, puedo decir que la mayoría de los compañeros

mostraron gran interés por lograr fortalecer los valores en sus alumnos, inclusive muchos de ellos hoy comentan que lo más difícil ha sido reconocer en primera instancia que la dinámica de grupo que ellos ejercen ha estado en determinados momentos afectando el fortalecimiento de los valores, por otro lado rescatan la importancia de atender a este renglón ya que beneficia grandemente los ambientes que se generan dentro de las aulas educativas.

Considero que este ha sido un significativo avance en tanto que los docentes han aceptado realizar un análisis de su propia práctica y han implementado algunas de las actividades propuestas en cada grado. Inclusive puedo comentar que en algunos de los grupos ha mejorado considerablemente la dinámica grupal.

El trabajo con los alumnos que es sin duda el más importante fué desarrollado de una manera planeada, en su mayoría se logró que participaran positivamente, algunos manifestaron cambios de conducta otros más permanecen en su actitud de continuar llamando la atención o bien de seguir molestando a los demás, considero que ha sido importante el permitir que los alumnos manifiesten sus opiniones dándoles la oportunidad de ser escuchados y sentir que sus sugerencias son válidas.

Por otro lado las actividades realizadas tuvieron sus altas y sus bajas, ya que algunas de ellas poco motivaron a los niños, sobre todo en los

primeros momentos de aplicación ya que muchos mostraron poco interés en realizarlas, ciertamente fué respetada su actitud hacia el trabajo, pero esto trajo consigo el buscar las actividades que fueran de mayor impacto para ir logrando con ésto despertar en ellos el deseo de continuar desarrollando estas actividades que se encaminan al fortalecimiento de los valores de respeto y cooperación.

Aún falta mucho por hacer y aunque este trabajo ha terminado, es necesario seguir luchando porque el niño realmente construya los valores que esta alternativa propone y los adopte como una forma de vida, que quizás el contexto, los ambientes de la escuela, los docentes y padres de familia no ofrecemos las condiciones adecuadas y favorables para lograrlo, es cierto, pero esto no se puede detener.

En el trabajo con los padres de familia, desafortunadamente no se obtuvo el éxito planeado en cuanto al número de participantes, pero puedo decir que quienes sí participaron lo hicieron de una manera activa y entusiasta ya que llegaban puntualmente a la cita, realizaban las tareas que por semana se dejaban, comentaron sus experiencias y sobre todo intentaron dedicar más tiempo a la convivencia intrafamiliar, los niños de estos padres cumplen con sus tareas y muestran ya algunos cambios en sus conductas.

Una situación que es desfavorable para llevar a cabo las reuniones con los padres de familia lo es el hecho de no contar con un espacio físico adecuado, ya que este no es fijo y se tuvo que buscar aquellos salones en los que los alumnos tenían una clase especial fuera del mismo.

Por otro lado considero que las reuniones más enriquecedoras fueron aquellas en las que se trabajó tanto con los padres como con los alumnos ya que éstas permitieron que mamá e hijos trabajaran juntos y se forjaran nuevos retos, pero sobre todo que rescataran la importancia de los beneficios de permanecer unidos y de estar en constante comunicación.

Por todo lo anteriormente expuesto considero que la alternativa poco a poco fué alcanzando un nivel óptimo de aceptación y compromiso por todos aquellos quienes participamos en el hecho educativo.

Las sugerencias de los docentes se enfocaron hacia: Primero, conocer más acerca del desarrollo moral del niño, segundo, seguir organizando el plan de trabajo para que semana tras semana pueda estarse analizando un valor a nivel institucional.

Los alumnos pidieron por su parte que no se interrumpieran las sesiones de trabajo ya que cuando eran suspendidas inmediatamente

manifestaban su inconformidad y su deseo porque fueran reanudadas a la brevedad posible.

Los padres de familia asumieron el compromiso de no faltar a las reuniones, inclusive ellos mismos buscaban a los padres de familia que pertenecían a los talleres cuando faltaban.

Cabe señalarse que sólo una mamá de las que asistieron a las primeras reuniones manifestó su inconformidad sobre los talleres, argumentando que nada de lo que en ellos se ve y analiza le sirve, por lo que decidió no volver a presentarse. Los demás por su parte aunque pocos, siguieron asistiendo y compartiendo sus experiencias.

Decir que la estrategia fué llevada a la práctica tal y como se planeo, será tanto como mentir y decir que el problema ya no existe, por supuesto que fué necesario realizar algunos ajustes en tanto que la dinámica de la escuela así lo provocó al presentarse para ella actividades prioritarias, tal fué el caso del taller para padres que se tuvo que suspender en algunas sesiones, sin embargo la actividad del aula taller de alguna manera permitió mantener el contacto con los padres de familia, ya que éstos asistían a las dos reuniones.

Las actividades implementadas con los alumnos también fueron reestructuradas en tanto que se buscó la manera de que éstas logran un mejor impacto y provocaran que el niño se interesara y construyera los valores de respeto y cooperación, cabe señalarse que en los juegos organizados en la hora de recreo constituyeron la clave para que el fortalecimiento de valores se gestara en los alumnos y no sólo en aquellos para quienes fué inicialmente diseñada la alternativa, sino para todos aquellos que de alguna manera u otra participaron en algún juego a la hora del recreo esta actividad es la que más trabajo requirió ya que fué necesario que los juegos fueran diversos y atractivos, por lo que también se ha pedido la sugerencia de ellos mismos para organizarlos.

CAPITULO V

SISTEMATIZACION DE LOS RESULTADOS

A.- Proceso de sistematización

Durante el proceso de aplicación del proyecto de innovación, fué posible recoger a su paso a un sin fin de datos, materiales informativos que conforman un cuerpo de evidencias significativas que pueden configurarse de tal manera que permita una visión más comprensible de la realidad en la que se enmarca el objeto de estudio.

Sin embargo, lograr encontrar la matización más adecuada a todo el cúmulo de información obtenida de las diferentes fuentes informativas como: las observaciones, entrevistas, diario de campo, etc. no constituye una tarea sencilla pero sí la más esencial y productiva del proceso de investigación.

Como puede observarse la obtención de datos si bien nos lleva a tener un acercamiento con la realidad no nos lleva de inmediato a las conclusiones del estudio, es por ello que se hace necesario realizar un análisis de datos lo que "supondrá examinar sistemáticamente un conjunto de elementos

informativos para delimitar partes y descubrir las relaciones entre las mismas y las relaciones con el todo”¹

Es decir, se realizó un análisis profundo a todos y cada uno de los datos que conforman el cuerpo de información a fin de poder establecer e identificar las unidades que resultan mas relevantes y que de acuerdo a su naturaleza temática pueden clasificarse en diferentes categorías.

Lo anterior constituyó sin duda un arduo trabajo ya que me enfrenté a la situación de organizar, complementar, definir con claridad, ajustar, confrontar diversos criterios, decidir, establecer puntos de coincidencia y de divergencia de todas las unidades de análisis obtenidas para poder lograr que quedaran sistemáticos los resultados en diferentes categorías, mismas que se definen como “Un constructo mental al que el contenido de cada unidad puede ser comparado, de modo que pueda determinarse su pertenencia o no en esa categoría”²

Lo anterior constituye una importante herramienta en el análisis de datos cualitativos ya que implica realizar un juicio, decidir qué unidades pueden conformar una categoría.

¹ Metodología de la Investigación Cualitativa. Folleto.

² Idem.

En este trabajo de investigación, las categorías se fueron definiendo y reestructurando conforme avanzaba el análisis de los datos y de las unidades obtenidas, cabe señalarse que inicialmente eran 70 unidades de análisis mismas que conformaban 10 categorías y al final se compactaron en 33 unidades inmersas en 5 categorías.

Cada categoría implica apoyarse en un sustento teórico que lo avale y sobre todo de la participación de los sujetos que se vieron involucrados en el proceso de la aplicación del proyecto de innovación.

A continuación se presentan las categorías obtenidas así como las unidades de análisis que conlleva cada una de ellas.

B.- Categorías y unidades de análisis.

Autoestima

- Autonomía.
- Aceptación personal.
- Socialización.
- Equilibrio emocional.
- Respeto.

Trabajo en equipo

- Proyección escolar.
- Compromiso.
- Responsabilidad.
- Acciones.
- Participación.
- Apoyo.
- Creatividad.
- Cooperación.
- Confrontación de ideas.

Cambio de actitud

- Atención a las necesidades especiales.
- Conocimiento del proceso del desarrollo moral infantil.
- Expresión abierta de formas de pensar.
- Adaptación al currículo escolar.
- Atención a la diversidad.
- Aceptación de los roles que desempeña cada elemento involucrado.

Comunicación

- Relaciones interpersonales positivas.
- Tolerancia.
- Voluntad.

-Acercamiento.

-Interés.

-Afecto.

Binomio escuela-hogar

-Tiempos de calidad.

-Dinámica escolar.

-Dinámica intrafamiliar.

-Coordinación.

-Trabajo.

-Recreación.

-Concientización.

C.- Análisis de las categorías

Autoestima:

Dentro del hecho educativo podemos observar la convergencia de una gran variedad de personalidades que participan de una forma u otra asumiendo con responsabilidad o no los roles que le toca desarrollar. Cabe señalarse que cada una de estas personalidades está impregnada del valor que primeramente cada uno se otorga y del que el medio le asigna ya que "el hombre se considera a sí mismo-en menor o mayor grado- como bueno o malo, favorable o desfavorable, aceptable o inaceptable. La autoestima

elevada surge cuando las actitudes asumidas ante el yo son positivas, una baja autoestima es fruto de las actitudes negativas”¹

De aquí la importancia que la educación busque promover incansablemente la autoestima positiva en cada uno de sus miembros ya que esto posibilita explotar y desarrollar al máximo las potencialidades de acción que beneficien y transformen el proceso educativo y por ende su realidad, es decir, se trata de buscar que cada individuo se reconozca, se acepte, se respete para que desde su interior modifique su entorno al proyectar paz y equilibrio en todas las esferas de la personalidad.

Por otro lado el medio sociocultural constituye un factor esencial en la formación de la autoestima y desafortunadamente en esta realidad no ha sido para bien ya que la mayoría de las familias de la comunidad escolar manifiestan baja autoestima y muestran conductas de iniciativa tímida, conformista, desmotivada oara vivir y seguir luchando. Sin embargo la escuela no puede permitirse la conservación de estos paradigmas sino que debe aprovechar cada espacio para promover la autoestima, revalorar los papeles que cada participante debe desempeñar en pro de una educación de mayor calidad humana.

¹ HARGREAVES, David. Las relaciones interpersonales en la educación. 3a Edición, Noviembre 1986. Ed. Narcea España, p 351

Diálogos

Maestro 1.- Es importante que el alumno primero se reconozca así mismo como una persona valiosa, que se quiera y respete para que pueda respetar a los demás.

Madre 1.- Como padres hemos cometido muchos errores al realizar malas comparaciones entre los hijos o al tener preferidos y no decirles a los demás lo importante que son para nosotros .

Maestro de lenguaje.- Al alimentar y elevar la autoestima de los alumnos se logran muchas cosas: la clase es más dinámica, se facilita el aprendizaje, todos participan.

Madre 2.- Pocas veces me he sentado con mi hijo a platicar de sus cosas y cuando lo hice descubrí cosas buenas en él, le reconocí su trabajo y sus valiosos pensamientos, le dije cosas bonitas y ahora quiere que todos los días esté con él platicando.

Trabajo en equipo:

El hombre por naturaleza es un ser social y dentro de las relaciones que establece con sus semejantes encontró que "al trabajar en equipo se facilita el trabajo en grupo, haciendo evidente la importancia de la colaboración y

organización para fijar o establecer compromisos que integren los intereses individuales en miras de un crecimiento y desarrollo común”¹

De aquí la importancia de que la escuela promueva actividades que nos enfrente a situaciones en las que se destaque la necesidad del otro, la aportación de cualidades, ideas, criterios, destrezas.

Dentro del trabajo en equipo bien entendido cada individuo se responsabiliza y compromete consigo mismo y con los demás, ofreciendo lo mejor de sí en bien de todos, dejando a un lado actitudes como: No sé, no puedo, mejor hazlo tú.

Cabe señalarse que el trabajo en equipo es una estrategia sin exclusividad que no se limita a los alumnos sino que va más allá del aula escolar y trasciende los muros de la escuela para poder llegar hasta las familias de los alumnos y a la comunidad en sí.

La educación es un proceso social que requiere la unificación de esfuerzos de todos los involucrados a fin de optimizar su labor y el trabajo en equipo constituye un medio para alcanzar sus nobles objetivos.

¹ SEP. Compilación de técnicas didácticas y vivenciales II Secretaría de Educación Elemental. Unidad de Educación inicial. SEP 1991, p 14

Diálogos:

Trabajador social: En la actualidad urge que todos nos sensibilicemos ante las realidades que enfrentamos y entre todos trabajar comprometidos para cambiar lo cambiabile.

Alumna: A mi me gusta trabajar más en equipo que hacerlo sola, porque así hacemos cosas mas bonitas.

Padre de Familia: Es fácil ceder responsabilidades pero todos tenemos que aportar nuestro granito de arena y así logramos mejores cosas.

Cambio de actitud

Cambio de actitud en la docencia es una frase fácil de decir, pero muy difícil de lograr puesto que implica reconocer y revisar las acciones que se han desarrollado o bien las ideas en las que nos hemos quedado estacionados y no solo por cualidad conservadora sino porque el sistema educativo ha orillado paradójicamente al docente a estatizarse en una forma educativa y es paradógico en tanto que uno de los móviles de la educación es el cambio de actitud en sus tres componentes: cognitivo, afectivo y tendencia a la acción ya que:

“Mi actitud para con un objeto esta compuesta de lo que sé o creo acerca de él (cognitivo) lo que siento (afectivo) y lo que me inclino a hacer respecto de él”¹

El cambio de actitud debe proponerse como un punto genérico exponencial donde se involucre a todos los participantes del hecho educativo ya que poco se podrá lograr si un grupo trabaja de una forma y otros más de otra, no se pretende con ello – homogenizar – pensar en una reproducción pasiva y limitante de acciones, sino por el contrario unificar en consenso las ideas e ir las renovando continuamente y buscar aquellas que mejor den respuesta a las necesidades surgidas en el proceso educativo.

Diálogos:

Maestro 1.- Cuesta mucho realizar una revisión a la práctica propia y reconocer en que se está uno equivocando, pero sobre todo cambiar el estilo de trabajo.

Maestro 2.- No es fácil cambiar tu forma de trabajo pero cuando descubres que dá mejores resultados, lo apoyas y trabajas por esta idea, pero luego que pasa la euforia te vuelves a estancar en una forma de trabajo.

¹ HARGREAVES, David. Las relaciones interpersonales en la educación. 3a Edición, Noviembre 1986. Ed. Narcea España, p 351

Alumno.- A mi me gustaba molestar a todos para que me corretearan por el salón y el patio y ahora me gusta jugar con todos.

Comunicación

La comunicación es la base para el desarrollo humano, sin ella no hubiera sido posible el desarrollo social, político y científico que tenemos ahora. En la escuela y la familia, la comunicación juega el principal rol de cohesión y desarrollo de la misma, cuando se ve afectada por diversas situaciones surgen problemas que se reflejan directamente en el comportamiento de los niños en la escuela. Así mismo, en la escuela la falta de comunicación entre maestros, alumnos y padres de familia acentúa los problemas de adaptación o desarrollo que presentan los niños y en casos extremos contribuye en la deserción escolar.

Por otro lado la comunicación “es un proceso que nos permite expresarnos y saber más de nosotros mismos, de los demás y del medio en que vivimos”¹

Como puede verse los hombres no podemos vivir sin comunicarnos, además, en toda comunicación se genera un tipo de relación entre dos o más personas.

¹ SEP-INEA. “Educación para la vida” Unidad de producción de medios. México 1998, p6

Atendiendo a todo lo anterior la comunicación es sin duda un elemento primordial en el hecho educativo, ya que ésta constituye un puente sólido para establecer acuerdos que conlleven la realización de diversas tareas en el momento oportuno, sin este proceso entre los sujetos participantes difícil sería llevar a cabo la educación ya que entonces cada quien marcharía al encuentro de un criterio no unificado y sin un objetivo delimitado.

Cabe señalarse que para que exista una buena comunicación entre los participantes, deberán conjugarse varios elementos como: el respeto, la tolerancia, las interacciones positivas, comprensión, aceptación y por otro lado ambientes llenos de confianza donde puedan expresarse abiertamente sabiéndose que serán escuchados.

¿Cuántas veces como docentes queremos que el padre de familia participe en el proceso educativo que viven sus hijos si ni siquiera los invitamos a dialogar para llegar a acuerdos de cómo hacerlo? O bien ¿Con qué frecuencia el padre de familia se interesa y mantiene viva la comunicación con el docente?

Considero que es de gran importancia que en estos tiempos se deje a un lado la búsqueda de los culpables que han atentado contra la comunicación y promover sin mas este gran instrumento educativo.

Diálogos

Maestro: Cada vez nos comunicamos menos con nuestros alumnos y sus padres ya que vivimos tan aprisa que dejamos poco espacio para intentar este proceso.

Padres de familia: El maestro solo nos manda hablar cuando nuestros hijos se portan mal, sólo nos dan quejas.

Madre: Ahora con los talleres que tuvimos, platico más con mi familia, disfrutamos estar juntos, me llevo bien con la maestra y ahora entre todos ayudamos al niño en sus tareas y cosas de la escuela.

Alumno: Antes me daba miedo hablar con mis papás, ya no.

Binomio escuela-hogar

“Un padre que se interesa por los avances que su hijo realiza...y que es sensible hacia los esfuerzos innovadores que se realizan en la escuela y hacia el trabajo de los maestros puede ser un estímulo positivo para el aprendizaje”¹

¹ DELVAL, Juan. Crecer y pensar, Ed. Laila, Barcelona 1983, p375

Sin duda alguna el fortalecimiento del binomio escuela-hogar constituye un factor prescindible para el óptimo desarrollo del proceso educativo ya que estos conforman los marcos de movilidad inmediata de los niños a quienes pretendemos ayudar en su formación como futuros ciudadanos. De aquí que se haga necesario que tanto padres de familia como docentes redoblen esfuerzos por unificar criterios para alcanzar un mismo fin: la educación integral de los niños.

La congruencia de acciones deberá prevalecer durante el tiempo que el alumno permanezca dentro de la escuela, o bien, el necesario hasta que se logre la construcción de los valores propuestos, donde además, ninguna de las partes involucradas deberá desistir, se trata pues de que ambas partes se comprometan y participen activamente sin descuidar las funciones que debe desempeñar.

El binomio escuela-hogar deberá asumir su responsabilidad, sin ceder comodamente al otro lo que le corresponde a él realizar. Los tiempos actuales requieren de compromisos serios y de participación conjunta y constante por tanto el binomio es indisoluble, ya no es posible continuar trabajando cada quien por su lado, es el momento de abrir mayores espacios de confrontaciones donde se resuelva democráticamente, sin autoritarismos ni indiferencias las problemáticas que en el interior del hecho educativo se gestan.

Diálogos:

Maestro : Es bien importante que tanto maestros como padres de familia nos pongamos de acuerdo en cómo llevar el proceso educativo, ya es tiempo de que los padres sean mejor recibidos en las escuelas y sobre todo nos que nos ayudemos a formar al niño.

Madre: Ahora la maestra no sólo me cita para darme quejas de mi hija, sino que ahora tratamos de conocernos más y sobre todo conocer mas a la niña y juntas le ayudamos en lo que podemos.

CAPITULO VI

LA INNOVACION

A.- Propuesta de innovación.

Las necesidades de la educación están en constante evolución. La realidad educativa contemporánea requiere de participaciones y acciones mas comprometidas de quienes la hacen posible.

Es por ello que una vez que ha llegado a su término el proyecto de la investigación-acción y que ha sido posible observar y evaluar la participación de cada actor del hecho educativo, además de recuperar a lo largo del proceso todos los elementos teóricos, prácticos, me permito poner a consideración la siguiente propuesta:

-Todo participante del proceso educativo tiene que realizar un análisis de su desempeño a fin de reconsiderar por un lado aquellas acciones que efectivamente le permiten ofrecer aportaciones impregnadas de fuertes compromisos en pro de la optimización de la Educación y por otro, reorientar aquellas que lo alejan y lo estacionan en la apatía, actitud que sin duda desintegra el objetivo de una educación de mayor calidad.

-La escuela en su carácter de transformadora social tendrá que organizar sus acciones internas, clarificar sus objetivos, sus ideales, para así poder proyectarlos hacia la comunidad y establecer más vínculos de unión, en tanto que dentro de ambas se generan hechos activos y no pasivos intrascendentes que favorecen de una forma u otra el fortalecimiento de los valores. El empleo de estrategias como: todos iguales, todos diferentes, ayudará significativamente pues así la escuela proyectará su sentir y la comunidad puede saber más de ella y de los procesos que está viviendo.

No olvidemos que la labor educativa también se debe a las necesidades que surjan en la comunidad por lo que tendrá que estar muy atenta primero a conocerla para hacer acopio de las fortalezas y disminuir las debilidades y segundo recuperar los requerimientos y exigencias existentes a fin de dar una respuesta satisfactoria; de aquí la necesidad de que se promueva constantemente la comunicación entre todos sus participantes.

-La escuela tiene que proporcionar mayor información a los padres de familia sobre los procesos que vive el alumno para que participe activamente desde su hogar en el logro de los objetivos orientados a alcanzar una mejor educación y una mejor convivencia social. Las experiencias vividas tanto en el aula – taller como en taller para padres, constituyeron un medio para mantener el contacto directo con los padres, donde además de orientar se logró compartir estrategias y acciones que enriquecieron el trabajo.

-El docente por su parte tiene que realizar desde el marco de la investigación-acción una autorreflexión de su práctica en la enseñanza de la formación de valores y a la luz del conocimiento del desarrollo moral deberá propiciar los ambientes necesarios que permita al niño una convivencia armónica fortaleciendo con ello la autoestima positiva, lo anterior sin duda le dará la oportunidad de avanzar en los contenidos de carácter curricular y por ende tener un cumplimiento cabal en los propósitos de la educación primaria.

-Es de gran importancia que el docente asuma una nueva actitud ante la asignatura de Civismo y que aproveche al máximo los espacios que le facilitan al alumno diferenciar entre los valores y los disvalores.

-En tanto que pertenecemos a una sociedad donde todos aprendemos de todos, se propone recurrir al trabajo en equipo y/o por cooperación más que al individual, claro está que sin dejar de respetar la autonomía de los alumnos por lo que además se deberá atender a las necesidades e intereses pero sobre todo al desarrollo moral infantil, por su parte las estrategias didácticas deberán llevar esta orientación y pueden auxiliarse de: juegos, literatura infantil, dinámicas, convivencias extraescolares entre otros. El empleo de las estrategias aquí expuestas y ya empleadas en la práctica ayudan significativamente a los alumnos y a los docentes, pues ambos participan en acciones educativas que conllevan un toque diferente a lo que tradicionalmente realizan.

-A fin de favorecer la construcción y fortalecimiento de los valores de respeto y cooperación, considero importante motivar a los alumnos para que se comprometan con ellos y los adopten como una forma de vida.

-Sin duda los espacios de expresión tendrán que ser siempre abiertos y ante todo, enmarcados en una atmósfera de respeto donde cada uno pueda manifestar lo que piensa y siente sin el temor de ser sancionados o ridicularizados.

-La escuela no es el único factor responsable de la formación de las futuras generaciones, es por ello que a los padres de familia se les propone que participen más activamente en el desarrollo integral de sus hijos, lo anterior será posible si establece lazos de comunicación de mayor calidad mismos que le permitirán una verdadera coordinación con la escuela y sus elementos y por consecuencia colaborar eficientemente en el fortalecimiento de los valores desde el núcleo familiar quien dará pie a la gestación de los tan deseados y necesarios tiempos de calidad así como el enriquecimiento de la dinámica interfamiliar.

Finalmente quisiera compartir el proceso que viví en torno a la aplicación a fin de que pueda ser de utilidad para aquellos docentes que están preocupados por mejorar sus prácticas y hacer de la educación un verdadero proceso cualitativo.

Lo que se expone a continuación se sugiere como complemento de la propuesta de innovación.

Una vez que se pudo detectar el problema significativo que afectaba mi práctica educativa, se logró la construcción de una alternativa de intervención que al ponerse en práctica permitió dar una respuesta óptima, ya que apoyada en el marco de la investigación acción involucró a todos los actores del hecho educativo, a los cuales se invitó a realizar una autoevaluación de las acciones que en materia del fortalecimiento de valores había hecho, de igual manera se ha elaborado un plan de trabajo que pretendió dar rumbo a las acciones que favorecieran el logro de los objetivos de la alternativa.

La práctica docente que es un campo rico para la investigación, presentó una gran movilidad ya que los hombres estamos en constante cambio de aquí la importancia de que antes de llevar a cabo las acciones propuestas en la alternativa se realice evaluación interna del trabajo a fin de detectar cuáles son las situaciones nuevas y verificar si éstas se ajustan o no a lo previamente planeado, de igual forma determinar cuáles son las necesidades manifiestas que con mayor prioridad deben ser subsanadas para que no se conviertan en un serio obstáculo en el desarrollo de la puesta en práctica, como puede verse todo esto exige un acto de revisión, evaluación y ajuste que acerque al docente al redescubrimiento de su realidad para que su quehacer educativo y de investigación efectivamente

den respuesta real, objetiva y óptima al problema planteado.

Analicemos a continuación cuales son los cambios más significativos que se presentaron en: el plan de trabajo, en los criterios de trabajo y los instrumentos para recuperar la información encontrándose en el primero el colectivo escolar, el tiempo y los recursos, mientras que en el segundo se ubican: la congruencia, la pertinencia y la suficiencia, finalmente en el tercero se recupera la información necesaria para poder lograr la efectividad en el proyecto.

Plan de trabajo

El plan de trabajo permite la existencia de la organización de las actividades mismas que se han programado secuencialmente tomando en cuenta un sin fin de factores y circunstancias que en un momento dado las favorecen. Veamos pues lo que se obtuvo una vez que se constató el plan de trabajo con:

Colectivo escolar

La alternativa tuvo como marco a la investigación acción, misma que involucra a todo el colectivo escolar de aquí que se haya planeado invitar al equipo USAER y a todos los docentes que laboraban en la escuela Chihuahua.

En lo que respecta al grupo a quien se dirigió la estrategia se tiene que anteriormente estaba conformado por 30 alumnos, pero al realizar la investigación se detectó que algunos alumnos se cambiaron de escuela y otros más se incorporaron a la misma para ser atendidos por USAER, dando nuevamente el total de 30 alumnos que presentan una necesidad educativa especial en el área de aprendizaje.

Como maestra de apoyo del primer ciclo, me corresponde atender a niños de primero, segundo y tercer grado, por lo que puede verse las edades de los alumnos varían de 6 a 11 años ésto es sin duda una diferencia significativa pero comprensible debido a que muchos de ellos son repetidores, lo anterior es una razón más para rescatar la importancia de atender a las necesidades e intereses de los alumnos y en este caso conocer bien el proceso del desarrollo moral por el que ellos atraviezan.

Cabe señalarse que algo que me preocupaba era el hecho de que algunos de los alumnos de estos grados requerían de ayuda psicológica y de igual forma muchos de ellos manifiestaban conductas agresivas carentes de los valores de respeto y cooperación.

Sin embargo no todos ellos participaron directamente en el grupo operativo de la aplicación de la estrategia aunque fueron atendidos dentro de su grupo y se extendieron lo más que se pudo las acciones para que también

se les diera la oportunidad de construir los valores de respeto y cooperación, por otro lado se les dió cabida en el Aula – taller y en Taller para Padres, es decir, se apoyó y orientó al docente regular y a los padres de familia para que juntos elaboraran estrategias que favorecieran y logaran el cambio de conducta en los alumnos.

Considero que lo anterior se vió favorecido gracias al interés manifestado por la mayoría de los docentes, quienes vivían y enfrentaban a diario esta situación problemática y estuvieron en la mejor disposición de conocer y promover el desarrollo moral infantil.

Cuando hubo la oportunidad de socializar el proyecto con ellos, demostraron un gran interés por lo que se puede decir que sí se pudo contar con ellos. Afortunadamente contamos con muy buena comunicación entre los docentes, situación que nos benefició en tanto que continuamente intercambiábamos puntos de vista. Realizamos sugerencias de trabajo y todos participamos con una actitud abierta y positiva.

Los padres de familia por su parte demostraron también interés, pero su respuesta se vió seriamente afectada ya que en algunos casos los padres de familia trabajaban durante todo el día y no todos pudieron acudir a las reuniones en que se les citó, sin embargo con los que sí se pudo trabajar manifestaron que sí les agradó saber cómo ayudar a sus hijos en el proceso

que conlleva el fortalecimiento de los valores y han establecido el compromiso de ayudar a otros niños que lo necesiten.

El tiempo

El tiempo es uno de los elementos rectores dentro del plan de trabajo ya que en él se establecen los momentos de ejecución de las acciones planeadas y en cuanto a él puedo decir que realicé constantes ajustes ya que todo el proyecto tuvo que suspenderse debido al cambio del personal de la unidad de USAER, y esta situación me obligó a ausentarme de la escuela primaria por un período de cuatro semanas aproximadamente, por lo que al volver a la escuela tuve que reorganizar y volver a programar actividades.

Por otro lado en el mes de Noviembre constituyó un atraso significativo para todos los docentes, por las actividades programadas por la escuela, tal fué el caso de la realización de actividades económicas, de eventos especiales, organización del desfile e inclusive por la llegada de los alumnos-practicantes de la Escuela Normal del Estado.

Otro factor importante que recae en el tiempo de aplicación lo fué el hecho de que una de las maestras de segundo grado también estudiante de la UPN estuvo llevando a cabo la aplicación de su estrategia y contó además

con una practicante, sin embargo pudimos organizarnos en el tiempo para no obstaculizar el trabajo de ninguna.

Inicialmente para el desarrollo de la aplicación se contemplaron los meses de Septiembre a Marzo, pero por las situaciones anteriormente expuestas dió inicio formal en la segunda quincena del mes de Noviembre. Y así el primer momento que corresponde a la sensibilización de los docentes fué de Noviembre a Diciembre y en Enero se reestructuró el trabajo.

El segundo momento de sensibilización y trabajo con los padres, fué permanente desde Noviembre hasta Marzo, realizándose lunes a lunes el Aula Taller y cada quince días, los viernes, el Taller para Padres.

El tercer momento de la Activación de la alternativa por parte de padres de familia y docente se realizó a partir de Diciembre y durante el resto del ciclo escolar.

El cuarto momento que se refiere a las acciones de los alumnos se aplicó en el mes de Diciembre, continuando durante el ciclo escolar.

Los recursos

Los recursos adecuados permiten optimizar el logro de los propósitos, sin embargo, a lo que a este renglón se refiere, hubo cambios significativos

que de alguna manera pueden llegar a obstaculizar el desarrollo de la estrategia ya que por ejemplo, debido a que no se contó con un salón adecuado para trabajar, pedí la autorización de la escuela para que me permitiera acondicionar las instalaciones del galerón y poder así realizar en él los talleres programados, sin embargo la respuesta no fue favorable, en tanto que la dirección decidió derribarlo.

Cabe mencionar que en el ciclo escolar pasado fué gestionada la construcción de un aula de apoyo para USAER, misma que según las autoridades fué concedida, sin embargo manifestaron que ya no alcanzó el presupuesto.

Esta situación, de falta de un salón adecuado pudo ser sobrellevada en tanto que los docentes que tienen clases especiales prestan su salón para llevar a cabo las reuniones.

En lo que respecta a los materiales que se utilizaron en cada actividad se tiene que no hubo ningún problema ya que se diseñaron en el transcurso de la aplicación y no conllevaron muchos gastos, por lo que en este renglón no existió un cambio significativo de lo anteriormente planeado.

Por encontrarnos en una comunidad de bajos recursos económicos se buscó el patrocinio de los materiales, o bien, la utilización de aquellos que

fueron de bajo costo y que efectivamente ayudaron a a lograr el éxito del proyecto.

Los criterios de trabajo.

Dentro de los criterios de trabajo que orientan el desarrollo, la operatividad y la evaluación de la alternativa se encuentran la congruencia, la pertinencia y la suficiencia, veamos qué se encontró en cada una de ellas:

La congruencia

Este aspecto se refiere a la relación existente entre los fundamentos teóricos, conceptuales y contextual y rescata la articulación lógica de las acciones para que exista una congruencia interna en el proyecto.

Considero que una vez que se siguieron meticulosamente los pasos que conllevan a la conformación de la alternativa se puede asegurar que existió una congruencia real entre los aspectos teóricos y los criterios de trabajo planeados ya que por ejemplo las acciones dirigidas a los alumnos respondieron al nivel del desarrollo moral en el que se encontraban y parten del reconocimiento y aceptación personal a la socialización donde a través de la convivencia se manifestaron los valores que ellos mismos habían construido.

Los criterios de trabajo que se programaron en cuatro momentos apoyaron las intenciones de lograr que tanto en la escuela como en el hogar se trabajara de manera conjunta para favorecer el fortalecimiento de los valores considerando siempre el respeto al nivel del desarrollo moral en el que se encontraba el niño.

El problema detectado de la falta de valores que se sustentaba en la tesis de que la falta de comunicación entre el docente, los padres de familia y los alumnos afectaba considerablemente al fortalecimiento de los valores, responde a una realidad que a diario puede observarse en la vida del colectivo escolar.

Por otro lado y aunque no todos los niños que lo necesitaban participaron en el grupo operativo si lo hicieron con las actividades que se orientaron al docente regular y sus padres tuvieron la oportunidad de participar en los talleres que para ellos fueron planeados.

Pertinencia

Sin duda la problemática de fortalecimiento de valores es una situación que puede aquejar a cualquier nivel socioeconómico por tanto en cualesquier grupo humano puede existir la falta de valores.

En este caso especial, en este ambiente que se observa en la escuela Chihuahua, fué fácil darse cuenta de que algo no estaba funcionando bien y que los valores predominantes eran los de sobrevivencia, más que los de convivencia, esto sin duda afectaba considerablemente la esfera afectiva del niño ya que estaba siendo desprotegida y poco alimentada su emotividad. Además de que como ya se ha mencionado existía una conducta generalizada de falta de valores de respeto y cooperación en todos los grados escolares que tiene la escuela.

Todo esto permitió darnos cuenta de la urgencia existente para dar respuesta a esta situación problemática. Sin embargo es necesario aclarar que no fué suficiente tener la intención de poner en práctica una gran variedad de actividades que resolvieran la problemática, sino fué necesario conocer las características manifiestas en el grupo, en la escuela y sobre todo tomar en cuenta el contexto para poder ahora sí formular las acciones necesarias y adecuadas.

Por todo lo anterior considero que existió una relación estrecha entre los diferentes criterios del trabajo que fueron propuestos a fin de dar respuesta a una problemática real.

Suficiencia

Considero que la estrategia si contempló las diferentes posibilidades de respuesta y participación que pudieran manifestar los participantes, este trabajo fué respetuoso de las decisiones personales, pero a la vez persistente a fin de lograr cambios de actitudes para que todos y cada uno se comprometiera y juntos alcanzáramos los objetivos propuestos.

Este trabajo fué flexible y realizó las adecuaciones necesarias, aceptó sugerencias y críticas que le permitieron eficientar su respuesta a la problemática planteada, por lo que conllevó un proceso de evaluación continua misma que fué acorde a los criterios que en ella se especificaron.

Los instrumentos para recuperar la información

A fin de conocer los avances y retrocesos, sugerencias, críticas, retroalimentaciones, etc, que permitieran mejorar la orientación y acción de la estrategia se implementó como fueron ya planeados los instrumentos para recuperar la información, tal es el caso de: entrevistas, diario de campo, encuestas, reuniones colegiadas, registro de observación, etc, los anteriores implementados de manera continua y diseñados de tal forma que prevaleció la coherencia entre los criterios de trabajo a fin de que los resultados tuvieran validez y oportunamente reorientaran las acciones que optimizaron el trabajo.

CONCLUSIONES

Mi desempeño dentro de esta alternativa tuvo aciertos y desaciertos, considero que el estar al frente de ella me ha asignó un nivel muy alto de responsabilidad y compromiso para lograr que funcionara, pero afortunadamente todo el trabajo fué apoyado por cada docente que hizo lo posible que dentro de sus grupos se lograra el fortalecimiento de los valores, inclusive de manera individual hemos comentado sobre la importancia de continuar con esta misma temática y tratamiento en el siguiente ciclo escolar.

Dentro de los aciertos relevantes puedo mencionar el hecho de haber involucrado a los padres de familia en los dos talleres que llevamos a cabo ya que se logró mantener con ellos una muy buena comunicación, considero además que son ellos los que pueden ofrecernos mejores experiencias y sugerencias y que sólo es necesarios darles la oportunidad de participar.

Los objetivos forjados en este trabajo fueron claros, con la visión de que como docente conllevamos la responsabilidad de permitir una verdadera participación de los actores del hecho educativo, por lo que todas mis acciones fueron encaminadas a este fin, que hubo piedras de tropiezo, es verdad, pero la misma práctica y el análisis de la misma permitieron la reorientación de las acciones y marcar mejor el camino a seguir.

El trabajo del fortalecimiento de valores, desde la perspectiva de la investigación-acción no es un trabajo sencillo, pues es necesario romper con paradigmas que por años han estado establecidos en las personas que intervienen en el proceso educativo, sin embargo el tratamiento a esta problemática logró tener un gran impacto en la comunidad de la escuela Chihuahua en tanto que ahora se han abierto las puertas al padre de familia y no solo cuando acude a las reuniones académicas sino además para que participe en las reuniones previamente organizadas donde puede socializar sus experiencias e ir modificando poco a poco la forma de establecer relaciones intrafamiliares, en muchos de los alumnos puede verse una gran mejora de atención y se logró que los trabajos propuestos se realizaran en conjunto donde alumno y madre participaron.

El trabajo y la comunicación establecida con el personal docente de esta institución fué pieza clave para ir logrando poco a poco el fortalecimiento de los valores, ellos se mostraron muy interesados en buscar las estrategias que mejor ayudaban a este noble trabajo. Es por ello que me apoyaron fuertemente al permitirme a sus alumnos una vez por semana para realizar las actividades propuestas, inclusive tuvimos la oportunidad de comentar acerca de lo que se iba a realizar y ellas lo implementabann con el resto del grupo.

El trabajo tuvo un rumbo definido y las prácticas docentes en algunos de los grupos puede verse ya mejorada, las actitudes han sido modificadas y al parecer todos y cada uno de los participantes fué tomando consciencia de lo importante que es trabajar en conjunto, para poder así establecer lazos comunes entre la escuela y el hogar.

Todo el trabajo que se realizó fué benéfico, puesto que día a día el padre de familia se comunica más con el docente, implementa acciones para elevar la calidad de relaciones intrafamiliares con cada uno de los miembros, los alumnos por su parte intentan manifestarse de otra manera menos agresiva, intentan permanecer más en su casa que en la calle, buscan nuevos juegos de convivencia más que de agresividad, el docente ha analizado su práctica, solicita ayuda para que observemos su labor y aportemos sugerencias que lo ayuden a mejorar su dinámica grupal.

Sin embargo aún falta mucho por hacer, mis expectativas seguirán buscando que todos los padres de familia que sean invitados a los talleres asistan y participen, que efectivamente los niños permanezcan más en sus hogares que en la calle, que dentro de la casa exista la comunicación y la verdadera preocupación porque todos y cada uno de los miembros de la familia se encuentren bien, que la situación socioeconómica no los absorba al grado que sientan que sus relaciones familiares son producto de ella y que no pueden ser superadas.

De los alumnos espero que continúen construyendo los valores de respeto y cooperación y los adopten como una forma de vida, de tal manera que en cada uno de sus actos queden manifiestos. Además que sus actitudes dentro de los grupos escolares les permitan optimizar sus aprendizajes y que genere una estancia placentera.

Finalmente del docente espero que no permita que sus prácticas se queden estancadas en pedagogías tradicionales que sólo consideran los aspectos cognitivos, o bien que dejándose agobiar por el exceso de trabajo no cumplan con el compromiso social de la educación que es formar al alumno de manera integral.

BIBLIOGRAFIA

- ALBARRAN, Antonio. Diccionario Pedagógico. Ed. Siglo Nuevo, Editores S.A. México 1979.
- BARABTARLO Y ZEDANSKY. En Investigación Acción. Una didáctica para la formación de profesores. UNAM-Castellanos editores. México 1995.
- BERGE, André. La libertad en la educación. Ed. Kapelusz 10ª ed. 1986.
- BURLINGHAM Y FREUD Ana. Enfants sans familles. París Presses. Universitaires de France 1949.
- CASANOVA, Ma. Antonieta. La evaluación Educativa. Escuela básica. Folleto.
- CONFERENCIA INTERNACIONAL DE LA FEDERACION INTERNACIONAL DE LAS ESCUELAS DE PADRES Y EDUCADORES. Ministerio de educación y Cultura. Bruselas, 1965.
- CORTEZ, Rocha Carmen. La escuela y los medios de comunicación masiva. Ed. El Caballito. México 1986.
- DELVAL, Juan. Crecer y pensar. Ed. Laila, Barcelona 1983.
- DEVRIES. Retha. La integración educacional de la teoría de Piaget. Teorías del Aprendizaje. SEP-UPN, México 1993
- FREINET, Celestín La educación moral y cívica. Barcelona Lasa (selección). 1979. Alternativas didácticas en el campo de lo social, UPN-SEP
- GARCIA SS y VANELLA L. Normas y valores en el salón de clases. Ed. Siglo XXI México 1992.
- HARGREAVES. David. Las relaciones interpersonales en la educación. 3a Edic. Ed. Narcea. España. 1986.
- HOLLINGSHEAD A.B. Elmtown's youth, Jhon Wiley, Nueva York 1949.
- KAMMI, Constance. La autonomía como finalidad de la educación. Ed. UNICEF, México 1985.
- KAMII, C Y DEVRIES, La teoría de Piaget y la educación preescolar, 2ª edición Madrid 1985.
- LABINOWIC, Z. Introducción a Piaget, pensamiento, aprendizaje, enseñanza. Ed. Iberoamericana 1937

METODOLOGIA DE LA INVESTIGACION. Folleto.

OSTERRIETH P.A. El niño y la familia, ed. Du Scarabeé. París 1967.

PASCUAL, Antonia. Clarificación de valores y desarrollo humano. Ed. Narcea S.A. Madrid, 1988.

PIAGET, Jean. Educación moral, grupos y desarrollo UPN-SEP, México 1987.

PIAGET, Jean. El criterio moral en el niño. Sociedad y trabajo de los sujetos en el proceso de enseñanza aprendizaje UPN-SEP México 1990.

PIÑON, Durán. Ma del Rosario. Compilación y diseño del Plan de trabajo de investigación cualitativa. Junio 1997. UPN. 08-4. Chihuahua.

SEP Plan y programas de estudio 1993. Educación Básica Primaria. Ed. Fernández Cueto S.A. de C.V. México 1993.

SISTEMA CICLICO ARGE. Para la formación en valores humanos (éticos)
Ed. Humanidades Arge. México 1993.

U.S.T.E.P. Formación de valores éticos, Chih. México, 1993.

WILLIAM N Y WILLIAM SH. Desarrollo moral del niño. Ed. Publicaciones Culturales México D.F. 1977.

APÉNDICE

Entrevista a director Escuela, Proyección a la comunidad

- 1.- ¿Qué valores tiene como institución educativa?
- 2.- ¿Cuáles valores quiere promover y por qué?
- 3.- ¿Cuál es la respuesta que la comunidad presenta ante los proyectos que la escuela propone?
- 4.- ¿Considera importante que la comunidad participe en la escuela?
- 5.- ¿Qué piensa del proyecto del fortalecimiento de los valores?
- 6.- ¿Considera que puede ayudar a que la comunidad y padres de familia se interesen en las actividades de la escuela?
- 7.- ¿Estaría dispuesta a ayudar y participar en él?
- 8.- ¿Cómo le gustaría participar en el proyecto?
- 9.- ¿Qué estrategias pueden favorecer las relaciones interpersonales del colectivo escolar y cuáles podrían ser agentes motivantes para que todos participen?
- 10.- ¿Cuáles son sus expectativas?
- 11.- ¿Cuáles pueden ser los obstáculos?

Entrevista a docentes

Nueva actitud ante el civismo

- 1.- ¿Considera importante la inclusión del civismo como una asignatura curricular? ¿Por qué?
- 2.- ¿Cómo aborda la temática de valores frente a sus alumnos?
- 3.- ¿Cómo sanciona a sus alumnos y en qué momentos?

Ambientes adecuados para analizar los valores y disvalores

- 1.- ¿Cómo es su comunicación con los alumnos?
- 2.- ¿Qué piensa de permitir y/o abrir espacios para que el alumno manifieste con confianza sus puntos de vista?
- 3.- Cuando el alumno presenta una conducta negativa ¿Cómo analiza con él si es buena o no esa conducta?
- 4.- ¿Cómo favorece la construcción de valores entre sus alumnos?

Promoción del trabajo en equipo

- 1.- ¿Qué piensa del trabajo en equipo?
- 2.- ¿En qué momentos planea el trabajo en equipo?
- 3.- ¿En qué medida le apoya, beneficia o entorpece a su clase el trabajo en equipo?
- 4.- ¿Cómo maneja el hecho de que los alumnos no cumplen con los materiales necesarios para el trabajo? ¿Los relega o los integra?
- 5.- ¿Prefiere el individualismo o el trabajo en equipo? ¿Por qué? Mencione ventajas y desventajas.

Entrevista a docentes

Estrategias didácticas acordes a las necesidades e intereses de los alumnos

- 1.- ¿Con qué frecuencia utiliza el juego para apoyar sus clases?
- 2.- ¿Cuándo acerca a sus alumnos al análisis de textos, o bien a la literatura?
- 3.- ¿Qué recursos didácticos considera buenos para lograr fortalecer los valores en los alumnos?
- 4.- ¿En qué momentos reconsidera el proceso del desarrollo moral de sus alumnos?
- 5.- ¿Lo respeta?

Comunicación con los padres de familia

- 1.- ¿Conoce a todos los padres de familia de sus alumnos?
- 2.- Cuando los cita a junta ¿acuden todos ?
- 3.- ¿Considera oportuno que los padres de familia lo apoyen?
- 4.- ¿Principalmente en qué aspecto pediría que lo ayudaran?
- 5.- ¿En qué medida le favorece la comunicación estrecha con el padre de familia?
- 6.- ¿Qué hace usted para involucrarlo?
- 7.- Cuando cita separadamente a los padres de familia. ¿Cuál es su objetivo?
- 8.- ¿Considera necesario que la escuela sea transformadora de la cultura de apatía que prevalece?

Entrevista a docentes

Conocer y respetar el proceso moral infantil

- 1.- ¿Conoce la teoría del desarrollo moral en que se encuentran sus alumnos?
- 2.- ¿Qué disposición tiene para conocer acerca del desarrollo moral infantil?
- 3.- ¿Cómo promueve la autonomía en sus alumnos?
- 4.- ¿Favorece la socialización? ¿Cómo lo hace?
- 5.- ¿Aplica castigos? ¿Cuáles pueden ser las consecuencias al aplicar castigos?
- 6.- ¿Como favorece y apoya la toma de decisiones?
- 7.- ¿Cómo ayuda al niño a corregir sus acciones negativas?
- 8.- ¿Cómo podría dar a conocer a los padres de familia el desarrollo del proceso moral del niño?

APENDICE 2

ANALISIS DE LAS RESPUESTAS DADAS POR LOS DOCENTES

El 100% de los maestros está de acuerdo con la inclusión del civismo como una asignatura oficial en el plan de estudios del nivel Primaria. Todos ellos ayudan en la toma de decisiones y ayudan a corregir errores con acciones positivas, encontrándose en ellas: pláticas, ejemplos, dilemas, etc. Además este mismo porcentaje promueve la autonomía entre sus alumnos.

El personal docente desconoce el proceso del desarrollo moral infantil y el 85% tiene disposición por conocerlo. Hay dos docentes que mostraron poca disposición, pues dicen que esto les compete a los padres de familia.

Cabe señalarse que el 70% de los docentes no conocen a la totalidad de los padres de familia y sólo el 30% afirma que éstos a veces sí participan en las actividades que se les propone, siempre y cuando no se contraponga con su horario de trabajo. Este 30% se ubica en los grados de primero y segundo y curiosamente son con los que se mantiene estrecha comunicación.

Las entrevistas manifiestan que sólo el 46% de los docentes se comunican con sus alumnos en horario extraclase mientras que el resto no lo considera tan bueno por tanto no lo practica, desafortunadamente son más (54% de los docentes) quienes consideran que sólo en el salón de clases se puede mantener comunicación con los alumnos.

Por su parte el trabajo en equipo es considerado regular por el 57% de los docentes, el 23 lo considera malo y el resto lo considera bueno, lo anterior se corrobora en tanto que el 85% prefiere el trabajo grupal y sólo el 15% prefiere implementarlo como un recurso didáctico dentro de su práctica educativa.

El juego quien gusta a todos los niños, es utilizado siempre por el 15% de los maestros, el 8% sólo lo emplea a veces y el 23% manifestó que nunca: Este último se conforma por los docentes de los grados superiores, mientras que los de primero y segundo lo recomiendan como un recurso didáctico muy efectivo.

El análisis de textos literarios tiene más aceptación que el juego, en tanto que el 30% siempre lo utiliza, el 70% a veces.

En lo que respecta a la apertura de espacios para que los alumnos puedan exponer sus puntos de vista, el 23% trata de aplicarlo siempre, el 69% a veces y el 8% nunca, curiosamente este último porcentaje se ubica en 6to grado. Finalmente el análisis de conductas con los alumnos denotan que si se realizan aunque el grueso se ubica en que sólo a veces lo practican.

RESULTADO DE ENCUESTAS

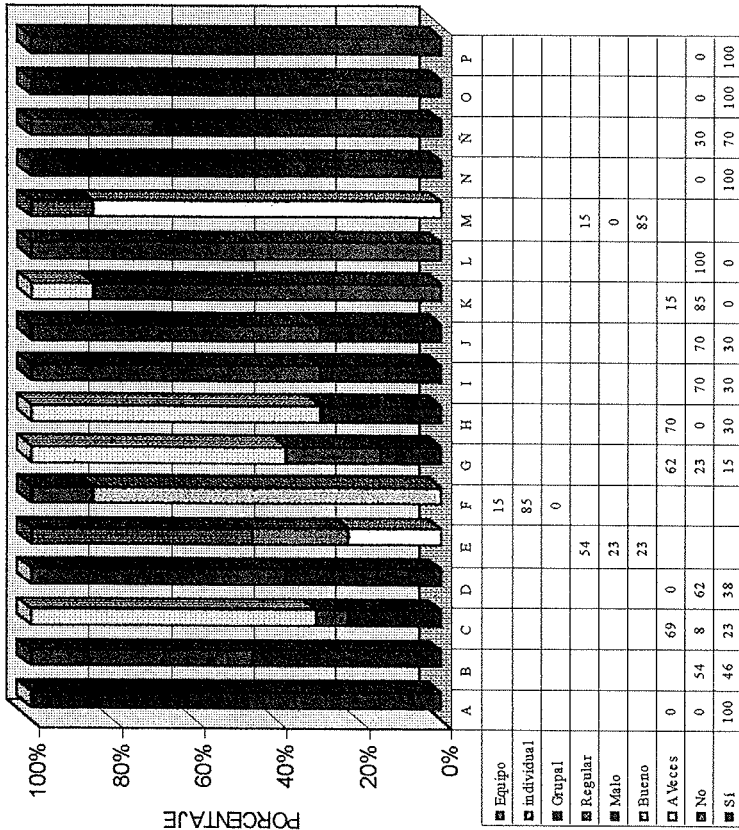

A=Importante la inclusión de Civismo.

B=Se comunica con sus alumnos fuera de clase

C=Abre espacios para puntos de vista

D=Analiza conductas con sus alumnos.

E=Como considera al trabajo en equipo.

F=Que tipo de trabajo prefiere.

G=Utiliza el juego.

H=Analisis de textos literarios

I=Conoce a todos los padres de familia.

J=Mantiene comunicación estrecha con ellos.

K=Participan activamente los padres de familia

L=Conoce la teoría del desarrollo moral.

M= Tiene disposición para conocerla.

N=Considera importante promover la autonomía.

Ñ=Considera adecuado aplicar castigos.

O= Favorece la toma de decisiones.

P=Ayuda a corregir con acciones positivas.

APENDICE 3

PARTICIPACION DE LOS DOCENTES

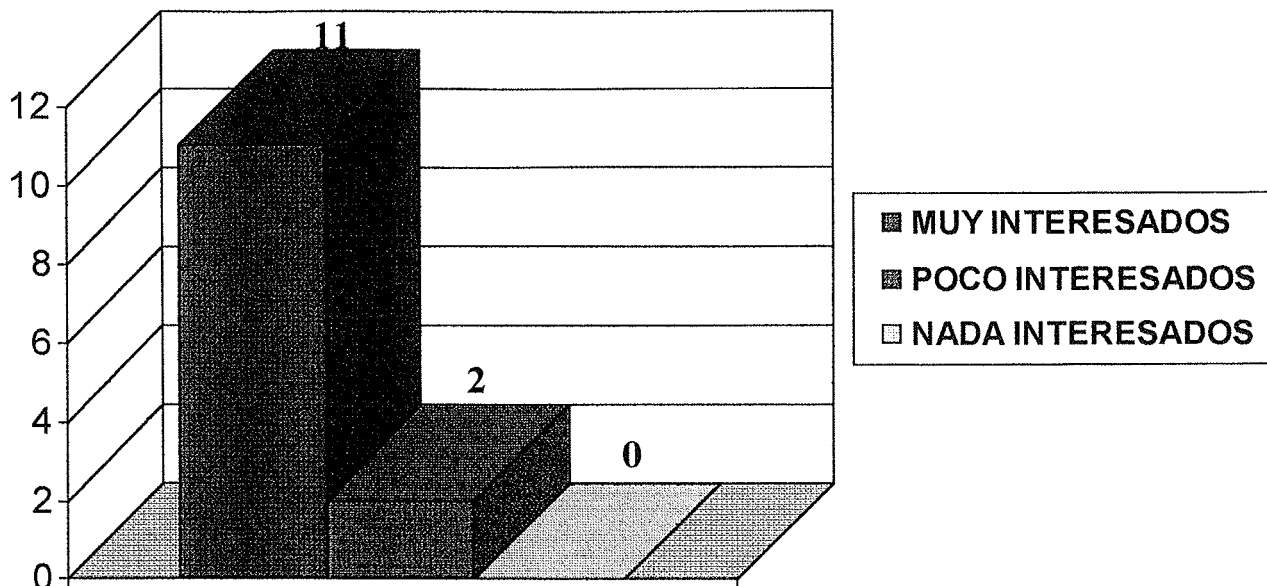

COMPROMISO DE LOS DOCENTES

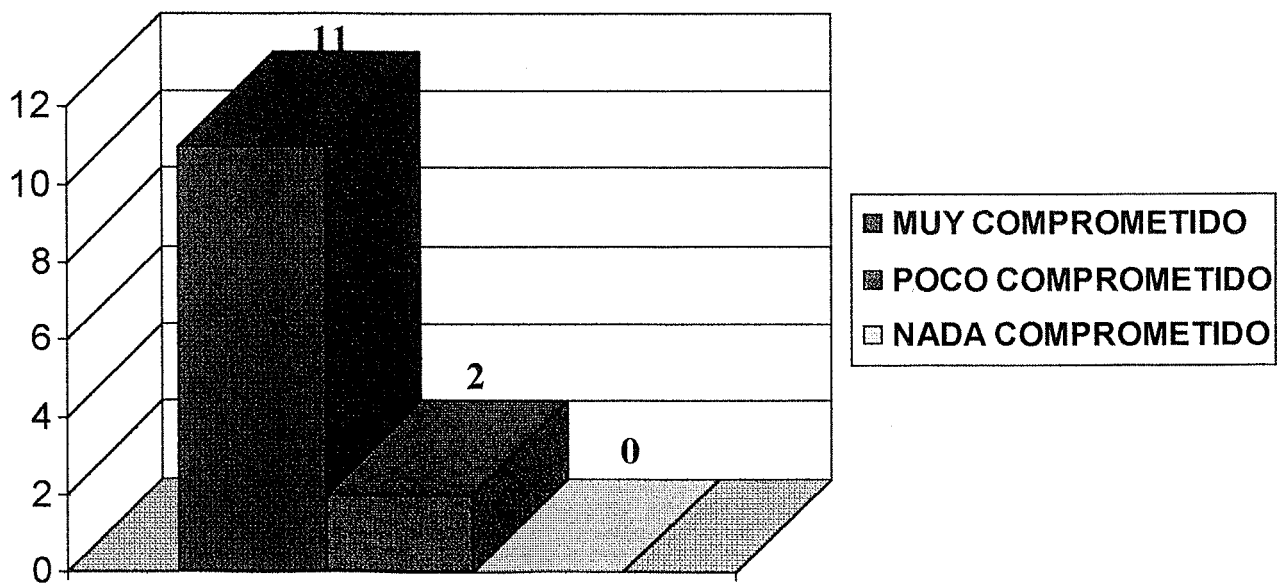

APENDICE 4

ASISTENCIA

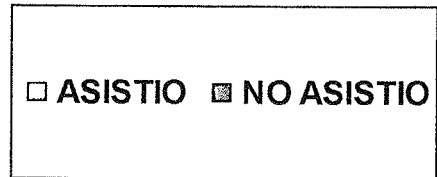
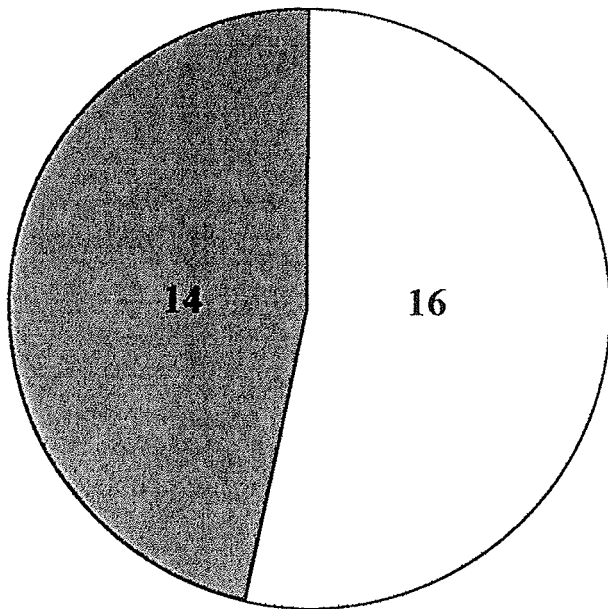

PARTICIPACION DE LOS ASISTENTES

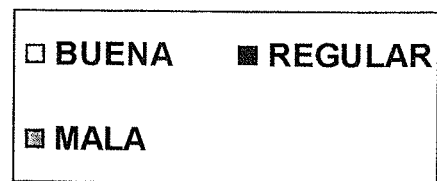
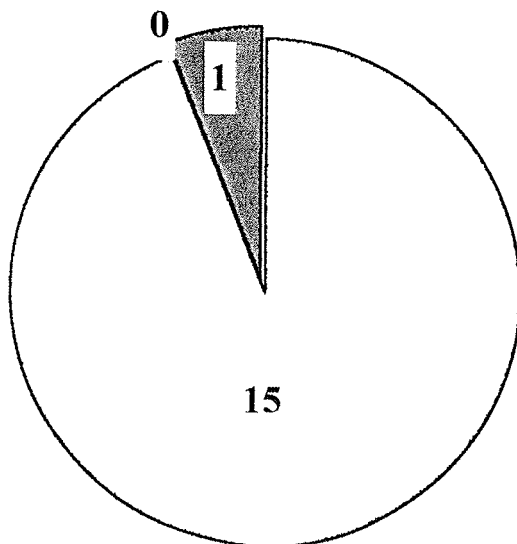

APENDICE 5

ASISTENCIA

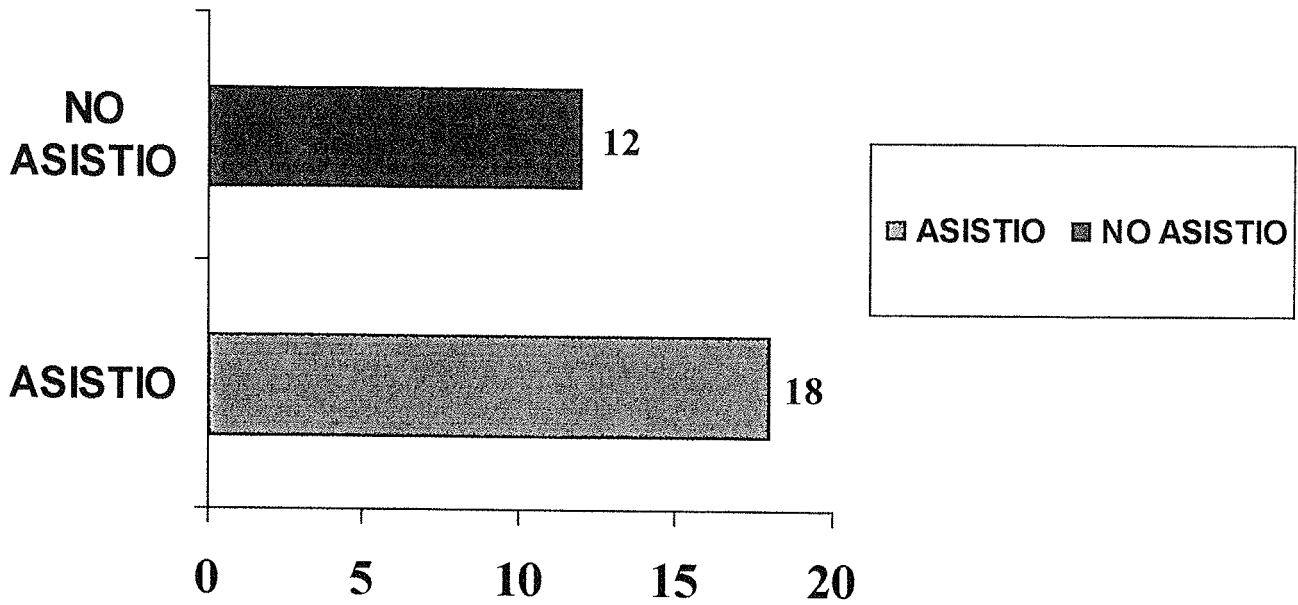

CUMPLIMIENTO DE COMPROMISOS

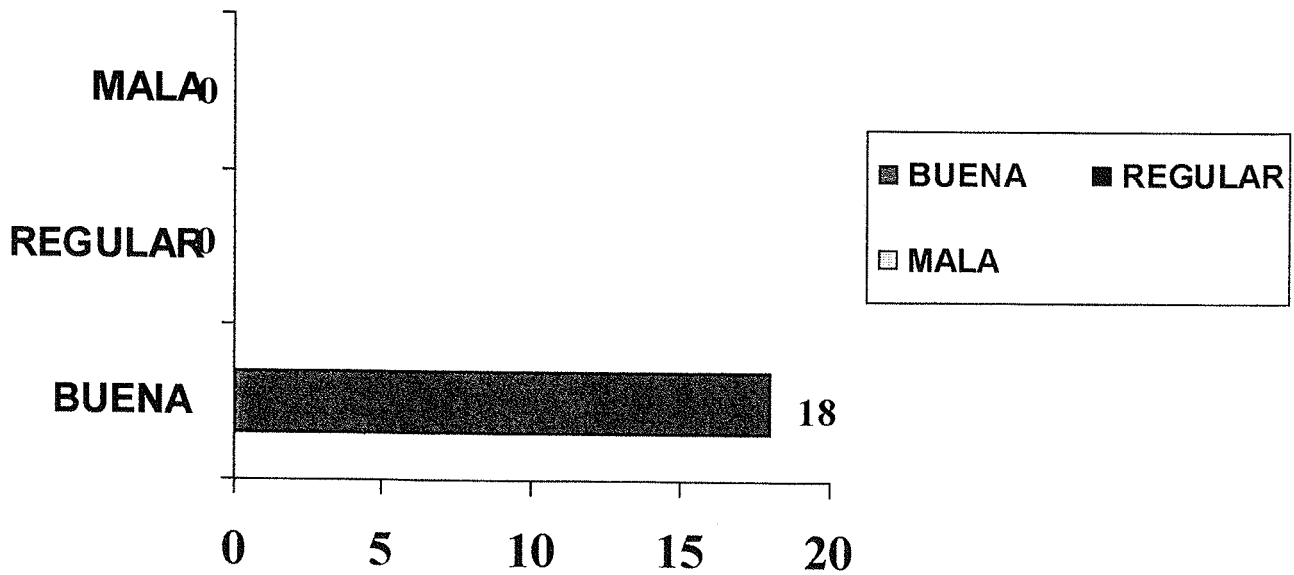

APENDICE 6

ACEPTACION Y PARTICIPACION DE LOS DOCENTES

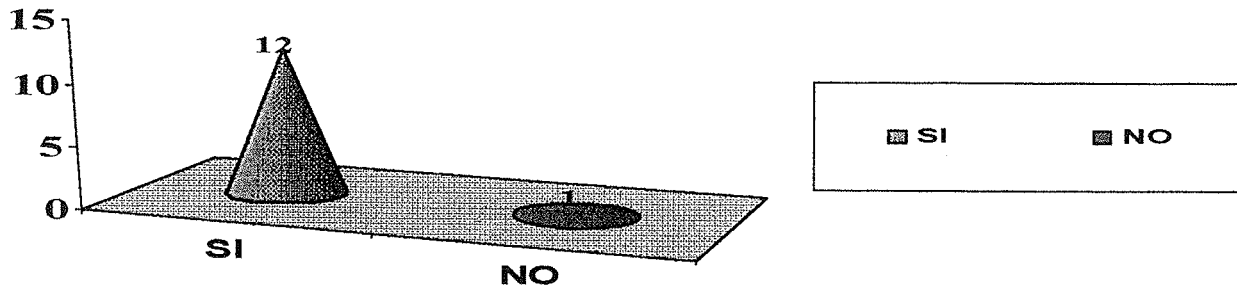

ACEPTACION Y PARTICIPACION DE LOS PADRES

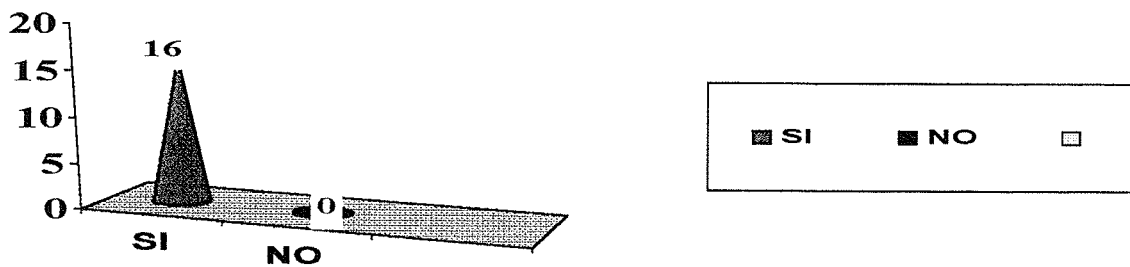

ACEPTACION Y PARTICIPACION DE LOS ALUMNOS

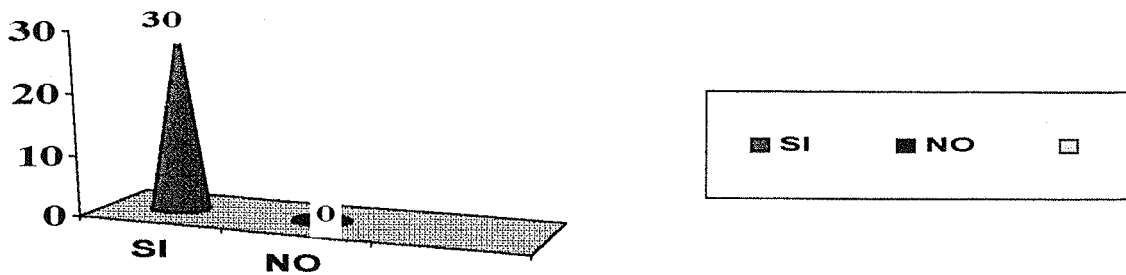

APENDICE 7

PARTICIPACION DE LOS ALUMNOS

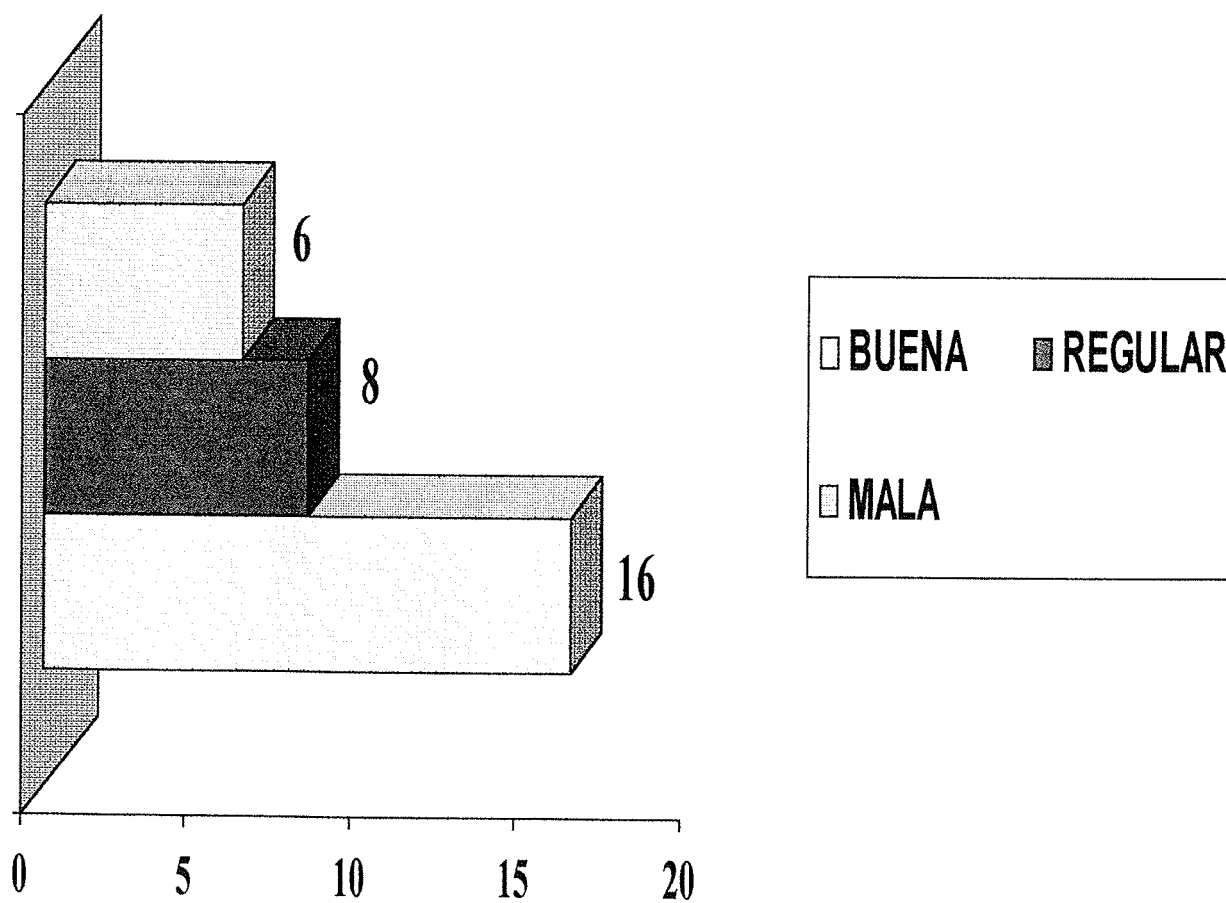

APENDICE 8

PARTICIPACION DE LOS ALUMNOS

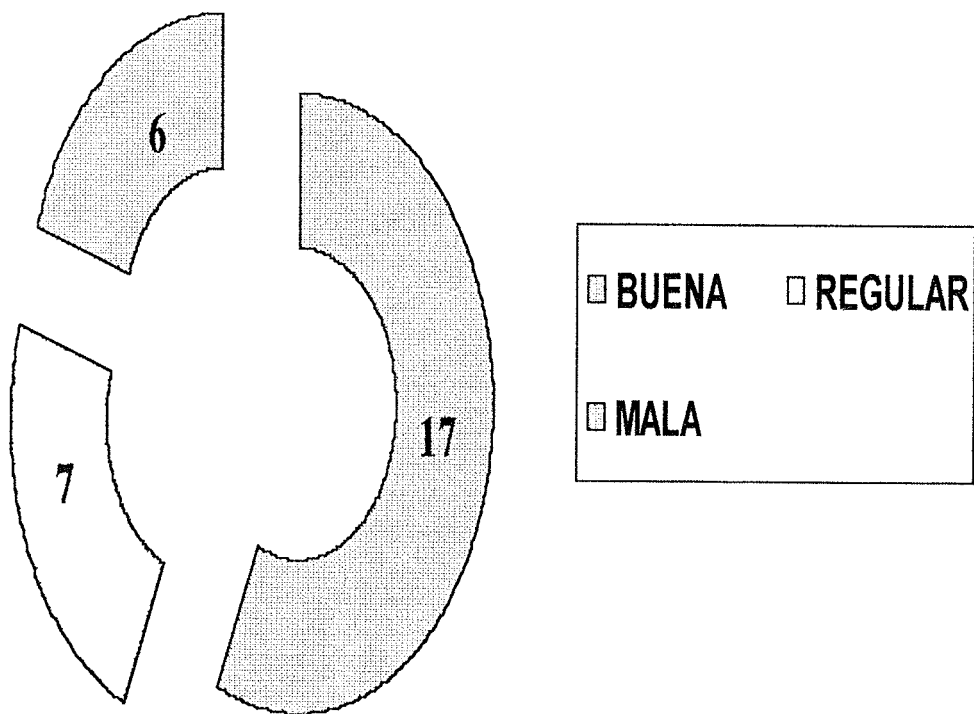

APENDICE 9

PARTICIPACION DE LOS ALUMNOS

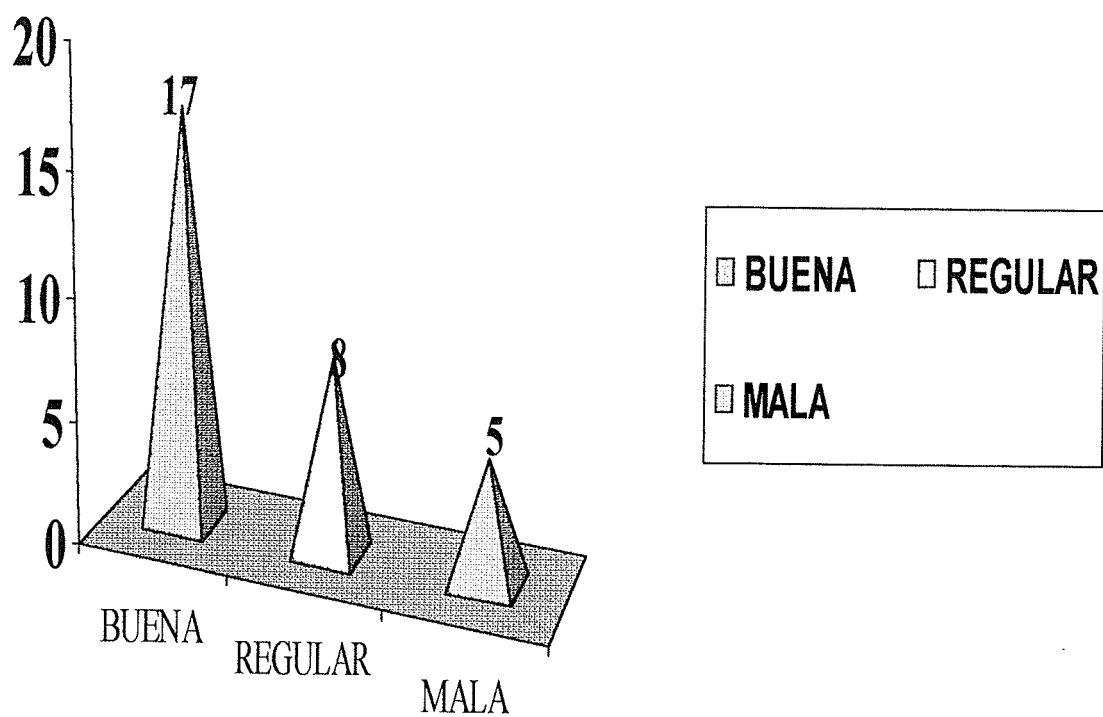

APENDICE 10

PARTICIPACION DE LOS ALUMNOS

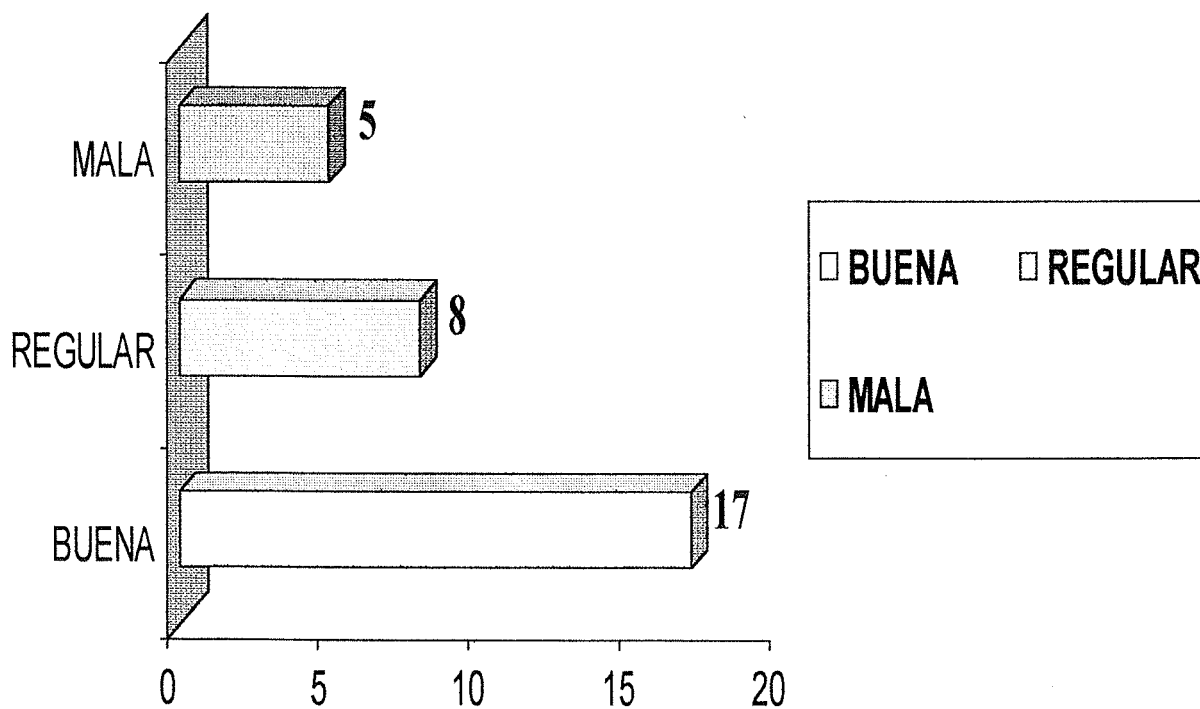

APENDICE 11

PARTICIPACION DE LOS ALUMNOS

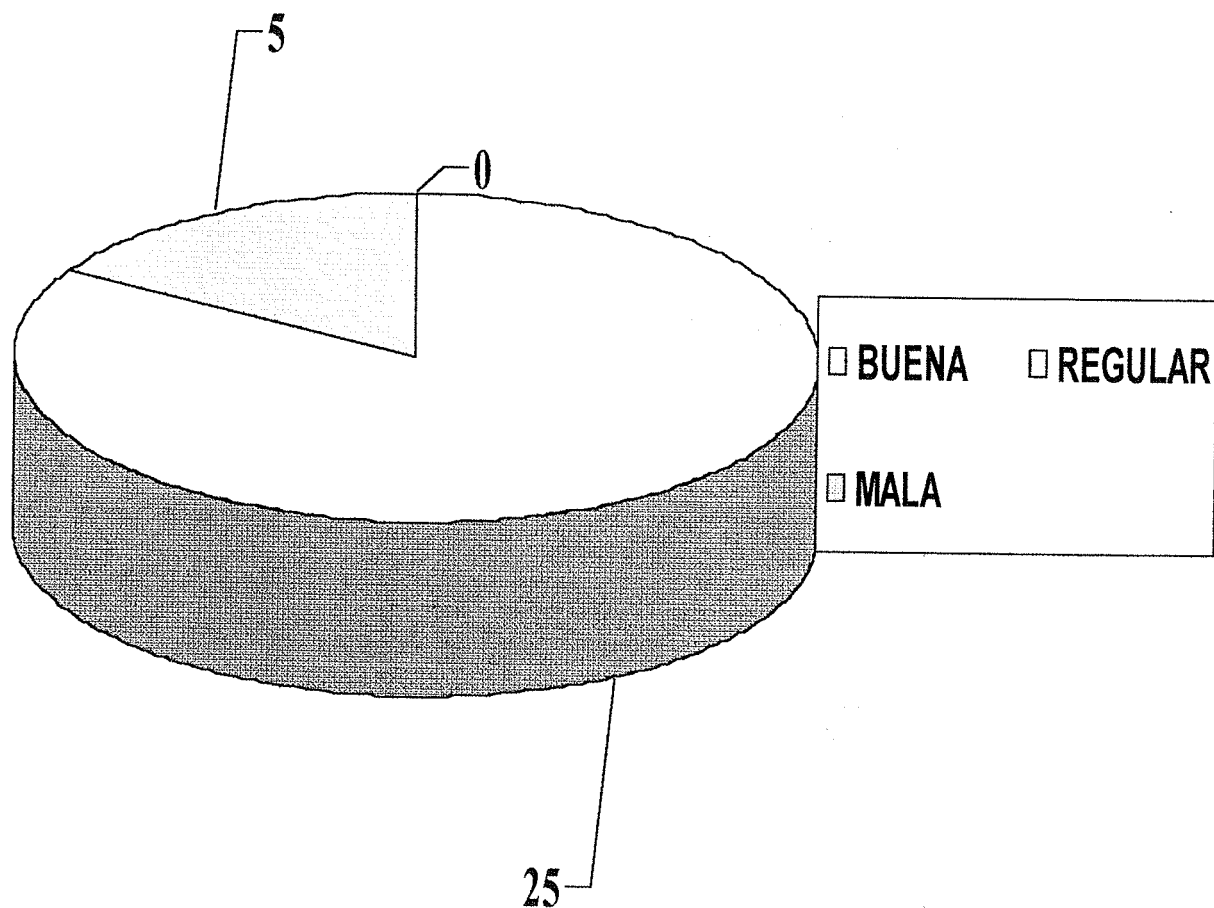

APENDICE 12

PARTICIPACION DE LOS ALUMNOS

