SECRETARÍA DE EDUCACIÓN PÚBLICA
UNIVERSIDAD PEDAGÓGICA NACIONAL

UNIDAD 141 GUADALAJARA



*¿Qué estrategias pueden ser útiles para
cambiar problemas de indisciplina en el
grupo escolar?*

*Ma. Asunción a la Torre García
María del Carmen Faro Figueroa
Rosa María Miramontes Navarro*

INVESTIGACIÓN DE CAMPO
CON ENFOQUE PARTICIPATIVO
PRESENTADA PARA OBTENER EL TÍTULO DE
LICENCIADAS EN EDUCACIÓN BÁSICA

GUADALAJARA, JAL., JULIO DE 1998



DICTAMEN DEL TRABAJO PARA TITULACION

GUADALAJARA, JAL. 15 DE JULIO DE 1998.

C. PROFR. (A) MA ASUNCION A LA TORRE GARCIA
PRESENTE

En mi calidad de Presidente de la Comisión de Exámenes Profesionales de esta Unidad y como resultado del análisis realizado a su trabajo, intitulado:

"¿ QUE ESTRATEGIAS PUEDEN SER UTILES PARA CAMBIAR PROBLEMAS DE
INDISCIPLINA EN EL GRUPO ESCOLAR ?"

INV. DE CAMPO CON ENFOQUE PARTICIPATIVO

LIC. LYDIA ENCISO CONTRERAS

opción
, a propuesta del asesor pedagógico C.
; manifiesto a usted que reúne
los requisitos académicos establecidos al respecto por la Institución.

Por lo anterior, se dictamina favorablemente su trabajo y se autoriza a presentarlo ante el H. Jurado que se le designará, al solicitar su examen profesional.

ATENTAMENTE

" EDUCAR PARA TRANSFORMAR "



SECRETARÍA DE EDUCACIÓN
ESTADO DE JALISCO
UNIDAD PEDAGÓGICA
NACIONAL UNIDAD
GUADALAJARA

OFELIA MORALES ORTIZ.

PRESIDENTE DE LA COMISION DE EXAMENES

PROFESIONALES DE LA UNIDAD UPN 141 GUADALAJARA



DICTAMEN DEL TRABAJO PARA TITULACION

GUADALAJARA, JAL. 15 DE JULIO DE 1998.

C. PROFR. (A) MARIA DEL CARMEN HARO FIGUEROA
PRESENTE

En mi calidad de Presidente de la Comisión de Exámenes Profesionales de esta Unidad y como resultado del análisis realizado a su trabajo, intitulado: _____

"¿ QUE ESTRATEGIAS PUEDEN SER UTILES PARA CAMBIAR PROBLEMAS DE
INDISCIPLINA EN EL GRUPO ESCOLAR ?"

_____, opción
INV. DE CAMPO CON ENFOQUE PARTICIPATIVO, a propuesta del asesor pedagógico C.
LIC. LYDIA ENCISO CONTRERAS; manifiesto a usted que reúne
los requisitos académicos establecidos al respecto por la Institución.

Por lo anterior, se dictamina favorablemente su trabajo y se autoriza a presentarlo ante el H. Jurado que se le designará, al solicitar su examen profesional.

ATENTAMENTE
" EDUCAR PARA TRANSFORMAR "



SECRETARIA DE EDUCACION
ESTADO DE JALISCO
UNIVERSIDAD PEDAGOGICA
NACIONAL UNIDAD No. 141
GUADALAJARA

Felia Morales O.
DRA. OFELIA MORALES ORTIZ.

PRESIDENTE DE LA COMISION DE EXAMENES
PROFESIONALES DE LA UNIDAD UPN 141 GUADALAJARA



DICTAMEN DEL TRABAJO PARA TITULACION

GUADALAJARA, JAL. 15 DE JULIO DE 1998.

C. PROFR. (A) ROSA MARIA MIRAMONTES NAVARRO
PRESENTE

En mi calidad de Presidente de la Comisión de Exámenes Profesionales de esta Unidad y como resultado del análisis realizado a su trabajo, intitulado:

"¿ QUE ESTRATEGIAS PUEDEN SER UTILES PARA CAMBIAR PROBLEMAS DE
INDISCIPLINA EN EL GRUPO ESCOLAR ?"

INV. DE CAMPO CON ENFOQUE PARTICIPATIVO

LIC. LYDIA ENCISO CONTRERAS

opción

; a propuesta del asesor pedagógico C.
LIC. LYDIA ENCISO CONTRERAS; manifiesto a usted que reúne
los requisitos académicos establecidos al respecto por la Institución.

Por lo anterior, se dictamina favorablemente su trabajo y se autoriza a presentarlo ante el H. Jurado que se le designará, al solicitar su examen profesional.

ATENTAMENTE

" EDUCAR PARA TRANSFORMAR "

Ofelia Morales Ortiz

OFELIA MORALES ORTIZ.

PRESIDENTE DE LA COMISION DE EXAMENES

PROFESIONALES DE LA UNIDAD UPN 141 GUADALAJARA



SECRETARIA DE EDUCACION
ESTADO DE JALISCO

UNIVERSIDAD PEDAGOGICA
NACIONAL UNIDAD No. 141
GUADALAJARA

TABLA DE CONTENIDOS

INTRODUCCION.....	01
I. INVESTIGACION PARTICIPATIVA.....	04
II.- DESCRIPCION Y AUTODIAGNOSTICO DE LA PROBLEMATICA DOCENTE	
2.1 Organización del equipo docente.....	08
2.2 Concepción de la problemática.....	10
III. FUNDAMENTACION DEL PROBLEMA ELEGIDO	
3.1 Marco referencial.....	37
3.2 Fundamentación teórica.....	41
IV. FORMULACION DEL PROBLEMA Y PROPUESTA DE SOLUCION	
4.1 Planteamiento del problema docente	
Justificación y objetivos de su estudio.....	54
4.2 Propuesta pedagógica.....	55
CONCLUSIONES	76
BIBLIOGRAFIA.....	79

INTRODUCCION

Como es sabido a través de las etapas por las que atraviesa la educación, siempre ha tenido que enfrentarse a las dificultades tanto sociales como económicas y familiares, las cuales influyen determinantemente en la dirección y los propósitos que ésta persigue.. del mismo modo es inevitable hablar de la relación que existe entre el maestro y el alumno, el orden y organización en el salón de clase.

Actualmente enfrentamos entre otros problemas, el de la indisciplina, esta se caracteriza por actitudes agresivas entre ellos, irrespetuosas a los maestros, falta de control personal, actitudes burlescas , en fin diversos comportamientos que hacen difícil el trabajo en el aula, a veces, a pesar de los intentos de mas sensibilización y paciencia del maestro.

Con este proyecto se pretende dar a conocer la posibles alternativas útiles para solucionar la indisciplina, con las cuales se pretende romper con las técnicas tradicionales, en las que el maestro es el que castiga. Los profesores se preocupan porque los problemas disciplinarios afectan notoriamente el aprendizaje de los alumnos.

Los maestros deseamos por una parte que haya buen comportamiento en el salón de clases, y por otra, que haya un buen ambiente de trabajo en donde los alumnos se sientan muy respetados y apreciados por el profesor y por los compañeros; en ocasiones encuentran dificultades para lograr ambas metas.

Cabe mencionar , que la disciplina no es únicamente una cuestión escolar. La disciplina que el individuo adquiere en la escuela tiene que trascender, es decir, tiene que convertirse en autodisciplina, que en última instancia es el instrumento básico que necesitamos para enfrentar eficazmente los problemas que encontramos en la vida.

De manera general los propósitos que se persiguen con este trabajo son aportaciones para mejorar la disciplina en el aula.

Describir algunos enfoques adoptados por varias teorías como la conductista, psicogenética, sociales etc, que por sus características pueden ser utilizadas con mas frecuencia en el ámbito escolar.

Diseñar una propuesta social para trabajar en nivel primario que se caracterice por el uso de técnicas de aplicabilidad en la conducta del niño.

El contenido del trabajo se desarrolla en cuatro capítulos, relacionados directamente con los propósitos antes citados.

El primer capitulo: se manifiesta el enfoque de la investigación participativa, se explica cada una de las fases que la compone.

En el capítulo dos se describe la organización del equipo docente sus alcances y limitaciones, así como la concepción de la problemática elegida.

En el capitulo tercero se describen las argumentaciones de algunos autores respecto al tema, se da una ubicación del entorno social y físico de la escuela.

En el capitulo cuarto se ve la culminación de nuestro trabajo, porque este manifiesta las teorías de los autores vistos, adaptadas a la realidad de nuestro entorno

La propuesta está diseñada para aplicarse en cuarto, quinto y sexto de primaria. También en este capitulo se considera una breve explicación de la propuesta.

Para finalizar este estudio se exponen conclusiones, que a manera personal integran los aspectos más relevantes aquí presentados

CAPITULO I

METODOLOGIA DE LA INVESTIGACIÓN PARTICIPATIVA

LA INVESTIGACION PARTICIPATIVA

La investigación participativa es un método de trabajo educativo que pretende romper e innovar a las técnicas tradicionales. La investigación participativa implica una sustitución radical de la organización y metodología que ha caracterizado al proceso educativo hasta el presente.

La investigación participativa son unidades que combinan y relacionan las funciones de investigación práctica y docencia realizadas por educadores y educandos configurando un universo de trabajo con fines claramente definidos.

La investigación guía y define el carácter de la docencia y de la extensión o protección social.

Se pretende romper con las técnicas que han imperado en ámbito educativo hasta nuestros días, es combinar y relacionar las funciones de investigación práctica y docencia realizadas.

Uno de los propósitos de la investigación participativa es el cambio y la innovación, es el guiar la práctica y conllevar a la modificación una realidad dada como parte del mismo proceso investigativo. Aquí el conocimiento se produce simultáneamente a la modificación de la realidad, llevándose a cabo cada proceso en función del otro debido al otro.

La investigación y la práctica son dos funciones que conceden una amplia validez operacional, dentro de un marco dialéctico, determinado un proceso enmarcado dentro de una realidad histórica y presente. Así dicha realidad es conocida y modificada por la acción del educando, quien pasa a ser un elemento activo y crítico.

La investigación responde al nivel de desarrollo del país pues el mundo de la investigación educativa, sigue dominado por tradiciones investigativas y por paradigmas que enfatizan los métodos cuantitativos,

empíricos y estadístico. En algunos países del tercer mundo existen investigadores que están desarrollando enfoques alternativos de investigación más cualitativa, con enfoques etnográficos y antropológicos. Aún así se requiere de una investigación basada en los problemas socio-políticos de un país.

La investigación participativa requiere una adecuada organización de las personas que intervienen en ella.

Todo lo que tenga que ver con educación reclama, tanto de gobiernos, como de los maestros, una mayor organización e investigación y estudio, una especial atención y una actitud abierta a la constante verificación crítica y renovación.

Es una investigación en donde se pretende una educación formadora de actitudes propias de los sujetos sociales y promotora de una madurez crítica y espíritu de iniciativa. El educando va descubriendo como producto de su propio trabajo de investigación y práctica, a la vez un conocimiento mediante una discusión profunda, meditada y con raciocinio científico.

La investigación participativa propone para su puesta en marcha 4 fases:

Fase I Descripción y Autodiagnóstico de la problemática

Implica la puesta en común de concepciones individuales sobre como es ejercida la docencia junto con una investigación sobre la problemática en sus diferentes ámbitos.

- a) Concepción de la problemática docente
- b) Indagación o investigación de campo y análisis de la problemática y problema elegido (autodiagnóstico).

Fase II Fundamentación del problema

Conlleva la incorporación y confrontación de nuevos elementos de conocimiento a partir de informaciones obtenidas de fuentes diversas: libros, revistas, documentos, etc. los cuales aportan datos que enriquecen el diagnóstico de la problemática elegida.

- a) Estudio teórico
- b) Confrontación entre teoría e investigación de campo autodiagnóstico.

Fase III formulación del problema y propuesta de solución

Implica, un trabajo de síntesis y creatividad tendiente a integrar las dos fases anteriores de tal modo que se llegue a plantear el problema y se adopten formas nuevas de pensamiento y acción, que se concreten en una propuesta pedagógica.

- a) Problema, objetivos y justificación
- b) Propuesta pedagógica

Fase IV Organización y realización de la propuesta.

Consiste en llevar a cabo la propuesta contemplando una secuencia organizada como estrategia de acción, definida a partir de objetivos y medios sometidos a evaluaciones, interpretación de los resultados por todos los involucrados y en el informe de la investigación.

- a) "Elaboración de una estrategia con sus tácticas de acción para llevar a cabo la propuesta pedagógica.
- b) Preparación de los materiales y recursos necesarios para llevar a cabo la propuesta.
- c) Puesta en marcha de la propuesta, teniendo en cuenta la participación de todo el equipo.

- d) Evaluación permanente y análisis de resultados.
- e) Planteamiento de los nuevos datos que servirán para replantear la propuesta y reformular diferentes aspectos de la investigación, mismos que llevarán en una etapa posterior a realizar nuevas acciones.
- f) Informe de la investigación"(1).

Puede decirse que en el momento en que se manifestó la inquietud sobre el tema de indisciplina y una vez que se llegó a la conclusión de tratar el problema para buscar posibles soluciones, se está trabajando en la primera fase de la investigación participativa, complementando nuestra inquietud con las encuestas que realizamos tanto a padres de familia como a alumnos y compañeros maestros, así mismo, se integró la información en gráficas.

La fase II la relacionamos con nuestro trabajo, cuando acudimos a leer lo que dicen algunos autores como Skinner, Piaget, y Albert Bandura, respecto a la conducta y así enriquecer el diagnóstico de la problemática elegida.

La fase III la utilizamos cuando integramos las dos fases anteriores para plantear claramente nuestro problema que resultó ser:

¿Que estrategias pueden ser útiles para modificar problemas de indisciplina en el grupo escolar?

Detallamos los objetivos y realizamos la propuesta pedagógica.

La Fase IV es en la que se está trabajando actualmente, pues, en esta se está llevando a cabo la propuesta pedagógica, con resultados a largo plazo.

ORGANIZACION DEL EQUIPO DOCENTE

Durante la labor realizada en seminario, y en el transcurso de las actividades, conocimos a compañeras que laboraban en otras escuelas: en preescolar, primarias estatales, federales y colegios, había maestros que provenían de la misma zona o escuela, de ello se desprendían múltiples inquietudes e intereses, para formar el equipo docente, creímos conveniente conjugar intereses comunes, afines con nuestras compañeras como: lugares de labor docente cercanos, grupos en grado semejante, compatibilidad de caracteres, respeto por el trabajo, etc., todo esto para poder realizar las actividades que solicitaban en un equipo, por lo que quedo conformado de la siguiente manera a partir de la actividad 16 marcada en el libro de seminario.

MA DEL CARMEN HARO FIGUEROA de la Esc Idolina Gaona de C.
 ROSA MARIA MIRAMONTES NAVARRO de la Esc Idolina Gaona de C.
 CONCEPCIÓN ALATORRE GARCIA de el colegio Domingo de Azola.

Curiosamente las tres compañeras teníamos tiempo de cursar la materia de seminario, por lo que sentíamos la necesidad de terminarla, por lo tanto nos pusimos a realizar las actividades indicada en la señalada materia, hemos de comentar que laborando en la misma escuela dos miembros del equipo, desde hace ya 6 años nos compenetramos bastante bien en la realización de los trabajos, costándonos un poco para hacerlo las tres en compañía, pero al realizarlo mas adelante, nos fue bastante bien. Al llegar a la selección del problema, cada una en su escuela y en su grupo reunimos a padres de familia para problematizar la práctica decente, llevando a cabo para ello una serie de preguntas a manera de entrevista informal.

Ya recopilada la información se prosiguió de la misma manera pero ahora con la encuesta a padres, maestros y alumnos. Para analizar la información de la investigación realizada, nos reunimos el equipo docente, to-

dos los sábados por la mañana y entre semana por las tardes cuando creíamos era necesario ponernos de acuerdo, muchas de estas ocasiones servían para intercambiar experiencias propias, obtenidas de padres de familia en subsecuentes reuniones o surgidas en el salón de clases, aunque también se desorganizaba el equipo, cuando alguna de las integrantes, no asistía por algún motivo o llegaba tarde, por lo común en esas reuniones se enriquecía cada una, por las aportaciones al trabajo docente que se pensaba realizar.

En general evaluábamos los aspectos planeados, desechando y tomando lo que creíamos conveniente, para reorganizar los contenidos. Los únicos obstáculos que tuvimos fueron que no coincidíamos en lo que decíamos, en nuestras opiniones y en nuestro tiempo libre, pero al final siempre llegábamos a un acuerdo, pues poníamos nuestro punto de vista a consideración del equipo para rescatar lo mas relevante de cada una, siendo esta nuestra prioridad, los logros que obtuvimos del trabajo, se pueden apreciar en nuestra actitud de cooperación y de una visión mas ampliada y crítica de nuestra labor. No solo es importante lo que hacen los demás, también lo que uno como persona hace y dice a los demás.

Creemos que cada etapa realizadas en esta investigación que se lleva aún a cabo, nos deja una experiencia útil.

Para Carmen Haro resultó satisfactorio encontrar compañeras con una problemática afín. En donde los mismos intereses se condujeron a buscar soluciones, que enriquecieran nuestro trabajo. Resultó satisfactorio trabajar con personas valiosas de las que tanto aprendí y sobre todo tan valiosas en su calidad humana.

Por su parte Rosa Maria cree que el conjugar esfuerzos y disposición entre compañeras es la forma en que pueden lograrse las metas deseadas, además cada una de las metas de investigación es mejorar el bien común,

con cada fase de ellas se vincula y fortalece más estrechamente la relación docente- escolar: maestro alumnos, maestro padre de familia, padre de familia alumno. Por otra parte el dar inicio a la investigación, es un paso una herramienta novedora en nuestro trabajo, que puede favorecer los resultados en la necesidad escolar. Esto en suma quiere decir la investigación no termina con este proyecto, es prioritario hacer permanente nuestra visión y práctica de ella. Aprendí que el trabajo en equipo es vital para lograrla en consecuencia, involucrando a padres de familia.-

Por otro lado M^a Asunción cometa que cada fase de la investigación creó en ella un sentido de responsabilidad por que con ella se crearon estrechas relaciones en la práctica docente escolar. Llegar a la investigación nos sirvió para darnos cuenta de la problemática que existe en los alumnos y padres de familia. El trabajo conjunto es una herramienta esencial.

Concepción de la problemática

Para lograr entender la forma de pensar y de actuar de los niños, para encaminarlos a la realidad existente. Es necesario que el maestro tome en cuenta el medio y al comunidad donde se encuentra enclavada la escuela, así como el grupo de alumnos en el salón de clase.

Es por ello que la actividad del maestro al ser socializadora debe estar enfocada a los diversos componentes de su practica: alumnos, padres de familia y compañeros docentes, autoridades educativas y civiles. El maestro debe ser activo, un guía que encause correctamente el grupo a su cargo., que sea actual y acorde al momento que se vive, para que este consciente de los problemas reales que se les presente y a los cuales se tenga que enfrentar en los diferentes ámbitos en que pueda laborar, también es necesaria una estrecha vinculación con los padres de familia, así como una práctica mas dinámica y eficiente.

Cierto es que la actitud del maestro, al vislumbrar la problemática dista mucho entre uno y otros, aun siendo la misma, algunos la ignoran, otros buscan soluciones unilaterales y otros más con la colaboración abierta de todos implementan la investigación participativa. Aunque algunas ocasiones la problemática existente se nota a simple vista, para conocerla es importante verla desde diferentes puntos de vista, no solo del nuestro, para ellos es necesario estar en contacto con los demás: Maestros, padres de familia, alumnos y autoridades. Para conocer la problemática prevalente, hicimos una reunión con padres de familiares para detectar los problemas con mas arraigo en el salón de clases y en la escuela. Para ello se implemento la entrevista informal, en la que solamente se escribió en el pizarrón. ¿ Qué problemas notas que hay en la escuela, especialmente en el salón de clase? Surgieron algunas problemáticas de la participación de algunos padres, mismas que se escribieron en el pizarrón.

- 1.- Atraso escolar
- 2.- Falta de interés en los alumnos
- 3.- Problemas de aprendizaje de algunos niños
- 4.- Indisciplina en los salones
- 5.- Cumplimiento y calificación de tareas
- 6.- Inasistencias
- 7.- Compresión de la lectura
- 8.- Grupos numerosos

Ya problematizada la practica, es necesario elegir el problema central, para la cual se les pregunto a los padres de familia que si estaban de acuerdo en seguir colaborando, en su mayoría la respuesta fue afirmativa, entonces se sostuvo un diálogo con ellos para elegir el problema central, iniciando con la lectura de los problemas suscitados escritos en el pizarrón. Solamente se va elegir un problema, para ser investigado y ver su posible solución en el salón de clase, junto con alumnos, maestros y autoridades educativas.

Después de analizar estos criterios uno a uno se fueron descartando momentáneamente varios problemas, explicando que solamente eran algunos los que padecían el problema y no era generalizado, quedando así como problema central la indisciplina.

A nivel escuela nos reunimos con los compañeros maestros a la hora del recreo, la misma pregunta hicimos, esta vez coincidieron alguna de las problemáticas, con mayor frecuencia son:

- 1.- La indisciplina
- 2.- El atraso escolar
- 3.- Ausentismo
- 4.- Índice de reprobados
- 5.- Lento aprendizaje
- 6.- Poca disposición de algunos padres de familia

En cada caso se comento que solo uno de ellos, con su valiosa ayuda, sería motivo de investigación que era necesario detectar el mas importante y viable, se opto por la indisciplina.

Argumentando que logrando una buena disciplina, se progresaría en algunas de las anteriores problemáticas como: en el cumplimiento de tareas, atraso escolar, falta de interés.

Que con la disciplina se podrá trabajar mejor, aunque fueran grupos numerosos y se podrían llevar a cabo mas frecuentes actividades grupales que generalmente la indisciplina entorpecía.

Así pues que mejorando la disciplina, en todas las áreas se lograría mejorar el nivel de aprendizaje existente en el salón.

De esta manera con la participación de todos hemos logrado centralizar el problema, ya que al reunirnos el equipo docente, conocimos juntos y organizamos los resultados para que juntos, tratar de solucionar los problemas llevando a cabo la investigación participativa.

Para conocer el punto de vista de todos, se hizo necesaria la investigación de campo, como inicio para lograr problematizar la práctica docente.

Para realizar la investigación de campo en primer lugar, nos unimos y nos organizamos por equipo docente, para ver el enfoque que se le daría a cada pregunta, así como lo que se pretendía de ellas. ¿ a quién iban dirigidas ? y ¿ cómo iban a ser planteadas?

Cada una de las compañeras del equipo docente en su salón de clases, dialogó con sus alumnos sobre la problemática, para conocer su punto de vista y concepto que sobre la disciplina tenían, lo mismo se hizo con los padres de familia, 7 de ellos en cada grupo, para lograr una mayor participación se pidió a los compañeros maestros de la escuela su cooperación y ayuda , la mayoría aceptó, solo algunos se mantuvieron al margen.

Para lograr este objetivo se realizó la encuesta, eso tomando en cuenta las características de la escuela, se hizo necesario implementar este instrumento para que se llegara a todos. Adecuándolo a los niveles, ambiente y medio escolar. Para que los resultados sean verídicos y reales.

Las preguntas de la encuesta se hicieron abiertas y dar lugar a mayor libertad en las respuestas de alumnos , padres de familia y maestros.

Al establecer estos propósitos partiendo de nuestra problemática.

- El origen de la indisciplina en el aula
 - Pérdida de respeto entre compañeros por cualquier cosa
 - ¿Cómo establecer disciplina en grupos numerosos?
 - Interrelacionar a padres y maestros en disciplina escolar
 - ¿Como influye el reglamento escolar en disciplina?
 - Concepto que de disciplina se tiene.
- Se pretende utilizar el cuestionario para lograr algunos de ellos.

Las preguntas realizadas en la encuesta fueron las siguientes

ALUMNOS

Explica brevemente lo que se te pide.

- 1.- ¿ Qué es disciplina para ti?
- 2.- ¿Cuál es tu comportamiento en el salón de clase?
- 3.- ¿ Creés que es necesario castigar a los indisciplinados?
- 4.- ¿ En qué ves que se portan mal tus compañeros?
- 5.- ¿ Qué castigo le pondrías al niño que se porta mal?
- 6.- ¿ De qué grupo has visto que se portan mal?

El cuestionario se realizó sin preparar a los entrevistados del grupo, además de tomar 7 alumnos al azar, procurando un lenguaje sencillo.

COMPAÑEROS MAESTROS

Tu cooperación es valiosa., gracias. Contesta sinceramente lo que se te pregunta.

- 1.- ¿ Qué entiendes por disciplina?
- 2.- ¿ Cómo es el comportamiento de tus alumnos?
- 3.- ¿ Creés que es necesario sancionar al niño indisciplinado?
- 4.- ¿ En qué aspectos notas que tus alumnos son mas indisciplinados?
- 5.- ¿ Qué sanción impones al alumno indisciplinado?

6.- ¿Qué sugerencias das para lograr la disciplina en el salón?

PADRES DE FAMILIA

Con tus palabras explica sinceramente lo que es te pide.

- 1.- ¿ Qué entiendes por disciplina?
- 2.- ¿ Cómo se porta tu hijo en el salón de clase?
- 3.- ¿ Qué comportamiento tiene con sus compañeros?
- 4.- ¿ Creés que es necesario sancionar al niño indisciplinado?
- 5.- ¿ En qué aspectos notas que hay mas indisciplina?
- 6.- ¿ Qué sanción impondrías a los niños indisciplinados?

Con estas preguntas inició la investigación participativa, se les comunicó a los participantes, que se iban a analizar las respuestas y se les pidió su cooperación para seguir la investigación, la mayoría estuvo dispuesta.

Nos reunimos, el equipo docente para analizar el conjunto de respuestas de los cuestionarios, haciéndose las respectivas anotaciones en el diario de campo, así como el concentrado de cada una de las respuestas a la pregunta presentada.

Al conocer cada una de las opiniones acerca de la problemática, se coincidió, en cuando al concepto de disciplina. Como el cumplimiento de normas y reglas dentro de la instituciones educativas, así como el respeto a maestros y compañeros.

Se percibe un buen comportamiento en el salón de clase mientras el maestro se encuentra presente rompiéndose la disciplina, cuando el maestro se ausenta.

Habitualmente el alumno necesita un moderador (maestros) para presentar buena conducta haciéndose necesario que el maestro la imponga.

Ya problematizada la práctica docente se hizo relevante un problema, que de acuerdo con todos fue : CAUSA Y ORIGEN DE LA INDISCIPLINA ESCOLAR. Tomando este como problema central, motivo de la investigación.

Al elaborar el autodiagnóstico del problema, se tomó en cuenta el nivel y dimensión en que se encuentra ubicada la escuela, el problema elegido y su relación con cuestiones económicas y sociales.

Pudiendo detectar que el nivel socioeconómico, no es un factor que influya determinadamente en la disciplina escolar, sin embargo., el ambiente social en que el niño se desarrolla es muy importante porque sus conceptos de disciplina difieren notablemente.

Escolármemente hablando tomamos en cuenta el tamaño del grupo y el espacio donde se desenvuelven. Así como el interés que de parte del padre de familia recibe el alumno en cuanto a su comportamiento y el ambiente familiar en el que crece.

La dificultad que con mayor frecuencia encontramos fué el tiempo que teníamos de reunión con el equipo, que por un motivo u otro no podíamos coincidir en el mismo lugar para confrontar la investigación, con documentos formales, pero cuando llegó la ocasión, describimos el instrumento utilizado para recabar la información, de esa manera creemos fundamentar la problemática, considerando que responde a las características y objetivos de la investigación de campo.

GRAFICA 1

RESULTADO DE LA ENCUESTA A LOS 21 PADRES DE FAMILIA EN LA ESCUELA PRIMARIA " IDOLINA GAONA DE COSIO "; GUADALAJARA, JAL, SEPT. DE 1997

¿ CREES QUE ES NECESARIO SANCIONAR A LOS INDISCIPLINADOS?

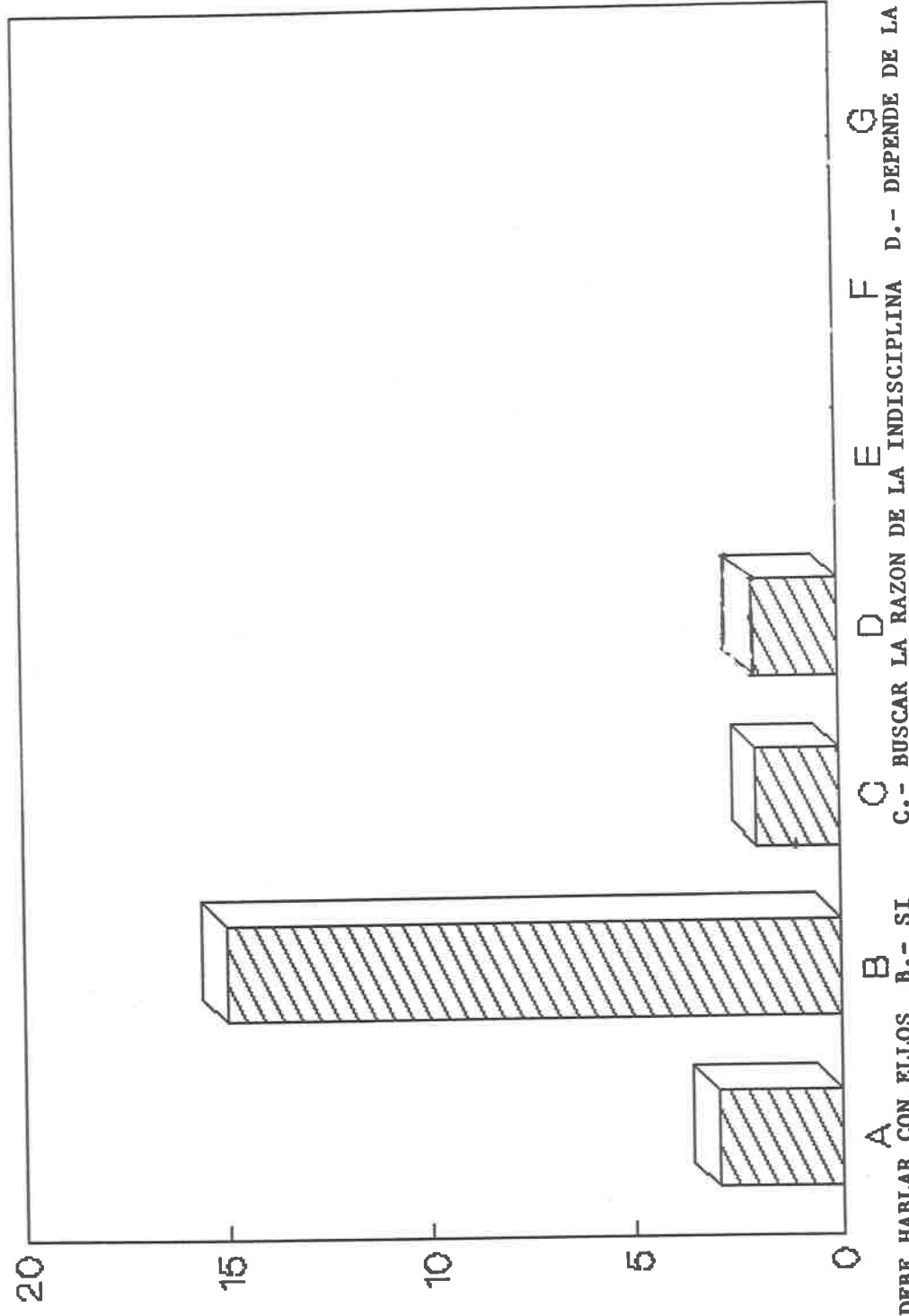

* DATOS OBTENIDOS: SE PUEDE OBSERVAR QUE LA MAYORIA DE LOS PADRES (14), ESTAN DE ACUERDO EN QUE LOS NIÑOS DEBEN SER SANCIONADOS CUANDO SU CONDUCTA NO ES LA ADECUADA, SIN EMBARGO FUERON POCOS LOS QUE OPINARON BUSCAR LA RAZON DE LA INDISCIPLINA

GRAFICA 2

RESULTADO DE LA ENCUESTA A LOS 21 PADRES DE FAMILIA EN LA ESCUELA PRIMARIA " IDOLINA GAONA DE COSIO "; GUADALAJARA, JAL., SEPT. DE 1997

¿ EN QUE ASPECTO NOTA MAS INDISCIPLINA?

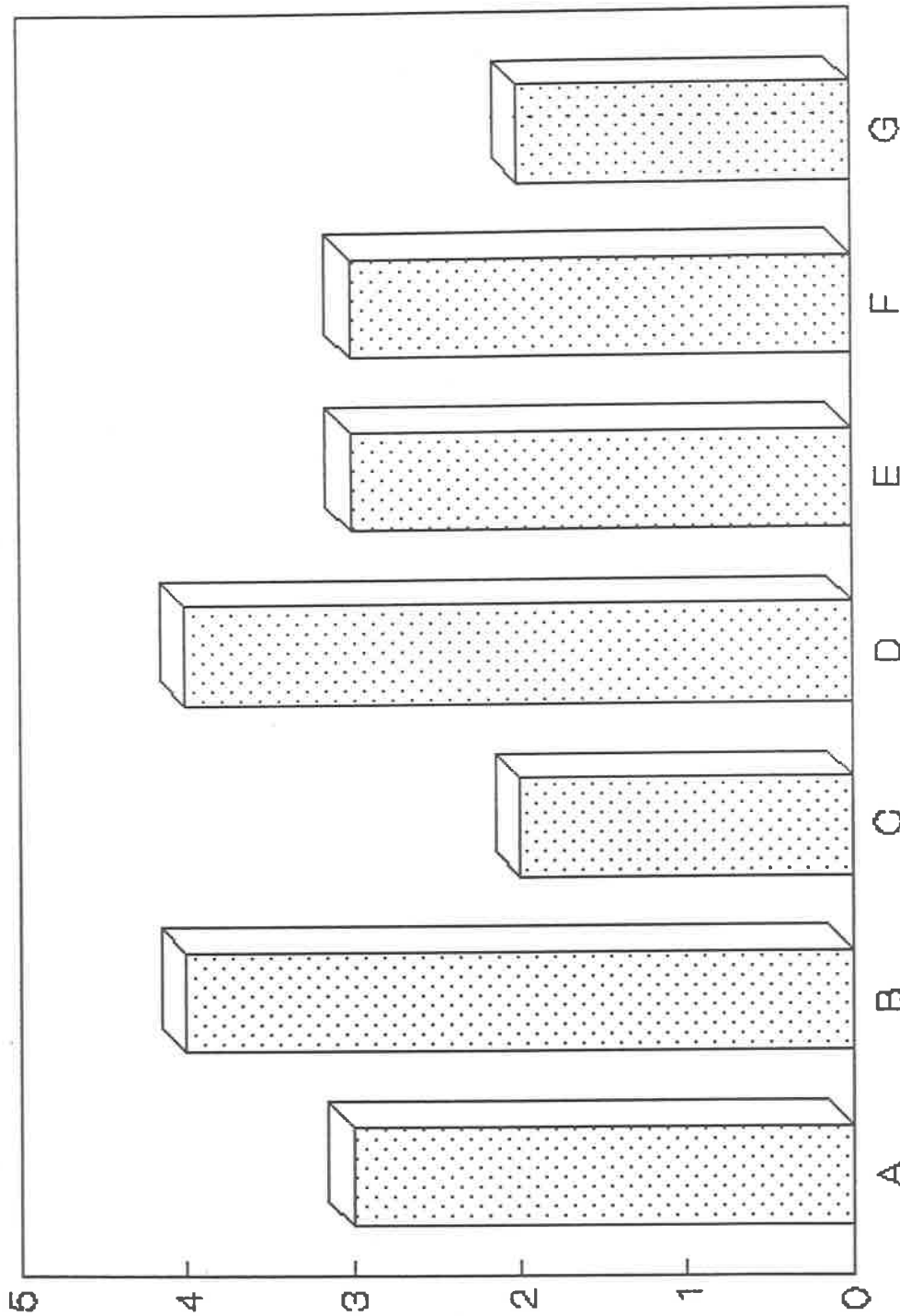

A.- CUANDO LOS MAESTROS LOS DEJAN SOLOS B.- CUANDO NO TIENEN TRABAJO C.- SIEMPRE PUES NUNCA QUIEREN COOPERAR
 D.- NUNCA QUIEREN HACER SU TAREA E.- FALTA EL RESPETO A LOS DEMAS F.- EN LO MAL HABLADO O JUGUETON
 G.- EN LO FAMILIAR Y ESCOLAR

* EN ESTA GRAFICA LOS PADRES COINCIDEN EN QUE LOS NIÑOS SON MAS INDISCIPLINADOS CUANDO NO TIENEN TRABAJO QUE REALIZAR Y AL NO HACER SUS DEBERES ESCOLARES.

GRAFICA 3

RESULTADO DE LA ENCUESTA A LOS 21 PADRES DE FAMILIA EN LA ESCUELA PRIMARIA " IDOLINA GAONA DE COSIO "; GUADALAJARA, JAL., SEPT. DE 1997

¿ QUE SANCION IMPONDRIA A LOS INDISCIPLINADOS?

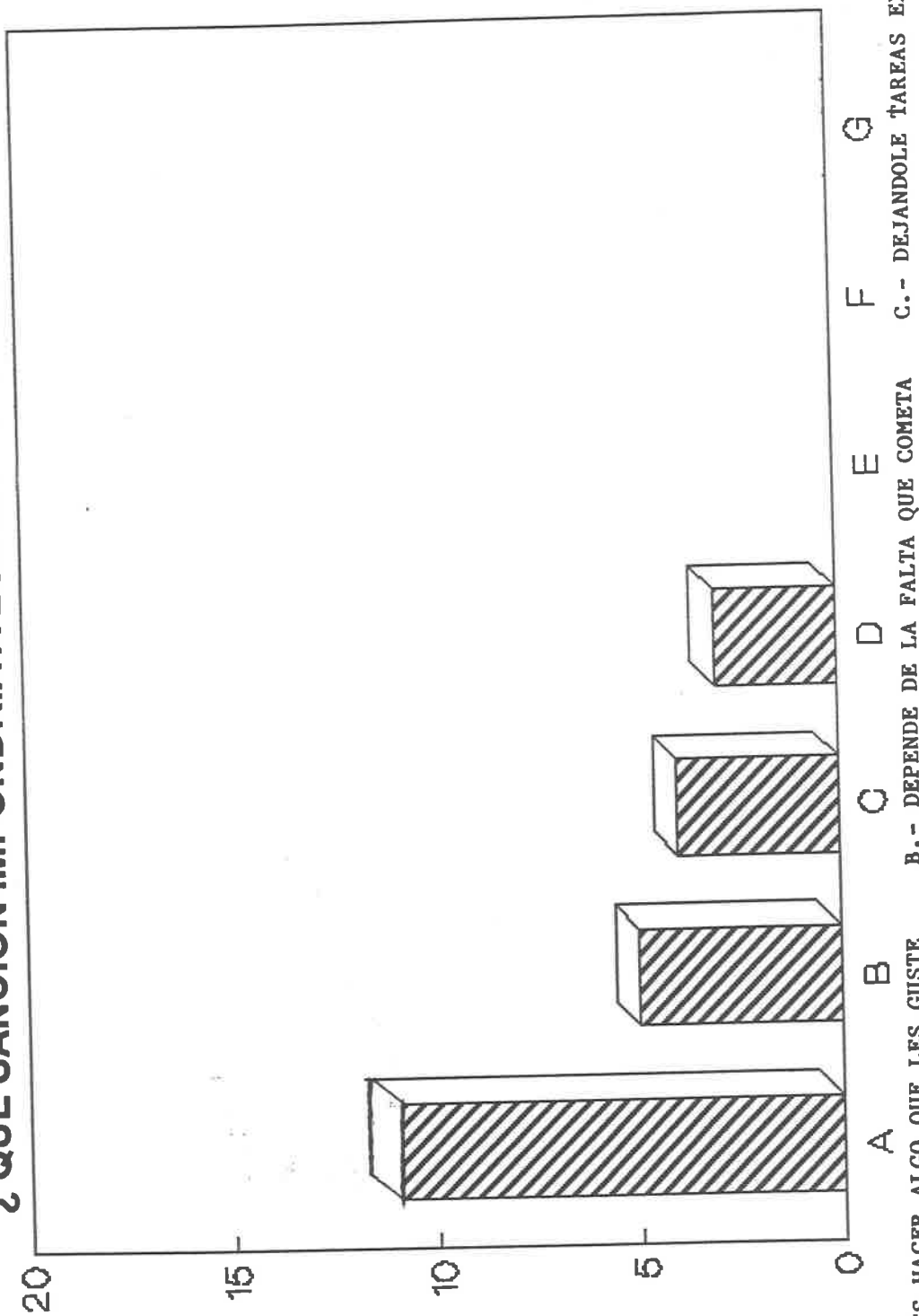

A.- EVITANDOLES HACER ALGO QUE LES GUSTE

B.- DEPENDE DE LA FALTA QUE COMETA

C.- DEJANDOLE TAREAS EXTRAS

D.- NUNCA LO SANCIONO

* ES MUY CLARO COMO LA MAYORIA DE LOS PADRES OPTA POR LOS ESTIMULOS, COMO CASTIGO EN ESTE ASPECTO.

GRAFICA 4

RESULTADO DE LA ENCUESTA A LOS 21 PADRES DE FAMILIA EN LA ESCUELA PRIMARIA "IDOLINA GAONA DE COSIO"; GUADALAJARA, JAL, SEPT. DE 1997

¿ QUE ENTIENDES POR DISCIPLINA?

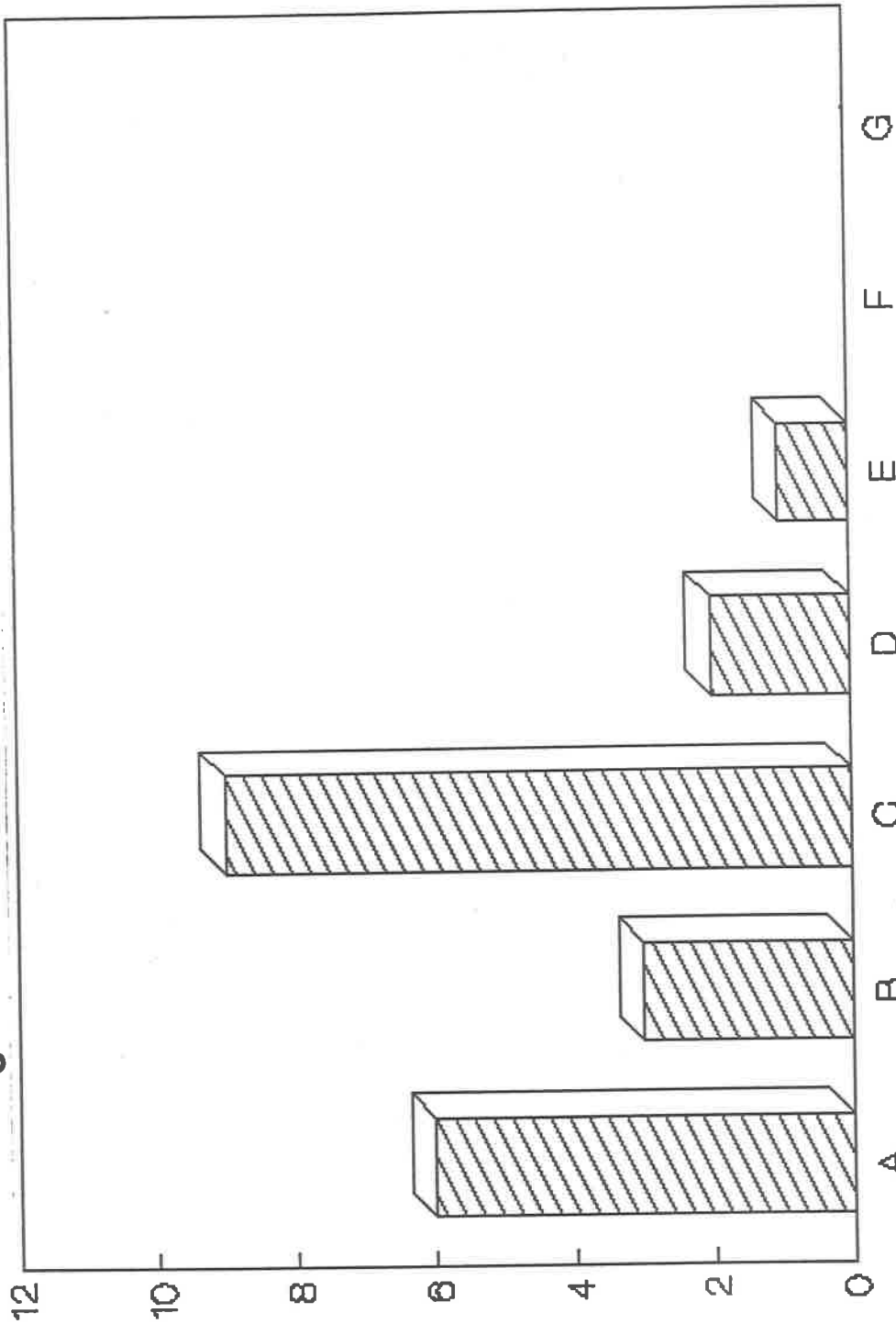

A.- RESPECTO A NORMAS ESTABLECIDAS B.- BUEN COMPORTAMIENTO C.- ORDEN Y REGLAS QUE SE IMPONEN
D.- FORMACION DE UNA PERSONA EN CUANTO A ORDEN E.- RESPECTO A LEYES

* CUANDO HABLAMOS DE DISCIPLINA LA MAYORIA DE LOS PADRES LO RELACIONAN CON REGLAS, ORDEN, NORMAS, ETC.

GRAFICA 5
RESULTADO DE LA ENCUESTA A LOS 21 PADRES DE FAMILIA EN LA ESCUELA
PRIMARIA " IDOLINA GAONA DE COSIO "; GUADALAJARA, JAL., SEPT. DE 1997

¿ COMO CREE QUE SE PORTA SU HIJO EN CLASES?

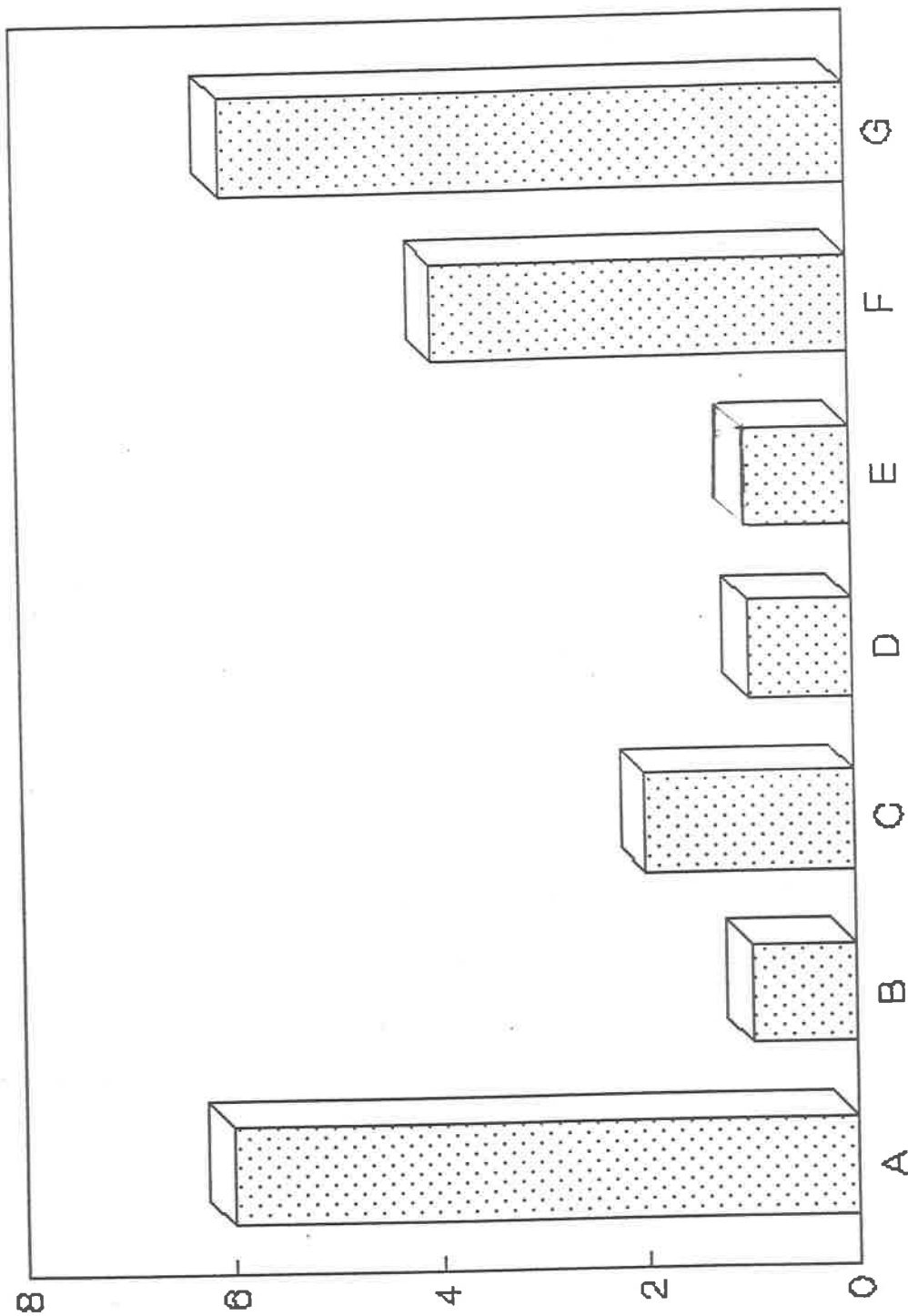

A.- INQUIETO, JUGUETON, PATICADOR PERO APLICADO B.- TIMIDO C.- MUY BIEN D.- RESPETUOSO Y RESPONSABLE
 E.- BIEN, PUES NO ME HAN LLAMADO F.- ACEPTABLE G.- MAL

* ES IMPORTANTE DESCATAR QUE LOS PADRES ACEPTAN QUE LOS NIÑOS MANIFIESTAN INDISCIPLINA EN CLASES, AUN CUANDO ALGUNOS SEÑALAN OTRAS CUALIDADES DE LOS NIÑOS.

GRAFICA 6

RESULTADO DE LA ENCUESTA A LOS 21 ALUMNOS DE LA ESCUELA PRIMARIA "IDOLINA GAONA DE COSIO"; GUADALAJARA, JAL., SEPT. DE 1997

¿QUE COMPORTAMIENTO TIENEN CON SUS AMIGOS?

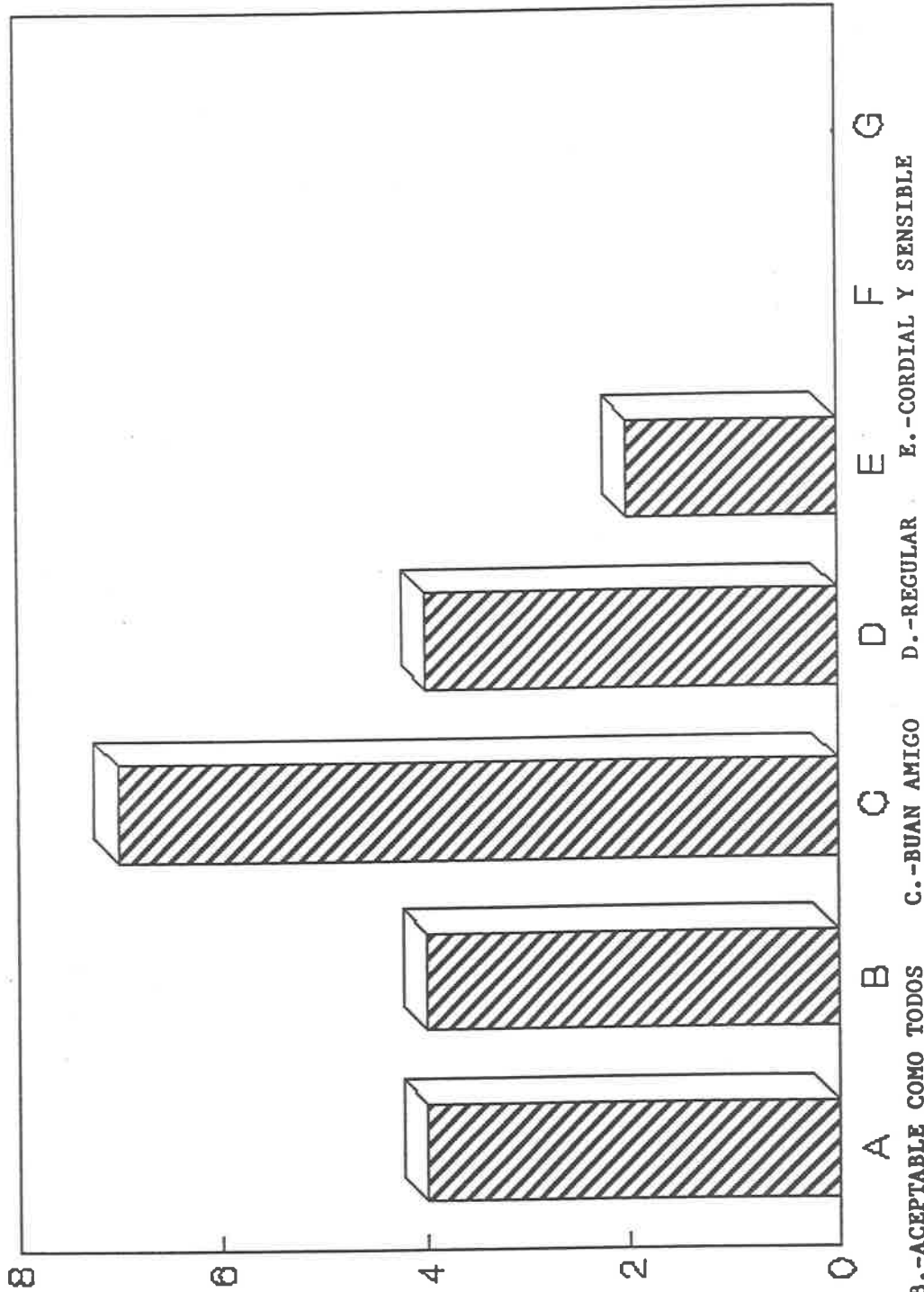

A. -JUGUETON

B. -ACEPTABLE COMO TODOS

C. -BUAN AMIGO

D. -REGULAR

E. -CORDIAL Y SENSIBLE

* LA GRAFICA NOS MANIFIESTA QUEENTRE LOS NIÑOS SI EXISTE LA CAMARADERIA.

GRAFICA 7

RESULTADO DE LA ENCUESTA A LOS 21 MAESTROS EN LA ESCUELA PRIMARIA " IDOLINA GAONA DE COSIO "; GUADALAJARA, JAL, SEPT. DE 1997

¿ QUE ENTIENDES POR DISCIPLINA?

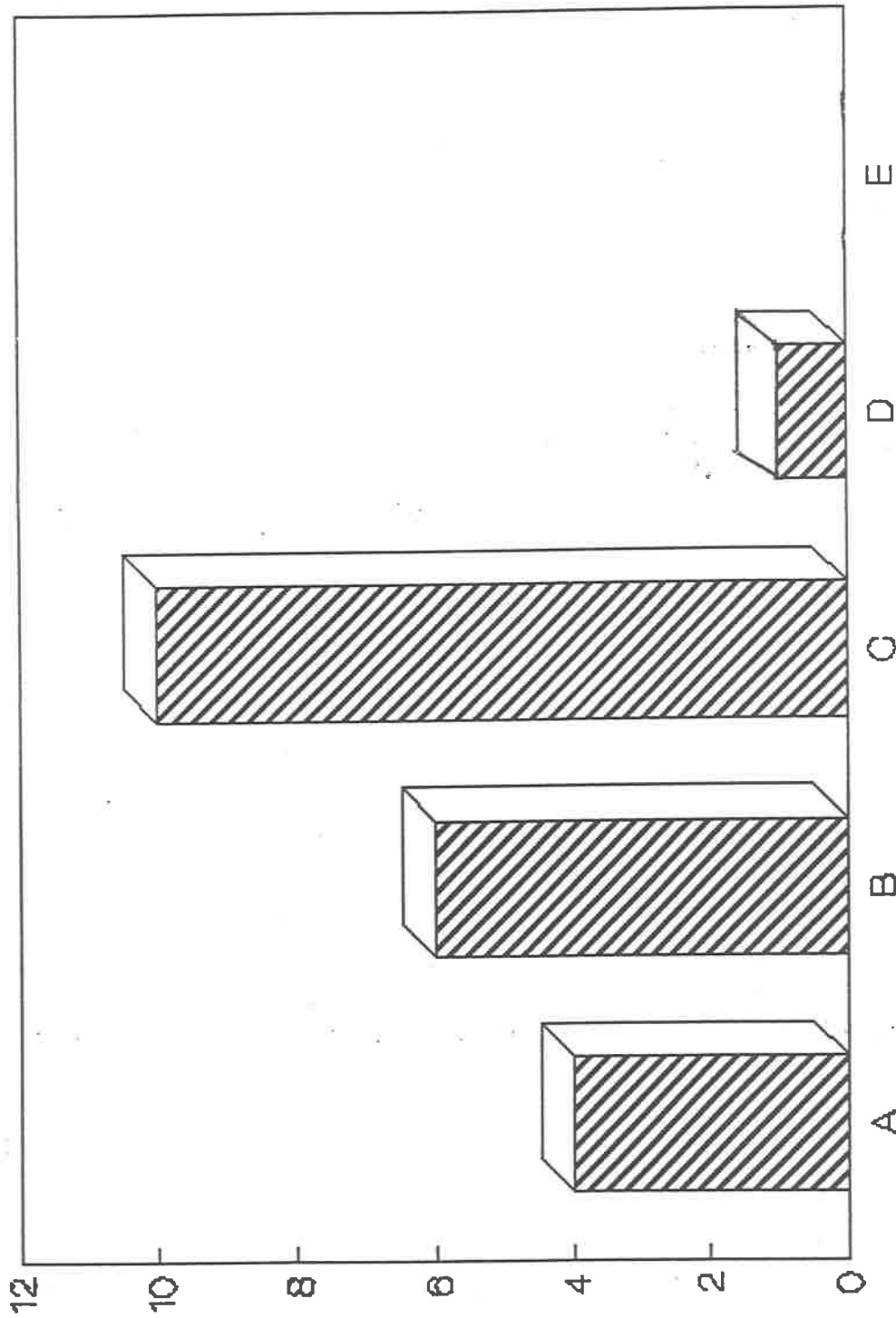

A.-ORDEN Y RESPETO ACEPTADO POR EL ALUMNO CON CONVICCION B.-COMPORTAMIENTO ADECUADO EN CUALQUIER CIRCUNSTANCIA
C.- RESPECTO DE REGLAS Y NORMAS D.-ATENCION Y TRABAJO

* DATOS OBTENIDOS: SE PUEDE NOTAR QUE SE DEBEN PONER REGLAS O NORMAS PARA QUE NO EXISTA INDISCIPLINA, AUNQUE EN LOS OTROS CASOS SI HAYA INDISCIPLINA PERO SE VE QUE SOBRESALEN LAS NORMAS O REGLAS.

GRAFICA 8

RESULTADO DE LA ENCUESTA A LOS 21 MAESTROS EN LA ESCUELA PRIMARIA " IDOLINA GAONA DE COSIO "; GUADALAJARA, JAL., SEPT. DE 1997

¿ COMO ES EL COMPORTAMIENTO DE TUS ALUMNOS?

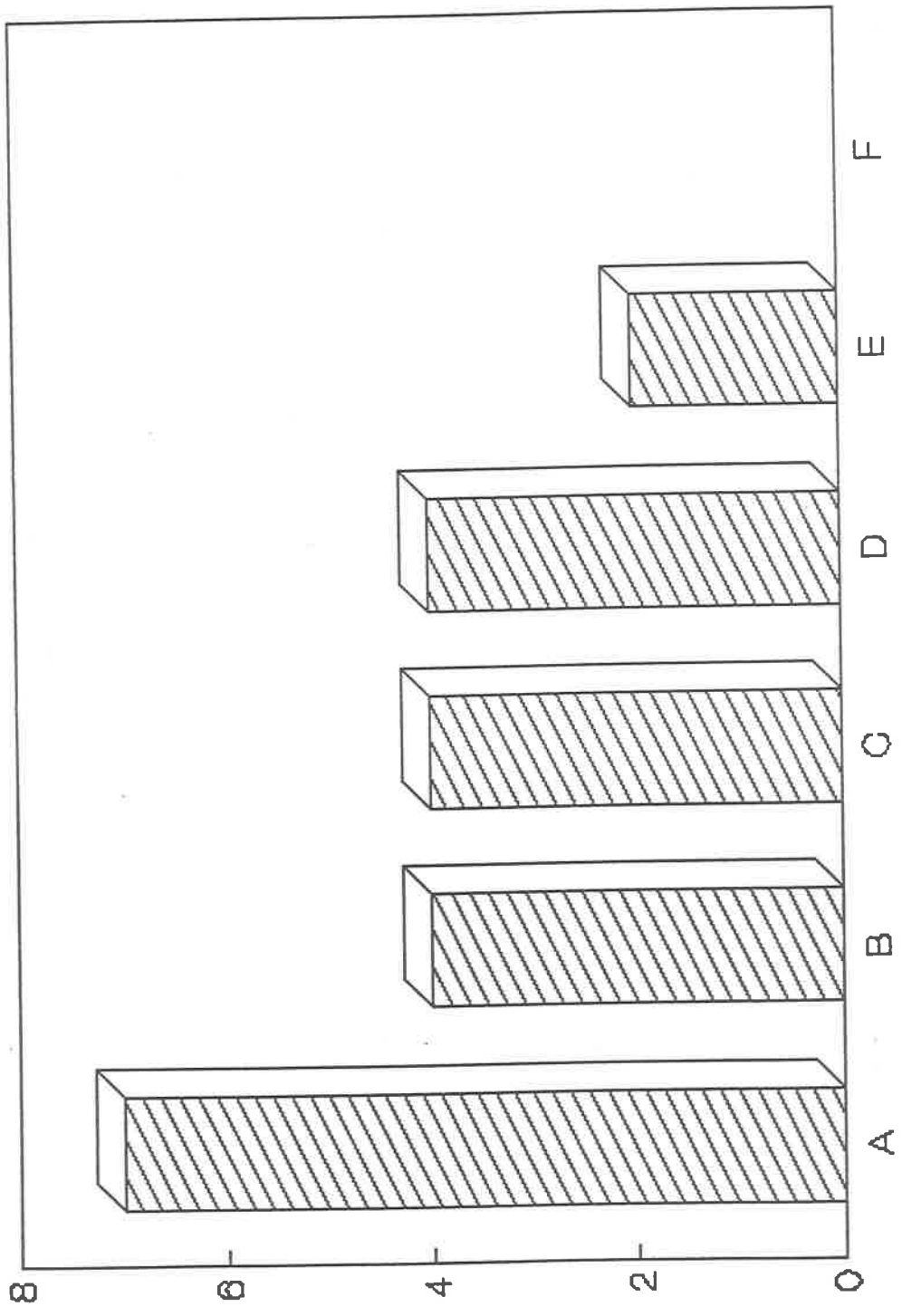

A.-LA MAYORIA TRABAJA, PERO SIEMPRE HAY ALGUIEN QUE MOLESTA B.-REGULAR C.-ACEPTABLE EN UN 80%
D.-VARIABLE SEGUN SU ESTADO DE ANIMO E.-EN SU MAYORIA MALO

* DATOS OBTENIDOS: SE PUEDE NOTAR QUE EN ESTE GRUPO COMO EN TODAS PARTES LOS ALUMNOS TRABAJAN PERO QUE HAY ALGUNOS QUE NO LO HACEN Y POR LO TANTO ES DONDE LA INDISCIPLINA ES MAS FACILIBLE.

GRAFICA 9
RESULTADO DE LA ENCUESTA A LOS 21 MAESTROS EN LA ESCUELA PRIMARIA
" IDOLINA GAONA DE COSIO "; GUADALAJARA, JAL, SEPT. DE 1997

¿ CREEES QUE ES NECESARIO SANCIONAR?

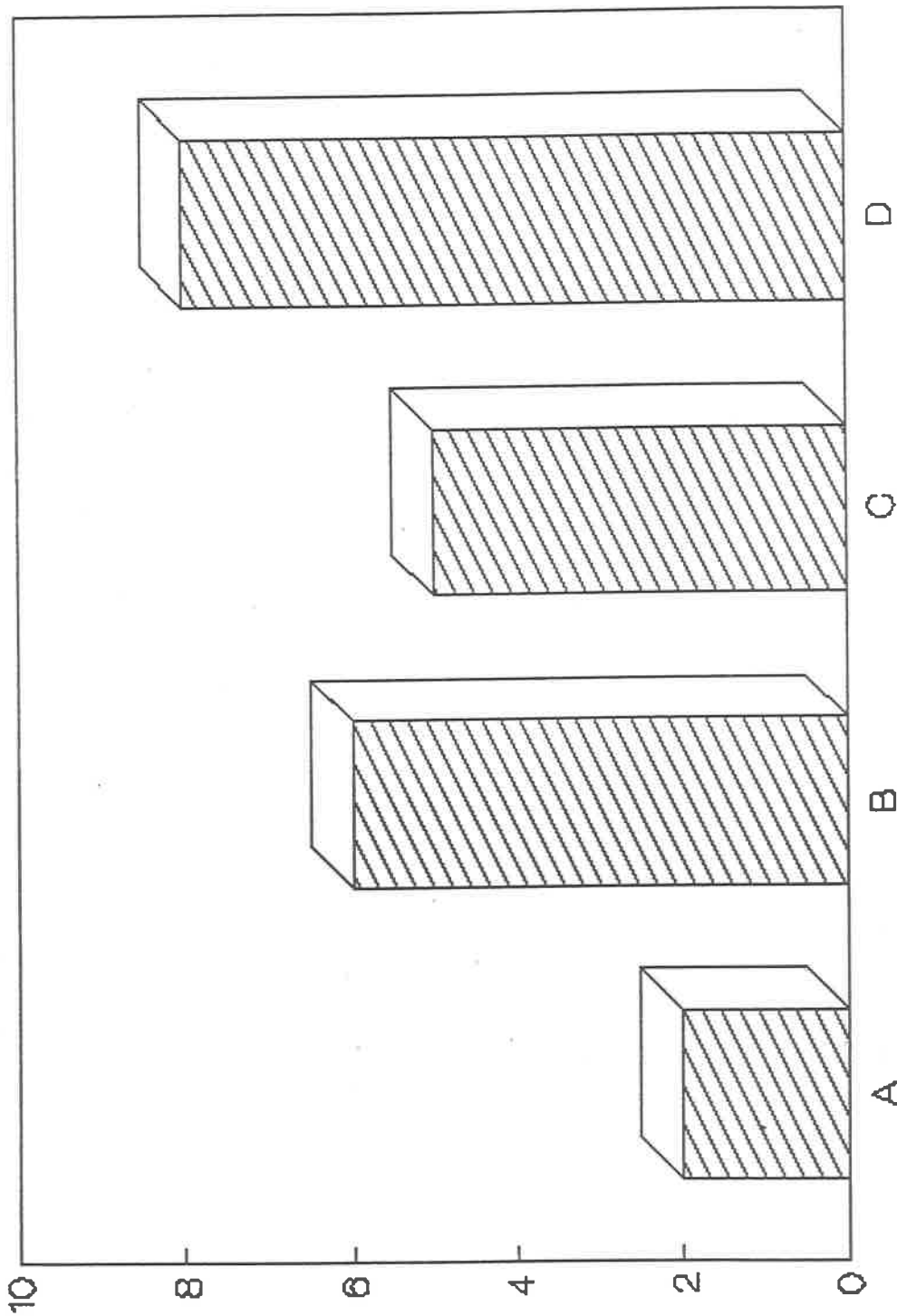

A.-NO, HAY QUE INVESTIGAR LA RAZON DE LA INDISCIPLINA B.-SI, PARA QUE SE SIGAN LAS NORMAS
 C.-SI PARA HACER NOTAR EL RESPETO A LOS DEMAS D.-SI

* DATOS OBTENIDOS: SE PUEDE NOTAR QUE ALGUNOS MAESTROS CREEN QUE LAS SANCIONES SON NECESARIOS PARA QUE NO EXISTA LA INDISCIPLINA Y ESTAN DE ACUERDO EN QUE HAY QUE INVESTIGAR LOS MOTIVOS O RAZONES DE LA INDISCIPLINA.

RESULTADO DE LA ENCUESTA A LOS 21 MAESTROS EN LA ESCUELA PRIMARIA "IDOLINA GAONA DE COSIO"; GUADALAJARA, JAL, SEPT. DE 1997

¿ EN QUE SITUACIONES LOS ALUMNOS SON MAS INDISCIPLINADOS?

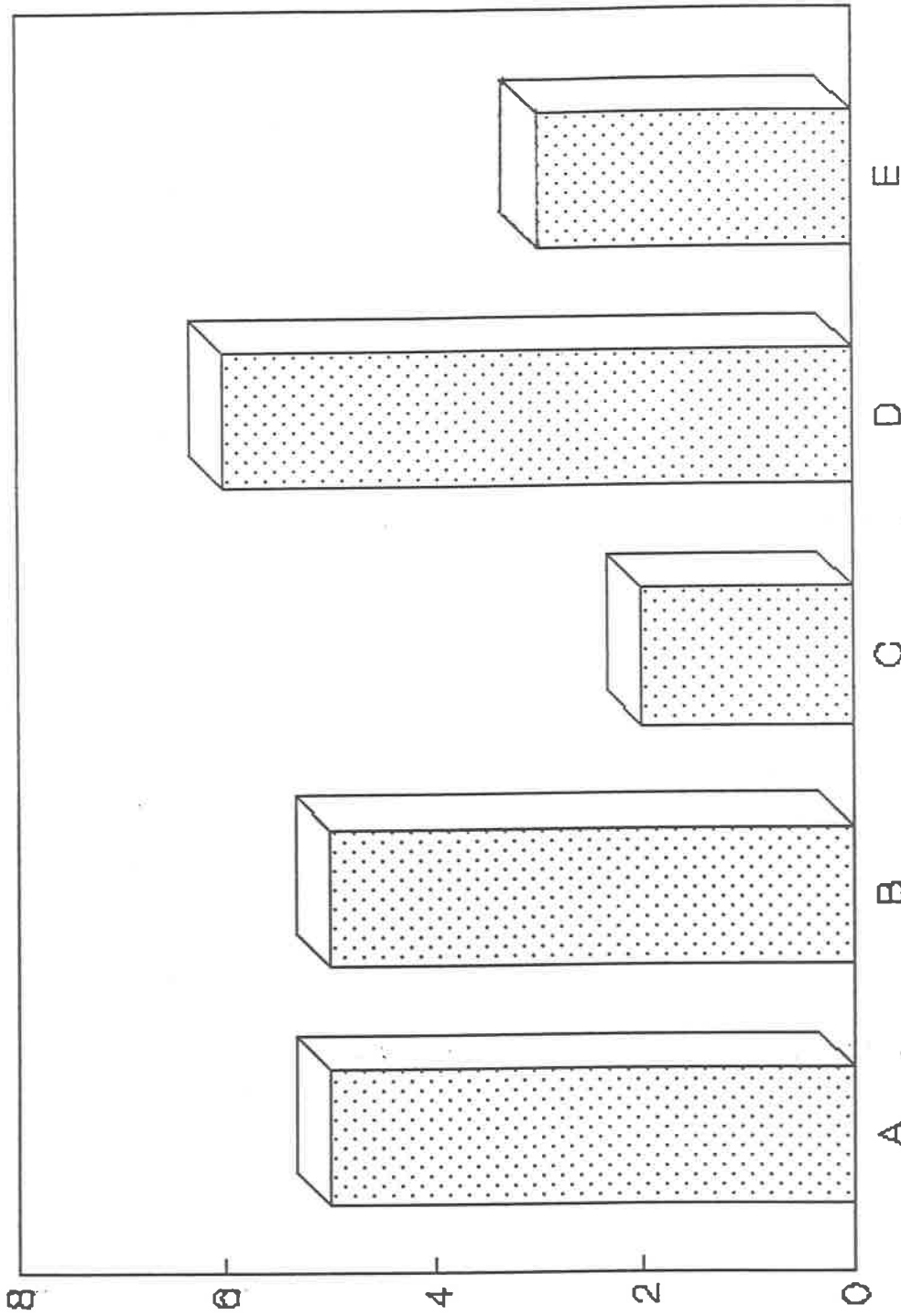

A.-CUANDO TRABAJAN EN EQUIPOS B.-EN RECREO C.-EN CLASE D.-CUANDO NO HAY TRABAJO
 E.-CUANDO SE ABURREN EN CLASE

* DATOS OBTENIDOS: SE PUEDE OBSERVAR QUE LOS MAESTROS SE DAN CUENTA QUE LOS ALUMNOS SON MAS INDISCIPLINADOS CUANDO NO TIENEN UN TRABAJO A REALIZAR.

SE VE EN LOS DEMAS QUE SI HAY ALGO DE INDISCIPLINA CUANDO SE ABURREN CON EL TRABAJO, EN RECREO, ETC., PERO UN POCO MENOR.

GRAFICA 11

RESULTADO DE LA ENCUESTA A LOS 21 MAESTROS DE LA ESCUELA PRIMARIA " IDOLINA GAONA DE COSIO "; GUADALAJARA, JAL, SEPT. DE 1997

¿ QUE CASTIGO LES PONDRIAS A LOS NIÑOS INDISCIPLINADOS?

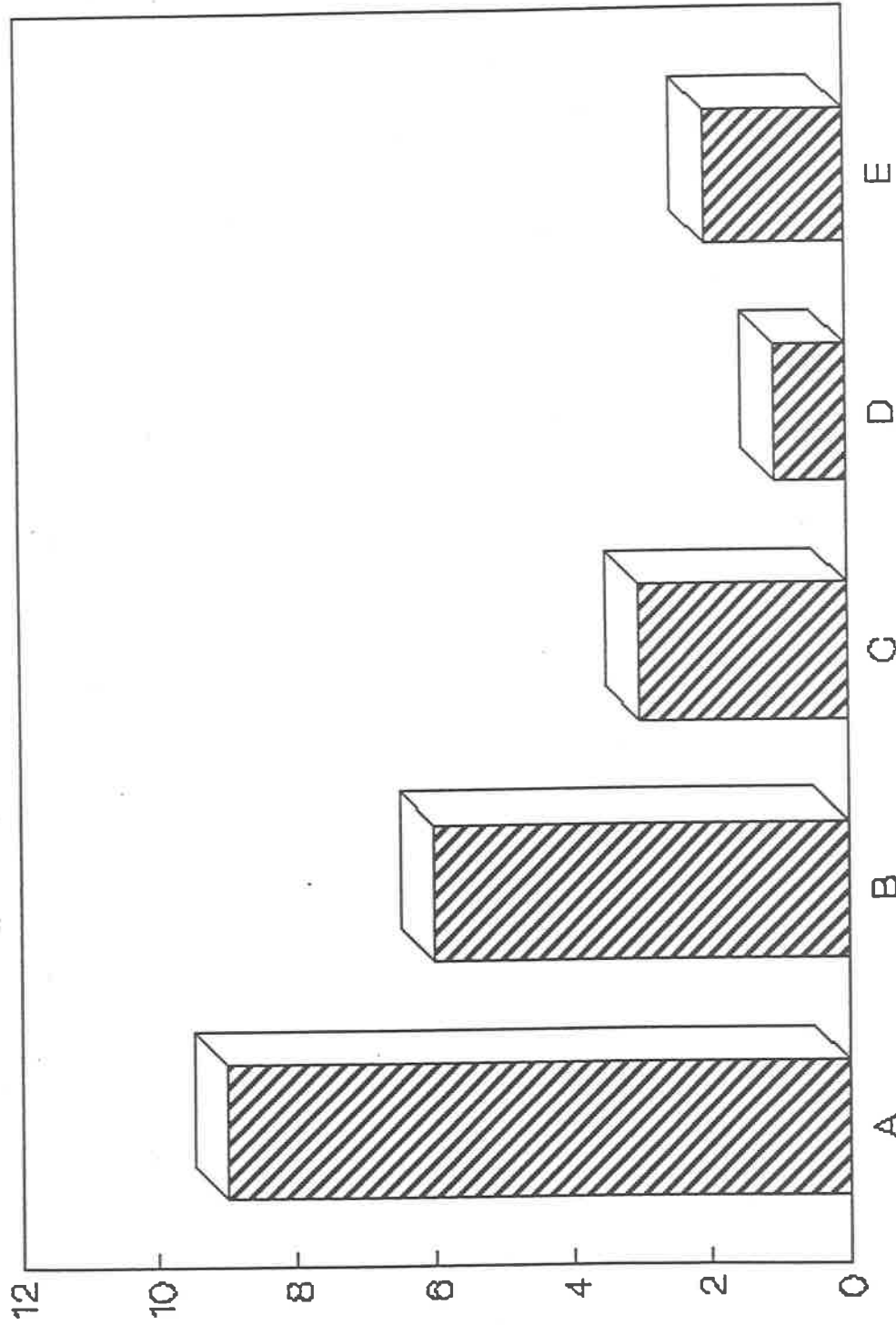

A.-REPORTE O SUSPENSION B.-REGAÑADA, QUE HAGAN TRABAJO O LOS DEJO DE PIE C.-NO SALE A EDUC. FISICA
 D.-SUSPENSION O PELLIZCO E.-NO SALE A RECREO

* DATOS OBTENIDOS: SE PUEDE NOTAR QUE LOS MAESTROS ESTAN DE ACUERDO EN REPORTE O SUSPENSIONES PARA QUE MEJORE LA INDISCIPLINA AUNQUE OTROS CREEN QUE REGAÑANDO, O NO SALIENDO A EDUC. FISICA ETC. SE MEJORA LA INDISCIPLINA. SE VE COMO TODAVIA EN ESTOS TIEMPOS ALGUNOS MAESTROS CREEN QUE LA SUSPENSION Y SANCION ES NECESARIA PARA MEJORAR LA INDISCIPLINA.

GRAFICA 12

RESULTADO DE LA ENCUESTA A LOS 21 MAESTROS DE LA ESCUELA PRIMARIA " IDOLINA GAONA DE COSIO "; GUADALAJARA, JAL, SEPT. DE 1997

¿ QUE SUGERENCIAS PARA LOGRAR DISCIPLINA?

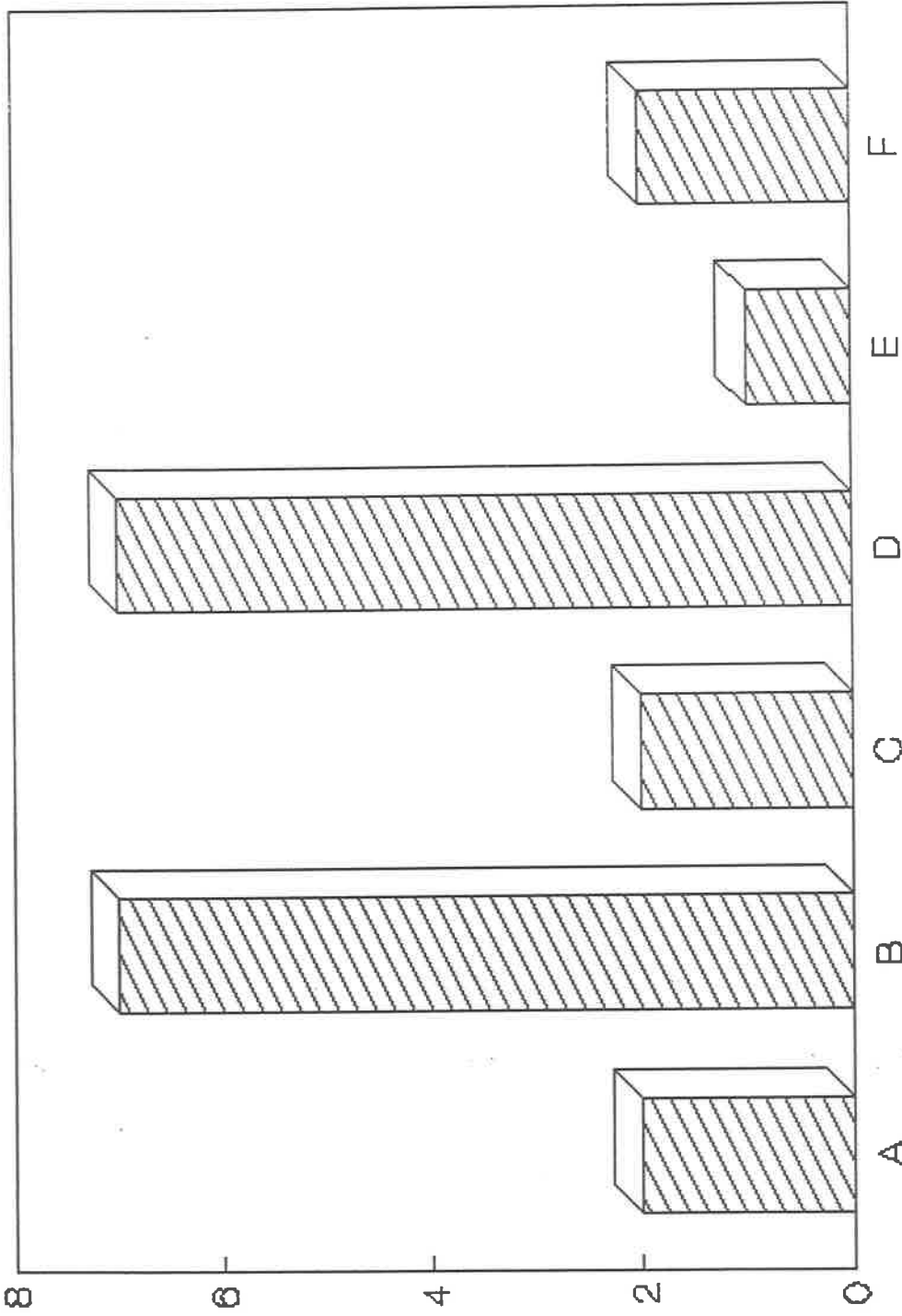

A.-PLATICAR CON LOS PADRES B.-CONCIETIZAR A LOS ALUMNOS C.-QUE EL GRUPO SE VALORE
D.-QUE EL GRUPO PONGA SUS REGLAS E.-AUXILIAR DE LOS JEFES DE EQUIPO F.-SER AUTENTICOS

* DATOS OBTENIDOS: SE PUEDE VER QUE ES MUY NECESARIO QUE SE HABLE CON LOS PADRES DE FAMILIA Y QUE LOS ALUMNOS PONGAN LAS REGLAS PARA QUE SE MEJORE LA INDISCIPLINA.

GRAFICA 13

RESULTADO DE LA ENCUESTA A LOS 21 ALUMNOS DE LA ESCUELA PRIMARIA " IDOLINA GAONA DE COSIO "; GUADALAJARA, JAL., SEPT. DE 1997

¿QUE ENTIENDES POR DISCIPLINA?

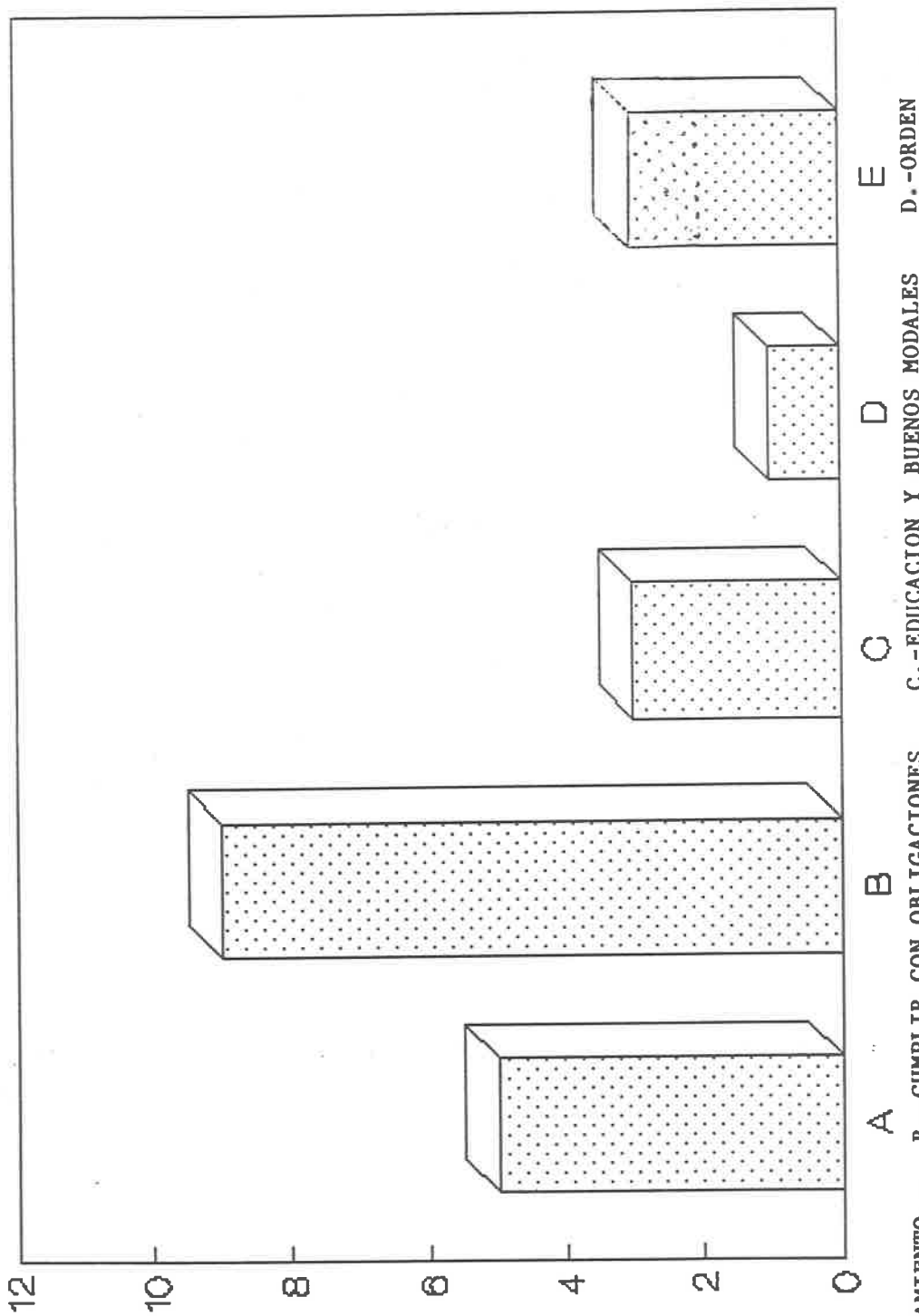

A.-BUEN COMPORTAMIENTO
E.-RESPECTO A LOS DEMAS

B.-CUMPLIR CON OBLIGACIONES

C.-EDUCACION Y BUENOS MODALES

D.-ORDEN

* COMENTARIO: SE PUEDE NOTAR QUE EN EL CONCEPTO DE DISCIPLINA LOS ALUMNOS CREEN QUE AL CUMPLIR CON OBLIGACIONES SE TIENE DISCIPLINA, ESTO SIN TENER ORDEN AL HACERLO, PUES SON POCOS LOS QUE CONCUERDAN CON ELLO.

GRAFICA 15

RESULTADO DE LA ENCUESTA A LOS 21 ALUMNOS DE LA ESCUELA PRIMARIA "IDOLINA GAONA DE COSIO"; GUADALAJARA, JAL., SEPT. DE 1997

¿ COMO ES EL COMPORTAMIENTO DE TUS COMPAÑEROS?

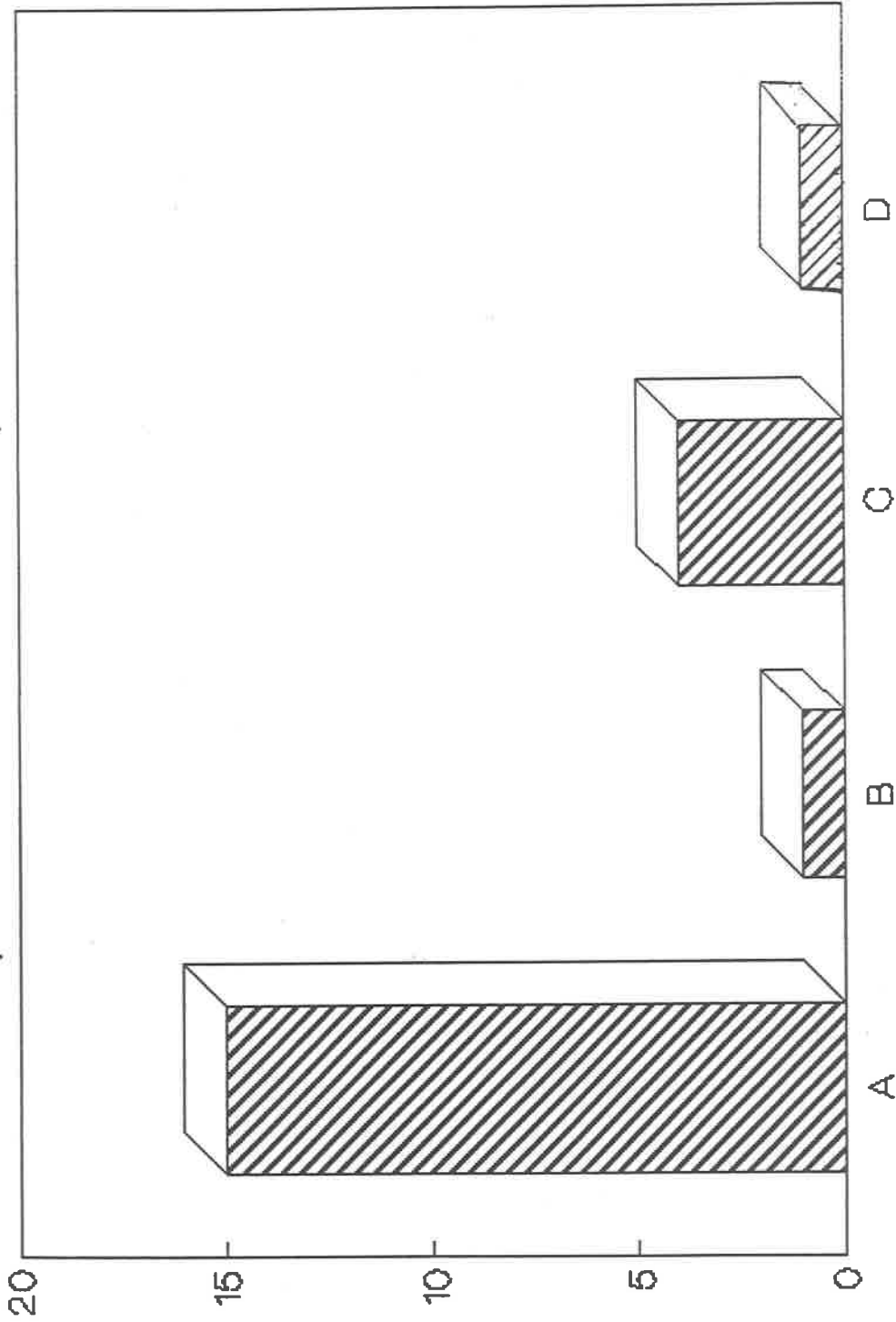

A. -UNOS BIEN Y OTROS MAL B. -DESORDENADOS Y CORRELONES C. -PELEONEROS Y MAJADEROS D. -PESIMO

AQUI PODEMOS OBSERVAR UNA TENDENCIA HETEROGENEA EN CUANTO AL COMPORTAMIENTO DE LOS ALUMNOS, CON MAYOR INCLINACION AL DESORDEN SEGUN LA OBSERVACION DE LOS ENCUESTADOS.

GRAFICA 14
RESULTADO DE LA ENCUESTA A LOS 21 ALUMNOS DE LA ESCUELA PRIMARIA
" IDOLINA GAONA DE COSIO "; GUADALAJARA, JAL, SEPT. DE 1997

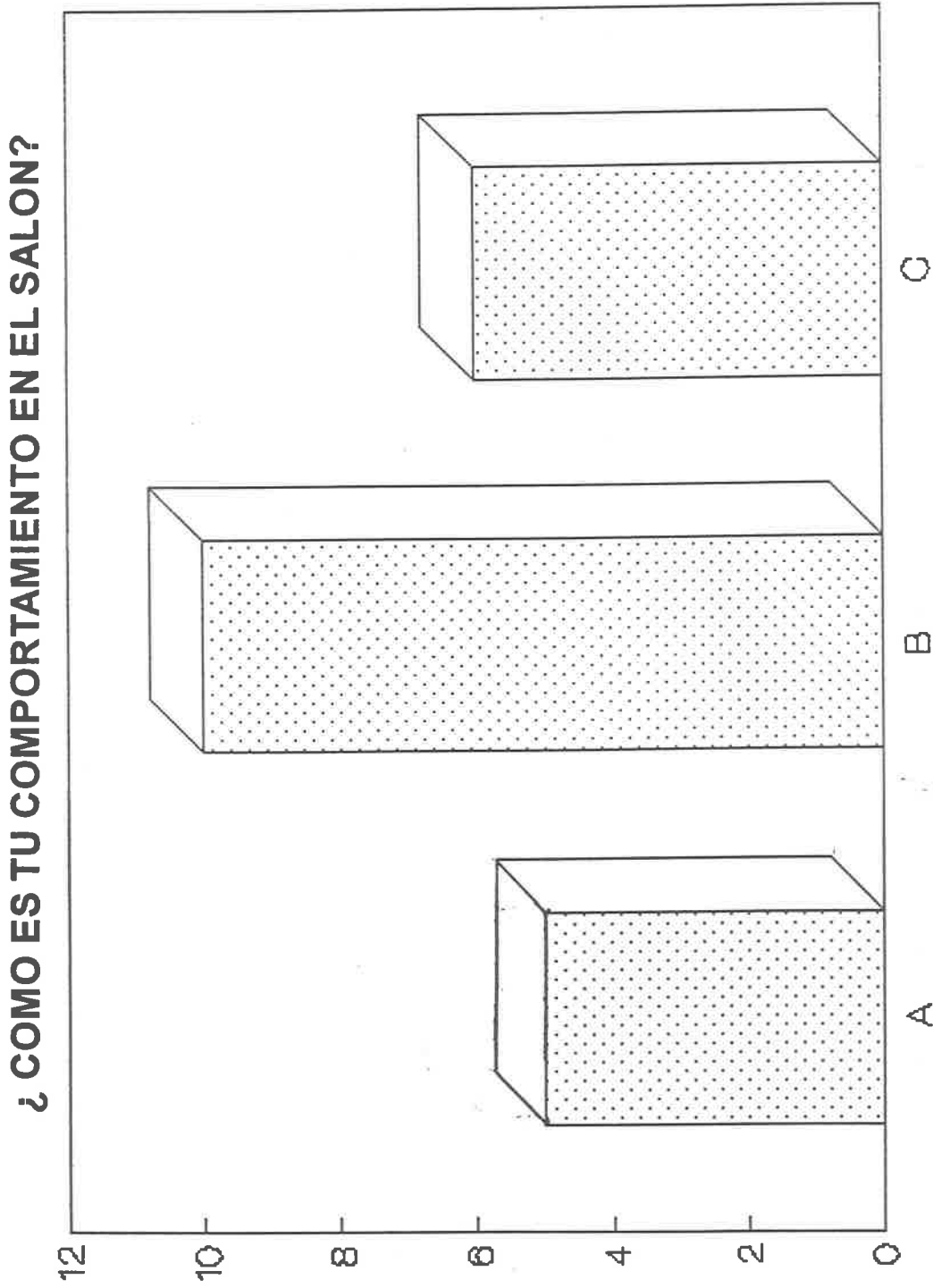

A. -PLATICAN CUANDO NO ESTA LA MAESTRA B. -REGULAR C. -DESORDENADO

* DATOS OBTENIDOS POR EL EQUIPO DOCENTE, EN LOS QUE SE PUEDE APRECIAR QUE LA CONDUCTA DE LOS ALUMNOS EN EL SALON ES ACEPTADA POR ELLOS COMO REGULAR TENDIENDO AL DESORDEN.

GRAFICA 16
RESULTADO DE LA ENCUESTA A LOS 21 ALUMNOS DE LA ESCUELA PRIMARIA
" IDOLINA GAONA DE COSIO "; GUADALAJARA, JAL, SEPT. DE 1997

¿CREEES QUE ES NECESARIO SANCIONAR A LOS INDISCIPLINADOS?

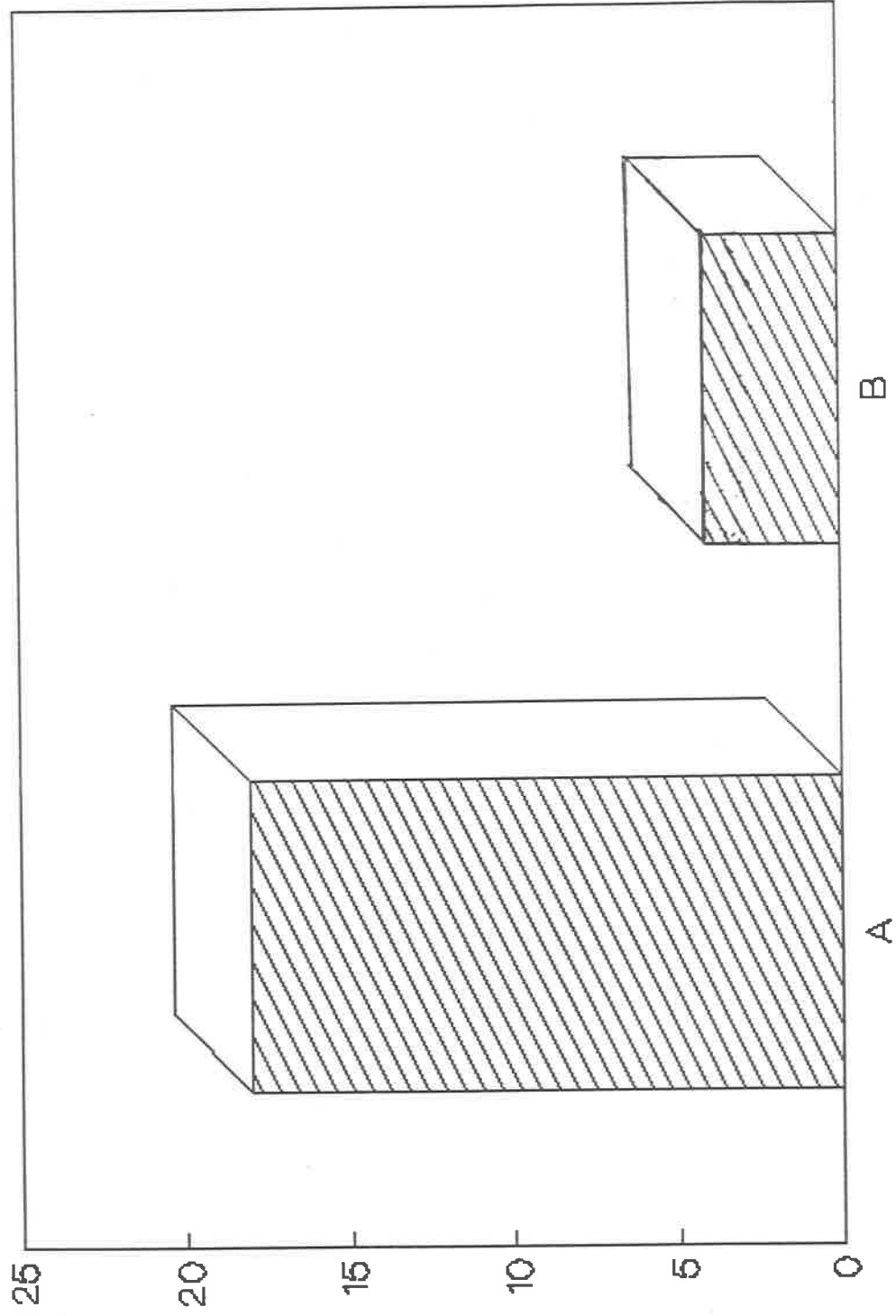

A.-SI PARA REFLEXIONAR EN LO QUE HACEMOS B.-NO

EN ESTA GRAFICA SE NOTA DRAMATICAMENTE LA NECESIDAD DE CONCIENTIZARSE SOBRE LA CONDUCTA, PERO CON UNA MEDIDA MUY RIGIDA BASADA EN LA SANCION.

GRAFICA 17

RESULTADO DE LA ENCUESTA A LOS 21 ALUMNOS DE LA ESCUELA PRIMARIA "IDOLINA GAONA DE COSIO "; GUADALAJARA, JAL., SEPT. DE 1997

¿ QUE CASTIGO PONDRIAS A LOS INDISCIPLINADOS?

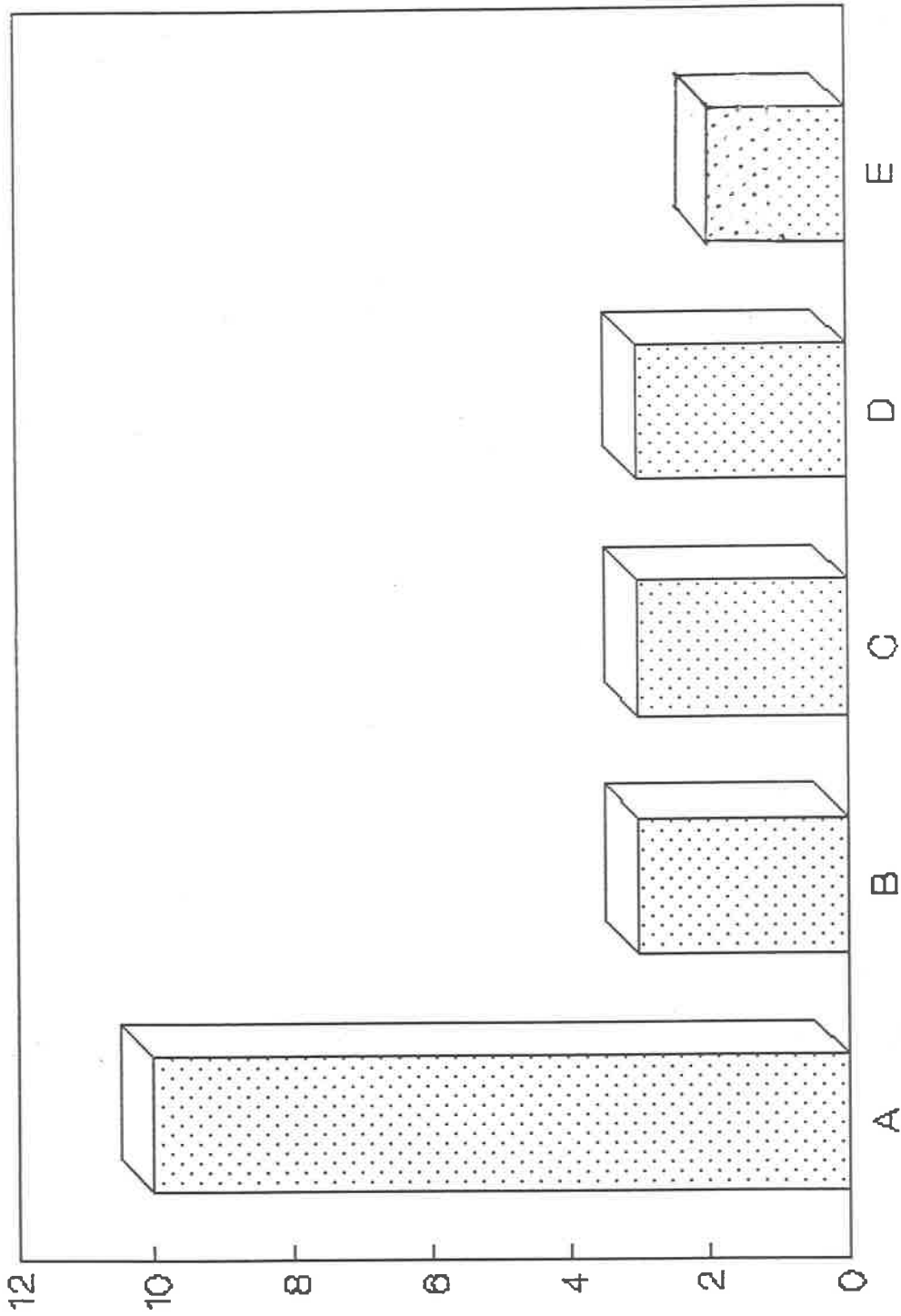

A.-REPORTARLOS O SUSPENDERLOS B.--SACARLOS DEL SALON C.-PARARLOS CON LAS MANOS EN LA NUCA
D.-SIN RECREO E.--SEGUN LA FALTA

LAS MEDIDAS REPRESIVAS SON SOLICITADAS EN SU MAYORIA PARA LOGRAR DISCIPLINA, OBSERVANDO QUE SOLO EN MENOR MEDIDA APARECE EL CASTIGO FISICO.

GRAFICA 18

RESULTADO DE LA ENCUESTA A LOS 21 ALUMNOS DE LA ESCUELA PRIMARIA "IDOLINA GAONA DE COSIO "; GUADALAJARA, JAL., SEPT. DE 1997

¿ DE QUE GRUPOS HAS VISTO QUE SE PORTAN MAL?

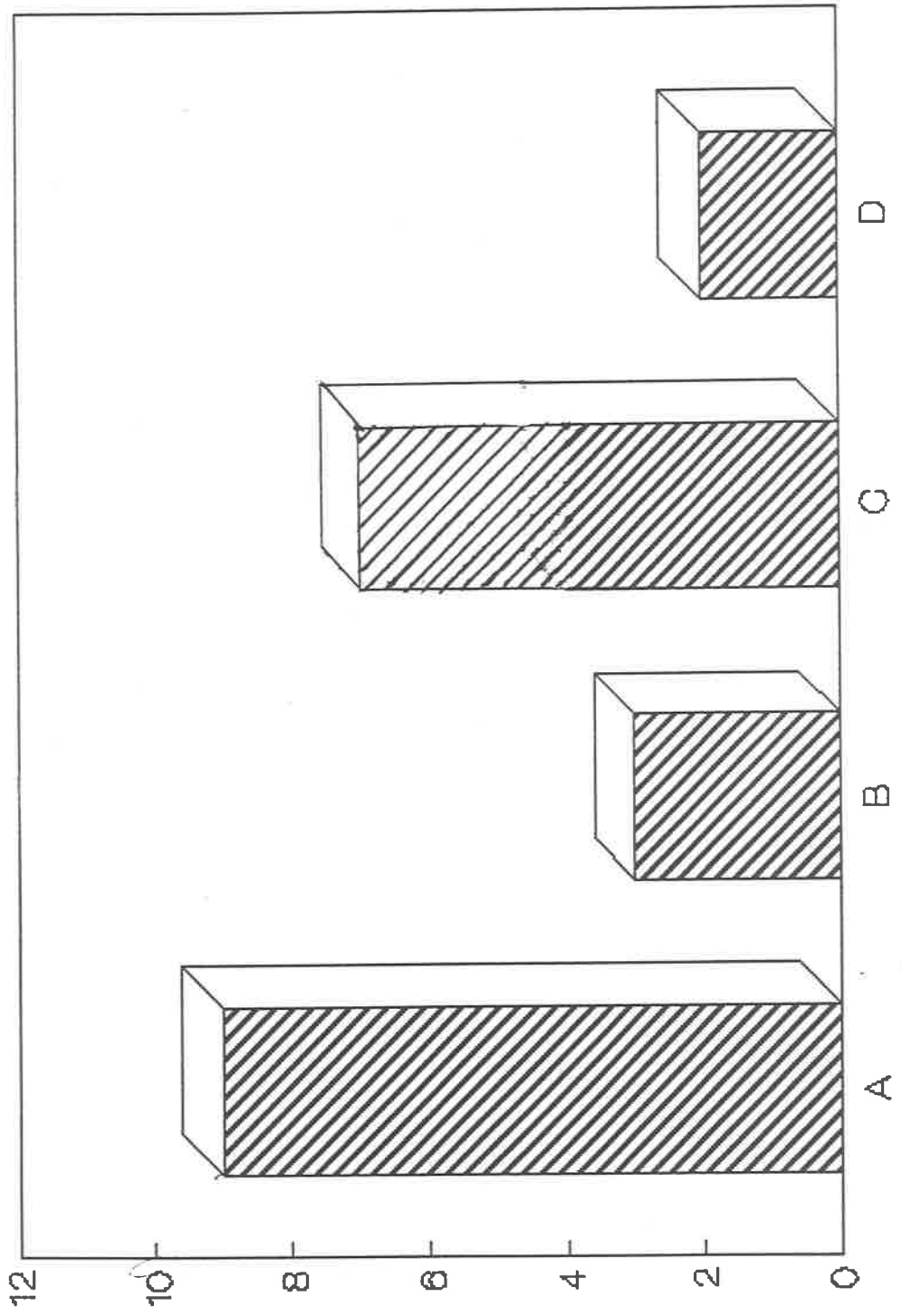

A.-6.-C B.-5.-B C.-TODOS LOS SEXTOS D.-5.-A

SE OBSERVA EN LOS SIGUIENTES RESULTADOS QUE ES EN LOS GRUPOS SUPERIORES DE 5º Y 6º DONDE MAS SE NOTA EL DESORDEN. 34

Metodología.

Los métodos utilizados en la investigación pueden ser herramientas valiosas en la recabación de información porque se debe seleccionar adecuadamente para su aplicación de acuerdo a su utilidad tomando en cuenta sus factores favorables y desfavorables al emplearlos.

Utilizamos la encuesta en cuanto a que es un método que utiliza para conocer el estado de opinión sobre un determinado tema y que consiste en realizar una serie de preguntas a una población o a una muestra representativa de la misma, en este dividimos el trabajo de campo entre maestros, padres de familia y alumnos, poniendo comentarios analíticos al final de cada uno de ellos.

Lo consideramos así, pues, es una técnica muy utilizada para obtener información de la realidad social y determinadas reacciones individuales.

Suele realizarse mediante un cuestionario escrito al que debe de responder un grupo de personas escogidas al azar (probabilística) o seleccionada según criterio (encuesta probabilística)

Al realizar las entrevistas cuidamos mucho que fuese un proceso de auscultación objetiva y por ello al hacer su procesamiento, las variables incluidas en cada cuadro, fueron resultado de las propias respuestas de los entrevistados y no variables premeditadas

Para procesar la información utilizamos las gráficas pensadas como la representación por medio de dibujos, esquemas que intentan transmitir con claridad y expresividad la idea que se pretende comunicar.

**III.- FUNDAMENTACION
DEL PROBLEMA
ELEGIDO**

MARCO REFERENCIAL

El contexto social invariablemente contribuye al desarrollo de la personalidad de cada individuo, así, los alumnos reciben a diario influencia del exterior.

Ante tal situación, el maestro debe ser conciente de su participación y aportación, porque con ella puede fomentar el cambio de acuerdo a su desempeño, el ambiente en que labore, el conocimiento que tenga del entorno en que se desenvuelven sus alumnos, podrá proporcionarles elementos válidos e información adecuada para el mejoramiento de la calidad de vida, otorgándoles herramientas acerca del proceder y del desempeño, tanto en el ambiente educativo como en el social.

Por ello la consideración del desarrollo teórico del individuo para conjugar con la práctica, integrándolas educativamente, de esta manera, el educador al enfrentarse a un problema, siempre tiene expectativas de éxito, siempre espera que el proceso educativo redunde en conocimientos, porque su objetivo es incorporar nuevos elementos, para analizar la realidad circundante, tomando en cuenta las opiniones que en referencia educativa se hacen.

Estas formas parten de la realidad, de lo más significativo de la vida, para que haya una mejor relación entre el educando y el educador. Hay agentes externos que influyen en esta relación, como la intervención de las autoridades, el cumplimiento del programa escolar, documentos extraescolares, la competencia por ser el mejor en el ámbito educativo, que es bueno en propósito, siempre y cuando no se termine en rivalidad interpersonal que generalmente divide y coarta las relaciones afectivas y de cordialidad. Así como el trabajo colegiado y compartido entre docentes, la opinión de que la educación se ha devaluado virtualmente, en cuanto a contenidos, carece de valores morales, no cubre con las necesidades reales del país, esto es, se deben definir ideas de acción con mayor claridad.

Nuestra labor docente se realiza bajo presión de autoridades y población en general, debido a la demanda poblacional existente.

La escuela donde se realizó nuestra labor docente se encuentra ubicada en la U. Habitacional El Sauz, de reciente formación y de población heterogénea; esta divida (la U. habitacional) en 3 tres municipios. Tlaquepaque, Zapopan y Guadalajara, siendo a este último municipio al que pertenece la escuela; es una colonia que siendo muy nueva en su fundación, carece de muchos servicios, como el de la recolección de basura, seguridad pública, le faltan escuelas en el nivel básico para satisfacer las necesidades y demanda educativa, carece de áreas de recreo y fomento al deporte, así como de culturales y lugares de esparcimiento.

En lo referente a población, está sobresaturada, está conformada de obreros , empleados diversos, algunos profesionistas, comerciantes, tianguistas y en un número elevado de desempleados. Debido a esto, la opresión económica es muy fuerte, los niños, la mayoría del tiempo están solos, el nivel académico en la población adulta en su mayoría, solo cuenta con primaria o secundaria en promedio (datos tomados de inscripción)

Las personas que viven en esta comunidad, se quejan de estrés de nervios alterados, y en cierta medida de depresión, esto es comprensible, debido a la estructura de las viviendas, siendo generalmente departamentos, en forma vertical organizados en módulos de 16 dieciséis (departamentos). Mucha gente, en poco espacio.

El vandalismo se empieza a ver como normal en ese ambiente, donde prevalece la gente adolescente y jóvenes en general y donde son recientes los vicios de alcoholismo y drogadicción.

Estas condiciones forzosamente influyen en el escolar, de una forma negativa y cruel, pues es él que más sufre emocional y físicamente estos problemas, ya que está directamente inmerso en ese ambiente.

La escuela se ubica en Av. Torres Bodet 3259, su conformación arquitectónica es ordinaria, construida en dos bloques de dos plantas, con salones rectangulares de 7 x 8, con ventanas de ambos lados con mesabancos binarios o butaca, según sea el grado, de cierto modo, se puede decir cómodos y funcionales, sólo con mucho ruido a la hora de educación física de otros grupos, debido al reducido espacio del patio, de forma rectangular muy angosto.

En cuanto a personal docente, se forma por 21 veintiún maestros, contando Directora, secretaria técnica y profesor de educación física, dos intendentes, no contamos con gabinete psicopedagógico, el cual necesitamos urgentemente.

La relación existente entre personal y directivos, es aceptable y confortante, existiendo de vez en cuando, algunas fricciones laborales, la situación entre compañeros es de respeto, habiendo entre algunos cierta rivalidad, en general, la directora favorece un ambiente de autonomía y libertad entre los compañeros y miembros de la escuela-

Los grupos están constituidos en promedio por 50 niños, en tres grupos paralelos en cada grado, en total son 18 grupos y con 920 alumnos en existencia.

En mi salón son 52 alumnos, 25 hombres y 27 mujeres en edades comprendidas de 10 y 12 años, la mayoría con buen promedio, cumplen con tareas y trabajos escolares, tienen buena letra y lectura regular en comprensión, la situación familiar en algunos es muy triste, por falta de alguno de los padres o por la irresponsabilidad o vicios que padece. La indisciplina para trabajar en el salón de clases es otro problema que afecta al grupo, notándose más cuando están solos..

MARCO REFERENCIAL



Foto 1. Vista lateral de la escuela Idolina Gaona de Cosio. En la parte derecha dirección y salones de primero



Foto 2. Actividades con proyección a la comunidad, participación de los 18 grupos en villancicos, en la foto grupo 5to. C

Fundamentación teórica

Con el devenir histórico, toda actividad sufre modificación con el fin de facilitar una vida más placentera al ser humano. Lo mismo podemos decir acerca de las diferentes ciencias y disciplinas que el ser humano ha desarrollado, para explicarse los fenómenos psicológicos y sociales por los que atraviesa la sociedad.

Estas teorías van desde diferentes perspectivas y abordan particulares planteamientos de una misma problemática. De esta manera se abordarán algunas teorías que han dejado grandes huellas, al trascender.

Conductismo

a) Condicionamiento operante Skinner

Condicionamiento operante se refiere al proceso en el que la unidad de conducta de un suceso (respuesta) se modifica como efecto de las consecuencias que lleva aparejadas esa conducta. Además el condicionamiento operante invierte la situación respecto al condicionamiento clásico, que pasa a ser R-E (estímulo respuesta). Skinner reformula la ley del efecto de Thordike el principio evolucionista de la adaptación biológica: las respuestas que se dan en una situación respecto al acondicionamiento a las que se acompañó o sigue un estado de satisfacción en el organismo, se asociarán firmemente con esta situación. Por el contrario, aquellas respuestas que acompañan o se asocian a un estado insatisfactorio debilitarán su ligazón con la situación.

El condicionamiento operante afecta al control de la conducta por las consecuencias que tiene, de tal manera, que cuando las acciones de un individuo van seguidas de un refuerzo conocido, con esas acciones tienden a repetirse con mayor probabilidad en presencia de un estímulo. Tomamos dos tipos de refuerzos positivos y negativos.

(2) "Los positivos son estímulos que aumentan la probabilidad de una respuesta en una situación determinada.

Los negativos son estímulos desagradables, cuya supresión aumenta la probabilidad de la respuesta deseada. El positivo tiene mucho que ver con el premio, pero el negativo no es lo mismo que el castigo, ya que los dos reforzamientos dan como resultado el aumento en la probabilidad de que una conducta ocurra, el castigo contiene como finalidad que un comportamiento determinado suceda menos frecuente o no se de en el futuro"

Esta fundamentación es la que caracteriza un concepto de conducta y de disciplina tradicional, que se ejerce muy regularmente en las escuelas dando lugar a autoritarismos, injusticias y lo peor de todo a una represión encubierta.

Ahora planteamos a continuación otro enfoque que nuestro juicio es el que debe sustentarse en el aula y que parte de la capacidad pedagógica del maestro para propiciar ambientes sociales favorables para la conducta y con ello mejorar el aprendizaje.

B) Psicogenética de Piaget

Concibe el desarrollo como una sucesión de tres grandes períodos caracterizados, por sendas estructuras, cada una de las cuales resulta procedente, la imágen la integra y prepara la siguiente. El problema pendiente consiste entonces en comprender el mecanismo responsable de tal evolución integradora.

Piaget distingue dos tipos de experiencia social, la que proviene de la transmisión educativa y cultural y la que proviene de las interacciones entre individuos.

Segun Piaget el proceso lógico corre parejo con la evolución de la socialización, sin cooperación e intercambio con los demás, el niño no conseguiría nunca pensar coherentemente.

Para Piaget una conducta (motora, perceptiva, memorística o propiamente inteligente) viene a ser un intercambio entre el sujeto y el mundo exterior al igual que los intercambios fisiológicos que se establecen entre un organismo y su medio ambiente. Al igual que estos últimos, las conductas son intentos de adaptación del sujeto al medio. Pero a diferencia de las adaptaciones biológicas, que consisten en intercambios materiales (pues suponen una transformación interna de los cuerpos que se enfrentan), las conductas que estudia la psicología son intercambios de orden funcional.

Este intercambio Piaget lo describe en términos de asimilación y acomodación. Asimilación es la acción del organismo sobre los objetos que lo rodean, en tanto esta acción depende de las conductas anteriores, el sujeto no se somete pasivamente al medio, sino que lo modifica, imponiéndole una estructura propia. Para Piaget, conocer no es, limitarse a copiar el medio que rodea al sujeto, es actuar sobre él y transformarlo en función de los esquemas que se poseen.

(3) "Pero el medio a su vez actúa sobre el sujeto: los objetos son diferentes, ofrecen resistencia y modifican, en consecuencia la función asimiladora, es lo que Piaget denomina *ACOMODACION*. Tanto la vida orgánica como mental se caracterizan por este intercambio incesante entre sujeto y medio: el primero asimila el segundo acomodándose al mismo tiempo a él. Por ello la adaptación (tanto orgánica como mental es una equilibración progresiva entre un mecanismo acomodador"

c) Teoria del aprendizaje social de Albert Bandura

Bandura afirma que el modelo actúa a través de una dinámica informativa, ya que los observadores adquieren representaciones simbólicas de

las respuestas modeladas y no solo asociación de estímulo -respuesta. Su dinámica del modelado de conducta consta de 4 fases: (4)

- 1.- *Prestar atención y percibir la conducta con claridad*
- 2.- *Recordar el comportamiento a través de palabras o imágenes mentales.*
- 3.- *Convertir en acción la observación recordada. Los mecanismos de producción guían la ejecución de la respuesta.*
- 4.- *Estar motivado para adoptar el comportamiento propuesto. Se trata de los pensamientos y percepciones particulares del individuo sobre las consecuencias reales de la conducta.*

Aquí desempeñan un papel muy destacado las expectativas como anticipación representacional de la conducta y sus consecuencias.

Frecuentemente el modelo recompensa la conducta imitativa, que además, tiene en si misma consecuencias gratificantes, siempre que el modelo exhibe una conducta socialmente efectiva, por ello la mayoría de los niños desarrollan un hábito generalizado de producir las respuestas de sucesivos modelos.

(5) "Las pautas de conducta aprendidas tienden a generalizarse a situaciones distintas de aquellas en que se aprendieron y el nivel o grupo de señales de estimulación. Las pautas de respuesta aprendidas en una situación tienden a generalizarse a otras en que se consideran socialmente indeseables".

Las exigencias sociales varían a medida que el niño crece de forma que una pauta de respuestas que se estimulaba en un estado de desarrollo puede considerarse más tarde inadecuada y en consecuencia requerir modificación.

-Muchos de los cambios deseados se logran mediante un refuerzo diferencial, que implica recompensar la conducta apropiada desde el punto

4.- Bandura Albert y Richard H. Walters. Aprendizaje social y desarrollo de la personalidad Alianza editorial Madrid. 1974

5.- Bandura Albert y Richard H. Walters. Aprendizaje social y desarrollo de la personalidad Alianza editorial Madrid. 1974 p. 24

de vista social y no recompensar las demás respuestas " la representación de estímulos aversivos, como castigos físicos y verbales, se parece a la falta de recompensa que concentra la atención en la conducta que la sociedad desapruueba, mientras que la falta de recompensa suele provocar la extinción de las respuestas, el condicionamiento aversivo más que eliminarlas las oculta.

La provisión de modelos apropiados puede facilitar la adquisición de pautas de conducta. La adquisición de respuestas imitativas, resulta primordialmente de la contigüidad de fenómenos sensoriales, mientras que las consecuencias de las respuestas para el modelo o el observador solo adquieren una importancia fundamental cuando se ejecutan respuestas aprendidas por imitación.

La imitación depende de las consecuencias de su respuesta para el modelo. A veces estas consecuencias son específicas de la conducta que se observa, como cuando los actos del modelo reciben una recompensa o un castigo inmediato.

Castigo e inhibición de la independencia

El cariño, la afectividad y el " materialismo" se han seleccionado para estudiarlos como posibles antecedentes de los hábitos de dependencia. De igual manera, el rechazo y otras características paternas inespecíficas se han convertido en centro de atenciones en estudio del condicionamiento negativo de la dependencia.

Inevitablemente , los efectos del castigo sobre la dependencia se modifican en virtud de los efectos de las recompensas que se dispensan de vez en cuando por ella en casi todas las situaciones familiares. Así que la formación de la dependencia contrasta fuertemente con la educación sexual, en la que rara vez, o nunca se dispensan recompensas, o con la afirmación de la agresión, que en la mayoría de los hogares, solo entraña recompensas intermitentes, en muy selectivas y poco frecuentes.

En resumen se ha demostrado que el refuerzo positivo de la población verbal o recompensas materiales, incrementa la frecuencia de las respuestas agresivas de los niños, que el esfuerzo de un tipo de recompensa de la agresión en situación de juego relativamente impersonales se transfieren a situaciones sociales nuevas, en las que puede manifestarse una agresión interpersonal.

Los datos indican que el castigo físico o verbal por una figura de autoridad, tiende a inhibir la agresión en presencia del agente de castigo, por otra parte una negación prolongada de recompensa a la dependencia lleva a un decremento de esta conducta. Así que las consecuencias del castigo y la falta de recompensa de la conducta de dependencia, depende de la frecuencia con que a la vez se recompensa positivamente ésta.

El desarrollo del autocontrol

Hasta ahora nos hemos fijado en la presentación de estímulos externos del tipo de los ejemplos de conducta y las pautas de refuerzo, para guiar y modificar las respuestas sociales de los niños. A medida que el niño desarrolla su capacidad motora y aumenta su campo de contactos sociales, pasa cada vez menos tiempo en compañía de sus padres cuyas oportunidades de influir directamente sobre su conducta disminuyen como consecuencia de ello. Pero la mayoría de los niños, aún sin refuerzo por parte de agentes externos, mantienen muchas de las pautas de respuestas que han adquirido a través de la instrucción paterna: es el período en que los estímulo de génesis interna llegan a tener mas influencia que los externos como guías de la conducta.

Suele describirse el proceso de adquisición del autocontrol como aquel en el que se incorporan, introyectan o interiorizan las normas paternas, se forma el " superego" o se desarrolla algún agente moral interno, reflejo de los padres para contener los impulsos que son " ego- alien" Frecuentemente se ha hecho el intento de identificar como determinantes del control social las diferencias entre miedo, culpa y vergüenza, e incluso de caracte-

rizar a las culturas en términos de las fuerzas inhibitorias morales que mantienen la conformidad social.

La sumisión a las normas de regulación de la sociedad, implican un alto grado de aprendizaje mediante discriminación en el ejercicio del autocontrol: los niños tienen que aprender a discriminar entre las circunstancias en que pueden manifestar determinado tipo de conducta y aquellas en que esta conducta no es socialmente aceptable y utilizar solo las respuestas oportunas en cada ocasión.

Parece que la desvaloración de las metas y actividades poco accesibles o prohibidas así como la alta valoración de los medios desagradables para conseguir un objetivo muy deseado, son formas aprendidas de mantener el autocontrol. Aunque por ahora, no disponemos de pruebas directas sobre ello, sospechamos que los padres y otros modelos sociales pueden transmitir con facilidad de este tipo de respuestas.

Se encontró que las pautas de autoreforzamiento de los niños se parecía mucho a las del modelo al que se las había expuesto; además tendían a reproducir los comentarios de autoaprobación y autocrítica de su modelo. Así que aunque ambos grupos tenían acceso a un copioso surtido de refuerzos materiales muy pesados, los niños que a través de la imitación, habían adoptado un criterio alto para autoreforzarse, apenas utilizaban esos recursos y solo lo hacían cuando conseguían niveles de ejecución relativamente altos, mientras que los niños expuestos al modelo laxo se recompensaban generosamente incluso para una realización mínima.

La comparación entre los resultados obtenidos con modelos adultos y los obtenidos con compañeros revelaba que los niveles que los adultos se proponían a sí mismos a sus pautas de refuerzo influían más sobre los niños.

Se ha relacionado la severidad de las presiones paternas de socialización con el grado de autocontrol que demuestran los niños en las situaciones de tentación o de logro. Los resultados, aunque lejos de ser consistentes, indican en general que los niños que experimentan presiones de socialización relativamente precoces o severas tienden a manifestar un autocontrol mayor que el de los niños instruidos con mas indulgencia. Si suponemos que las medidas de severidad de socialización reflejan hasta que punto recompensa, el padre la conformidad a sus normas y castiga la falta de obediencias, estos resultados prueban de forma indirecta que las pautas de refuerzo paternas son determinantes importantes de la fuerza como hábitos de las respuestas de autocontrol de los niños.

Se ha prestado no poca atención a los efectos diferenciales sobre la conducta de los niños de métodos de disciplina, tales como el castigo físico, la crítica o el ataque verbal, la privación de privilegios la amenaza de pérdida de cariño, al aislamiento o la reconvención razonada. A veces se han clasificado estos métodos bajo dos encabezamientos fundamentales, los de disciplina psicológica material, en la suposición de que se consigue mas fácilmente el autocontrol si predominan los métodos psicológicos de disciplina. Hablando en términos generales, el castigo físico se ha considerado el prototipo de disciplina material con falta de amor y la reconvención razonada, así como la amenaza de pérdida de cariño como prototipo del tipo psicológico o con amor. El agente disciplinario puede ser crucial para determinar el tipo de efectos que tendrá la disciplina en el niño.

Todo tipo de disciplina puede implicar en determinado grado al menos, dos operaciones, la presentación de un refuerzo negativo y la retirada o negación de un refuerzo positivo. La presentación modélica por parte de los padres de dolor y otras reacciones emocionales en el curso de sus interacciones disciplinarias puede contribuir, por otros caminos a desarrollar el autocontrol, y de esta forma tener efectos que en general se han atribuido a los métodos psicológicos de disciplina.

Son varios métodos paternos de disciplina que se han considerado ejemplos de reconvención razonada: comprenden la descripción de las consecuencias adversas para los demás de la conducta del niño (por ejemplo, dolor, incomodidades o apuros) consecuencias que puede que el niño no conozca.

A veces incluye, además un modelo simbólico del tipo de presentar ejemplos o dar instrucciones detalladas de otras formas de respuesta con valor social, que el niño puede adoptar cuando en una ocasión futura surja una situación similar. Mientras que el recalcar sus consecuencias sirve principalmente para inhibir la conducta que el padre desea evitar, los ejemplos de conducta social y las instrucciones explícitas de como comportarse de forma socialmente positiva le proporciona al niño normas para regir y valorar sus acciones.

En cuanto a la modificación de la conducta Bandura presenta una amplia gama de problemas descritos e ilustrados con un apropiado procedimiento disponible de influencia social para aportar material de estudio de instrucción infantil y clínico para acentuar la amplia aplicabilidad de estos procedimientos.

Vinculación de la teoría con nuestro proceso

Creemos que la teoría del aprendizaje social de Albert Bandura retoma aspectos muy importantes acerca de la problemática que aqueja a nuestro grupo escolar de 6to. " B" esto es, la indisciplina, que afecta principalmente en la organización, trabajo y aprovechamiento general del grupo, motivo por el cual quedó como problema central, tal parece que muchas veces uno como maestro descuida la investigación personal de la problemática de nuestros alumnos así como al situación familiar que influye determinantemente en su conducta, esta conducta al no estar bien encausada en algún niño provoca que otros sigan el mal ejemplo. (tomen como modelo)

Se han tomado algunos conceptos de la teoría del aprendizaje para explicar un poco más el modelado observacional.

- Es esencial destacar que del modelo no se imita solo lo que se desea, sino también lo incidental o no previsto
- Es un proceso de aprendizaje por el que el individuo adquiere una conducta, a partir de la experiencia los comportamientos de otros sin la necesidad de ejecutar la conducta, ni de recibir consecuencias directas por esa emisión.
- Representa una economía de comportamiento para el individuo y para la sociedad, un recurso eficaz de instauración de conductas a partir de modelos socialmente valiosos que actúan como refuerzos inmediatos en muchos observadores a la vez.
- En definitiva se trata de intentar que el sujeto genere sus propios mecanismos de control frente a las exigencias del ambiente.
- Los niños que observan modelos agresivos generan la misma respuesta
- La frustración puede provocar en el niño gran variedad de reacciones, la regresión, la apatía, la dependencia, el retraimiento, la somatización, la agresión, el autismo o la conducta constructiva respecto a una tarea.
- Los padres influyen determinantemente en la conducta del niño como primeros modelos de observación.

Viendo la perspectiva de estas teorías, desde su punto de vista, rescataremos algunos puntos de cada una de ellas útiles en la resolución de la problemática que enfrentamos actualmente dentro de nuestro salón de clase, creyendo que con estas daremos una explicación clara y concisa del comportamiento que pretendemos modificar.

Lo que tomaremos de Bandura es esencialmente la repercusión de la limitación en el niño, así como las influencias paternas, esto es, su dinámica del modelado de conducta, y a la autodisciplina, como un fuerte ingrediente en la situación escolar.

Segun Bandura son conocidas las influencias vocacionales que los profesores ejercen sobre los estudiantes a partir de la consideración que hacen de su materia y de los comportamientos personales y profesionales que acompañan su actuación.

La cultura educativa generalmente tiene la idea de que el maestro es un ser que castiga, por lo que no se le toma como guía sino como observador de la disciplina en el grupo. El alumno necesita sentir que hay una autoridad para comportarse bien.

A partir de las teorías antes mencionadas podemos resumir que cada una de ellas se tomara lo siguiente para el desarrollo de nuestro trabajo.

Partiendo de nuestra problemática, que es la indisciplina es el grupo, nos damos cuenta que el alumno lleva influencia del exterior del aula, por tal motivo en su conducta pueden reflejarse las vivencias familiares, sociales y económicas. Notamos que tanto en padres de familia como en comunidad en general se tiene cierta tendencia a creer que el maestro es juez de las acciones del alumno y que tiene que castigar las acciones que no están dentro de la tolerancia general en el grupo. Tal es esta creencia que tradicionalmente, el maestro ha asumido este papel, muy en relación y concordando con la teoría de Skinner en cuanto al estímulo respuesta, esta en referencia al hecho de que cuando el alumno se porta mal recibe un castigo, si tiene una buena acción, recibe un premio, tomamos los refuerzos positivo y negativo de la teoría conductista específicamente del condicionamiento operante, porque creemos que se vincula, con nuestra problemática. Retomaremos la ley del efecto en que segun las respuestas que se dan en el organismo, se asociaran firmemente con esa situación, por el contrario aquellas respuestas que acompañan o se asocian a un estado insatisfactorio debilitaran su ligazón con la situación.

Muchas veces nuestra problemática se ve acentuada por la ignorancia respecto a que el niño, conforme a su desarrollo, presenta diversas fases que no podemos detectar y encausar adecuadamente, por consiguiente no

se da la asimilación y acomodación que esperamos, mismas que maneja Piaget en su teoría psicogénetica y que utilizaremos para la proyección de nuestro problema.

De Piaget utilizaremos las conductas que estudia la psicología y que son intercambios de orden (asimilación y acomodación)

Cabe citar un ejemplo de nuestra realidad docente en donde por contar con grupos tan numerosos de hasta 56 alumnos, nos vemos en el necesidad de levantar la voz para darnos a entender ocasionando que los alumnos imiten nuestra propia conducta, se dan casos de limitaciones del núcleo familiar, donde el niño varón quiere imitar a su padre si éste presenta una conducta autoritaria y altanera.

IV FORMULACION DEL PROBLEMA Y PROPUESTA DE SOLUCION

PLANTEAMIENTO DEL PROBLEMA DOCENTE JUSTIFICACION Y OBJETIVOS DE SU ESTUDIO

Debido a la inquietud surgida en algunas reuniones con padres de familiar respecto a la disciplina y a nuestra propia experiencia con los grupos, se despertó, en la comunidad escolar, el interés por conocer alternativas que apoyaran la solución de dicho problema.

De esta manera se realizaron investigaciones de campo y teóricas que fundamentarán lo que motiva la indisciplina en el grupo escolar, así como el hecho de conocer algunas propuestas de solución y la intención de llevarlas a cabo en el transcurso de nuestra práctica educativa, para mejorar con ello la relación existente entre maestro alumno, así como involucrar al padre de familia en la evolución disciplinaria del niño y la comprensión y acercamiento al maestro, en su hacer educativo.

Conocido es que no podemos solucionar todos los problemas, sobre todo cuando son grupos numerosos, pero si, en cambio implementaremos estrategias para modificar y aligerar la carga que implica tratar con un grupo de 50 cincuenta alumnos en un espacio reducido de salón.

Consideramos que nuestro problema es: ¿Que estrategias pueden ser útiles para modificar problemas de indisciplina en el grupo? Pues creemos que al lograr disciplina se propugnará la formación de personas responsables y partícipes en la normatividad de la integración social, los alumnos lograrán una real colaboración, ésta como exigencia de la sociedad, del país en el que crezca el niño, al mismo tiempo fomentar una educación integral y equilibrada en el cumplimiento de normas establecidas en el grupo y por el grupo.

Objetivos

Investigar problemáticas en la práctica docente que surjan en la comunidad para buscar su posible solución.

Involucrar a la comunidad en la investigación de posibles soluciones a la problemática dada.

Considerar este proyecto como una experiencia para aplicarla conforme a nuestra práctica docente en el Esc. Primaria " Idolina Gaona de Cosio".

Considerar los factores causales de la problemática a investigar.

Organizar y realizar una propuesta pedagógica.

Aprovechar el intercambio de experiencias docentes en el equipo docente para mejorar las actividades en el grupo.

Propuesta pedagógica

* En nuestra propuesta pretendemos alcanzar algunas transformaciones, como motivar a los alumnos para que su conducta se proyecte a la sociedad, ^{que se supervisan} supervisar las conductas para asegurarnos de que los alumnos con pocas habilidades tengan las mismas oportunidades para responder, fomentar entre los alumnos la participación en la planeación del aprendizaje así como en los trabajos cooperativos para mejorar sus habilidades de comunicación, animación a los alumnos a persistir con los problemas difíciles y a terminar proyectos, que sean capaces de aportar nuevas ideas. En fin, que sean decididos al tomar determinaciones con autonomía sin perjudicar a sus compañeros, que sea crítico en sus acciones y tolerante con el medio social que lo rodea. /

Al cambiar se relacionará completa y positivamente con diversos elementos de la práctica docente, como, el plan y programa de estudio, con las actividades cotidianas de aula, con el espacio físico escolar, actitudes deferentes hacia la práctica docente de autoridades escolares, maestros alumnos, padres de la familia y comunidad escolar.

Se encontrarán también algunos obstáculos como la población numerosa con la que cuenta la comunidad del Sauz, en Tlaquepaque con grupos hasta de 50 alumnos, diversas problemáticas sociales y familiares, con el concepto equivocado de disciplina que se conoce y sobre todo con la falta de un gabinete psicopedagógico. Sin embargo se cuenta con algunas facilidades como la disposición de los maestros por lograr una transformación en su conducta, con la colaboración de la dirección en diversas actividades.

Creemos que es muy posible lo que se propone, pero sería mas viable si se contara con un gabinete psicopedagógico, porque la buena actitud y sobre todo el espíritu de colaboración en los maestros existe.

La propuesta va dirigida esencialmente a la aplicación de estrategias en el salón de clases, para modificar con ellas la conducta de los alumnos, en caminándolas a una armonía convivencial participativa.

Técnicas para modificar la conducta

Fichas reforzadas

Fichas reforzadoras es un objeto que se puede cambiar por cosas o actividades de valor, En el ámbito escolar se emplean como las monedas en forma de puntos, para conseguir las cosas mas apetecibles, como golosinas, dulces, cromos, pero no solo cosas materiales, sino, también actividades como excursiones , videos ,etc.

La técnica de economía de fichas es un conjunto de procedimientos para usar sistemáticamente fichas con el objeto de reforzar la conducta deseada. Las fichas se conceden contingentemente, esto es se entregan o se ganan cuando el sujeto produce la conducta que se está reforzando y se retienen siempre que la conducta no sea satisfactoria. (condicionamiento operante de Skinner).

Objetivo

Mejorar el aprendizaje y la realización del escolar dentro de su ambiente de clase normal y tiene en todo caso un carácter de rehabilitación puntual ante una dificultad individual o grupal específica.

Planeación

Esta técnica se aplicará en grupos numerosos, porque todos los alumnos pueden participar .

Se utilizarán los puntos de colores en una lista.

En una cartulina se pondrán los nombres de los niños en la que se colocarán los puntos a fichas que el niño vaya obteniendo.

Material

- cartulina cuadrículada
- marcadores de agua. Rojo azul y verde
- cinta adhesiva
- material humano 50 alumnos en promedio

Tiempo

En periodos semanales se otorgarán las fichas, hasta completar un bimestre

Descripción

Las fichas son cuadros de color específico de acuerdo a su finalidad, en azul se escriben los nombres de los niños en la lista, en rojo se otorgan los puntos pintando un cuadrado cada vez que el alumno se haga acreedor a ello, el color verde retiene una ficha roja, y se pinta abajo de la línea de los rojos.

Desarrollo

Se puso la lista al frente del salón, se les explicó a los niños que para obtener puntos rojos (fichas) debían disminuir la voz al platicar, debían evitar peleas, incrementar su participación y cumplimiento en cuando a los trabajos en el salón, también se les aclaró que debían mantener una buena conducta , porque si no lo hacían la ficha que se les había otorgado se les retendría en cuanto fallaran en la conducta deseada y se pintaría un cuadro verde.

Al finalizar la semana, ellos mismos evalúan su comportamiento entre sí, se formaron equipos y deliberaron un momento para después señalar a los mercedores de la ficha. A los alumnos que alcanzaron el objetivo se les otorga la ficha.

Variantes

Se utilizaron listas a modo de gráfica se utilizó círculos de color rojo, estos pegados en una tachuela se clavaban en la lista al frente del nombre del niño cuando era merecedor y se recogía cuando faltaba con la conducta deseada. La lista se pego en un bloque de fibracel para facilitar el clavado de la ficha.

El trabajo para la evaluación también se hizo por filas, en otra ocasión se evaluaron los equipos, pero con esta modalidad a cada uno se les explicó que contaban con 10 fichas iniciales en el bimestre de color rojo, las cuales pueden permanecer o disminuir, si su organización y disciplina son deficientes de acuerdo a la evolución del equipo-

Como premio a los que tuvieron más fichas o mejor conducta en el bimestre de septiembre octubre se les llevó a las fiestas tradicionales de la ciudad "fiestas de Octubre".

EVALUACION

Esta técnica ha rendido muy buenos frutos, en cuando a la mejoría de la disciplina, al iniciarla, algunos niños (los mas desordenados) no estaban de acuerdo, argumentando que sus compañeros les tenían mala idea, que por eso no les correspondía ningún punto; pero sus compañeros de equipo les hacían notar sus errores, poco a poco empezaron a cambiar su actitud. Otro factor que influyo para que se mejorara fue el paseo otorgado a los que si cumplían con buena conducta.

Aunque la evolución favorable no se puede medir con escalas numéricas exactas, se puede hacer con escalas estimativas y con rasgos porcentuales en gráficas que observacionalmente nos dan una idea de esta mejoría

GRAFICA No. 19

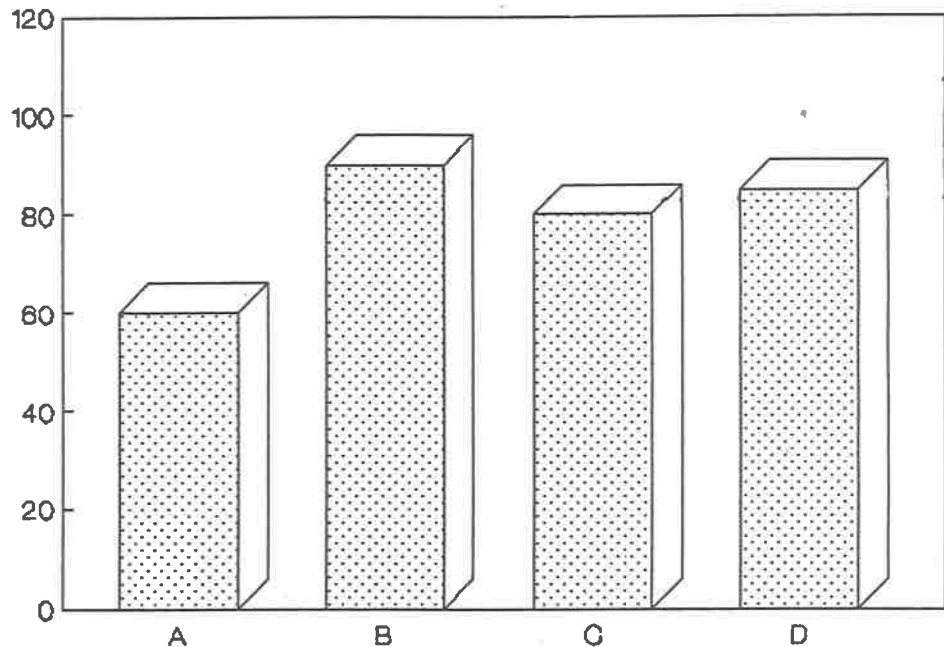

A.-DISMINUYE LA PLATICA EN LA CLASE
D.-MEJORA SU DISCIPLINA

B.-MANIFIESTA MENOS AGRESION

C.-INCREMENTA SU PARTICIPACION

FICHAS REFORZADORAS



Foto 3. El maestro explica a los alumnos para que son las fichas y como obtenerlas.



Foto 4. El aprovechamiento individual es mas significativo cuando el alumno sabe que es capaz de tener autodisciplina para obtener una ficha.

Algunas de las estrategias que es posible utilizar en el grupo, tomadas del aprendizaje social: Métodos para modificar la conducta de Albert Bandura que se basa en el conductismo de Skinner y Pavlov.

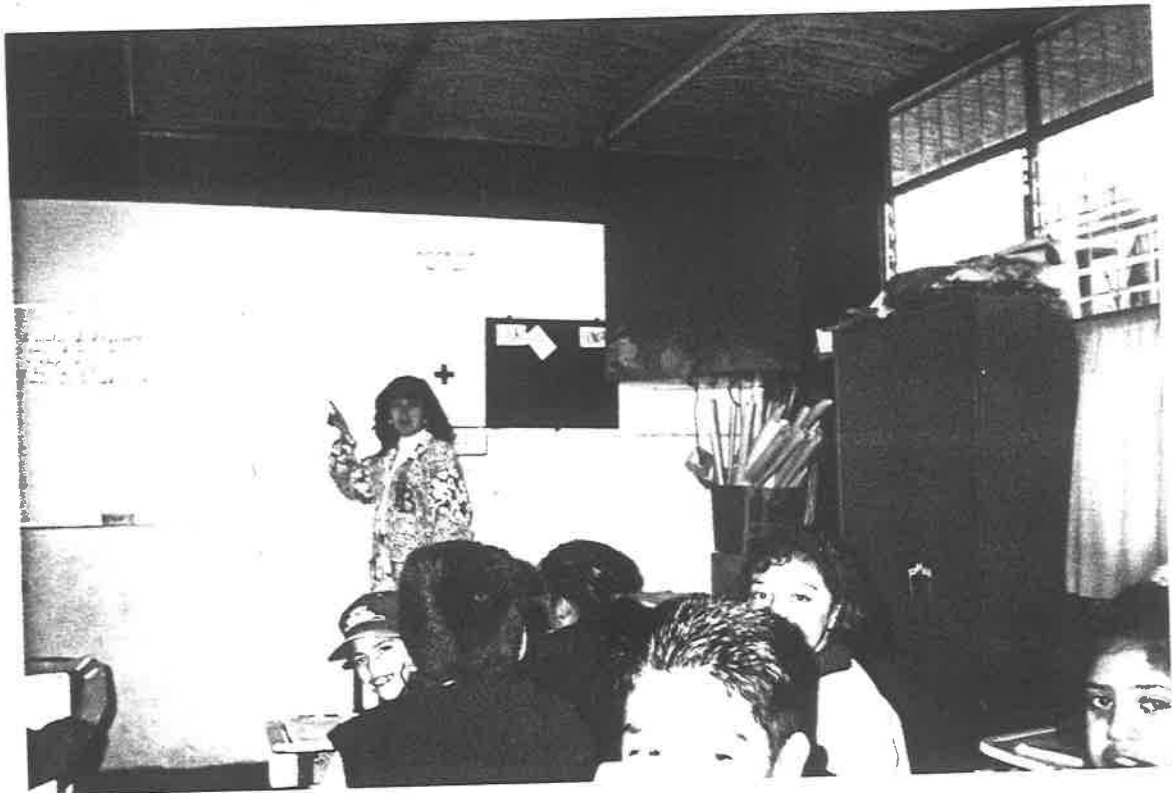
Extinción

Eliminar un problema de conducta con problemas que se mantienen por un refuerzo positivo intermitente o por una reiterada reducción de la ansiedad. Para este caso puede llevarse a cabo la extinción, con solo alejar al que refuerza.

Este método no lo hemos llevado a cabo en nuestro grupo, pero es una medida que se toma en la escuela cuando algún alumno presenta problemas de conducta severos que ejemplifica a los demás compañeros, se estudia el caso a nivel consejo técnico desde perspectiva familiar y se cambia al alumno otro a grupo paralelo en la misma escuela, para retirar al que refuerza.

Afortunadamente son pocos y escasos los alumnos que presentan este tipo de conducta.

El contrato social

El contrato social es un acuerdo entre profesor y alumnos acerca de las reglas y las consecuencias del comportamiento en el salón de clases. Este diseño incluye métodos para:

- 1.- Involucrar a los alumnos en el proceso.
- 2.- Asegurarse de que las reglas sean claras.
- 3.- Desarrollar consecuencias, no castigos.
- 4.- Permitir que el contrato cambie según las necesidades del grupo.
- 5.- Dar habilidad al maestro y alumnos para tomar decisiones.
- 6.- Incrementar la comunicación entre maestros, alumnos, directivos y padres.

Así el contrato social engloba los principios de modelo de responsabilidad. El desarrollo del contrato social esta basado en la toma de decisiones democráticas.No hay una manera única de crear un contrato social. Puede haber creatividad y flexibilidad de los maestros para adaptar el contrato social y asi concuerde con cada situación.

Los maestros que han usado los contratos sociales nos dicen de manera enfática que los alumnos violan menos las reglas y que ellos mismos pueden pasar mas tiempo, haciendo aquello por lo cual se les paga o trabajar.

Objetivo

Involucrar al alumno en la creación de reglas en el salón de clase, para que se concientice por si mismo de la necesidad de respetarlas y con ello contribuir al desarrollo de un ambiente de convivencia armónica entres sus compañeros. Siendo su principal objetivo que los niños construyan un ambiente de trabajo acorde a sus necesidades, a través de la creación de reglas o estatutos elegidos por ellos mismos.

Planeación

En conjunto con los alumnos y maestros se elaborarán las reglas del salón; se llevará a cabo siguiente tabla, cuidando las variaciones que al realizarla se pudieran dar.

Tiempo

Se iniciara en septiembre de 1997.

El establecimiento de reglas y la evaluación de ellas en 6 seis días, la aplicación del contrato por el resto del año escolar.

Material

- cartulina
- marcadores de colores
- cinta adhesiva
- hojas blancas, para aplicación del cuestionario
- lápiz hojas blancas para la regla escrita..
- material humano 50 cincuenta alumnos en promedio y el maestro.

Desarrollo

Tabla de contrato social (6)

- | | |
|---|--|
| a) <i>Antes de iniciar la clase:</i> | <i>Desarrolle su bandera, esto es ponga sus reglas, explique en que consiste el contrato, negocie las reglas y consecuencias explique lo que hace a una regla buena y a una consecuencia..</i> |
| b) <i>Primer dia (esto puede ocurrir al inicio o durante el año escolar)</i> | <i>A cada alumno se le asigna de tarea que desarrolle una regla y una consecuencia para el maestro y otra para la relación entre ellos. Sus reglas bandera están ahora en efecto (10 a 15 min). recoja las tareas después de clase y organice las reglas para evitar la duplicación.</i> |
| c) <i>Dia dos</i> | <i>Comparta todas sus reglas y consecuencias (incluyendo sus reglas bandera y sus reglas negociables).</i> |
| d) <i>Dia tres</i> | <i>Comente, haga un juego de roles o defina cualquier regla que no haya quedado clara (tiempo aproximado: un periodo de clase completo).</i> |

e) *Día Cuarto*

Utilice el proceso de toma de decisiones para determinar cuales reglas y consecuencias de las restantes van a permanecer como parte del contrato (20 a 25 min.)

f) *Día cinco*

Aplique una prueba del contrato social (15 minutos). Después de la clase, corrija la prueba. Envié una carta a los padres e informe acerca de la aplicación de su contrato.

g) *Día seis*

Fije una reunión con la dirección de la escuela, para comentar cualquier consecuencia que los incluya.

h) *Una semana
después*

Regrese la prueba, vuelva a aplicarla a aquellos alumnos que no hayan obtenido el 100% correcto.

Pegue el contrato en el salón. Renegocie cualquier regla o consecuencia que no funcione. Agregue nuevas reglas y consecuencias cuando sea necesario.

i) *Una vez al mes*

Tenga una revisión del contrato social con el grupo, comente como esta funcionando el contrato social puede añadir o quitar regla y consecuencia , cuando sea necesario en estas reuniones. Sus alumnos deben participar en la reformulación, al igual que lo hicieron el cuarto día

Las reglas de este contrato se establecieron al inicio del año escolar y variaron al ser cambiadas según las necesidades del grupo.

La prueba que se aplicó contiene las siguientes preguntas de acuerdo a las reglas surgidas en el grupo las preguntas pueden variar.

Contrato social

Nombre _____

- 1.- Además del cuaderno o carpeta con hojas de papel en blanco
¿ Que mas debes de traer a clase diario?
- 2.- Que tienen que traer a la clase de salud todos lo viernes?
- 3.- A que hora inicia tu clase de salud?
- 4.- Si entregas tus trabajos aunque sea un día tarde ¿ que pasa con tu calificación?
- 5.- No puedes ir al baño en los primeros _____ minutos de clase.
- 6.- ¿Cuál es el tiempo para ir al baño?
- 7.- ¿ Cuándo puedes escribir o dibujar en tu libro de salud?
- 8.- Esta bien escribir o dibujar en lo escrito C F
- 9.- Si portas un sombrero de clase ¿ que debes hacer con el?
- 10.- Es posible obtener un lugar asignado en la clase por todo el año C F
- 11.- ¿Cuándo se permite las peleas, golpes en la clase?
- 12.- Si andas corriendo por el salón de clase eventualmente podrías quedarte sin permiso C F
- 13.- El tiempo libre de los viernes es para jugar y platicar C F
- 14.- ¿Cuándo pueden los alumnos jugar sin hacer ruido en clase?
- 15.- El tiempo libre de los viernes es para jugar y platicar C F
- 16.- ¿Cuándo puede la maestra cambiar la regla?
- 17.- ¿Cuándo no puede la maestra poner tareas?
- 18.- ¿Con cuánta anticipación se debe anunciar que habrá examen o cuestionarios?
- 19.- ¿Cuándo puede la maestra dejar tarea como castigo?
- 20.- Si dos alumnos tienen un problema en la clase, la maestra debe escuchar solo a uno de ellos C F
- 21.- La maestra puede dejar tarea en días de exámenes C F

- 22.- ¿ Cuánto puede la maestra llegar tarde a la clase?
- 23.- La maestra puede dejar tarea ___ veces a la semana
- 24.- Las pruebas pueden ser regresadas a los alumnos, por la maestra en _____ días.
- 25.- Cuando los alumnos se portan mal, ¿ a quién puede castigar la maestra?.
- 26.- Esta bien que la maestra lea notas que la alumna hizo para si misma?
C F
- 27.- La maestra puede leer las calificaciones de los alumnos frente a todo el grupo C F
- 28.- Necesitas tener ___ palomitas seguidas para que tengas tiempo libre.
- 29.- Si tienes 6 seis palomitas seguidas y luego una tacha, la cuenta de palomitas tiene que volver a empezar. C D.

GRAFICA No. 20

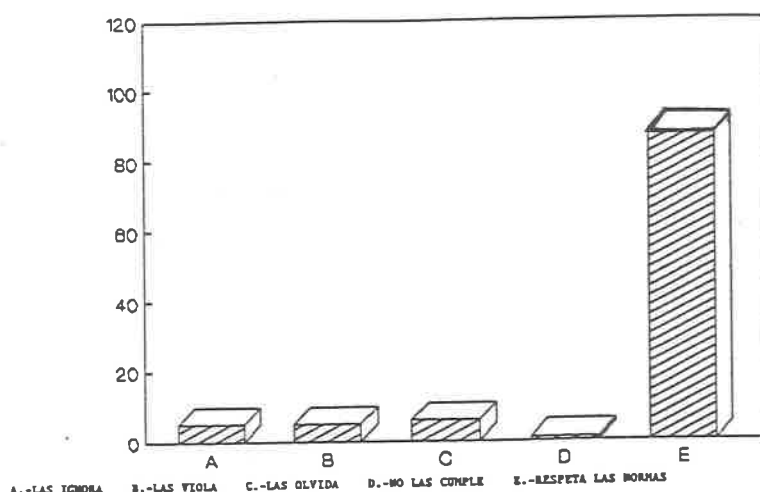

Se ha podido observar que la conducta de los niños se ha regulado pues son ellos los que sugieren las reglas,; por lo tanto existe respeto de las mismas. Se puede decir que el utilizar el contrato social nos está dando un buen resultado

EL CONTRATO SOCIAL



Foto 5. La elaboración de las reglas para el contrato social corre por cuenta de los alumnos, se debe cuidar la no repetición .



Foto 6. El maestro debe desplegar su bandera al elaborar sus propias reglas.

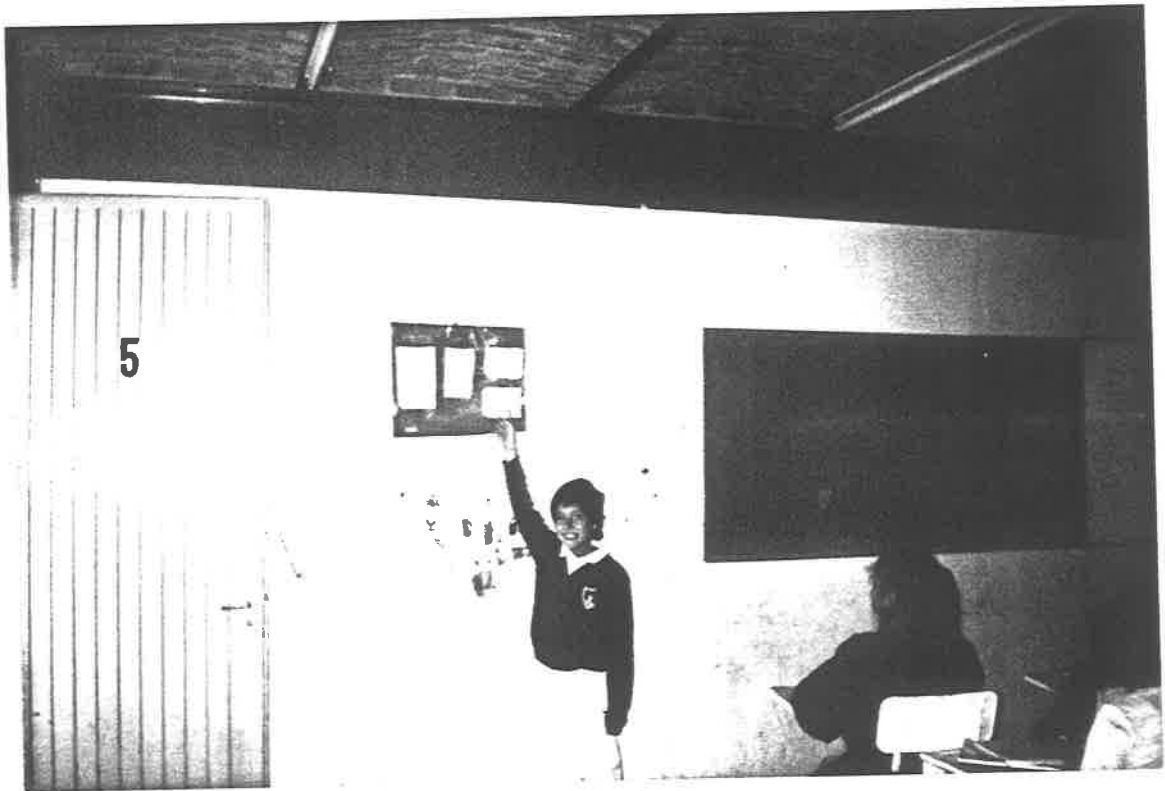

Foto 7. Las reglas pueden modificarse según la evolución del grupo o ante la actitud respecto a ellas. Cada grupo tienen rasgos particulares.



Foto 8. El trabajo del grupo se ve beneficiado con el contrato social, por que la mayoría de los alumnos respeta las reglas de orden.

La imitación social

La influencia del modelado se hace mas evidente en cuanto se provoca y controla la conducta proporcionando modelos, socialmente positivos al que se les recompensa. Cuando el observador ve que al modelo se le castiga por elegir ,medios ilegítimos para obtener un objeto meta que le atrae mucho, puede abstenerse de seleccionar para si esos medios pero si no dispone como alternativa de una respuesta socialmente positiva, tiende a utilizar un tipo distinto de conducta ilegítima para procurarse el objeto-meta que tanto desea.

El aprendizaje observacional por discriminación junto con el razonamiento fomentan la conducta cooperativa, incompatible con las respuestas agresivas que predominaban. El razonamiento consiste en hacerle ver al niño las consecuencias adversas de la conducta social para los que participaban en la situación simbólica. Los compañeros del niño pueden servir de modelos para modificar su conducta social.

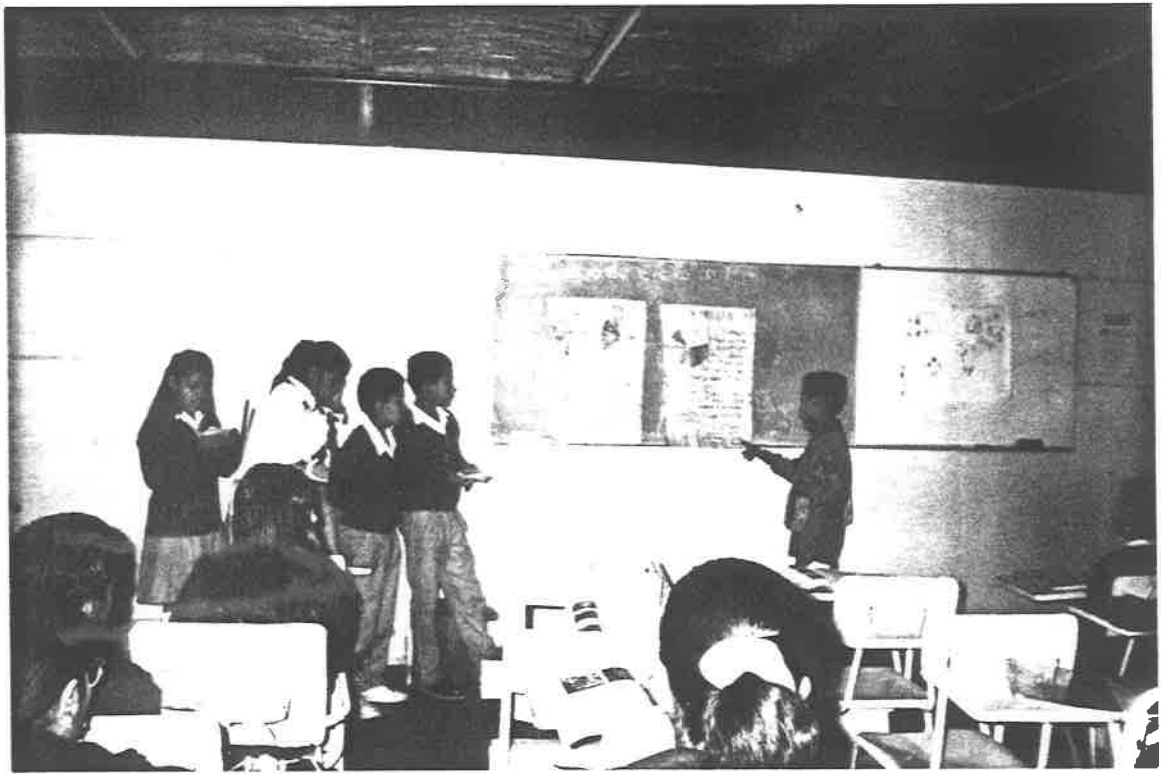
Aprendizaje por discriminación, el mejor procedimiento es, indudablemente, el de establecer situaciones sociales reales, o simbólicas y recompensar repetidamente las respuestas deseables ante estas estimulaciones, castigando o dejando sin recompensa las que no se desean.

En la mayoría de las teorías de la psicoterapia se acentúa. mucho el aprendizaje por discriminación que se consigue, según se piensa, al adquirir conciencia o insight, que supone comenzaran a desaparecer sus dificultades y que sus respuestas inconscientes super generalizadas serán reemplazadas por una conducta descriminativa, dirigida por la voluntad, pudiendo ser los resultados en la forma tradicional: entrevistas y en las técnicas de interpretación o clasificación.

Objetivo

Pretende mejorar la conducta y formación del alumno al proporcionarle modelos socialmente positivos.

Planeación.

Se rescatarán conductas imitables de algunos héroes y personas de la comunidad para que sean ejemplo a seguir por parte de los alumnos.

Materiales.

Los materiales usados en esta técnica son valorados moral, social y culturalmente, y están representados por personajes históricos, héroes sociales y de la comunidad escolar (maestros, alumnos, padres de familiar y autoridades educativas, etc.)

Esta técnica no tiene un límite de tiempo, se desarrollara durante todo el año escolar, en el salón de clases y en la comunidad escolar.

Desarrollo

En el grupo se han rescatado conductas imitables, de algunas personas, como ejemplo a seguir por parte de nuestros alumnos. Un caso fué cuando les hicimos ver a nuestros alumnos, que tienen una buena directora, que se ha esforzado por que ellos tengan acceso a una mejor educación, poniendo a su alcance, un laboratorio de computadoras y algunas clases extras como inglés y formación de valores. Creemos que este ejemplo les pudo servir para observar la tenacidad y disciplina en una persona muy cercana a ellos.

Otro caso es cuando tomando de la historia de nuestro país y universal, resaltamos las cualidades de los héroes que buscan mejorar la situación que vivieron en su época, los valores prevalecientes que los impulsaron, esto vinculándolo con la realidad.

Se les recordó que como ejemplo las batallas de Molino de Rey y la de Chapultepec que se libraron en 1847, recordaron como en ellas murieron 6 cadetes y Nicolás Bravo, reflexionaron sobre sus motivos y concluyeron que lo hacían por no perder su identidad nacional, que lo hacían porque verdaderamente amaban a su nación, los mismos alumnos descubrieron conductas imitables de estos acontecimientos.

Algunos obstáculos que percibimos de la imitación social, es cuando los niños imitan conductas negativas, a veces del mismo entorno familiar (padres golpeadores, machistas, drogadictos, alcohólicos, etc.)

Evaluación

Creemos que el seno familiar es importante para que un niño presente una buena conducta, pues los padres representan un buen modelo imitable, por ello procuramos con algunas dificultades económicas la ayuda de personal calificado, en estos casos un terapeuta familiar, que ha estado realizando juntas con los padres de familia, en donde trata temas como la necesidad de una buena conducta, para que sus hijos la imiten y proyecten; otros temas que se han tratado son: autoestima, sexualidad valores familiares, etc.

Para que este proyecto tenga resultado se pretende que sea permanente y que se valore la figura del maestro como modelo, procurando una actitud positiva, futurista, respetable y optimista de parte del docente, para que la refleje a sus alumnos así se forma un equipo en donde colaboran maestros y alumnos, donde tratamos de que exista confianza mutua obteniendo un resultado que para nosotros es bueno.

Esta técnica puede ser llevada a cabo con grupos numerosos y pequeños, esencialmente en la familia, provocando que el alumno mejore su conducta, la cual puede ser observada entre compañeros,.

Debido a que la conducta de los alumnos no se puede medir con tabuladores objetivos (número) se recurre a las escalas estimativa para valorar el avance que han logrado los alumnos, al aplicar estas estrategias para modificar la conducta en el grupo de 6° de la Escuela Idolina Gaona de Cosio.

Estos registros de evaluación comprenden del inicio del año escolar al primer periodo de vacaciones (diciembre). El grupo de 6° que estamos evaluando consta de 54 alumnos.

NIÑO / ESCALA	N° DE ALUM	MUY BIEN	BIEN	REGULAR	MAL
NORMAL	38	8	25	5	-
AGRESIVO	3	-	-	-	3
TIMIDO	3	1	2	-	-
COLERICO	2	-	-	1	1
INTRANSIGENTE	4	-	1	2	1
RETRAIDO	3	-	3	-	-
INTROVERTIDO	1	-	1	-	-

Otra forma de evaluar es a través de registros anecdóticos de cada alumno.

Un ejemplo fue cuando a la maestra de 6° le resultó muy favorable el uso de un lenguaje adecuado, es decir la comunicación con los niños utilizando palabras propias como : por favor, gracias, podría?, con permiso, necesitas ayuda? etc. Asi la maestra observo que sus alumnos se comunicaban con el resto del grupo de la misma forma.



Foto 9. El resaltar las cualidades de los heroes de nuestra patria fomenta en el niño valores cívicos (arriba)



Foto 10. El maestro presenta un buen ejemplo de imitación social para el niño

CONCLUSIONES

CONCLUSIONES

- 1.- El docente debe considerar que a través de la investigación participativa, se rompe con estructuras tradicionales y se combinan las funciones de investigación practica y docencia la que lleva a la modificación de la realidad.
- 2.- Con la investigación participativa se forman actitudes, propias de los sujetos sociales; porque promueve una madurez crítica y espíritu de iniciativa.
- 3.- La aplicación de técnicas disciplinarias en el grupo juega un papel importante en el desarrollo del autocontrol, de la habilidad de tomar responsabilidad de las propias acciones, de la manera en que los niños se comunican entre si y como aprenden a trabajar cooperativamente con otros.
- 4.- Resultaron fundamentales para poder realizar este trabajo, las opiniones de los padres de familia, los comentarios e ideas de los compañeros, docentes y sobre todo disponibilidad de maestros, alumnos, pues esto nos ha permitido tener un panorama mas amplio y claro de la investigación a desarrollar.
- 5.- Para fundamentar un problema resulta necesario recurrir a algunas teorías de carácter social, conductual, porque éstas manifiestan diferentes perspectivas y abordan particulares planteamientos de una misma problemática.
- 6.- El entusiasmo al conformar el equipo docente es uno de los ingredientes esenciales para el desarrollo de cualquier actividad mas en el ámbito educativo, que es nuestro campo de acción, por medio de este ingrediente fomentar el cambio en el trabajo del aula, proyectándolo a nuestros alumnos y a la comunidad en general.

- 7.- El maestro debe tomar en cuenta que el alumno no es un sujeto aislado porque su conducta segun Piaget depende de dos tipos de experiencia social, la que proviene de la transmisión educativa y cultural y la que proviene de las interacciones entre individuos.
- 8.- El alumno en gran parte es reflejo de su entorno pues a través de la adquisición de respuestas imitativas, tiende a formar su personalidad con las aportaciones del medio familiar, escolar y social por lo tanto la técnica de la imitación de ALBERT BANDURA, nos resulto fundamental en el trabajo realizado.
- 9.- El comportamiento según los conductistas puede ser modificado a través de estímulos positivos y negativos que se pueden utilizar para que una conducta desfavorable se convierta en favorable.
- 10.- Realizar esta investigación nos resultó muy productiva ya que nos aportó ideas y conocimientos que para nuestro trabajo resultan de gran utilidad, porque nos servirán para solucionar los problemas de carácter disciplinario que en el futuro se nos presenten.

BIBLIOGRAFIA

BIBLIOGRAFIA

- BANDURA Albert y Richard H. Walters
Aprendizaje Social y Desarrollo de la Personalidad
 Alianza Editorial. Madrid 1974. 245p.
- BONFIL, Castro, Ma. Guadalupe, et al
Pedagogía Bases Psicológicas. UPN México 1993. 420 p.
- CURWIN Richard L. y Allen N. Mendler
Disciplina con dignidad. ITESO. Guadalajara, Jal.
 México 1995. 389. p.
- Diccionario Enciclopédico. Madrid. Santillana 1992. 1526. p.
- Enciclopedia Práctica de Pedagogía
 Tomo 6. Editorial Planeta. Córcega, Barcelona (España)
 1989. 399. p.
- MUNGUÍA, Zatarain Irma y José Manuel Salcedo Aquino.
Redacción e Investigación Documental I Manual I
 UPN. México 1985. 233p.
- PIAGET, Jean. Seis estudios de psicología
 Barral Editores. Barcelona, España 1971. 199 p.
- SEP. Antología de Seminario. UPN. México 1986. 175 p.
- SEP. Introudcción a los Métodos Estadísticos
 UPN. Vol. 1 México 1986. 316 p.
- SEP. Seminario de Titulación UPN. México 1986. 185 p.