



unidad

SEAD

141

SECRETARIA DE EDUCACION PUBLICA



ESPAÑOL MANUAL DE CONSULTA PARA EL MAESTRO
DE 5º Y 6º GRADOS DE EDUCACION PRIMARIA.

CASTILLO PEREZ CLEMENCIA ISAURA
MALDONADO AVIÑA EVA
MALDONADO AVIÑA MA. DEL CARMEN
REYNA BRAVO MARIA ASUNCION
RUALCABA GONZALEZ IRENE

OBRA BASICA, PRESENTADA PARA
OBTENER EL TITULO DE LICENCIADO
EN EDUCACION PRIMARIA

GUADALAJARA, JAL. 1984

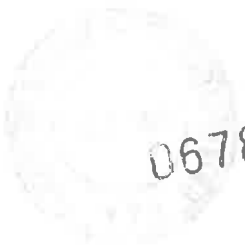

067847

RECEIVED

1954

NOV 11

UNITED STATES DEPARTMENT OF AGRICULTURE

WASHINGTON, D. C.



OFFICE OF THE ASSISTANT SECRETARY FOR
GENERAL INVESTIGATIONS

UNITED STATES DEPARTMENT OF AGRICULTURE
WASHINGTON, D. C.

NOV 11 1954

UNITED STATES DEPARTMENT OF AGRICULTURE

DICTAMEN DEL TRABAJO DE TITULACION

GUADALAJARA, JAL., a 10 de OCTUBRE de 1984

C. Profr. (a) EVA MALDONADO AVIÑA
Presente (nombre del egresado)

En mi calidad de Presidente de la Comisión de Exámenes --
Profesionales y después de haber analizado el trabajo de titula-
ción alternativa OBRA BASICA
titulado "ESPAÑOL. MANUAL DE CONSULTA PARA EL MAESTRO DE 5° Y 6°
GRADOS DE EDUCACION PRIMARIA"
presentado por usted, le manifiesto que reúne los requisitos a -
que obligan los reglamentos en vigor para ser presentado ante el
H. Jurado del Examen Profesional, por lo que deberá entregar diez
ejemplares como parte de su expediente al solicitar el examen.

ATENTAMENTE

El Presidente de la Comisión

PROFRA. MA. EUGENIA FIGUEROA MASCORRO

DICTAMEN DEL TRABAJO DE TITULACION

GUADALAJARA, JAL., a 10 de OCTUBRE de 1984

C. Profr. (a) MA. DEL CARMEN MALDONADO AVIÑA
Presente (nombre del egresado)

En mi calidad de Presidente de la Comisión de Exámenes --
Profesionales y después de haber analizado el trabajo de titula-
ción alternativa OBRA BASICA
titulado "ESPAÑOL. MANUAL DE CONSULTA PARA EL MAESTRO DE 5° Y 6°
GRADOS DE EDUCACION PRIMARIA"
presentado por usted, le manifiesto que reúne los requisitos a -
que obligan los reglamentos en vigor para ser presentado ante el
H. Jurado del Examen Profesional, por lo que deberá entregar diez
ejemplares como parte de su expediente al solicitar el examen.

ATENTAMENTE

El Presidente de la Comisión

Joa. Eugenia Figueroa Lascorro
PROFRA. LA. EUGENIA FIGUEROA LASCORRO

DICTAMEN DEL TRABAJO DE TITULACION

GUADAJARA, JAL., a 10 de OCTUBRE de 1984

C. Profr. (a) MARIA ASUNCION REYNA BRAVO
Presente (nombre del egresado)

En mi calidad de Presidente de la Comisión de Exámenes --
Profesionales y después de haber analizado el trabajo de titula-
ción alternativa OBRA BASICA
titulado "ESPAÑOL. MANUAL DE CONSULTA PARA EL MAESTRO DE 5° Y 6°
GRADO DE EDUCACION PRIMARIA"
presentado por usted, le manifiesto que reúne los requisitos a -
que obligan los reglamentos en vigor para ser presentado ante el
H. Jurado del Examen Profesional, por lo que deberá entregar diez
ejemplares como parte de su expediente al solicitar el examen.

ATENTAMENTE

El Presidente de la Comisión

Profra. Ma. Eugenia Figueroa Mascorro
PROFRA. MA. EUGENIA FIGUEROA MASCORRO

DICTAMEN DEL TRABAJO DE TITULACION

GUADALAJARA, JAL., a 10 de OCTUBRE de 19 84

C. Profr. (a) IRENE RUVALCABA GONZALEZ
 Presente (nombre del egresado)

En mi calidad de Presidente de la Comisión de Exámenes --
 Profesionales y después de haber analizado el trabajo de titula-
 ción alternativa OBRA BASICA
 titulado "ESPAÑOL. MANUAL DE CONSULTA PARA EL MAESTRO DE 5° Y 6°
GRADOS DE EDUCACION PRIMARIA"
 presentado por usted, le manifiesto que reúne los requisitos a -
 que obligan los reglamentos en vigor para ser presentado ante el
 H. Jurado del Examen Profesional, por lo que deberá entregar diez
 ejemplares como parte de su expediente al solicitar el examen.

ATENTAMENTE

El Presidente de la Comisión

Eugenia Figueroa Mascorro
PROFRA. MA. EUGENIA FIGUEROA MASCORRO

INDICE GENERAL.

	PÁG.
1. PRESENTACIÓN	7
2. FUNDAMENTOS DEL PLAN DE ESTUDIOS Y PROGRAMAS PARA LA EDUCACIÓN PRIMARIA	11
3. OBJETIVOS GENERALES DEL 5º GRADO	30
4. OBJETIVOS GENERALES DEL 6º GRADO	31
5. ADVERTENCIA AL LECTOR	32
6. CAPITULO I EXPRESIÓN ORAL Y ESCRITA	33
7. CAPITULO II FONOLOGÍA Y ORTOGRAFÍA	61
8. CAPITULO III LECTURA	105
9. CAPITULO IV NOCIONES DE LINGÜÍSTICA	145
10. CAPÍTULO V INICIACIÓN A LA LITERATURA	207
11. ANEXOS	275

"A NUESTROS SERES QUERIDOS"

PRESENTACION

La vida profesional plantea al docente de Educación Primaria, múltiples problemas que requieren solución; los más -- frecuentes giran alrededor de tres cuestiones esenciales en el proceso de la enseñanza: manejo de los contenidos programáticos; los recursos didácticos y de los materiales de que dispone para su labor.

El objetivo de esta Obra Básica es proporcionar al profesor de 5° y 6° grados de Educación Primaria un material que -- sirva de consulta en el momento en que planea y desarrolla la clase de Español.

Para lograr este propósito, se ha diseñado el presente -- trabajo como un Manual de consulta, lo que literalmente significa: obra donde se compendia los conceptos sustanciales -- del programa de Español de los grados mencionados.

Ahora bien, atendiendo a las características generales -- del educador, que oscila entre el joven recientemente egresado de la Escuela Normal, hasta el profesor que está próximo -- a jubilación; con hábitos de estudio y capacidades de aprendizaje de variados, se ha diseñado con textos diagramados, ya que -- entre otras cualidades, el texto diagramado proporciona al -- -- estudioso que aprende, los siguientes beneficios:

°Tareas de aprendizaje concretas, para evitar una enseñanza abstracta.

°Proceso lógico de aprendizaje.

°Descripción de conceptos y definiciones fáciles de ser identificadas.

°Cuadros sinópticos, esquemas y diagramas que faciliten la visualización de los conceptos y sus explicaciones.

°En suma, la importancia del texto diagramado radica en que, constituye parte didáctica esencial del proceso de autoinstrucción.

Es importante señalar, para mayor entendimiento del docente, que el presente manual cuenta con cuatro estructuras -- que le permitan lograr una integración funcional y que son:

LÓGICA:

Surgida del procedimiento intelectual a seguir para conducir al lector en busca del conocimiento. Los Métodos usados en esta obra son: la inducción, la deducción, el análisis y la síntesis.

DIDÁCTICA:

La estructura didáctica, respeta la organización de los programas de 5° y 6° grados de Educación Primaria -- establecidos por la SEP en 1982.

Los elementos que constituyen la --- obra son:

° Introducción a la obra.

° Cinco capítulos que corresponden a: Expresión Oral y Escrita, Fonolo___
gía y Ortografía, Lectura, Nocio___
nes de Lingüística e Iniciación a -
la Literatura, tres apéndices y tres
anexos donde se exponen algunas ex___
presiones didácticas.

° Cada capítulo contiene nombre del -
tema, tabla de contenido, desarro___
llo y bibliografía.

SENSORIAL:

El uso de esquemas y diagramas que -
adornan al texto lo haran más atrac
tivo y fácil de ser consultado, ins
cribiéndolo dentro de la cultura --
visual: por considerarlos más econó
micos en su empléu y más a su alcan
ce del maestro. pues este siempre --

piensa: "si tuviera una ilustración"
... "si contara con un esquema"...

DISEÑO GRÁFICO:

Le da funcionalidad de texto haciéndolo legible, claro, objetivo, dinámico. Para darle unidad de estilo, utilizamos: letras altas mayúsculas para los títulos, letras altas minúsculas para los subtítulos; letra script para el contenido y cursiva para los ejemplos que aparecerán dentro de los capítulos con el subtítulo ejemplo. El formato está constituido por áreas tipográficas y -- áreas marginales tendientes a crear equilibrio en la distribución de elementos en cada página.

Para darle imagen institucional utilizamos los logotipos identificativos de cada aspecto del área que -- utiliza el libro del alumno.

FUNDAMENTOS DEL PLAN DE ESTUDIOS Y PROGRAMAS PARA LA EDUCACION PRIMARIA.

DŌCTRINARIO:

La orientación Ideológica que sigue la actual Escuela Mexicana en la enseñanza, es emanada del Artículo 3° Constitucional, el cual señala como precepto, la educación que imparte el Estado tenderá a:

- Desarrollar armónicamente al educando.
- Fomentar el amor a la Patria al mismo tiempo que la conciencia hacia la solidaridad internacional en un marco de independencia y de justicia.
- Contribuir a la mejor convivencia humana y al ejercicio de la democracia.
- Y a la formación del pensamiento objetivo y científico, así mismo, como al acrecentamiento y continuidad de nuestra cultura.

TELEOLOGICA:

El Artículo 5° de la Ley Federal (') que regula la la educación que imparte el -----

(') Véase Anexo No. 1.

Estado, menciona, las finalidades que se pretende lograr con la Educación Básica.

De acuerdo a dichas finalidades, a las necesidades del niño, así como, tomando en cuenta la situación social, política y económica del país, se han establecido diecinueve objetivos generales (') que el alumno deberá alcanzar al concluir la Educación Primaria.

Dichas finalidades responden al concepto fundamental de lo que debe ser la educación, y que queda explicitado en el artículo 2° de la Ley Federal de Educación. "La educación es medio fundamental para adquirir, transmitir y acrecentar la cultura; es un proceso permanente que contribuye al desarrollo del individuo y a la transformación de la sociedad, y es factor determinante para la adquisición de conocimientos y para formar al hombre de manera que tenga sentido de solidaridad social". (')

(') Véase Anexo 2.-

(') Ley Federal de Educación. Reimpresión. Departamento de Educación Pública, Gobierno del Estado de Jalisco. 1974.

POSTULADOS DIDACTICOS

FORMACION INTEGRAL DEL EDUCANDO

Toda actividad educadora tiene como fin principal, la formación completa de la personalidad del educando con miras a lograr que como individuo tenga la posibilidad de alcanzar plenitud de su vida en todos los órdenes. Se propone para el caso, favorecer la madurez mental, física y efectiva del niño, de tal manera que logre la integración social al grupo en que se desenvuelve, al mismo tiempo que actúa sobre él. Es la idea de una adaptación activa a la sociedad para que promueva cambios y adaptaciones que beneficien el desarrollo general.

Para lograr la formación integral del educando, los objetivos del programa se ubican dentro de tres esferas de desarrollo del niño: cognoscitiva, socioafectiva y psicomotriz.

APRENDIZAJE ACTIVO: "La dirección del aprendizaje se basará en actividades que asimilen la reflexión la elaboración de conceptos, la adquisición de hábitos y habilidades y la aplicación de los conocimientos en la resolución de problemas" ('). El estudio del desarrollo de los procesos cognoscitivos

(') Pedagogía: Bases Psicológicas. UPN, México 1982 P.200.

muestra que el niño aprende a través de:

- a) La acción sobre los objetivos, entendiendo dicha acción como la actividad intelectual que realiza el sujeto sobre los objetos ya sea en forma oral o escrita, o bien, en situaciones que el medio le presente.
- b) La reflexión sobre su propia acción y los resultados que ella produce en los objetos personas del medio.
- c) El intercambio de opiniones permanentes con los otros ('). "Teorías psicológicas con enfoque psicogenético".

ADECUACIÓN:

Todo nuevo aprendizaje se ha de basarse necesariamente en aprendizajes previos-- esto es teniendo en cuenta que cada situación de aprendizaje es la base de otro futuro aprendizaje, el profesor debe de estudiar detenidamente cualquier situación educativa dada, pues no es solo importante la adaptación inmediata, sino también su relación con futuros desarrollos. En este sentido, el profesor es el organizador de situaciones de ----

(') Pedagogía: Bases Psicológicas. Op. Cit. P. 200.

aprendizaje en los que se puede acomodar, la antigua experiencia a la nueva y estas situaciones de aprendizaje tienen un aspecto progresivo.

CONTENIDOS INTEGRADOS:

Los programas están organizados como un todo. La asimilación de un niño difiere sustancialmente de acuerdo al modo en que los cuerpos de conocimiento son agrupados por áreas. "El ordenamiento del conocimiento por materia es producto de maduras operaciones formales y no se da en la mente del niño.- Una división rígida de las situaciones de aprendizaje en compartimientos de materias demasiado compactas podrá producir, en un estado posterior, conocimientos no susceptibles de ser aprovechados" (1).

OBJETIVACIÓN.

El maestro debe utilizar todos los materiales y recursos, que permitan al alumno tener una idea clara y precisa del objeto de estudio, esto lo llevará al conocimiento y abstracción en su aprendizaje.

(1) Aprendizaje e Instrucción según Piaget.

Pedagogía: Bases Psicológicas. Op. Cit. P. 330.

MOTIVACIÓN:

Activar al alumno, encontrando la causa o razón que lo mueve a la realización de alguna actividad o a la adquisición de algún conocimiento. Se debe tomar en cuenta que el verdadero aprendizaje solo se produce cuando el alumno lo requiere para satisfacer necesidades, intereses, o cuando existe un genuino deseo de hacerlo.

INTERACCIÓN AFECTIVA ALUMNO-MAESTRO.

La nueva pedagogía unida a los esfuerzos, antaño separados del maestro y del alumno en un acto común de cooperación, emprendido habitualmente, aunque no de manera exclusiva, bajo la dirección del maestro.

Debemos entender por lo tanto, que la relación tradicional de poder-sumisión debe de ser sustituida por otras donde el afecto y la camaradería se prolonguen más allá del aula.

Cooperación y solidaridad son los conceptos que han de regir la relación afectiva entre maestros y alumnos a fin de lograr mayor transferencia del aprendiza

je y mejor motivación para el trabajo" --
(')

EJERCITACIÓN:

La Ley del Ejercicio propuesta por Thomdike, fué resultado de sus experiencias de laboratorio. Esta Ley, llamada también ley de la formación de hábitos, está compuesta de dos partes: la primera; se enuncia de la siguiente manera. "Cuando a una determinada situación le siguefrecuentemente una cierta respuesta o grupo de respuestas, el vínculo entre el estímulo y la respuesta se torna más fuerte mediante el ejercicio así obtenido ---
(').

La segunda parte, el ejercicio, es considerada "como un principio que describe --
como una determinada habilidad se adquere en ciertas condiciones y como causa --
del aprendizaje.

El ejercicio, el ensayo y el error, la -
respuesta múltiple son útiles en la medida en que le dan a la ley del efecto una

(') Schimid J.R. El maestro compañero de la pedagogía libertaria. Barcelona Editoria. Fontanella 1973. p. 82.

(') Leyes del Aprendizaje Pedagogía: Bases Psicológicas. Op.Cit.
P. 258.

oportunidad de operar. No obstante, las condiciones que permiten el aprendizaje eficaz deben comprender no solo la repetición, sino también el interés, la satisfacción y la creencia en la educación y valor de la tarea propuesta (').

El concepto de condicionamiento instrumental, operante, es introducido definitivamente a la enseñanza por Skinner. El postulado se enuncia así "Si lo que ocurre después de una respuesta favorece la repetición o continuación de la respuesta, es decir, la refuerza, este reforzamiento positivo aparecerá en la curva de aprendizaje. Si por otra parte lo que ocurre después de una respuesta incita al abandono o rechazo de la respuesta, este reforzamiento es negativo y aparecerá también en la curva del aprendizaje" ('')

(') (') Leyes del Aprendizaje Pedagogía:
Bases Psicológicas. Op. Cit. P. 258

DISEÑO DEL PLAN DE ESTUDIOS Y LOS PROGRAMAS DE EDUCACION PRIMARIA (')

CRITERIOS.- Los pensamientos rectores que sirven de norma y orientación para la estructuración de los planes y programas de estudio en la Educación Primaria, atienden a los siguientes principios:

1. El carácter permanente de la educación. La educación se considera como un proceso continuo en el transcurso de la vida del hombre.
2. Actitud científica. Desarrollar en los escolares la capacidad de observación y registro, de intervención directa al formular las conclusiones científicas.
3. Conciencia histórica. El hombre se explica su presente, los cambios que surgen a través del tiempo y puede tomar decisiones que afectan concientemente su porvenir.

(') Documento base para la elaboración y diseño de Plan de Estudios y Programas de Educación Primaria. S.E.P. 1972.

4. Relatividad: Todo está sujeto continuamente a revisión, a exámen. A la elaboración y reelaboración.

5. Acento en el aprendizaje: Sólo se aprende aquello en lo que se tiene interés y para lo cual existe una motivación apropiada.

CARACTERISTICAS DE LOS PROGRAMAS DE EDUCACION PRIMARIA (')

ORGANIZACION CICLICA: Los programas establecen repetidos contactos del alumno con los mismos aspectos conceptuales o temáticos a través de todos los grados, de tal manera que, a medida que avanza la enseñanza se desarrolla en niveles --- cada vez más complejos, tenemos tres ciclos en la Educación Primaria: 1° ciclo, 1° y 2° grados; 2° ciclo, 3° y 4° grados y 3° ciclo, 5° y 6° grados.

INTEGRACION INTERDISCIPLINARIA: Los programas están elaborados por el sistema de integración, por esta razón su estructura contiene temarios que abarcan varias disciplinas, este sistema rebasa las características de las correlaciones ya que desaparecen todos los límites entre las asignaturas y convierten cada actividad en un medio para la resolución de los variados problemas planteados en cada unidad. En todas las áreas se incluyen en forma integrada actividades como: observación, clasificación, enumeración, registro de información, experimentación, formulación de soluciones, comprobación y actividades de expresión.

(') Documentos base para la elaboración y diseño del Plan de Estudios y Programas de Educación Primaria. SEP. 1972.

AREAS PROGRAMATICAS.

Los programas son guías de trabajo, permiten al maestro planificar, realizar y evaluar las actividades propias y las de los alumnos.

Tomando como punto de partida el desarrollo del educando en los aspectos físico, intelectual, emocional y social, así mismo, como la necesidad de una formación humanística, científica y técnica, se han elaborado ocho programas de estudio que corresponden a las áreas de aprendizaje que conforma el curriculum de educación primaria.

Estas áreas son: Español, Matemáticas, Ciencias Naturales, Ciencias Sociales, Educación Artística, Educación Tecnológica, Educación para la Salud y Educación Física.

ESTRUCTURA DE LOS PROGRAMAS DE
ESPAÑOL PARA 5º y 6º
GRADOS DE EDUCACION PRIMARIA.

La orientación que sigue en la enseñanza del lenguaje, responde a un concepto general de lo que debe ser la educación: "La educación debe conducir al desarrollo integral de hombre, como individuo y como ser social" (').

Dentro de este proceso, el cultivo del lenguaje desempeña varias funciones fundamentales; las más importantes son: el poder comunicarnos con los demás; el contribuir al desarrollo del pensamiento y el de ser la herramienta principal para el aprendizaje.

Tarea fundamental de la enseñanza de la lengua es desarrollar en el educando la capacidad de hablar y escribir de manera clara y precisa, la cual equivale a desarrollar en él la claridad y precisión del pensamiento.

Esto se logrará con el desarrollo armónico de cuatro habilidades lingüísticas básicas: hablar, entender, escribir, y leer.

(') Artículo 3º Constitucional.

Los programas de español están estructurados considerando los objetivos de aprendizaje, los contenidos, las actividades y el tiempo destinado para su desarrollo. Cada programa cuenta con ocho unidades programáticas que corresponden aproximadamente a los diez meses del programa escolar.

Las unidades son las partes del programa de una área que se integra atendiendo a los objetivos de aprendizaje y al tiempo que se le asigna para su realización. Las unidades están formadas por objetivos particulares, objetivos específicos, actividades de aprendizaje y evaluación.

Los objetivos particulares son expresiones de lo que se espera que el alumno incorpore a su personalidad. Están elaborados en función de los objetivos generales del área y del tiempo que se destina para alcanzarlos. Cada objetivo particular se divide en objetivos específicos.

Los objetivos específicos son las referencias inmediatas para evaluar el logro de los aprendizajes propuestos, son además las correspondencias donde se derivan los contenidos concretos del área.

Llevarse a cabo para la consecución de los objetivos; representan la metodología didáctica que cada área propone para realizar el proceso de enseñanza-aprendizaje.

ASPECTOS DEL AREA DE ESPAÑOL.

Las actividades que se realizan para la enseñanza y práctica de la lengua en el 5° y 6° grado de educación primaria, giran alrededor de cinco aspectos: Expresión Oral y Escrita, Fonología y Ortografía, Nociones de Lingüística, Lectura e Iniciación a la Literatura.

EXPRESION ORAL Y ESCRITA.

Siendo la expresión oral la herramienta básica a través de la cual el niño revela su interés, intercambia experiencias, adquiere conocimientos, etc. es importante que se le brinden oportunidades -- para que desarrolle su capacidad de manifestarse oralmente a través de una práctica continua. El cultivo de la expresión oral comprende dos tipos de condiciones; una consiste en permitir el libre curso a las ideas y vivencias del -- niño ofreciéndole continuas oportunidades de expresarse, respetando las modalidades propias de su experiencia comunicativa. La segunda tiende a perfeccionar -- esta capacidad de modo que sea hábil para verbalizar ideas y experiencias cada -- vez más complejas; así, poco a poco el --

lenguaje se irá convirtiendo en un poderoso medio de desarrollo intelectual y social.

En la expresión escrita se requiere de una atención permanente. El niño debe escribir con la libertad y espontaneidad con la que habla enriqueciendo y perfeccionando la expresión escrita. Es recomendable la elaboración de un vocabulario con términos usualmente empleados por los niños y la meta básica es que el niño sea capaz de expresar por escrito todo lo que quiere decir.

FONOLOGÍA Y ORTOGRAFÍA.

Que los niños tomen conciencia de su lengua en relación con los sonidos, los fonemas y la escritura.

Fomentar en el educando el gusto y la afición por la lectura por ser la memoria visual el mejor medio de la enseñanza de la ortografía.

Es recomendable que los ejercicios lleven secuencia.

LECTURA

El maestro debe perseguir dos metas: 1°-- la comprensión de la información a través del razonamiento inductivo-deductivo. --- 2° La aplicación de esta información. Pa_ ra lo primero los niños necesitan ampliar su vocabulario, comprender conceptos y re_ lacionar ideas.

Para lo segundo los niños logran ser capa_ ces de producir ideas creativas.

El programa se subdivide en dos secciones: lectura básica y de estudio.

En la lectura básica se hace una división del proceso de la comprensión en tres par_ tes: que el niño sea capaz de leer lite_ ralmente, interpretar y criticar.

Leer literalmente: Significa captar la -- información más superficial y las ideas -- que están explicadas en el texto.

Interpretar: Implica comprender más allá del significado literal. Es encontrar las relaciones y hacer generalizaciones. El - lector se hace capaz de criticar una vez que ha hecho conciente las ideas expues_ tas por el escritor.

NOCIONES DE LINGÜÍSTICA. -Metas fundamentales y características metodológicas.

-Comprensión del significado de las estructuras lingüísticas.

-Funcionalidad de los contenidos y conciencias a cerca de la complejidad del lenguaje.

-El análisis lingüístico conviene que parta de construcciones sintácticas usadas en redacciones del niño y con base en ejercicios y juegos orales y escritos.

-La información gramatical es importante en la medida que se aprende comprensivamente y se utiliza para entender los mecanismos de la lengua, para, interpretar textos y adquirir flexibilidad en la expresión oral y escrita.

INICIACIÓN A LA LITERATURA.

La lectura se considera una actividad placentera, pone en movimiento la sensibilidad del niño, sus emociones, su imaginación convirtiéndose en un estímulo para escribir y crear literatura, para

fomentar el gusto por la literatura se debe destinar un tiempo para la lectura libre, en silencio o en grupo.

Para que el alumno reconozca ciertos fenómenos típicos de la creación literaria y se familiarice con sus denominaciones especiales dándose como medios para acercar a los niños a la literatura.

Los ejercicios se han planeado para hacer madurar la sensibilidad natural del niño, su capacidad artística y de expresión.

OBJETIVOS GENERALES DEL 5º GRADO

EXPRESIÓN ORAL Y ESCRITA.

Comunicarse a través de la descripción, la narración, la interpretación, la expresión de ideas y experiencias, y la elaboración de informes y cartas.

FONOLOGÍA Y ORTOGRAFÍA.

Resolver las dificultades ortográficas de los diéresis, los verbos, las abreviaturas, algunos fonemas y la acentuación ortográfica.

LECTURA.

Interpretar, comparar, resumir y establecer relaciones lógicas mediante el comentario; obtener información en textos, mapas, planos, anuncios e instructivos.

NOCIONES LINGÜÍSTICAS.

Identificar algunos aspectos gramaticales geográficos, comunicativos y semánticos de la lengua.

INICIACIÓN A LA LITERATURA.

Comentar e interpretar lecturas literarias; inventar narraciones, descripciones y poemas sencillos.

OBJETIVOS GENERALES DEL 6º GRADO

- EXPRESIÓN ORAL Y ESCRITA.** Comunicarse en forma oral y escrita, - a través de la descripción, el comentario, la interpretación, la expresión - de opiniones y la elaboración de informes.
- FONOLOGÍA Y ORTOGRAFÍA.** Usar correctamente las palabras homófonas, los signos de puntuación, las mayúsculas y el acento ortográfico.
- LECTURA.** Interpretar, comparar, resumir, y establecer relaciones lógicas mediante el comentario de lectura básica; y en la de estudio, obtener información en textos, mapas, planos, anuncios, e instructivos.
- NOCIONES LINGÜÍSTICAS.** Afirmar su conocimiento sobre aspectos gramaticales, semánticos, históricos y geográficos de la lengua.
- INICIACIÓN DE LA LITERATURA.** Interpretar y analizar textos literarios.

ADVERTENCIA AL LECTOR

La presente obra, tomando en cuenta su estructura --- puede usarse de las siguientes formas:

- 1). Tomar el programa, ver el objetivo específico a - tratar, localizar el aspecto a que pertenece, --- buscar en la tabla de contenidos del respectivo - capítulo la página en donde se encuentra el desa_ rrollo.
- 2). Otra alternativa podrá ser; seguir la secuencia - que en esta obra se presente, agotando los obje_ tivos de Expresión Oral y Escrita, seguir con --- Fonología y Ortografía y así sucesivamente.

CAPITULO I

EXPRESION ORAL Y ESCRITA

TABLA DE CONTENIDOS

	OBJETIVOS 50.	ESPECIFICOS 60.	PAG.
1. Conversación		7.11 7.12	37
2. Discusión	4.15 5.15	8.7	39
3. Descripción	1.8 6.2 6.11	2.8 4.14	41
4. Narración	1.4 5.4 7.14	2.2	43
5. Relatos	2.8 2.12 8.3		45
6. Cuentos	3.9 4.7		47
7. Información	2.3 5.11	3.2	49
8. Entrevista	1.10	3.5 6.3	51
9. Redacción	4.2	2.5	53
10. Diálogo	5.1		55
11. Carta	8.6		57
12. Bibliografía			59

CONVERSACION

OBJETIVO ESPECÍFICO

6º GRADO

7.11, 7.12

DEFINICIÓN

- ° Es una forma para establecer comunicación
- ° Plática familiar entre dos o más educandos
- ° Forma natural para establecer comunicación
- ° Es la forma más común de hablar y entrar en contacto con nuestros semejantes.

APLICACIÓN

- ° Sirve para establecer una relación estimulante, ya que -- los participantes coinciden en interés, motivos y datos para intercambiar opiniones.
- ° Amplía y enriquece el vocabulario
- ° Favorece la sociabilización.
- ° Pule y supera las formas de lenguaje

EJEMPLO

- ° Es preciso que el docente esté enterado, en saber llevar - una conversación.
- ° Los temas deben comprender los intereses propios del escolar y proyectarse poco a poco en el ambiente escolar.
- ° Primero se tratarán temas como:
 - a) Asuntos personales del niño
 - b) La familia
 - c) La escuela
 - d) El ambiente escolar
 - e) Los amigos, etc.

SUGERENCIAS

- ° Se deben aprovechar todas las oportunidades que presenten los sucesos notable, incidentes para iniciar conversaciones con el grupo.
- ° Es importante estimular al niño para que desarrollen nociones espaciales y temporales, además de relaciones de causa y efecto cuantitativas y cualitativas, para que enriquezca la estructura de su pensamiento y se adquiera seguridad y confianza para facilitar su expresión.
- ° Que conversen entre compañeros temas de interés particular
- ° Enriquecer su vocabulario para que adquiera la confianza necesaria al hablar o escribir.
- ° Es muy importante que el docente establezca una estrecha relación con la comunidad escolar en que se desenvuelve, teniendo cuidado de hablar y escribir siempre con propiedad el idioma español o castellano.



DISCUSION.

OBJETIVO ESPECÍFICO

5º GRADO

5.15, 4.15

6º GRADO

8.7

DEFINICIÓN

- ° Acción o efecto de discutir una cosa.
- ° Diálogo organizado
- ° Examinar con mucho cuidado una cuestión.
- ° Discutir el pro y el contra de una proposición.

APLICACIÓN

- ° Ayuda a expresar ideas, decisiones y sentimientos propios.
- ° Da forma de observaciones realizadas sobre cosas o fenómenos de la naturaleza o de la vida que los rodea.
- ° Sirve para exponer con claridad y precisión observaciones, sentimientos o pensamientos.
- ° Ejercitan la atención y la reflexión en torno a un problema; enriquecen sus posibilidades de expresión y el dominio personal; logran habilidad para saber escuchar y a transformar sus ideas en expresiones comprensibles.

EJEMPLO

- ° Conocer a fondo el tema que se discute.
- ° Ayudar al escolar para que la discusión no se prolongue.
- ° Que el tema a discutir, aún siendo de la vida diaria tenga contenido de importancia para el alumno.
- ° Llegar a alguna conclusión en cualquier tema que se discuta.
- ° De toda discusión deben extraerse conclusiones. Si el grupo que discute no las concreta, se habrá perdido el tiempo. Se podría afirmar que hubo querellas o disputa. Se vería impropio decir que hubo discusión.

SUGERENCIAS

° Con un buen tema a discusión se organiza fácilmente, siendo este un medio para iniciar la autodisciplina, cultivar el respeto a la opinión ajena y despertar el valor de exponer sus propias ideas.

° Enseñar a los niños, que recapaciten sobre lo que han expresado, realizando autocrítica de su participación.



DESCRIPCION

OBJETIVO ESPECÍFICO

5º GRADO

1.8, 6.2, 6.11

6º GRADO

2.8, 4.14

DEFINICIÓN

- ° Acción y efecto de describir
- ° Pintura animada de los objetos
- ° Delinear detalladamente un objeto, fenómeno o persona.
- ° Hacer una relación oral o escrita de los elementos o características que tiene una persona u objeto.
- ° Detallar todo lo que puede percibirse de determinados personajes, lugares, hechos y circunstancias.
- ° Conjunto de ideas o pensamientos que dan a conocer un objeto o persona, enumerando sus diversas partes, sus cualidades y sus relaciones con otros objetos.

APLICACIÓN

- ° Fomenta la capacidad de ordenar, exponer, ampliar y sintetizar ideas con una adecuada sintaxis.
- ° Encauza la imaginación y la fantasía, para interpretar seres, fenómenos, ilustraciones, esquemas, etc.
- ° Agudiza la observación y despierta el interés por las cosas y hechos.
- ° Orienta la atención hacia los detalles del objeto.
- ° Facilita el manejo del lenguaje al requerir claridad y exactitud en lo observado

EJEM.

- ° La descripción debe ser ordenada y clara.
- ° Mientras más datos recojamos acerca de la persona, objeto o hecho que vamos a describir, ésta será más completa.
- ° La descripción a de ser tan fiel y precisa que debe con seguir, mediante la sucesión de imágenes, que se logre -- ver el objeto descrito.
- ° El proceso de la descripción incluye tres fases:
 - a). Recogida de los datos.
 - b). Organización de los datos.
 - c). Exposición.

SUGERENCIAS

- ° Que se comprenda con claridad el término descripción.
- ° Presentar algunas descripciones de personas, animales, ob__ jetos, etc.
- ° La descripción es buena cuando está viva, y está viva si - es real, visible, material, ilusionante, etc.
- ° No se trate de acumular detalles, si no de expresar los- que sean llamativos, enérgicos y definitivos.
- ° La mejor descripción no es la que pone más cosas, sino la- que da una sensación más fuerte, real.
- ° Debe evitarse la vulgaridad o la exageración ya que dañan seriamente una buena descripción.

NARRACION

OBJETIVO ESPECÍFICO

5º GRADO

1.4, 5.4, 7.14

6º GRADO

2.2

DEFINICIÓN

- °Exposición de un hecho real o imaginario.
- °Acción o efecto de narrar o contar.
- °Relatos de unos hechos.
- °Escribir para contar los hechos en que intervienen las personas.

APLICACION

- °Todos los hechos de la vida afectiva, emocional, conducen a recursos utilizables en la narración ya que:
 - a). Desarrolla la observación.
 - b). Enriquece la vida emocional.
 - c). Precisa la imaginación.
 - d). Ejercita la atención.
 - e). Fortalece la memoria.
 - f). Precisa los conocimientos.
 - g). Facilita la claridad y la sencillez en la expresión.
 - h). Propicia el empleo de un lenguaje figurado , etc.

EJEM.

- °La norma general que ha de guiar toda narración es la norma del interés objetivo de los hechos relatados.
- °En la narración el verbo es fundamental ya que a través de él, se señalan y precisan las acciones que se relatan.
- °Para poder deleitar, conmover y producir naturales vivencias

cias en los que nos escuchan, es necesario que el narrador posea facultad propia de convencimiento.

° *Realizar narraciones de acuerdo con la edad, el nivel --- mental y los intereses del niño.*

° *El narrador debe poseer cualidades tales como:*

a). *Buena memoria y mejor imaginación*

b). *Sentir o vivir lo que narra.*

c). *Mostrar gran interés en lo que se narra con viveza y detalles.*

SUGERENCIAS.

° *La narración no debe ser demasiado explícita, lo justo -- para que todo tenga sentido y los hechos se justifiquen - mutuamente.*

° *El final será todo lo suspensivo que permita una adecuada conclusión de los hechos, sin restar una cierta participación de la imaginación del que escucha o lee.*

RELATOS

OBJETIVOS ESPECIFICOS

5º GRADO

2.8, 2.12, 8.3

6º GRADO

DEFINICIÓN

° Acción de relatar o de definir

° Conocimiento detallado de un hecho que se da a conocer ya sea en forma oral o escrita

APLICACIÓN

° A través del relato, se pueden aplicar todas las normas -- del lenguaje: desde la educación de la voz y la actitud, -- hasta proyectar el ejercicio en todas las demás actividades.

° El lenguaje natural del niño se desarrolla y logra mejor -- dominio de sus capacidades, al tiempo que facilita la aplicación cultural de sus valores.

EJEMPLO

° Favorece los elementos fundamentales de la expresión, el -- hablar y el escuchar. Los relatos sobre acontecimientos -- sociales, personales, científicos; pueden sugerir toda una gama de actividades del lenguaje.

SUGERENCIAS

° Darle oportunidad al educando para que relate lo que vió,

escuchó, observó, etc. cuidando los pasos a seguir en su -
participación.

CUENTO

OBJETIVOS ESPECÍFICOS

5º GRADO

3.9, 4.7

6º GRADO

DEFINICIÓN

- °Relato. Contar algo.
- °Plática de un suceso ficticio. En forma oral o escrita.
- °Fábula que se cuenta a los niños para entretenerlos.
- °Relato de algo imaginario en forma oral o escrita.
- °Clase de obra literaria que corresponde al género narrativo.

APLICACIÓN

- °Enseñar al escolar a saber escuchar.
- °Fomenta la alegría sana.
- °Favorece el ejercicio de la memoria.
- °Estrecha los lazos de afecto y camaradería.
- °Desarrolla su imaginación.

°Induce al alumno a manifestar su maravilloso mundo interior.

EJFM,

°La narración de un cuento con las características de expresión y entendimiento es un arte por demás difícil. Para poder deleitar, conmover y producir vivencias en los que nos escuchan, es necesario que el narrador posea verdaderas aptitudes y que cumpla en el momento de la narración con el mínimo de condiciones específicas (voz, tonalidad, mímica, actitud, tiempo, grado escolar, etc.)

°Se recomienda en la narración de cuentos las siguientes reglas:

- a). Conocer bien la narración.
- b). Sentir e interpretar las acciones y sentimientos de los personajes.
- c). Disponer o colocar convenientemente a los niños.
- d). Hacer silencio antes de iniciar y no interrumpir con recomendaciones y regaños.
- e). Narrar el cuento con naturalidad.
- f). Tener alguna finalidad para narrar el cuento.
- g). Narrar el cuento con cierto acento dramático, pero sin llegar a lo teatral, por lo que la expresión debe ser viva, entusiasta, sencilla, sugestiva.
- h). El lenguaje debe ser sencillo, con voz adecuada bien vocalizada, agradable, correcto, con la calma necesaria.

SUGERENCIAS

°Repetición y comentarios del cuento. (al día siguiente).

°Trabajos de expresión concreta en relación con el cuento: modelado, dibujo, recortado, pegado, etc.

INFORMACION

OBJETIVOS ESPECÍFICOS

5º GRADO

2.3, 5.11

6º GRADO

3.2

DEFINICIÓN

° Acción o efecto de informar

° Dar informe o noticia sobre alguna comisión desempeñada; un trabajo realizado; paseos, excursiones o viajes llevados a cabo.

APLICACIÓN

° La información constituye un verdadero recurso educativo-ya que además del necesario entrenamiento de la expresión, requiere de un proceso de ordenamiento y síntesis que favorecen el desarrollo completo del niño.

° Estimula la observación, ya que en la realización de un trabajo, de una comisión, de un resumen...necesita discriminar los detalles, el proceso o las consecuencias.

° Desarrollo los mecanismos de la atención, para saber escuchar o comprender las ideas esenciales, captar los detalles y concebir la idea general.

° Fortalece la memoria, al retener el orden de las cosas y procedimientos.

° Enriquece el vocabulario.

° Enseña a ordenar los pensamientos

° Crea habilidad en el manejo del idioma.

EJEMPLO

- ° La primera condición de todo buen informe es la claridad para exteriorizar los pensamientos.
- ° Procurar que en la exposición los períodos no sean ni de masiados largos ni demasiados cortos y sobre todo evitarlo superfluo.
- ° El orden en la expresión de las ideas exige encadenamiento dando a los oyentes la sensación de que unas nacen de otras. Esto obligará a los niños a seguir un método en la información.
- ° Presentar los conceptos de sus informes en forma breve, utilizando los términos que necesitan para hacerse entender.
- ° El alumno debe aprender a informar solo aquello que se le ha encomendado o que se le pide; sin desviarse del tema central, ni agregarle palabras inútiles para la exactitud de su información.

SUGERENCIAS

- ° Es conveniente utilizar las adivinanzas y los chistes, como ejercicios preparatorios.
- ° Es un principio precisar los temas; comisiones, paseos familiares, excursiones, viajes, lecturas, visitas, programas de cine, radio, televisión, sucesos, noticias... para que los niños observen, conozcan... para hacer el ejercicio en clase, que, deben culminar en el análisis, corrección y evaluación de los trabajos.

ENTREVISTA .

OBJETIVOS ESPECIFICOS

5º GRADO

1.10

6º GRADO

3.5, 6.3

DEFINICIÓN .

° Encuentro concertado entre varias personas para tratar de un asunto.

° Diálogo en que una persona (entrevistador) formula una serie de preguntas a otro (entrevistado) sobre diversos aspectos relativos a su actividad o a su criterio.

° Diálogo con una intensión precisa.

APLICACION

° La entrevista, además de sus características propias es también información y reportaje. Su misión: decir al lector quién es y cómo es tal o cuál persona; lo que dice, piensa o hace con respecto a un problema determinado; o, simplemente lo que hace en su vida como tal persona.

° Podría ser una información dirigida ya que se requiere buscar una idea, una opinión, acerca de un problema; de una situación determinada.

° Precisa de un plan de una secuencia posible aunque puede ofrecer flexibilidad en la medida de la preparación del entrevistador.

° Se ha utilizado como recurso de análisis psicológico, de orientación, de investigación y aún para presentar diversos aspectos de la personalidad. En cada caso requiere de procedimientos especiales.

° Constituye un ejercicio más de la expresión oral o escrita.

°En cuanto a factores educativos, responde, como el diálogo a un verdadero entrenamiento del lenguaje.

EJEM.

Fragmento de una entrevista realizada a una Maestra de Educación Primaria.

1.- Maestra, ¿Cuánto tiempo lleva en servicio?

- 15 años -

2.- En todos estos años de laborar, ¿qué grados ha impartido?

- A excepción de Segundo Grado todos los demás.

3.- ¿En cuál Grado le gusta más laborar?

- En Primer Grado -

4.- ¿Por qué ?

- Es muy notorio el avance del educando y a la vez satisfactorio.-

SUGERENCIAS

°En un principio es conveniente elaborar guiones para precisar la secuencia lógica. Una vez que los niños puedan seguir un procedimiento se deben intentar ejercicios con los mismos alumnos.

°Pueden ponerse de acuerdo entrevistador y entrevistado en el tipo de tema, preguntas y respuestas.

°Bajo un entrenamiento adecuado los niños pueden inventar entrevistas con los personajes mismos de las lecturas.

°Se deben tomar en cuenta:

- a) Información General,
- b) Preguntas para descubrir el asunto principal.
- c) Que haya correlación.
- d) Conclusión.

REDACCION

OBJETIVOS ESPECÍFICOS

5º GRADO

4.2

6º GRADO

2.5

DEFINICIONES

°Expresar por escrito los pensamientos o conocimientos ordenados con anterioridad.

°Compilar o poner en orden.

°Redactar es una actividad comunicativa que indica un estado cultural avanzado en el hombre.

APLICACIÓN

°Las normas y los principios de una redacción correcta son válidos para toda clase de comunicación que pretenda dar a conocer un hecho o una noticia.

°Para conseguir eficacia en lo escrito debemos cumplir con algunas indicaciones como:

- a). Fijar claramente el objetivo del trabajo.
- b). Pensar en el destinatario.
- c). Planear lo que expresa.
- d). Cuidar el tono.
- e). Recordar que las palabras vuelan, pero lo escrito permanece.
- f). Cultivar el dinamismo y la responsabilidad necesarios

para que la actividad de redactar sea ejercitada y perfeccionada constantemente.

EJEMPLO

° Hay varios pasos para realizar una redacción.

- a). Seleccionar el tema
- b). Elaboración de un plan.
- c). Ordenar las ideas.
- d). Hacer la redacción del tema seleccionado
- e). Revise y corrija con cuidado ortografía, la puntuación, el uso de las palabras, etc.
- f). Pasar en limpio lo escrito.

SUGERENCIAS

- ° Inicia a los niños redactando enunciados simples, luego complejos.
- ° Redacción de párrafos.
- ° Muéstreles como hacer la introducción, y el desarrollo de una composición.
- ° Realizar diferentes tipos de redacción: Cuentos, Cartas, Resúmenes, etc.
- ° A la hora de corregir sea cuidadoso así evitará que el alumno se inhiba.

DIALOGO

OBJETIVO ESPECIFICO

5º GRADO

6º GRADO

5.1

DEFINICIÓN

- ° Intercambio de mensajes
- ° Conversación entre varias personas
- ° Personajes que expresan sus ideas y afectos por sí mismos.
- ° Es una forma de expresión.

APLICACION

- ° Las expresiones dialogadas son sencillas y de una sola vez, No hay aclaración del narrador, ni se da señal alguna del estado del ánimo de las personas.
- ° Por medio del diálogo puede darse una perfecta idea si se utiliza un vocabulario adecuado.
- ° En cada instancia el individuo crea sus peculiares formas de expresión.

EJEMPLO

- *Si un cordero come arbustos, ¿comerá también flores?*
- *Un cordero se come todo lo que encuentra.*
- *¿Y hasta las flores que tienen espinas?*



- Sí, hasta las flores que tienen espinas.
- Entonces, ¿para qué sirven las espinas?
- Las espinas no tienen ninguna utilidad; son pura
- maldad de las flores.
- ¡Oh! (!)

SUGERENCIAS

°Se recomienda practicar el diálogo cuantas veces haya oportunidad ya que: favorece la atención, estimula al observación, enriquece el vocabulario, facilita el manejo del lenguaje, etc.

(') Antoine de Saint-Exupéry. El Principito. México, Ed. Roc 1982. P. 28.

LA CARTA

OBJETIVO ESPECIFICO

5º GRADO

8.6

DEFINICIONES

°Tramitación a distancia.

°Escrito de carácter privado dirigido por una persona a otra que se manda para dar cuenta de algo.

°Es una conversación por escrito.

APLICACIÓN

°Al ser la carta una comunicación personal, debe tener en cuenta el tono en que cada caso es conveniente adoptar.

EJEM.

1.- Los elementos de una carta son:

- a). Encabezamiento: nombre y dirección del destinatario.
- b). Fecha y lugar de redacción.
- c). Salutación adecuada (querido amigo, etc.)
- d). Introducción breve.
- e). Desarrollo del tema con precisión.
- f). Despedida breve más o menos formal.
- g). Firma.
- h). Si es necesario breve posdata.

2.- Exigencias de una carta:

- a). *Comprender objetivamente las situaciones.*
- b). *Decidir con claridad lo que va a decir.*
- c). *Expresarse de un modo sencillo, conciso, cortés y convincente.*

SUGERENCIAS

Motive a sus alumnos para que escriban una carta a la persona que más quieran.

No olvide dar las indicaciones pertinentes para la realización de la carta, que podrían ser las siguientes:

Anotar la fecha en la parte superior derecha de la hoja.

Colocar en el lugar correspondiente el nombre y domicilio del destinatario.

Hacer la salutación correspondiente.

Dedicar un párrafo para cada cuestión que se vaya a tratar

Utilizar adecuadamente el punto y aparte que es muy útil para dar fin a una idea y comenzar otra.

Procurar que la carta esté escrita en un tono natural.

No olvidar que la despedida corresponda al tono en que fue escrita la carta.

BIBLIOGRAFIA

EXPRESIÓN ORAL Y ESCRITA

BASULTO Hilda, Curso de redacción dinámica México, Ed. Trillas, 1976.

DOMINGUEZ Luis Adolfo. El diálogo y la crónica. Ed. Edicol, S. A., 1975.

DOMINGUEZ HIDALGO, Antonio. Comenzando primer curso de español. ed. Sexta, Ed. Continental, 1979.

GARCIA PELAYO Y GROSS Ramón. Pequeño Larousse Ilustrado. - Ed. Larousse, 1979.

LEXIS 22. Gramática lengua y estilo. Barcelona, 1976.

Libro para el Maestro 5º Grado. México, SEP. 1972.

Libro para el Maestro 6º Grado. México, SEP. 1974.

MENENDEZ Rafael. Et. al. Español.ed. Cuarta, Ed. Progreso, S. A. 1980.

MINJARES HERNANDEZ Julio, y Efrén Núñez Mata. Didáctica de la ortografía. México, Ed. Oasis, S.A., 1966.

PIÑA VILLALOBOS Adelina. Et. al. Didáctica de la expresión oral y escrita. Mexico. Ed. Oasis, S.A. 1967.

Programa de 5º Grado de Educación Primaria. México, 1983.

Programa de 6º Grado de Educación Primaria. México, 1983.

VIVALDI Martín. El arte de escribir y sus técnicas. México
Comunicaciones Impresa, S. A., 1976.

VILLARREAL CANSECO Tomás. Didáctica General. México, Ed. -
Oasis, S. A., 1980.

CAPITULO II

FONOLOGIA Y ORTOGRAFIA

TABLA DE CONTENIDOS

	OBJETIVOS	ESPECIFICOS	PÁG.
	50.	60.	
1. Generalidades: Ortografía y Fonología, Fonemas y Grafías			65
2. Reglas Ortográficas de las sílabas: gue, gui, güe, güi	2,9		71
3. Uso de la j.	4.3		72
4. Uso de la s-x	6.10	3.10	73
5. Gramemas derivativos	5.12	7.2	76
6. Uso de las mayúsculas	8.5	8.5	78
7. Fonemas /r/rr/	7.4		80
8. Fonema de la /k/		5.3	82
9. Signos de puntuación, gene_ ralidades			83
10. La coma		4.13	86
11. Los dos puntos		4.4	88
12. Clasificación de palabras; generalidades			90
13. Según el número de sílabas			93
14. Según su acento o prosodema	4.10 4.13 7.8	4.7 4.8	95
15. Por su significado: homófenas	2.2 3.3 7.7	1.2 1.7 2.9 2.12 2.13 5.5 6.2	99

	OBJETIVO 50.	ESPECIFICO PÁG. 60.
16. Diptongos	4.6	101
17. Bibliografía		104

GENERALIDADES

DEFINICIÓN

ORTOGRAFÍA

Del griego orthós-derecho y grapho escribir; o sea la correcta escritura de las palabras de una lengua.

FONOLOGÍA

Del griego phone-voz y logos-tratado; que quiere decir estudio de los diferentes elementos fónicos de una lengua.

PRINCIPIOS

- °Pronunciación → De la que depende la correcta escritura.
- °La etimología → Para conocer de donde se derivan.
- °La costumbre → Establecida por los escritores, autorizada por la Academia, inscrita en los diccionarios y por la ley del uso del habla en general.

COMPREENDEN

- °Reglas ortográficas
- °Fonemas y grafías.
- °Signos de puntuación
- °Clasificación de palabras.
- °Diptongos

REGLAS ORTOGRÁFICAS

RECOMENDABLES

°En el 5° y 6° grado de la Escuela primaria es aceptable la enseñanza de algunas reglas .

DESVENTAJAS

°Exige memorización
°Es necesario recordarles en el momento de escribir la palabra.
°En varios casos las excepciones son numerosas.

SUGERENCIAS

- °Empezar con juegos orales, tomando en cuenta el sonido - no la correcta escritura de las palabras.
- °Juegos orales y en forma escrita (combinando), donde ya se tome en cuenta la ortografía.
- °Conducción de preguntas para que el niño saque la regla ortográfica.
- °Vizualización de las palabras con dificultad, por medio de palabras escritas en láminas.
- °Dictado de palabras o de un párrafo, que contengan palabras con el problema ortográfico que se está estudiando.
- °Escritura de lo anterior en el pizarrón por unos niños - haciendo cada uno la corrección necesaria.
- °Provocar enunciados utilizando la palabra o palabras que tuvieron problema al escribirlo.

°Hacer incapié en la lectura, se logra disminución en el problema ortográfico.

1	2	3	4	5



1	2	3	4

FONEMAS DEL ESPAÑOL HABLADO EN MEXICO

CONSONANTES

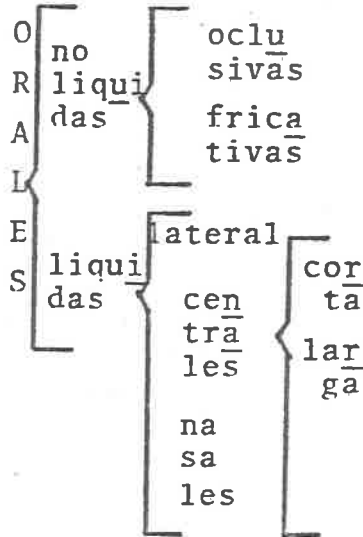

labiales sonora sorda	dentales sonora sorda	alveolares sonora sorda	palatales sonora sorda	velares sonora sorda
p b	t d		ch y	k g
	f	s		j
		l		
		r		
		rr		
m		n	ñ	

V O C A L E S

		delanteras	centrales	posteriores
débiles o semivocales	cerradas	i		u
Fuertes o	semiabier_ tas	e		o
Llanas	abiertas		a	
		agudas	neutras	graves

FONEMAS	GRAFICAS	EJEMPLOS
/b/	b	bueno, bola
	v	vino, vaso
/p/	p	perro, pomo.
/f/	f	feo, fuerte.
/d/	d	dedo, dos.
/t/	t	Tito, tema.
/s/	s	suelo, solo
	c antes de e, i	cielo, cena.
	z	zapato, cazuela.
	x	Xochil, Xochimilco
/r/	r	caro, mira.
/rr/	r inicial y despues de n, s. l.	ropa, Enrique, alrededor
	rr entre vocales	carro, perro
/l/	l	Lola, Luis.
/y/	y	yoyo, yeso.
	ll	llanta, llanura
/ch/	che	chocho, chato
/g/	g antes de a, o, u,	gato, goma, gusano
	gu antes de la e, i,	guerra, guisado,
	gü antes de la e, i.	güero, pingüino



REGLAS ORTOGRAFICAS DE LAS SILABAS

GUE ,GUI

GÜE, GÜI

OBJETIVO ESPECÍFICO

5º GRADO · 2.9

CUÁNDO

° Ponemos una "u" después de la "g". El sonido fuerte de la "g", con la "a" y la "i" se convierte en débil.

° Lleva diéresis la "u" en la sílabas güe y güi la "u" no pierde su sonido.

EJEMPLO.

° Guerra, Guerrero, Guillermo, enseguida.

° Güero, cigüeña, pingüica, enagüita.

SUGERENCIAS

Se recomienda seguir los pasos que en general se sugieren.

USO DE LA J



OBJETIVO ESPECÍFICO

5º GRADO

4.3

CUÁNDO

- ° En los derivados de las palabras que lleven "J".
- ° En las palabras que anteriormente se escribían con "X", excepto: México.
- ° En las palabras que empiezan con aje, eje, exceptuando: agnesia, agenar, Egeo, egeria.
- ° En las palabras que terminan en: e e, ajes, exceptuan_ do: ambages, análage, compage.

EJEMPLO

- ° Ajito, cajeta, rojillo; de ajo, caja y rojo.
- ° Tejano, reloj, ejemplar; de texano, relox y exemplar.
- ° Ajedrez, ajetreo, ejecutar, ejecutivo.
- ° Eje, teje, viaje, equipaje, ultraje

SUGERENCIAS

Se recomienda seguir los mismos pasos que viene en generalidades.

USO DE S - X



OBJETIVOS ESPECÍFICOS

5º GRADO

6.10

6º GRADO

3.10

CUANDO USAMOS S

- ° En las voces terminadas en "sión", siempre que los adjetivos terminen en "so".
- ° En los diminutivos de los nombres que lleven "s"
- ° En la mayoría de las palabras terminadas en "asis", "esis", "isis", "osis".
- ° En las palabras que terminen en: "isimo", "ista", "simo", "oso" y adjetivos terminados en "esco".
- ° En las sílabas "abs", "obs", "cons", "des", "dis", "pers", "sus", "subs", "tras", "trans".
- ° En las palabras que empiezan en: "as", "es", "is", "os", "us"; exceptuando: Azteca, izquierdo.

EJEMPLO

- ° Extensión de extenso; confusión de confuso.
- ° Rosita de Rosa; masita de masa; pasita de pasa.
- ° Perífrasis, síntesis, crisis, equimosis.
- ° Egoísmo, altruista, santísimo, gracioso, protresco; así como sus femeninos y plurales, sin excepción todos los superlativos terminados en ísimo.

° Abstracto, observar, construido, deshechar, distraer, -
perspicaz, sustener o substraer, trasatlántico, o transa
tlántico.

° Asta, esternón, Israel, ustedes

CUANDO USAMOS X

- ° Principian las palabras con la sílaba "ex" en sentido fuera.
- ° Comienzan las palabras con "extra" con el mismo sentido.
- ° En la locución simple "ex", separada de un nombre.
- ° Antes de las sílabas: pla, ple, pli, plo, pre, pri, pro; exceptuando: esplenio, esplique, espliego y sus deriva__
dos.

EJEMPLOS

- ° Explotar, explayar, explanar.
- ° Extravagante, extranjero, extramuros.
- ° Expresidente, exministro, extesorero
- ° Explanar, expletivo, explicar, explotar, expresar,
exprimir, expropiación.

SUGERENCIA

Empezar con ejercicios orales utilizando la "s"

Continuar con ejercicios en forma escrita.

Utilizar palabras con los diferentes usos de la "s" en-
enunciados.

Hacer lo mismo con la "z"

Hacer ejercicios en forma escrita utilizando la "s" y la-
"z".

Buscar en el diccionario el significado de la palabra que
no entiendan.

Sacar conclusiones, (reglas).

GRAMEMAS DERIVATIVOS.



OBJETIVOS ESPECÍFICOS.

5º GRADO

5,12

6º GRADO

7,12

CUÁNDO

- Utilizamos un gramema derivativo terminado en: azo, eza, izo.
- Usamos los diminutivos: cico, cillo y cito
- Escribimos sustantivos que terminan en alla, ello, illo, sus compuestos y derivados.
- Escribimos un derivado de palabras que terminan en l.
- Un verbo que en infinitivo se escribe con LL al conjugarse la conserva.

EJEMPLO

- Bastón-bastonazo; zapato-zapatazo; grande-grandeza bello-belleza; frontera-fronterizo; primero-primerizo.
- Tamborcico, lapicillo, ratoncillo, borradorcito.
- Valle-vallita; cabello-cabellito; cabelludo; capilla-capillita; colmillo-colmilludo, colmillito.

- ° De aquel-aquella; aquello; doncel-doncella.
- ° Llover-llovió, llovizna; llorar-lloraste, lloraron; --
callar-callado; llenar-llenado.

SUGERENCIAS

- ° Escribir una lista de palabras
- ° Escribir palabras derivadas, de las anteriores.
- ° Subrayar los gramemas derivativos

LAS MAYUSCULAS.



OBJETIVOS ESPECÍFICOS

5º GRADO

8.5

6º GRADO

8.5

DEFINICIÓN

- ° Son grafías que reciben ese nombre por ser de tamaño mayor que las minúsculas.
- ° Del latín majusculus.

CUANDO

EJEMPLO

- | | |
|--|---|
| °Al principio de un escrito | <i>Aquellos sonidos se.....</i> |
| °Después de punto. | <i>Es primavera. Hemos estado junto a un riachuelo...</i> |
| °Toda clase de nombres propios, ya sea de personas, -los que se le dan a los animales, geográficos, etc. | °El mejor alumno de la clase se llama Mario López, -tiene un perro llamado Lobo y vive cerca del lago de Chapala. |
| °Los títulos de dignidades, -autoridades, así como los Apositivos. | °El Presidente de la República llega hoy. Benito Juárez Benemérito de América. |
| °Los nombres de instituciones o entidades. | °En la Universidad Nacional se reunirán maestros del -- estado de Jalisco. |

° Los atributos divinos.

° Los títulos de obras.

° Los números romanos.

° Los nombres de las ciencias.

° Después de dos puntos, en los documentos, las cartas y las citas textuales.

° La primera grafía de una abreviatura¹.

° Las siglas².

° Todos los años celebramos el nacimiento del Redentor.

° Siempre será celebrado Dante por "La Divina Comedia".

° Felipe II reinó en la segunda mitad del siglo XVI.

° No me preocupan los exámenes de Historia, y Geografía, pero sí el de Matemáticas.

° Muy apreciable señor: Por medio de la presente...

El Director de la Escuela certifica: Que el alumno...

° Dr., Profr., Dm., Jal., Yuc.

ONU, UNESCO, PRI, CMT.

SUGERENCIAS

° Subrayar las mayúsculas que se encuentren en una determinada lectura; pasar en su cuaderno las palabras que iniciaron con mayúsculas. Dictar enunciados donde puedan practicar el uso de la mayúscula.

(¹) Las abreviaturas nos sirven para reducir el número de grafías que componen ciertas palabras de mucho uso y constante repetición.

(²) Las siglas son abreviaturas convencionales y va con mayúsculas la primera inicial de cada una de las palabras de que está formado el enunciado.



FONEMAS R V RR

OBJETIVO ESPECÍFICO

5º GRADO

7.º

CUANDO

°Sonido Suave:

a) Cuando va entre vocales

°Sonido Fuerte:

a) Va al principio de las palabras

b) Va después de consonante

c) La escribimos antes de consonante

°RR:

a) La escribimos entre vocales y tiene sonido fuerte.

EJEMPLO

- ° Cara, vara, llora.
- ° Roca, Riqueza. Rafael
- ° Honrado, Enrique, Israelita,
- ° Porte, termo, tunno
- ° Carro, terreno, cotorra

Los gentilicios dobles es correcto escribirlos de la siguiente forma: greco-romano; grecorromano; franco-ruso o francorruso

SUGERENCIAS

Decir palabras con r , escribir en el pizarrón las palabras que vayan diciendo.

Continuar con diferentes ejercicios en forma escrita para la afirmación de estos fonemas con su respectiva grafía.

Sacar las reglas para el uso de estas grafías.

FONEMA K

OBJETIVO ESPECÍFICO

6º GRADO

5.3

GRAFÍAS

C

Qu

K

Fonema K

CUANDO

°Va antes de las vocales: a, o, u,
escribimos la grafía "C"

°Usamos la "qu" antes de las
vocales e, i.

°Usamos la "k" en algunas palabras

EJEMPLO

°Cama, cotorra, cucaracha

°Querétaro, química

°Kilómetro, kiosco, kilo

SUGERENCIAS

°Hacer primero ejercicios orales, seguidos por escritos,
sin tomar en cuenta primero la grafía que se escriba.

SIGNOS DE PUNTUACION

GENERALIDADES

DEFINICION

°Nos sirven para entender un escrito y nos indican las pausas que deben hacerse al realizar una lectura.

SIGNO

REPRESENTACION

DEFINICIÓN.

°Coma

(,)

Nos indica una pequeña pausa al leer.

°Punto final

(.)

Indica una pausa en la lectura; se usa al final de una cláusula o período que tiene sentido completo.

°Punto y coma

(;)

Indica pausa, ni tan breve como la coma, ni tan prolongada como el punto.

°Dos puntos.

(:)

Tienen un sentido continuativo.

°Puntos suspensivos

(...)

Suelen ser tres(...) pero pueden ser cinco(...), se usan: cuando conviene dejar incompleto un enunciado y el sentido en suspenso. Para expresar incerti

		dumbre, duda, temor. Cuando se desea sorprender - con una salida inesperada.
°Comillas	(")	Se escriben entre comillas títulos, apodos, citas textuales, frases célebres, - etc.
°Asteriscos	(*)	Sirven para remitir al lector al pie de la página o al final del texto, con el fin de explicar algo.
°Paréntesis	(())	Entre paréntesis se escriben palabras o frases intercaladas, relacionadas - con lo que se va diciendo, pero de carácter explicativo.
°Guión mayor	(_)	Sustituye el paréntesis y sirve para indicar en los diálogos lo que cada interlocutor dice.
°Guión menor	(-)	Se utiliza para indicar que una palabra termina en la siguiente línea por no caber entera en el renglón. En los compuestos de dos o más palabras; ejem. franco-mexicano; lección teórico-práctico.

°Diagonal

(/)

Se le conoce también como guión inclinado, se emplea con fines de separación de conceptos.

°Signos de interrogación.

(¿?)

Se utiliza en enunciados de carácter interrogativo y son dos: uno de ---ello, llamado llave de ebertura tiene el punto en la parte superior (¿) y se coloca al comienzo de la palabra o de la ---frase. El otro, llave de cierre (?) con el punto abajo se pone al final.

°Signos de Admiración

(!)

Se utiliza en enunciados admirativos y en las interjecciones. Son dos -- uno va al principio de la palabra o frase (!) el -- otro al terminar (!)

Corresponde a 5° y 6° grado estudiar la coma y los dos puntos, los otros signos de puntuación se ven en años anteriores; pero se hacen ejercicios continuos para practicarlos.

LA COMA



OBJETIVO ESPECÍFICO

60. GRADO 4,13

DEFINICIÓN

°Signo de puntuación que nos indica una pequeña pausa.

CUANDO

- °Escribimos una serie de nombres, de adjetivos y de verbos, exceptuando en el último que va enlazado con las conjunciones e, y, o.
- °Antes y después de un vocativo, o sea la palabra que se emplea para llamar o dirigirse a alguien.
- °Separamos oraciones breves y van seguidas.
- °La usamos antes y después de enunciados explicativos. Estos pueden suprimirse sin perjudicar el sentido -- fundamental de la oración principal.
- °Suprimimos la omisión de un verbo fácil de adivinar.
- °Delante de las conjugaciones adversativas, generalmente en cláusulas breves.
- °Un enunciado está formado de un participio o de un gerundio al finalizar se pone coma.

EJEMPLO

°*José, Alberto, Rafael y Marla estudian en la misma escuela.*

- ° *Mi hija Mónica, que es la más pequeña, es objeto de los cuidados de todos nosotros.*
- ° *Me acordé mucho de tí, hija mía, el día de tu cumpleaños.*
- ° *Cuauhtémoc, el joven abuelo, fué el héroe de la resistencia mexicana.*
- ° *Sálieron a la calle, a pesar del mal tiempo.*
- ° *Mago, Rafael y Ana, o sea, los hermanos de Rosa, -- acudieron prestos a ayudarla.*
- ° *Cumplida la tarea diaria, disfrutamos gratamente de unas horas de tranquilidad.*

SUGERENCIAS

- ° *Se recomienda que primero se haga una lectura oral -- para la visualización de los signos, en este caso -- de la coma en especial.*
- ° *Copia de la lectura, para su ejercitación.*
- ° *Dictado de párrafos para su comprobación.*



DOS PUNTOS

OBJETIVO ESPECÍFICO

6º GRADO

4,4

DEFINICIÓN

- ° Nos indican una pausa más alargada que la del punto y coma.

CUANDO

- ° Antes de iniciar citas de palabras textuales. _____
- ° Antes de iniciar una enumeración. _____
- ° Al expresar frases que amplían o explican una principal. _____
- ° Para cerrar una preposición general, que con otros enunciados comprueba y explica. _____
- ° En documentos oficiales, enseguida de la palabra, _____
- ° En una dedicatoria antes de designar a quien. _____
- ° Después de las palabras siguientes: vervigracia, -- por ejemplo. _____
- ° En los vocativos (') de un discurso. _____

EJEMPLO

° El maestro dijo: si siguen trabajando como hasta --
ahora, saldrán sin ningún problema el curso. ←

° Anita tenía excelentes cualidades: era agradable, --
servicial, atenta y comedida ←

° Nada tan dañino como el alcohol; por ese vicio de --
generan pueblos y hombres. ←

° Los enemigos del alma son tres: mundo, demonio y car --
ne.

° Hago de su conocimiento: Certifico:

° Dedico esta obra:

° Por ejemplo: jugar, brincar, cantar, etc.

° Señores: Señor Presidente:

SUGERENCIAS

Igual que en el uso de la coma se recomienda tres pasos: visualización, ejercitación y comprobación.

Es correcto el uso de mayúsculas o minúsculas en toda --
ocasión después de dos puntos.

CLASIFICACION DE PALABRAS GENERALIDADES

DEFINICIONES.

- Es la sílaba o un conjunto de ellas que expresan una idea.
- Signos lingüísticos compuestos de dos planos: expresión y significado.
- Conjunto de sonidos a los que se les da: un sentido, una idea y un significado.

CLASIFICACIÓN

NUMERO DE SILABAS.

- a) Monosílabas
- b) Bisílabas
- c) Trisílabas
- d) Tetrasílabas
- e) Polisílabas

EJEMPLO

- a) *Sal, pan, sol, tren*
- b) *Ca-sa, pa-la, tru-za, tren-za*
- c) *Ca-mi-sa, me-le-na, ven-ta-na*
- d) *La-pi-ce-ro, ca-mi-na-ta, Que-ré-ta-no*
- e) *Ca-la-ba-cí-ta, en-re-da-de-na*

ACENTUACION

- a) Agudas
- b) Graves o llanas
- c) Esdrújulas

EJEMPLO

- a) Jugarás, corazón, café.
- b) Lápiz, útil, tranvía, Gómez.
- c) México, cántaro, química

POR SU SIGNIFICADO

- a) Antónimas Palabras que indican lo contrario.
- b) Sinónimas Palabras que significan lo mismo.
- c) Parónimas Se les dice así a las palabras que tienen relación entre sí o semejanza por su etimología o forma.
- d) Homónimas: Son los significados de una misma palabra.
- e) Homófonas: Palabras con diferente significado y representación gráfica y el mismo sonido.

EJEMPLO

- a) Amar-odiar; blando-duro; alto-bajo.
- b) Guiar-conducir; indolencia-apatía.
- c) Lima, lama; masa, misa; cama, coma.
- d) Amo del verbo amar; amo sustantivo
- e) Czado-casada; aira, jira; acervo, acerbo

SÍLABA (*)

° Sonido de una o más grafías que se pronuncian en un solo tiempo o emisión de voz.

- a) Monoliteras: formadas de una sola grafía.
- b) Bilitera: Si está formada de dos grafías.
- c) Trilitera: Cuando son tres grafías las que la constituyen.
- d) Poliliteras: Si en ella están cuatro o más grafías.

EJEMPLO

- a) A, e, i, u.
- b) La, me, pe, re.
- c) Tri, pro, bra
- d) Prin, trans, cons.

(*) Es necesario una vocal por lo menos para que haya sílaba.



SEGUN EL NUMERO DE SILABAS

OBJETIVO ESPECÍFICO

5º GRADO

6º GRADO

PALABRAS

- ° Monosílabas: Cuando se forman de una sílaba
- ° Bisílabas: Las que están formadas de dos sílabas
- ° Trisílabas: Aquellas que tienen tres sílabas
- ° Tetrasílabas: Las que tienen cuatro sílabas
- ° Polisílabas: Son las que se forman de cinco o más sílabas.

EJEMPLO

- ° Paz, por, pez. ←
- ° Ta-bla, u-na, bra-zo ←
- ° An-te-na, cam-pa-na, li-bre-ta. ←
- ° Que-sa-di-lla, cam-pa-na-rio. ←
- ° Ca-la-ba-ci-ta, en-re-da-de-ra, te-le-fó-nis-ta ←

SUEGERENCIAS

Se recomienda lo siguiente:

Un dictado de palabras; separar las palabras en sí

indicar el número de sílabas que tienen; clasificarlas, hacer primero ejercicios en el pizarrón con diferentes niños y enseguida en su cuaderno en forma individual.

1. 2. 3. 4. 5. 6. 7. 8. 9. 10.

11. 12. 13. 14. 15. 16. 17. 18. 19. 20.

21. 22. 23. 24. 25. 26. 27. 28. 29. 30.

31. 32. 33. 34. 35. 36. 37. 38. 39. 40.

41. 42. 43. 44. 45. 46. 47. 48. 49. 50.



ACENTO O PROSODEMA.

OBJETIVO ESPECÍFICO

5º GRADO

4,10, 4,13, 7.8

6º. GRADO

4,7, 4,8

DEFINICIÓN

° Es la mayor intensidad con que pronunciamos una sílaba.

TIPOS

1. PROSÓDICO O TÓNICO

°El que se marca en la pronunciación, pero no se escribe.

2. GRAFICO

°El que escribimos en la vocal donde se hace énfasis.

- a) Agudas: Son aquellas palabras que llevan el acento en la última sílaba y terminan en vocal, n o s. _____
- b) Graves: Son las que se acentúan en la penúltima sílaba y terminan en consonante, excepto n y s. _____
- c) Esdrújulas: Palabras que llevan el acento en la antepenúltima sílaba. _____
- d) Sobreesdrújulas: Se acentúan una sílaba antes de la antepenúltima. _____

EJEMPLO

a) Jugaré, canción y cantarás. ←

b) López, útil y azúcar ←

c) México, cáscara, lápices ←

d) Cómetelo, pídemelo ←

DIACRÍTICO

°Hace cambiar el significado de una misma palabra.

EJEMPLO

Tú pronombre

él pronombre

más adverbio

tu adjetivo

el artículo

mas conjunción

ENFÁTICO

°Va escrito cuando preguntamos algo o expresamos distintos estados de ánimo: tristeza, alegría, dolor.

EJEMPLO

Qué, cuál, cómo, cuándo, cuántos, cuánto, quién, quiénes.

OTRAS REGLAS DE ACENTUACIÓN.

°Cuando hay unión de dos vocales, una débil y otra fuerte o dos débiles sin formar un diptongo, se acentuará-

la débil que lo requiera.

Destruímos, descreído, día, huí

°En los diptongos, el acento va sobre la vocal fuerte.

Amortiguáis, Averiguúéis, desliáis.

°La preposición a, y las conjunciones e, o, u, que - en textos antiguos se ven aceptuadas, hoy ya no, excepto la o cuando va entre cifras, para no confundirlo -- con el cero.

7 6 16 67 6 87 50 6 500

°Conserva el acento una palabra simple en sus compuestas

Fácilmente, rápidamente.

°En los monosílabos verbales no se pone acento ortográfico: dio, vio, fue, fui, pero cuando con ellos se forman palabras esdrújulas por agregarles un enclítico deben acentuarse.

Dióseles, vióseles, fuéseles, fuímonos (')

SUGERENCIAS

°Subrayar las palabras acentuadas de un párrafo.

°Anotarlas en su libreta.

°Separarlas por sílabas

°Indicar cual es la última, penúltima y antepenúltima sí

(') Pronombre enclítico es lo que se le agrega al verbo para - formar una palabra.

laba.

- ° Clasificar las palabras según en lugar donde llevan el - acento.
- ° Sacar las reglas ortográficas de las palabras: agudas, graves y esdrújulas.



HOMOFONAS

OBJETIVOS ESPECÍFICOS

5º GRADO

2.2, 3.3, 7.7

6º GRADO

1.2, 1.7, 2.9, 2.12
2.13, 5.5, 6.2

DEFINICIÓN

Palabras con igual sonido, pero diferente significado y distinta representación.

CUANDO

- a). Cambiamos la b por v, o viceversa.
- b). Cambio de g por j, o al contrario.
- c). Cambio de ll por y, o al revés.
- d). Cambio de c por s, o por z.
- e). Cambio de s por x o x por s.
- f). Voces iguales con h o sin ella.
- g). Alteración de acento prosódico

EJEMPLO

- a). Bello-vello, acerbo-acervo.
- b). Gira-jira; Girón-jirón.
- c). Llana-yana; callado-cayado.
- d). Cace-case, casado-cazado.
- e). Espía-espia; seso-sexo

- f). Hice- ice; hinca-Inca.
g). Público-publico

SUGERENCIAS

Dictar palabras homófonas

Indicar el significado, de no saberlo localizarlas en el diccionario.

Hacer incapié que las palabras suenan igual, pero tienen diferente ortografía y significado.

Hacer ejercicios utilizándolas en enunciados.



DIPTONGO

OBJETIVO ESPECÍFICO

5º GRADO

4.6

DEFINICIÓN

° Unión de una vocal débil y otra fuerte, o dos débiles en una sílaba.

VOCALES

° Letra que se pronuncia con una espiración: a,e,i,o,u.

a) Débiles

i-u

b) Fuertes.

a-e-o

DIPTONGOS

CUANDO

ia

ie

io

ua

ue

uo

iu

ui

EJEMPLO

acacia

tiesa

violeta

cuatro

trueno

oblicuo

viudo

ruina

ai	<u>bá</u> ile
ei	re <u>í</u> nar
oi	hero <u>í</u> ca
au	ca <u>u</u> sa
eu	de <u>u</u> da
ou	bo <u>u</u> levard, bo <u>u</u> quet

TAMBIEN (*)

CUANDO

EJEMPLO

aa	contra <u>a</u> taca
ae	ma <u>e</u> stresala
ao	ca <u>o</u> s
ea	te <u>a</u> tral
ee	re <u>e</u> emplazar
eo	te <u>e</u> oría
ii	semi <u>i</u> rlandés
oa	in <u>o</u> ar
oe	co <u>o</u> hesión
oo	co <u>o</u> peración
uu	du <u>u</u> nvir

EXCEPTO

Cuando la vocal débil es tónica.

EJEMPLO

Teoría, tranvía hacía

(*) Quedaría disuelto el diptongo si la vocal fuese tónica.

TRIPTONGOS

Cuándo tres vocales forman parte de una misma sílaba.

CUANDO

iai

iau

iei

ioi

uai

uau

uay

uey

EJEMPLO

parecíais

míau

diferencías

híoides

oblicuáis

Cuautla

Paraguay

Camagley

EXCEPTO

Se destruye el triptongo cuando una vocal débil va -- acentuada.

La "h" intercalada no afecta al diptongo ni al triptongo.

El triptongo uau, es mexicano por excelencia.

SUGERENCIAS

Es recomendable partir de la distinción de vocales: -- fuertes y débiles.

Formación de diptongos.

Localizarlos en palabras.

Que distingan el diptongo del adiutongo

Hacer diferentes ejercicios orales (primero) y escritos para la localización de diptongos y triptongos.

BIBLIOGRAFIA

- BASURTO GARCIA Alfredo. Técnica de la enseñanza. México, Ed. Oasis, S. A. 1962.
- HUERTAS GARCIA Alfredo. Ortografía metódica de la lengua española, ed. Décimo Quinta, Ed. Parrúa, - 1975.
- LEXIS 22. Gramática, lengua y estilo. Barcelona, 1976.
Libro para el maestro 5° grado. México. Sep. 1972.
Libro para el maestro 6° grado. México. Sep. 1972.
- MATEO M. Agustín. Ejercicios ortográficos. ed. Décimo octava, Esfinge, S. A. 1978.
- QUEZADA A. Humberto. Didáctica especial. México. Ed. Oasis. s/a/ 1973.
Programa de 5° grado de educación primaria. México, SEP. 1983.
Programa de 6° grado de educación primaria. México. SEP. 1983.
- SELECCIONES DEL READER'S DIGEST. La fuerza de la palabra. México. 1977.
- VILLARREAL CANSECO Tomás. Didáctica general. México, Ed. Oasis, S. A. 1980.

CAPITULO III
LECTURA.

TABLA DE CONTENIDOS

	OBJETIVOS 50.	ESPECIFICOS 60.	PÁG:
1. Generalidades			109
2. Lectura Básica			110
3. Lectura de Estudio			111
4. Pasos Generales a seguir en el desarrollo de las clases de lectura.			112
5. De Auditorio	2.1		114
6. Coral	7.1		117
7. Comprensión	2.11 4.11 6.4 6.9 7.6	2.4 2.10 3.7 4.6 17:4	119
8. Informativa	2.7 3.8 5.8	1.11 2.10 3.7 2.7 5.1 7.6	122
9. Comentada	3.1 8.11	2.11 4.5 5.8 6.5	125
10. Dirigida	1.9 7.13	3.1 4.9	127
11. De Mapas, Gráficas y Planos	6.6 6.7 7.7	3.1 5.9 6.9 8.1	130
12. De Consulta	1.1 1.2 4.8	6.5 7.3 8.9	133
13. De Silencio		7.13	135

	OBJETIVO	ESPECIFICO	PÁG.
14. De partes de un libro	50.	60. 1.2	137
15. De fichas Bibliográficas	4.11	6.6 7.6 8.9	139
16. Evaluación			142
17. Bibliografía			143

GENERALIDADES

DEFINICIÓN

La Lectura

- . Es un medio de comunicación entre autor y lector, comunicación que sólo se logra si el mensaje usado por el autor es comprendido cabalmente por el lector.
- . Según la forma se clasifica en: Oral y Silencio.
- . Según la finalidad que se persigue: Básica o de Estudio.

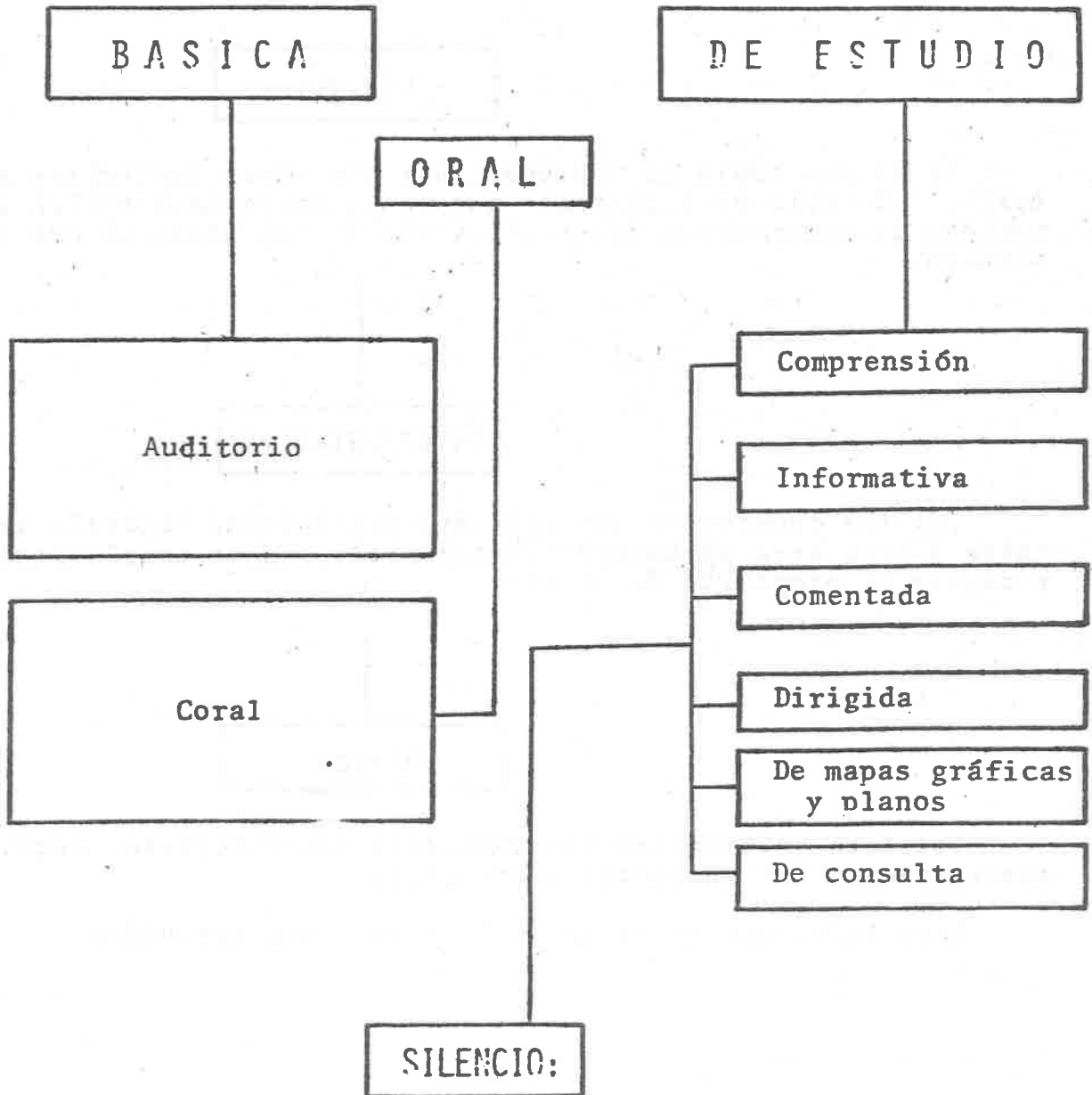

LECTURA BASICA

Aspecto relevante del Area de español, herramienta básica principal e indispensable en el proceso educativo, en el ejercicio de cualquier profesión y en la misma vida diaria para el acceso de todos los conocimientos generados por el hombre.

El proceso de la lectura permite distinguir:

TRES NIVELES

DE ESTUDIO

LITERAL

Es el que capta la información y las ideas implícitas en el texto. En ella es importante que los alumnos desarrollen la capacidad de comprensión del significado de las palabras que no conocen.

Comprensión

INTERPRETATIVA

Informativa

Implica comprender más allá del significado literal; leer entre líneas para relacionar, generalizar, sacar conclusiones y captar el propósito del autor.

Dividida

CRÍTICA

De masas y de élites

Consiste en examinar objetivamente los materiales escritos, analizarlos y dar un juicio sobre ellos.

Leer críticamente es una habilidad y una actividad.

SILENCIO

LECTURA DE ESTUDIO

DEFINICIÓN

Tiene por objeto desarrollar en los niños, las habilidades necesarias para utilizar la lectura como un instrumento de aprendizaje.

SE SUBDIVIDE EN:

COMPRENSIÓN

Es la penetración que se hace mediante la lectura, al contenido de un texto para descubrir integralmente el mensaje que el autor pretende comunicar.

INFORMATIVA

Tiene por objeto proporcionar aquella información que es necesaria para la elaboración de un trabajo, dando todos los datos necesarios para un correcto y completo tratamiento del tema.

COMENTADA

La practican los alumnos cuando tienen que encontrar la solución a un problema de estudio y de trabajo, es intragrupal.

DIRIGIDA

Consiste en que los niños auxiliados por el docente, expliquen con sus propias palabras lo que va leyendo y tiene como fin aclarar el contenido y significado de lo escrito.

DE MAPAS, GRÁFICAS Y PLANOS.

La que los niños interpreten para tener información a base de ilustraciones y símbolos.

DE CONSULTA

Son auxiliares didácticos con material indispensable, para ayudar al educando en su formación científica y cultural.

PASOS GENERALES A SEGUIR EN EL DESARROLLO DE LAS CLASES DE LECTURA.

1. El docente o un niño lee en voz alta el texto completo los demás leen en silencio. Esta lectura hecha con voz clara, lenta marcando bien todos los matices de entonación, permiten al alumno se entere en forma global del contenido del texto.
2. Localización párrafo por párrafo de las palabras desconocidas. El docente debe explicarlas en el preciso momento, pues es necesario que entienda todo lo que leen.
3. Los niños deben sentirse libres para preguntar cualquier palabra que no conozcan o no comprendan bien.
4. Aplicación de palabras en enunciados que inventen los niños. Sustitución de estas palabras por sinónimos. Uso del diccionario para encontrar su significado. Lectura en voz alta por varios alumnos. Esta lectura dependiendo de su extensión puede ser en tres niveles: por un alumno que lee bien, uno de lectura regular o uno que lea con dificultades. De acuerdo con el tipo de lectura de que se trate, la metodología y los objetivos específicos van a variar. Se dan a continuación una serie de sugerencias sobre el método que pueda seguirse para lograr los diversos objetivos de la lectura básica y de estudio, y en cada caso se indica cuales lecturas se prestan particularmente a un desarrollo análogo.

SUGERENCIAS

1. Seleccionar una lectura adecuada a los alumnos tomando en

cuenta edad, grado, medio social y cultural.

- Los materiales serán seleccionados atendiendo a los intereses y capacidades de los alumnos así como la complejidad del texto.
- El Docente debe conocer y analizar el texto antes de darlo a entender a sus alumnos.
- Si la lectura es Oral deben realizarla varios alumnos, clasificándose en tres niveles de lectores: Mejores, Medios y más Bajos.
- Cada alumno leerá un párrafo o enunciado, esto nos permite conocer el nivel de dificultad que presente el texto.
- Cuando es en silencio, se recomendará a los alumnos no mover los labios, no repetir mentalmente ya que con frecuencia se incurre en ese vicio dificultando la comprensión de lo leído.
- Localización en el texto de palabras y expresiones desconocidas, consultando en el diccionario su significado.
- Buscar sinónimos para ampliar su vocabulario.
- Formular nuevos enunciados incluyendo esas palabras.

LECTURA AUDITORIO

OBJETIVO ESPECIFICO

50. 2.1

DEFINICIÓN

Significa leer bien para otros.

APLICACIÓN

Seleccionar un tema que sea comprensible para los alumnos de acuerdo con su nivel cultural.

El docente dará el nombre del autor, algunos datos biográficos y el título de lo que se va a leer, puede ser prosa o verso.

Lectura emotiva por el docente.

Repetición de la lectura por varios alumnos.

Lectura en voz alta o sea para auditorio

El tono de voz adaptado al salón y al número de alumnos, para que ni resulte demasiado fuerte, ni quede nadie sin llegar a percibir lo que lee el alumno.

Debe cuidarse la modulación de la voz, haciendo percibir los matices del trozo que lee gesto apropiado y postura conveniente.

Cuidar los signos de puntuación que indicarán las pausas y los cambios indispensables para que la lectura resulte emotiva.

Esta lectura se realiza ante distintos auditorios constituido por sus compañeros de grupo.

DESPEDIDA DE LOS ALUMNOS DE 6º AÑO (')

C. Directora de la Escuela, estimados Maestros y compañeros:
Hemos llegado al final de un ciclo escolar más, tiempo - durante el cuál hemos tenido la oportunidad de acumular conocimientos y experiencias que serán de gran valor en nuestra vida futura.

Debemos mencionar también que en ese lapso hemos cultivado amistades y practicado el compañerismo hasta donde ha sido posible.

Este Plantel por el que siempre guardaremos un gran cariño, seguirá siendo la tierra fértil donde la semilla germinará para después convertirse en fruto.

Dicen algunos que la Escuela es el templo del saber; y yo deseo agregar, que los alumnos somos como la arcilla y -- los maestros son los artífices quienes con su abnegación y - saber crean obras de arte,

Mañana, tratando de emplear nuestros conocimientos ingresaremos a otra Escuela, pero la huella que ha dejado en nuestra existencia las experiencias aquí vividas, no las olvidaré jamás.

ROCIO MENDOZA

Alumna de 6º año.

(') Tomado en la Escuela Ing. José Luis Arregui. Col. Oblatos. 1984.

SUGERENCIAS

- Se recomienda al Docente de 5° y 6° grado que quiera satisfacer la preparación de sus alumnos para leer ante grupos de personas, lo haga sin olvidar que debe conjugar la preparación de quien lee con los intereses de quienes lo escuchan.
- Otro requisito es la elección escrupulosa de los trozos que debe leer el alumno ante su auditorio.

LECTURA CORAL

OBJETIVOS ESPECÍFICOS

50. 7.1

DEFINICIÓN

. Lectura simultánea en voz alta. Se hace de un modo acompa_ sado, regular, tiene grandes ventajas para los principian_ tes, a fin de lograr vencer las dificultades mecánicas de la pronunicación y de la enunciación total de las palabras.

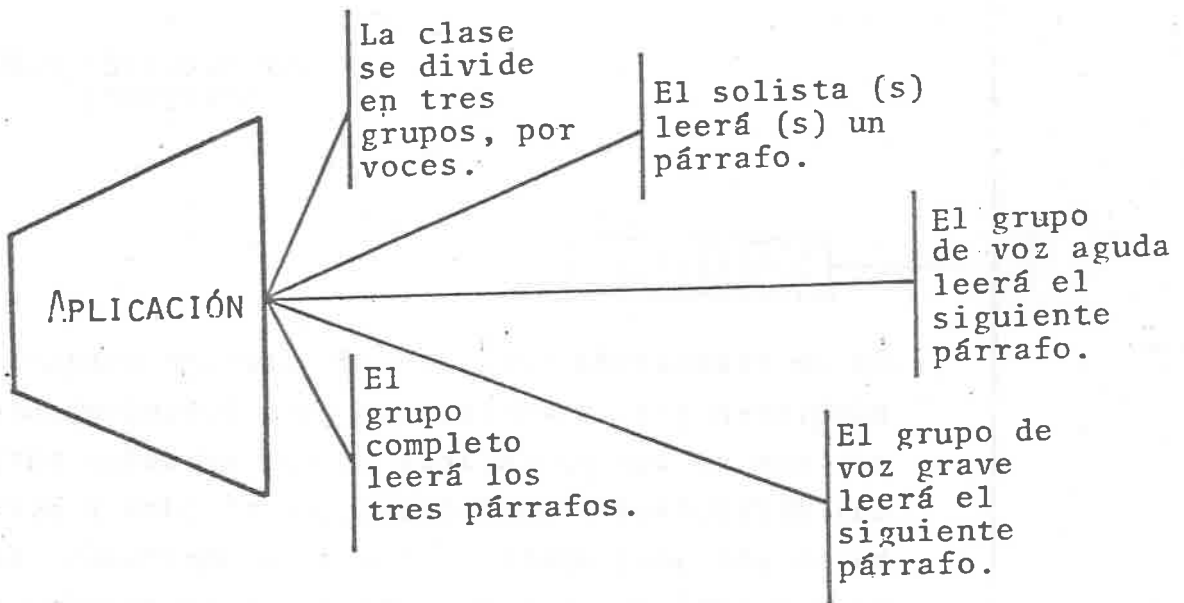

EJEMPLO

MAÑANA LOS POETAS. (1)

- . Solista.- *Mañana los poetas cantarán en divino verso que no logramos entonar los de hoy;*
- . Voz aguda.- *Nuevas constelaciones darán otro destino*
- . Todos.- *A sus almas inquietas con un nuevo temblor.*
- . Solista.- *Mañana los poetas seguirán su camino.*
- . Voz suave.- *Absortos en ignota y extraña floración,*
- . Voz aguda.- *Y al oír nuestro canto con desden repentino*
- . Todos.- *Echarán a los vientos nuestra vieja ilusión.*

ENRIQUE GONZALEZ MARTINEZ
(MEXICANO)

SUGERENCIAS

- . Se le recomienda este tipo de lectura porque los niños adquieren gran práctica con este procedimiento; los alumnos que no les gusta leer se ven ayudados para vencer -- las dificultades mecánicas; los tímidos y nerviosos se hacen más desenvueltos leyendo acompañados; se adquiere uniformidad en el tono, soltura e inflexión; se corrige articulación y pronunciación.
- . Sin embargo no debe abusar de su práctica; suele convertirse en un ejercicio aburrido y monótono; se crea además en los alumnos una entonación poco natural y no permite el cultivo del gusto ni del estilo personal.

(1) Manuel Michaús y Jesús Domínguez. El Galano Arte de Leer. Antología Didáctica 2a. Ed. México, Ed. Trillas, 1976.P.137.

COMPRESION

OBJETIVOS ESPECÍFICOS

5o. 2.1 4.11 6.4 6.9 7.6
6o. 2.4 2.10 3.4 3.7 4.1 6.1 7.4

DEFINICIÓN

Es la penetración que se hace, mediante la lectura, al -- contenido de un texto. Sirve para descubrir integralmente - el mensaje que el autor pretende comunicar; para ello, es necesario que exista un lenguaje común entre autor y lec_ tor; saber el sentido que aquel dá a las palabras y descu_ brir las relaciones que existen entre las ideas.

APLICACIÓN

- . Se escogerá un tema que sea comprensible para los alum_ nos de acuerdo con su nivel cultural y social.
- . El docente dará el nombre del autor, algunos datos bio_ gráficos y el título de lo que va a leer, puede ser prosa o verso.
- . Lectura emotiva por el docente.
- . Repetición de la lectura por dos o tres alumnos.
- . Explicación oral de las palabras que no comprendan los - alumnos.
- . Escritura de palabras no conocidas y de su significado.
- . Analizar el párrafo donde la idea central esté o aparez_ ca en diferente lugar.
- . Cuando los niños lleguen a identificar el tema central-

deberán saber que todos los enunciados de este párrafo habla de la misma idea.

- . Se dará importancia a la puntuación, ya que puede alterar el significado de un enunciado o de un párrafo.

EJEMPLO

- . Por ejemplo al hacer la lectura del siguiente texto, el alumno subrayará las palabras desconocidas y consultará en el diccionario su significado para comprender plenamente el mensaje. Posteriormente se localizará la idea central del párrafo, relacionándola con las demás ideas a fin de comprobar que el tema está presente en todo -- el texto.

REFLEXIONES (')

Despiértate como la flor que al beso del sol abre su corola y embalsama el ambiente.-

Dale a la vida el perfume de tus anhelos y la esencia de tus esfuerzos.

Si has de ser inútil y débil, la naturaleza se equivocó al crearte.

Has venido al mundo y tu misión es más grande que la de todos los animales y todas las plantas.

Lucha, combate, ábrete paso, evoluciona pienza que tu -- destino es sublime, que perteneces a la raza superior y más elevada de la creación: pienza que eres hombre.

Jesús Domínguez Rosas.

(') Michaus Domínguez. Op. Cit. p. 63.

SUGERENCIAS

- . Al seleccionar la lectura para tus alumnos, tomes en cuenta el medio social, económico en que se desenvuelve.
- . Nunca los hagas leer sin que hayan entendido, para eso se recomienda la práctica de la lectura oral antes de la lectura en silencio (dependiendo del grado que esté a tu cargo).
- . No se debe caer en formas cómodas de lectura en que los alumnos mecanicen sin que su mente no llegue al contenido de las ideas centrales del mensaje.



INFORMATIVA

OBJETIVO ESPECÍFICO

5o. 2.7 3.8 5.8
6o. 1.11 2.10 3.7 2.7 5.1 7.6

DEFINICIÓN

- . La lectura informativa tiene como finalidad ampliar la información que sobre un tema se tiene. Para poder lograrlo, tendrá que ser hecha en varios textos. Unicamente de ésta manera, se podrá obtener una información variada y rica.

APLICACIÓN

- . El docente por su iniciativa les sugiere textos
- . Orienta al alumno para la eficiente realización de un trabajo.
- . Dirige las experiencias con que el alumno realice en la lectura y lo remite.

a:

Consultar

- . Libros
- . Revistas
- . Enciclopedias
- . Otros compañeros
- . Al mismo Maestro

Investigar

- . Medio ambiente
- . Familiar
- . Instituciones
- . Bibliotecas
- . Periódicos
- . Fábricas, museos em presas, comercios

- . Promueven el pensamiento
- . Reflexivo, la observación
- . Investigación y demostración, capacidad para la aplicación.
- . Análisis y síntesis de lo conocido y comprendido.

EJEMPLO

FOLKLORE. (')

En Londres Inglaterra, el año de 1846 por primera vez se oyó la palabra Folklore inventada por el anticuario Ambrose Morton. Esta palabra Folklore adoptada en inglés, - español, francés, portugués, italiano y otras lenguas -- romances, significa el saber tradicional de un pueblo; - es la reunión de los usos, costumbres antiguas populares, las ceremonias, las creencias, los cantos, bailes, representaciones, leyendas, romances, corridos, refranes, las artes, vestidos, industrias características de la región.

ALFREDO RAMOS ESPINOSA.
(Mexicano).

(') Michaus Domínguez. Op. Cit. p.217.

SUGERENCIAS

- . Se le recomienda que cuide al conducir la lección.
- . Que el niño conozca diferentes tipos de materiales impresos y pueda obtener información de diversas fuentes.
- . Que sepa distinguir y manejar las partes de un libro, las secciones de un periódico.
- . Aprenda el uso del diccionario y enciclopedia.
- . Sepa organizar y recordar la información.
- . Orientar al alumno para que informe de sus aportaciones valiosas acerca de las actividades desarrolladas en la lectura.
- . Todos los libros de texto gratuitos pueden emplearse para adquirir información.

COMENTADA

OBJETIVO ESPECÍFICO

50. 3.1 8.11
60. 2.11 4.5 5.8 6.5

DEFINICIÓN

Lectura útil para comprender y asimilar el pensamiento expresado por el autor mediante comentarios, ejemplos, ideas afines que el profesor intercala entre cada párrafo que lee.

APLICACIÓN

- . Se seleccionará una lectura.
- . El docente o un alumno lee en voz alta el texto completo.
- . Esta lectura debe hacerse con voz clara, lenta y marcando bien todos los matices de entonación, permitiendo que los niños se enteren en forma global del contenido del texto.
- . Subrayar palabras no comprendidas para explicar su significado.
- . Es importante que comprendan todo lo leído y lo comenten con sus compañeros.
- . Hacer un comentario por escrito guiados por el docente.

EJEMPLO

LAS VACAS DE QUIVIQUINTA (')

En la lectura las vacas de quiviquinta el autor da un relato cuyo fondo es triste y dolorido. Pinta con maestría central de nuestra raza, la injusticia humana contra el indio y contra el pobre, narra la desolación de nuestras tierras la pobreza y la desesperanza.

Ante ese panorama gris exalta las virtudes exelsas de la mujer mexicana:

Abnegadas, trabajadoras, sufridas, firmes leales y honradas.

Con gracia mezcla en su relato a los animales envueltos en un matiz de sencillez y de mexicanidad.

Autor: FRANCISCO ROJAS GONZALEZ.

SUGERENCIAS

- . Ante cada uno por uno los anunciados principales de la lectura pregunte: que, ¿quién?, ¿quiénes?. Es decir trate de que el niño encuentre el sujeto o los sujetos que realizan la acción central.
- . Encause a los niños para que comenten con sus compañeros: ¿qué hizo? ¿qué hicieron? ¿cómo lo hicieron? para aclarar la acción realizada.
- . A continuación se leen los comentarios elaborados en clase

(') Michaus Domínguez. Op. Cit. p. 115.

DIRIGIDA

OBJETIVOS ESPECÍFICOS

50. 1.9 7.13 3.1
60. 4.9 6.9

DEFINICIÓN

Consiste en que los niños auxiliados por el docente, expliquen con sus propias palabras lo que va leyendo. Tiene como fin aclarar el contenido y significado de lo que lee.

APLICACIÓN

- . Selección de la lectura, y búsqueda de los materiales que deben ser consultados por los alumnos.
- . Orientar a los alumnos como deben consultar y manejar dichos materiales.
- . Establecer los objetivos específicos por lograr.
- . Organizar el grupo individualmente o por equipos.
- . Seleccionar un moderador.
- . Uno o varios alumnos trabajando individualmente o por equipos leerán en silencio, al terminar la lectura relatarán a sus compañeros el resultado de sus trabajos prácticos o de alguna investigación teórica realizada. Los alumnos discuten el problema general y hacen comentarios.

EJEMPLO

MAO ORGANIZA A LOS CAMPESINOS. (1)

Desde fines del siglo XIX la inquietud política china fue constante; La revolución que produjo el partido de Sun-Yat-sen no tuvo éxito y sus dos principales seguidores Chiang-Kai-Shek y Mao-Tse-Tung se convirtieron en líderes de --- grupos opuestos, Chiang-Kai-Shek traicionó los ideales de las clases pobres, en cambio Mao-Tse-Tung decidió apoyarse en los campesinos y formar con ellos un ejército que hiciera la revolución.

Chiang atacó a los grupos de Mao que estaban en el Sur de China y casi terminó con ellos. Mao decidió trasladarse -- con sus seguidores hasta el noroeste de China que estaba cerca de la Unión Soviética de quién recibía ayuda.

Mao realizó la gran marcha de 10,000 Km. con muchos sacrificios con ello demostró que era un gran líder.

Comentarios

Lo que realizó la revolución china

Porqué fue posible realizarlo ¿Qué opinas tu de esos sucesos?

(1) S.E.P. Libro del Maestro, México, 1983, Pág. 77.

SUGERENCIAS

- . Cuide de que los juicios críticos emitidos por los alumnos esten estructurados lógicamente y expresados con claridad, sinceridad y precisión, asimismo, que la crítica sea constructiva.
- . Saber oír, lo cual indica que cuándo un alumno está hablando, los demás deben escucharlo respetuosamente.
- . Debe usted evitar que un equipo o alumno monopolice las intervenciones.
- . El docente debe procurar que en la lectura intervengan la mayor cantidad posible de alumnos.
- . Con habilidad y tacto se debe estimular la intervención de los más tímidos.

LECTURA DE MAPAS GRAFICAS Y PLANOS

OBJETIVOS ESPECÍFICOS

5o. 6.6 6.7 7.7
6o. 3.1 5.5 6.9 8.1

DEFINICIÓN

- . Saber interpretar mapas, planos, gráficas que faciliten plenamente la comprensión de la lección a estudiar o --- cualquier información aparecida en otros materiales im__presos.

APLICACIÓN

- . Seleccionar el Tema.
- . El docente dará el nombre del autor algunos datos bio__gráficos y el título del texto.
- . Se orientará al alumno sobre cómo localizar en un mapa__la información requerida por la lección.
- . Interpretación de colores, signos convencionales común__mente utilizados en las cartas geográficas.
- . El docente y los alumnos se auxiliarán con mapas globos__terráqueos que constituyen valiosas informaciones para __la lectura de mapas.
- . Hacer que los alumnos se fijen en el nombre del mapa y lo comparen con el título del capítulo o con el tema re__cien leído.
- . Se harán comentarios de fotografias e ilustraciones del texto.

EJEMPLO

CLIMATOLOGIA (')

México tiene una gran variedad de climas, condicionados por distintos factores: la latitud, altitud y el relieve del suelo.

En las costas es ecuatorial, en las tierras bajas de Tabasco y Chiapas; subecuatorial en la región Istmica, extensivo y parte de Veracruz, la costa de Oaxaca y la región E. del Estado de Campeche.

El clima tropical predominante en Yucatán, N. de Veracruz y las costas del oceano Pacífico, desde Sinaloa hasta Oaxaca, y el clima monzónico en el estado de Tamaulipas.

Entre los climas de altiplanicie se encuentran: el estepario que cubre el Norte del país; el desértico caliente localizado en la península de California, Norte de Sonora y en el Bolsón de Mapini y el clima Mediterraneo en el extremo Norte de California.

- Desértico
- Ecuatorial
- ⊗ Subecuatorial
- Tropical



(') Diccionario Enciclopédico Espasa. México, 1980. P.703.

SUGERENCIAS

No pretenda que el alumno lea un mapa, un plano o haga una gráfica cuando no le ha enseñado nociones elementales de cartografía.

Utilice y aproveche al máximo, los mapas antiguos y modernos.

La ejercitación y el aprovechamiento del material utilizado en la clase llevará al niño a la interpretación de cartas geográficas y planos, esta tarea debe hacerse de acuerdo con un plan coordinado y progresivo que lleve lentamente pero con seguridad a la lectura de mapas, cartas y globos terráqueos.

Las nociones de cartografía deben impartirse desde los primeros años ya que aparecen mapas ante su vista desde el primer día de clases.

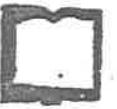

LECTURA DE CONSULTA

OBJETIVOS ESPECÍFICOS

5o. 1.1 1.2. 4.8
6o. 6.5 6.6 7.3 8.9

DEFINICIÓN

Se realiza para localizar un dato o resolver una duda, - casi siempre es una lectura breve.

APLICACIÓN

- . El docente seleccionará una lectura.
- . No se debe dirigir directamente al texto; es conveniente leer primero el título porque además de despertar expectativas, proporciona la entrada a una actitud mental favorable.
- . El alumno investigará datos de autor, títulos académicos, cargos que ocupa, publicaciones previas realizadas y fechas.
- . Lectura por varios alumnos.
- . Explicación y comentarios en clase para asegurar el logro de una comprensión plena.
- . Consulta de diccionarios o enciclopedias.
- . Jerarquizar las ideas seleccionadas.

EJEMPLO

- *Instrumentos de consulta: Es necesario contar con diccionario y la enciclopedia para resolver dudas.*

EL PREMIO NOVEL. (')

Alfredo Nobel (1833-1896) Fue un químico industrial sueco inventor de dinamita. Dejó gran parte de su fortuna repartida en premios a las ciencias y a la más importante contribución a la paz y a la literatura; quizá en descargo de su conciencia, porque el invento suyo, la dinamita que era de carácter industrial, constructivo y para servicio de la humanidad por lo menos así lo pensó, se convirtió en la más poderosa arma de destrucción con que el hombre contaba en ese tiempo.

ANONIMA.

SUGERENCIAS

- Realizada ya la lectura en su totalidad es conveniente hacer una recopilación del tema.
- Un análisis del contenido y una evaluación que ayuden a la fijación del texto leído; para una interpretación más clara y duradera.
- Informar a través de un resumen el resultado de una investigación del tema.
- Es importante que cada alumno cuente con un diccionario para consulta.

(') Michaus Domínguez. Op. Cit. p. 189.

EN SILENCIO

OBJETIVOS ESPECÍFICOS

50.
60. 7.13

DEFINICIÓN

Es la que el escolar realiza para sí mismo sin que inter_
vengan los organos de la fonación.

Tan valiosa como la lectura oral por ser utilizada en la
vida diaria.

Un instrumento más efectivo para la asimilación del pensa_
miento de un pasaje contextual.

APLICACIÓN

Presentar una anécdota en oraciones en desorden para que -
los alumnos la ordenen después.

Decir de que lectura está tomado un párrafo que los alum_
nos buscarán más tarde en su texto.

Forjar un juego con órdenes sacadas de una lectura en si_
lencio.

Expresar en prosa una quarteta sencilla.

Formular preguntas para cuya respuesta tendrá que leerse
muy cuidadosamente toda la lección.

Dar nombre a un relato leído.

Subrayar de la lectura las palabras o expresiones dudosas.

El docente buscará anécdotas, leyendas, aventuras, acon_
tecimientos para estos ejercicios.

EJEMPLO

LA FAMILIA (')

Después de la larga ausencia, Emilio regresa a la casa paterna. La familia muy contenta se reúne para recibirlo y celebrar su llegada. Su hermano pequeño corre a su encuentro. En el umbral de la puerta sus padres le tienden los brazos. Padre, madre, tíos, primos le abrazan uno a uno. Emilio mira con alegría las queridas caras de sus parientes. Su corazón se llena de una dulce emoción. Lágrimas abundantes corren por sus mejillas.

AURORA SANCHEZ DE ROBELO.

SUGERENCIAS

Deberás recomendar a los alumnos que no muevan los labios al leer en silencio, que no repitan mentalmente; para llegar a ello, debes tomar en cuenta el nivel alcanzado por el grupo en la lectura oral.

Ambas formas de lectura te permiten descubrir los problemas de comprensión que tienen tus alumnos para resolverlos se sugiere inducirlos a:

Localizar en el texto palabras o expresiones desconocidas
Explicar su significado de esas palabras de acuerdo con lo que le sugiere el contexto.

Dar el significado de las palabras que a tu criterio sean desconocidas para ellos.

Consultar siempre en el diccionario.

(') Didáctica de la Lectura Oral y Silenciosa. Cuarta Ed. México Ed. Oasis. 1980. P. 246.

LAS PARTES DE UN LIBRO



OBJETIVOS ESPECÍFICOS

5o.
6o.

- | | | |
|--|--|---|
| <p>A) Preliminares:</p> <ol style="list-style-type: none">1 Cubierta2 Guardas3 Ficha catalografica<ol style="list-style-type: none">a) Títulob) Autorc) Casa editorad) Trauctore) Lugarf) Fechag) Número de ediciones4 Pag. de dedicatoria5 Prólogo6 Tabla de contenido | <p>B) Cuerpo del Libro</p> <ol style="list-style-type: none">1) Introducción2) Capítulo3) Conclusiones | <p>C) Partes Accesorias del Libro</p> <ol style="list-style-type: none">1) Glosarios2) Bibliografía3) Apéndices4) Anexos5) Indices6) Colofón |
|--|--|---|

APLICACIÓN

Seleccionar un libro.

Dar a conocer a sus alumnos las partes del libro para saber el manejo adecuado del mismo.

Enseñar a sus alumnos a forjarse una idea previa de su posible valor, de las materias que trata, de las partes en que se divide.

El docente guiará a sus alumnos para que analicen las partes principales del libro: la carátula, las guardas, el título, datos biográficos del autor, casa editora, fecha.

Los alumnos deben de leer el índice para saber que información van a encontrar en el libro.

Uno o varios alumnos seleccionarán una lectura para después hacer comentarios.

EJEMPLO

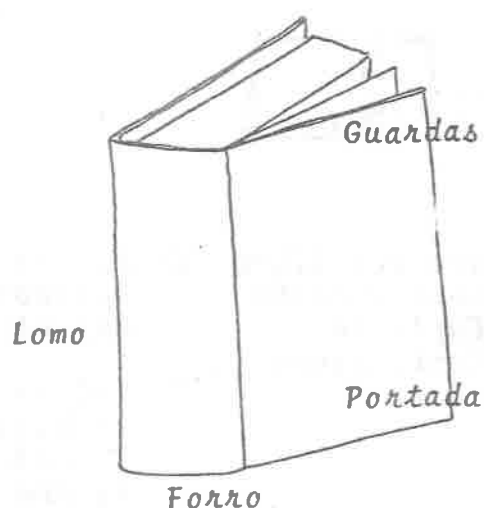

Sobre cubierta
Solapa

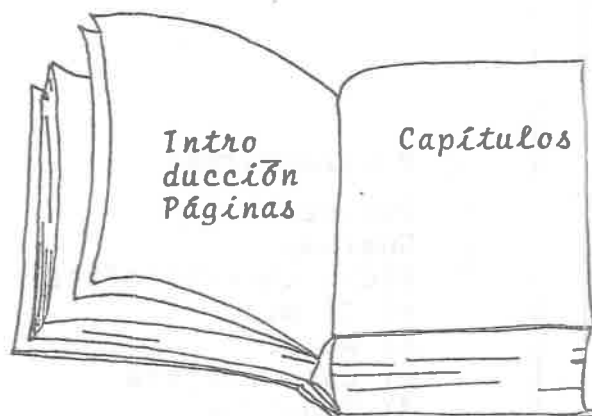

SUGERENCIAS

- Es importante que los alumnos tengan en primer lugar, un panorama más amplio del contenido de los libros que van a utilizar como texto. Hay que seleccionarlos. No todos los libros son igualmente útiles y provechosos, unos nos quitan tiempo; otros nos dañan, y unos pocos nutren y enriquecen nuestro espíritu. Estos últimos hay que leer.
- Se recomienda que los niños solos se interroguen y especulen sobre el título, la carátula y el índice. Luego es conveniente que sepan de que tema trata cada capítulo.

USO DE FICHAS BIBLIOGRAFICAS

OBJETIVOS ESPECIFICOS

50. 4.11
60. 6.6 7.6 8.9

DEFINICIÓN

Son tarjetas de aproximadamente 7.5 por 12.5 centímetros. En estas tarjetas o fichas se anotan los datos suficientes y necesarios, preestablecidos por convención, para -- identificar cada uno de los libros que habrán de utilizar se en la investigación.

APLICACIÓN

- . Cada alumno tendrá listo un pliego de cartulina
 - Recortar las fichas de 7.5 por 12.5 cm.
 - . Explicar a los alumnos que deben escribirse solo por una cara, con el objeto de poderlas ampliar o corregir posteriormente, sin tener que rehacerlas.
- En esta ficha deben constar datos que permitan la localización de la fuente donde se extrajo el pasajé literal o la idea que aquella contiene.

EJEMPLO

Datos de una ficha bibliográfica

Asunto	1.- Nombre del autor. Apellido con mayúscula y seguido de una coma, el nombre del autor. Para hacerlo más visible es el único dato que sobresale del margen. Al final punto
C u e r p o d e l a b i c h a	2.- Título del libro subrayado 3.- Subtítulo del libro subrayado. Al final punto. 4.- Número de edición, si la señala el libro. Sólo se anota la segunda edición en adelante; la primera nunca se registra. 5.- Nombre del traductor precedido por la -- abreviatura "Tr" al final se anota punto.
	Pie de i m p r e n t a 6.- Ciudad donde se imprimió el libro seguido de coma. 7.- Nombre de la editorial precedido por la abreviatura "Ed" y seguido de coma. 8.- Año de edición; si el libro proporciona además, el año del copyright, se anota entre paréntesis precedido de una "c"
Descripción externa	9.- Número de páginas total que contiene el libro seguido de una "p"

José Manuel Salcedo A. e Irma Munguia. Manual de Técnica Documental. México, U.P.N. 1981. P.62.

Tema	Navegación
Título	Navegación para niños
Autor	RODRIGUEZ, Benito Navegación para niños 2a. Ed. México, Ed. Navarro, 1968 (c1968) 368 p. 64 1 ILUS. 1 Navegación 2 Barcos y Veleo 1

SUGERENCIAS.

Se sugiere que elaboren las fichas bibliográficas de la biblioteca escolar.

Que construyan un fichero.

Que efectúen el mismo proceso en las bibliotecas familiares.

Se les recomienda clasificarlas por sistema alfabético que es el más práctico y sencillo.

EVALUACION DE LA LECTURA

Como la lectura es el eje generador de actividades e integrador de los demás aspectos, la comprensión de la misma puede ser evaluada a través de la expresión oral: exposiciones, conferencias, la conversación, el comentario, para ello es pertinente la elaboración de una escala estimativa.

La evaluación de la lectura a través de la expresión escrita es posible, si el alumno redacta.

Síntesis

Cuadros sinópticos

Paráfrasis.

Descripciones de personajes, lugares y fenómenos

Guiones dramáticos.

Recreaciones de la lectura, es decir que parta de una narración para escribir otra.

Ilustración de descripciones o narraciones por medio del dibujo.

Por último puedes evaluar la comprensión de la lectura por medio de pruebas objetivas, evita medir solo la memorización, si partes de los objetivos al elaborar las preguntas este procedimiento resultara más eficaz.

BIBLIOGRAFIA

MICHAUS, Manuel

DOMINGUEZ, Jesús

El Galano Arte de Leer. Antología Didáctica.

2a. ed. México, Ed. Trillas, 1976 (C 1975) (P) 264

LACAU, María Hortencia.

Didáctica de la lectura Creadora. Buenos Aires,

Ed. Kapelusz, 1966 (C 1966) 254 (P)

RUFFINELLI, Jorge

Comprensión de Lectura. México, Ed. Edicol S.A.,

1975 (C 1975) 180 (P)

FERRIRI, María Rita.

Bases Didácticas. México, Ed. Progreso, 1975.

112 (P)

GUTIERREZ SAENZ, Raúl.

SANCHEZ GONZALEZ, José.

Metodología del Trabajo Intelectual. 6a. Ed. México,

Ed. Esfinge S. A., 1982 (C 1973) 200 (P)

MENDIETA ALATORRE, Angeles.

Métodos de Investigación y Manual Académico.

14 Ed. México, Ed. Porrúa, 1981. (C 1981) 209 (P)

SANCHEZ DE ROVELO, Aurora, et-al.

Didáctica de la Lectura Oral y Silenciosa.

2a. Ed. México, Ed. Oasis, 1980 (C 1980) 245 (P)

S.E.P.

Libro del Maestro 5o. y 6o. grado

2da. Ed. México, 1983.

CAPITULO IV

NOCIONES DE LINGUISTICA

TABLA DE CONTENIDOS

	OBJETIVOS 50.	ESPECIFICOS 60.	PAG.
1. Generalidades de la lengua			149
2. Ventajas Comunicativas de la lengua	4.1		150
3. Diacronía y Sincronía de la lengua		8.6	152
4. Origen del Español		8.12	153
5. Español hablado en México	8.7	3.3	155
6. Lenguas que se hablan en el Continente Americano		8.2	157
7. Morfología? Generalidades			158
8. Lexema y Gramema		7.4	159
9. Morfología del sustantivo	5.9 5.10		160
10. Morfología del Verbo	6.12 6.13 7.5 7.12	2.6	162
11. Morfología de los Verboides	7.9		168
12. Morfología del Adverbio	6.8		170
13. Formación de palabras	3.2		171
14. Semántica: Generalidades			172
15. Campo Semántico	3.5		173
16. Significado de palabras	7.10		175
17. Clasificación del Adjetivo	6.3		176
18. Clasificación del Pronombre	6.5		177
19. Preposición		7.5	179

	OBJETIVO 5o.	ESPECIFICO 6o.	PAG.
20. Sintaxis: Generalidades			181
21. Clases de Enunciados			182
22. Estructura del Enunciado bimembre u oración	5.7	8.10	183
23. Estructura del sujeto	8.2	4.10 7.10	184
24. Estructura del predicado	3.5 7.2	4.3 6.8	185
25. Objeto directo	2.6 2.11 5.5	2.3	187
26. Objeto indirecto	2.6 2.11 5.5	2.3	188
27. Circunstancial	3.4 5.5		189
28. Predicativo	5.2	6.8	190
29. Los Nexos	1.10 3.6		191
30. Construcción nominal	1.7 5.6	1.6 1.8	193
31. El infinitivo		5.7	194
32. Función copulativa		5.6	195
33. Función del pronombre		6.5	196
34. Sugerencias Didácticas		5.4	198
35. Bibliografía			204

GENERALIDADES DE LA LENGUA.

SEMIOLÓGIA: Ciencia que estudia los signos y las leyes que lo gobiernan.

LENGUAJE: Facultad del hombre que permite comunicarse por medio de signos lingüísticos.

LENGUA O IDIOMA: Convención social de un grupo de personas supeditado geográficamente.

HABLA: Uso particular de la lengua.



VENTAJAS COMUNICATIVAS DE LA LENGUA

OBJETIVO ESPECÍFICO.

5º GRADO 4,1

6º GRADO

CARACTERÍSTICAS DE LA LENGUA

EJEMPLO

Lengua es un sistema:

Opositivo

bueno — malo
sustantivo — verbo

Convencional

 = Casa

Arbitrario

 árbol (español)
tree (inglés)
baum (alemán)

Social

Cada comunidad crea un sistema de comunicación.

Doblemente Articulado

1ra. Articulación cas-a unión de elementos con significado. 2da. articulación c/a/s/a/s unión de elementos sin significado.

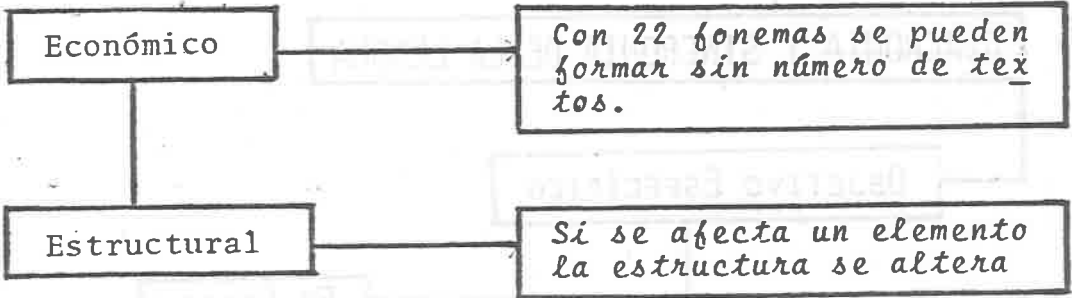

C
O
M
U
N
I
C
A
C
I
O
N

ANIMAL

Código de señales o sonidos - con contenido fijo de mensaje invariable de transmisión unilateral y por instinto.

HUMANA

Sistema de expresiones anali_zadas constituye un mensaje - a partir de otro, puede transmitirse sin limitaciones de - tiempo y espacio es ilimitado y capaz de decirlo todo.



DIACRONIA Y SINCRONIA DE LA LENGUA

OBJETIVO ESPECÍFICO

5º GRADO

6º GRADO, 8.6.

DEFINICIÓN

Diacronía

Evolución de la lengua a través del tiempo.

Sincronía

Diferencias que se presentan en una misma lengua a través del espacio físico en una misma época.

EJEMPLO

Sincronía

pavo	camión	ruletero	niño
pipiolo	omnibus	taxi	chavo
cócono		coche de	pequeño
guajolote		alquiler	

* Diacronía

Traducción.

Mío Cid Roy Díaz
 En sue campaña
 Exien lo ver
 Burgeses y burguesas
 Plorando de los ojos
 De las sus bocas
 "Dios, qué buen vasallo
 Por Burgos entróve
 Sessaenta pendones
 Por las fimiestras sone,
 Mugieres e varones
 Tanto avien el dolore
 Todos dizian una razone
 Si oviese buen seño.

Mío Cid Ruy Díaz
 en su compañía
 salían a verlo
 toda la gente de Burgos
 llorando de los ojos
 de sus bocas
 Dios mío que buen vasallo
 por Burgos entró
 sesenta pendones
 mujeres y varones
 a asomarse salió
 que era tanto su dolor
 todos decían una opinión
 así fuera su seño.

Fragmento del Poema del Cid. (Siglo XII).



ORIGEN DEL ESPAÑOL

OBJETIVO ESPECÍFICO,

5º GRADO

6º GRADO 8.12

(') INGREDIENTES DEL IDIOMA CASTELLANO:

Dialectos ibéricos y celénicos el Vasco, palabras fenicias, griegas y cartaginesas.

Antes de la conquista Romana.

Palabras germánicas

En la conquista visigoda.

Palabras árabes

Durante la ocupación musulmana

Palabras francesas

Durante la edad Media

Palabras italianas

En el renacimiento

Lenguas americanas

Epoca colonial

Griego en la terminología Científica.

Hebreo en la terminología religiosa
En el vocabulario se encuentra:

75% latín, 13% árabe, 5% griego, 1% otros.

(') Enrique Moreno García. Apuntes de clase "Gramática Histórica". Guadalajara, 1976.

En la estructura gramatical
se encuentra:

78% latín, 13# árabe,
5% otros.

El castellano es un variante del Latín.

ESPAÑOL HABLADO EN MEXICO

OBJETIVO ESPECÍFICO.

5º GRADO 8.7

6º GRADO 3.3

(1) LENGUA O IDIOMA

Conjunto de palabras que utilizan los habitantes de un pueblo o nación.

HABLA

Uso que cada individuo hace de la lengua o idioma.

Se conocen cientos de lenguas habladas en el mundo español.

El español en México no es el mismo que se habla en España debido a la influencia de las lenguas indígenas y de algunos préstamos de otros idiomas:

FJEM.

Usos de influencia Nahuatl.

El diminutivo *ito* para *ahorita* de *tantito*.

V Nahuatl

Atole, jacal, tepetate, mecate, ocote, chile, pozole, cochino.

O Tarasco

Guaguarear- platicar
bomba- globo.

C Otomí

Empacho - infección intestinal.
pilmama - nana

(1) Ricardo Salgado Corral. La Lengua Española en México. Ed. Enigma, P. 163.

Aborígenes

ético - débil
birote - pan
tambo - barril
tomate - jitomate
tomatillo - tomate
triqui - cuete

Inglés

futbol - bootball
gol - goal
faul - fonet
penalty - penalty
lonche - lonch
sueter - sweater
beisbol - baseball

Francés

restorán - restaurant
betabel - betterave
buró - bure
garage - garage
chafer - chauffeur

Toponimias Purépechas

Tziritzicuaro - characuaro
Zicuaran - Culrindario
Jaripo - Petachicuaro

Expresiones Familiares

esto está bárbaro es
exagerado.
poner gorro-molestarse
balde - cubeta
bichi - desnudo
chavo - niño
panocha - piloncillo
chucho - perro
raza - pándilla
lonche - torta
birria - barbacoa



LENGUAS QUE SE HABLAN EN EL CONTINENTE AMERICANO.

OBJETIVO ESPECÍFICO

6º GRADO 8.2.

SE HABLAN EN EL CONTINENTE:

Inglés

E.U.A.
Uruguay
Colombia
Guatemala

Francés

Canadá
Paraguay
El Salvador
Chile

Portugués

Brasil
Venezuela
Nicaragua
Ecuador

Español

México
Argentina
Bolivia
Cuba



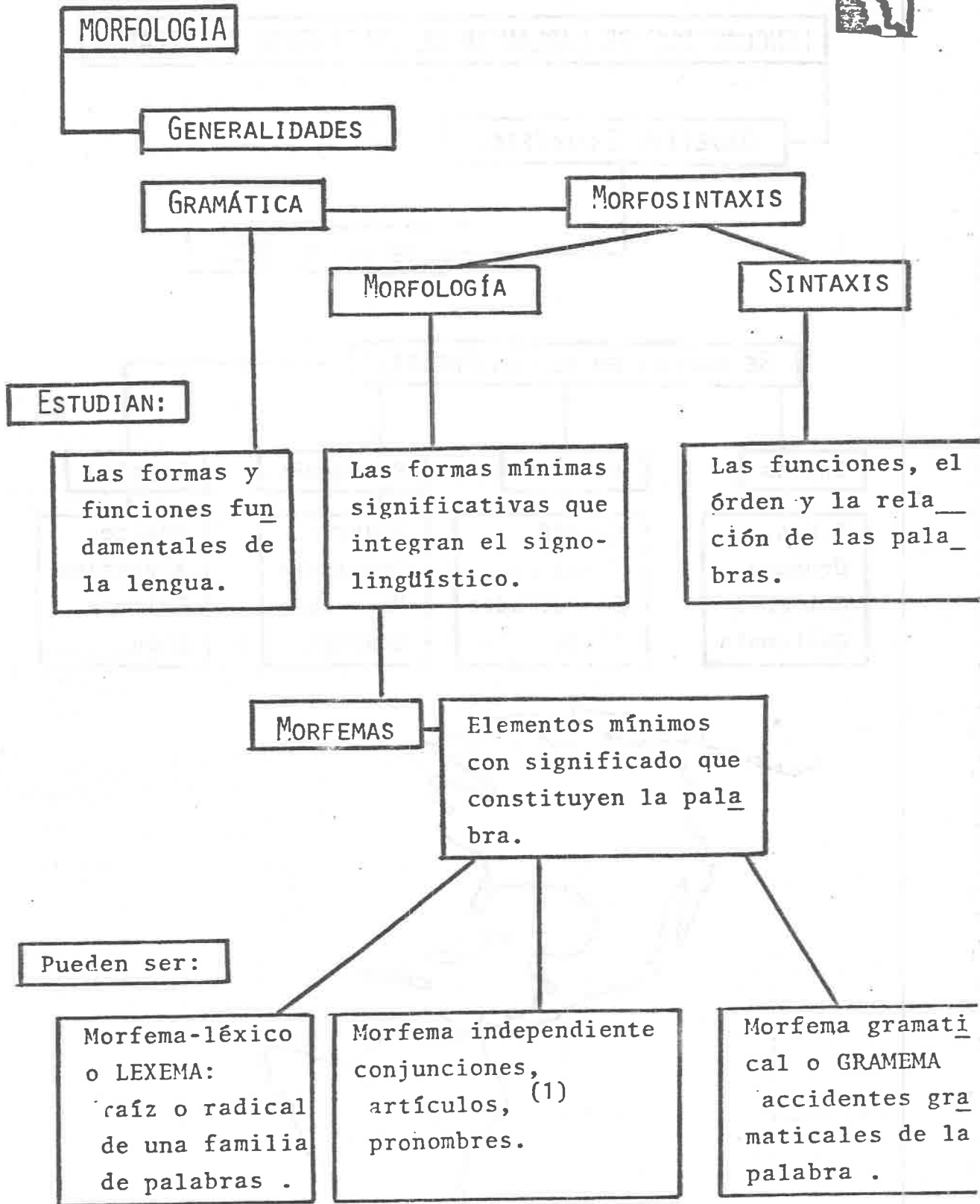

(1) El artículo es un gramema de género y número.



LEXEMA Y GRAMEMA

OBJETIVO ESPECÍFICO.

6º GRADO 6.4

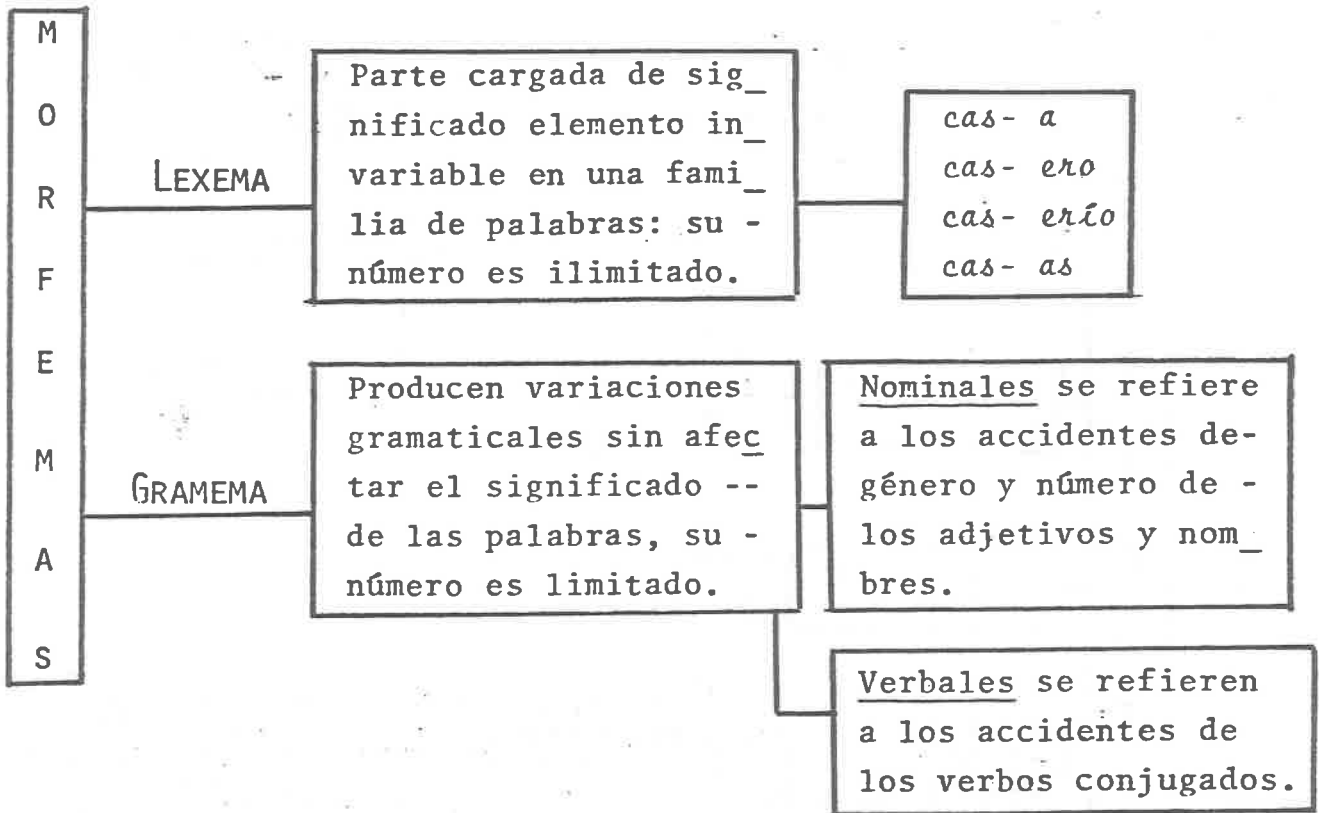

La ausencia de gramema se denomina cero (\emptyset)

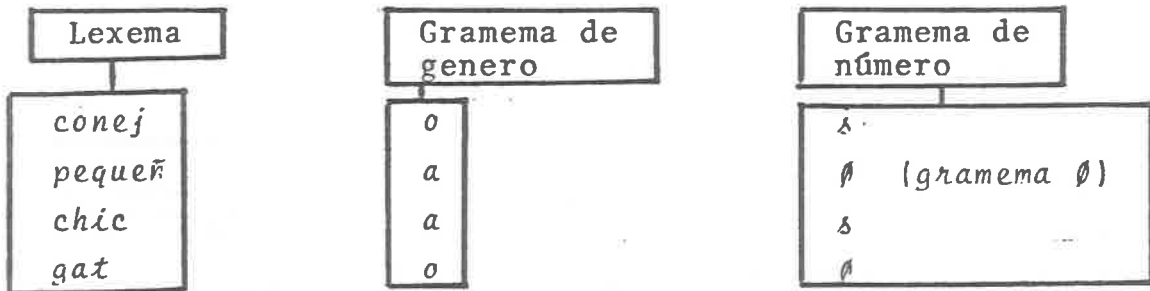

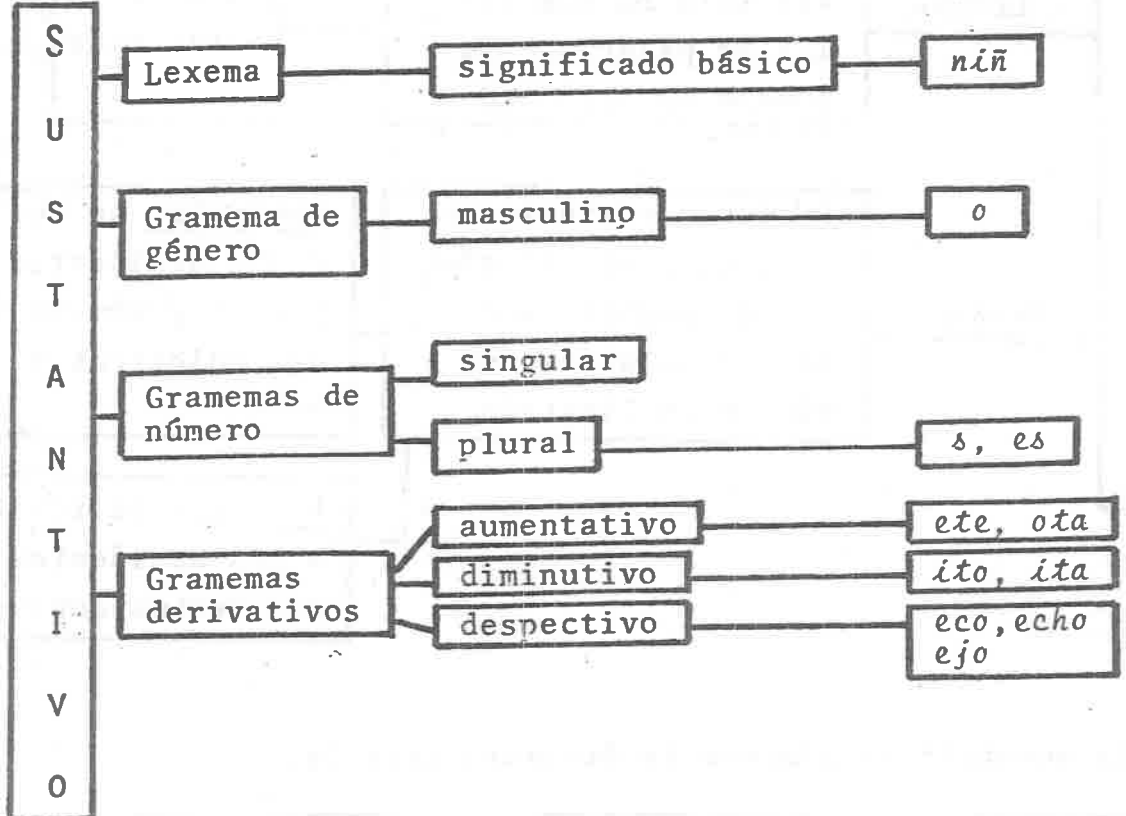
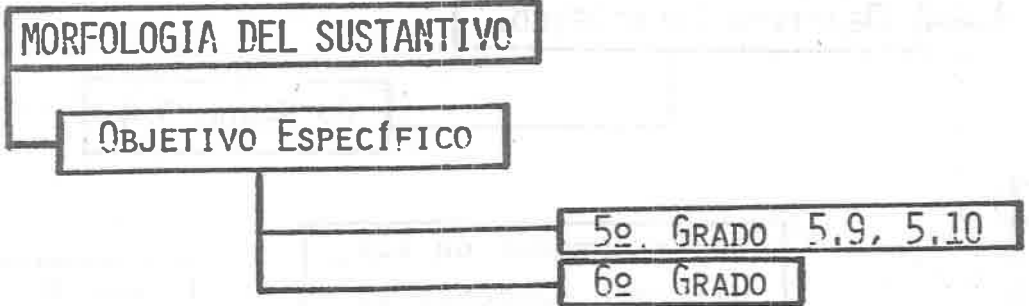

(Artículo es un gramema indicador de género y número de los sustantivos)

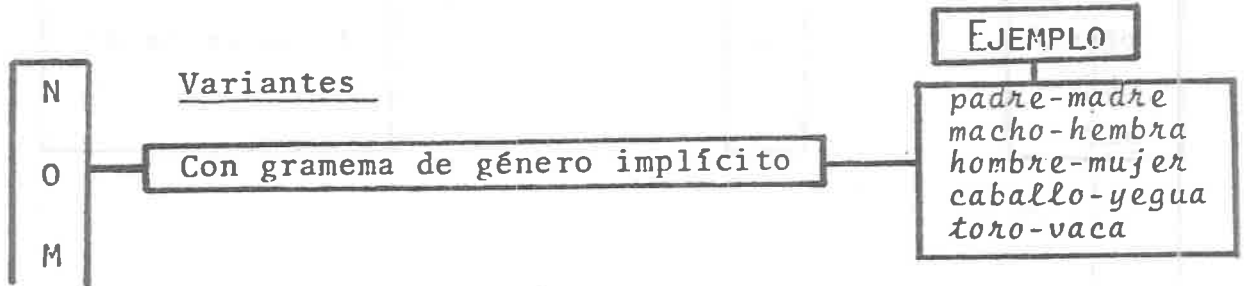

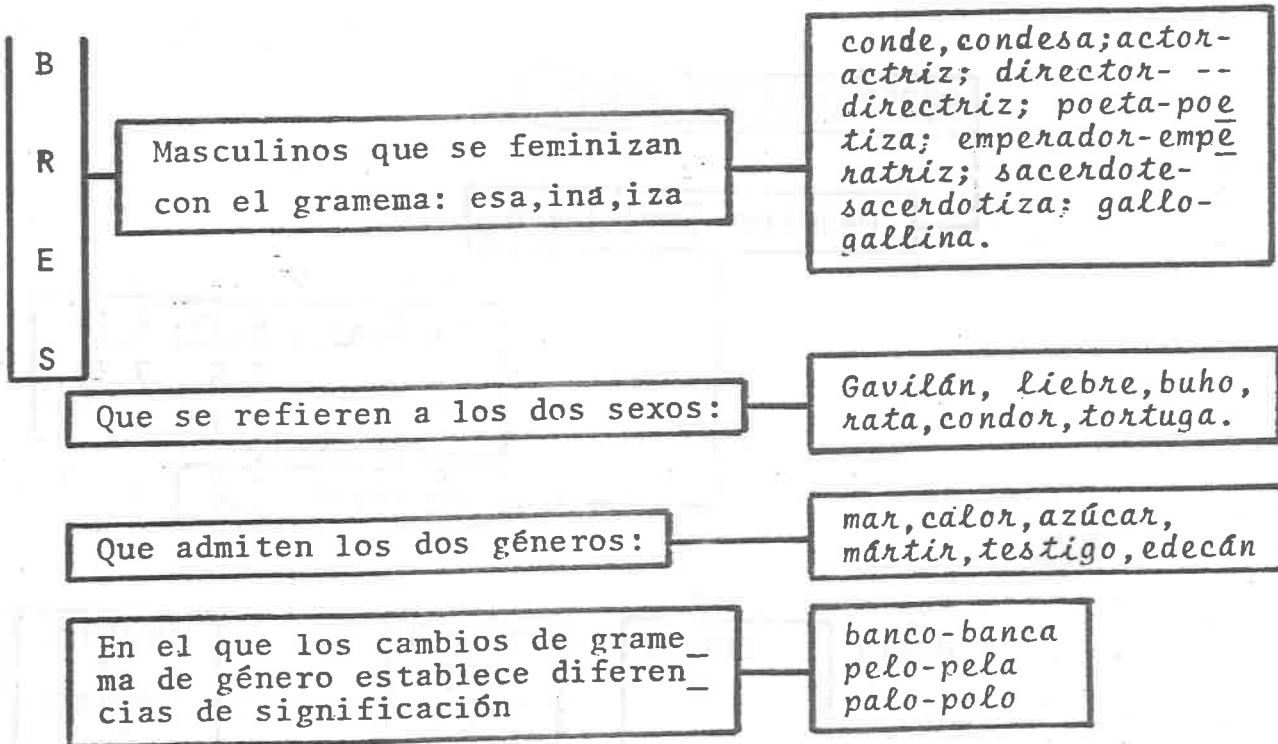

El artículo determina el género en los sustantivos

EJEMPLO

Gramema de género

Gramema de aumentativos

Gramema aumentativo con carácter afectivo.

Gramema diminutivo con carácter afectivo.

Gramema despectivo

el niñ- o la niñ- a
el niñ-ote la niñ-ota
gigan- tón
gigan- tona
carra- zo
perr- aza

perr- ito, perr- ita
hombrec- illo
pollu-elo pollu-ela

pajarr- aco
animal- ejo
hombr- acho
veg- ete.

Para no confundir estos gramemas con prefijos basta con agregar el mismo lexema.



MORFOLOGIA DEL VERBO.

OBJETIVO ESPECÍFICO

5º GRADO, 6.12, 6.13
7.5, 7.11,
7.12

6º GRADO, 2,6

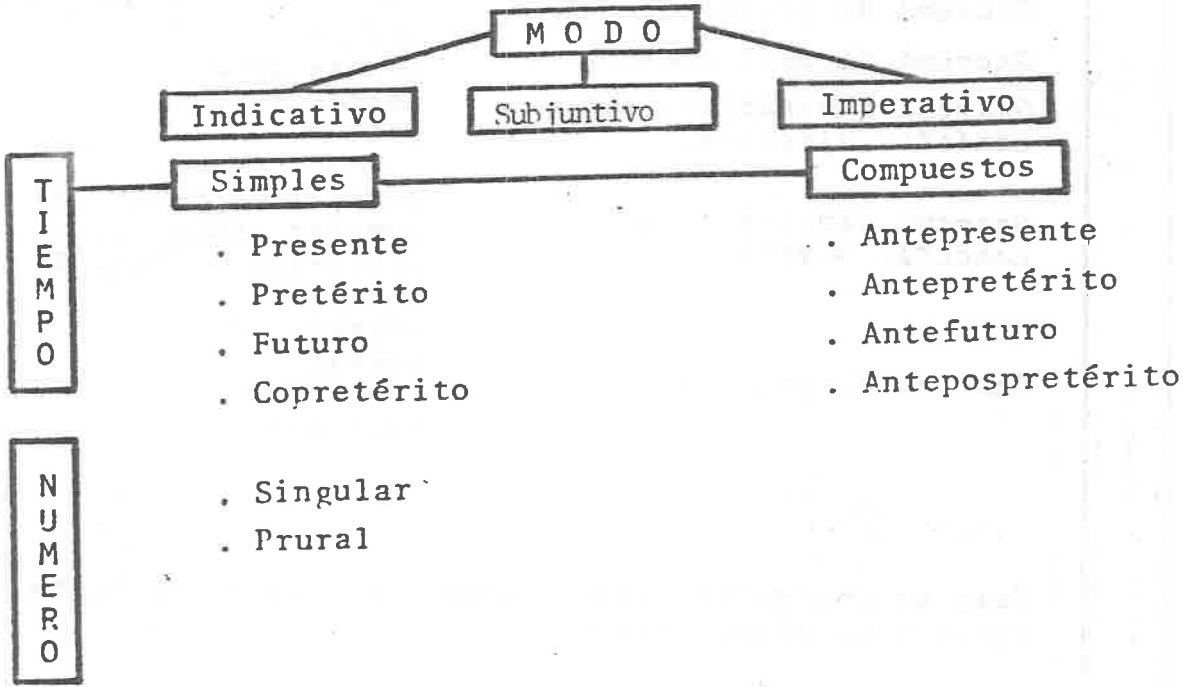
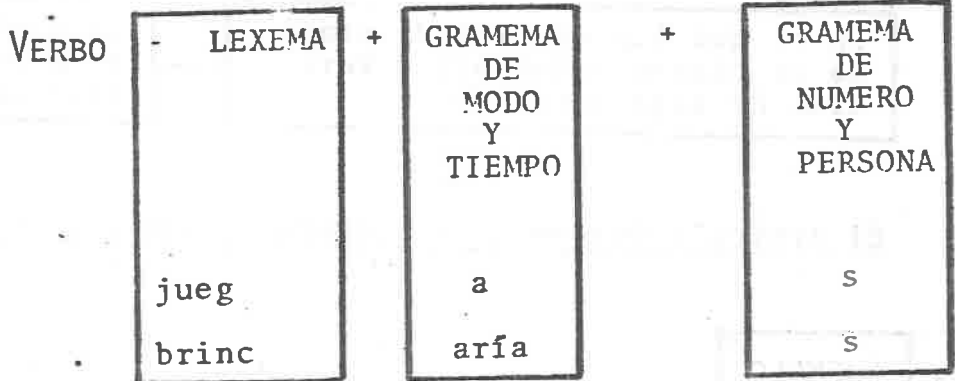

PERSONA

- Primera ————— yo ————— nosotros
- Segunda ————— tú ————— ustedes
- Tercera ————— él ————— ellos

CONJUGACIONES

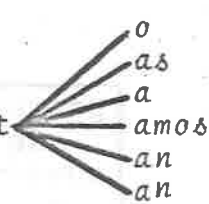
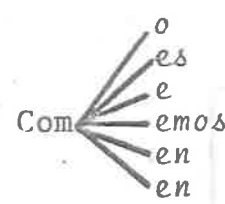
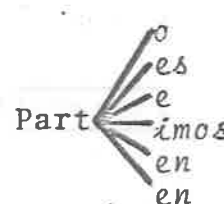
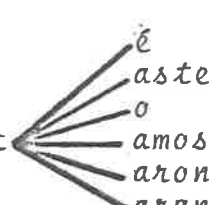
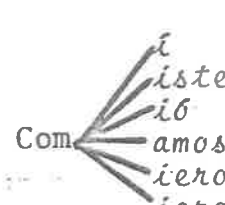
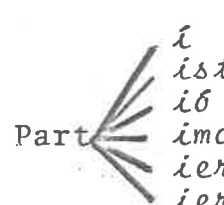
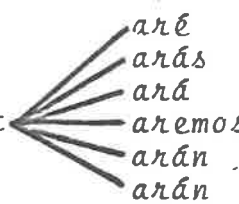
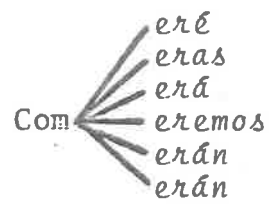
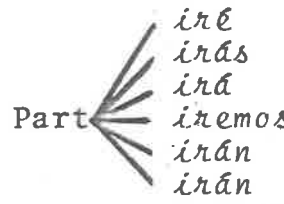
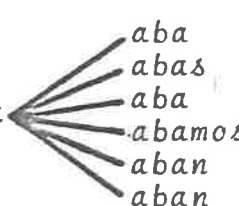
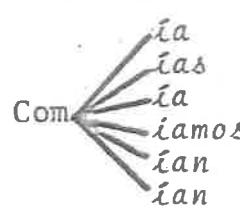
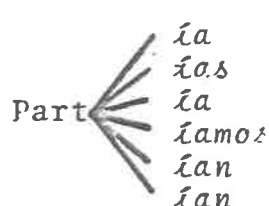
M O D O I N D I C A T I V O	P R E S E N T E	<p>1ra. Cantar</p> <p>Cant  o as a amos an an</p>	<p>2da. Comer</p> <p>Com  o es e emos en en</p>	<p>3ra. Partir</p> <p>Part  o es e imos en en</p>
	P R E T E R I T O	<p>Cant  é aste o amos aron aron</p>	<p>Com  í iste ib amos ieron ieron</p>	<p>Part  í iste ib imos ieron ieron</p>
	F U T U R O	<p>Cant  aré arás ará aremos arán arán</p>	<p>Com  eré eras erá eremos erán erán</p>	<p>Part  iré irás irá iremos irán irán</p>
	C O P R E T E R I T O	<p>Cant  aba abas aba abamos aban aban</p>	<p>Com  ía ías ía íamos ían ían</p>	<p>Part  ía ías ía íamos ían ían</p>

P
O
S
P
R
E
T
E
R
I
T
O

Cant *aría*
arías
aría
aríamos
arían
arían

Com *erío*
erías
ería
eríamos
erían
erían

Part *iría*
irías
iría
iríamos
irían
irían

Lexema + gramea
de
tiempo
y
modo

+

gramema
de
número
y
persona

CONJUGACION.

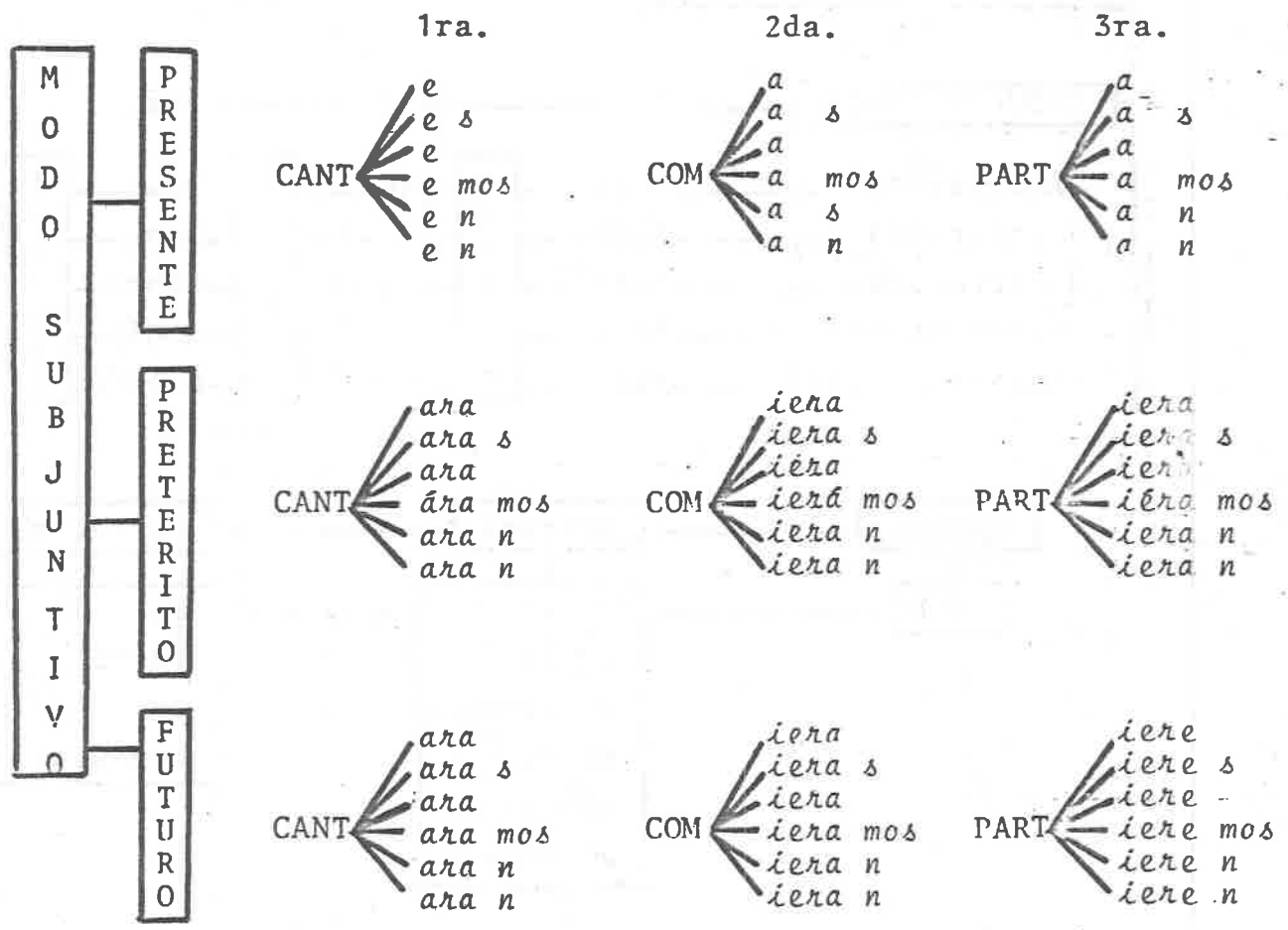

Lexema + Gramema de Modo Tiempo + No. Persona.

TIEMPOS COMPUESTOS

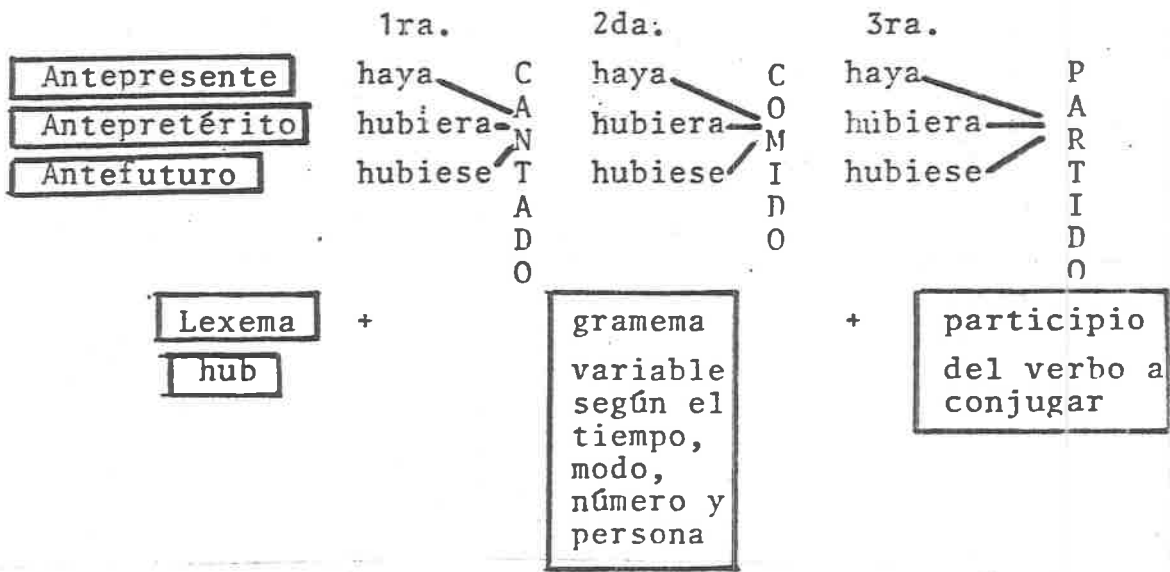

M
O
D
O

I
M
P
E
R
A
T
I
V
O

Se conjuga en tres personas; tú, ustedes nosotros.

Generalmente en tiempo presente

1ra. 2da. 3ra.

C
A
N
T
a
en
emos

C
O
M
e
amos
an

P
A
R
T
e
an
amos

Lexema + Gramema

En el futuro algunas veces encontramos :
irás, comeremos y traerán.



MORFOLOGIA DE LOS VERBOIDES

OBJETIVO ESPECÍFICO

5º GRADO 7.9

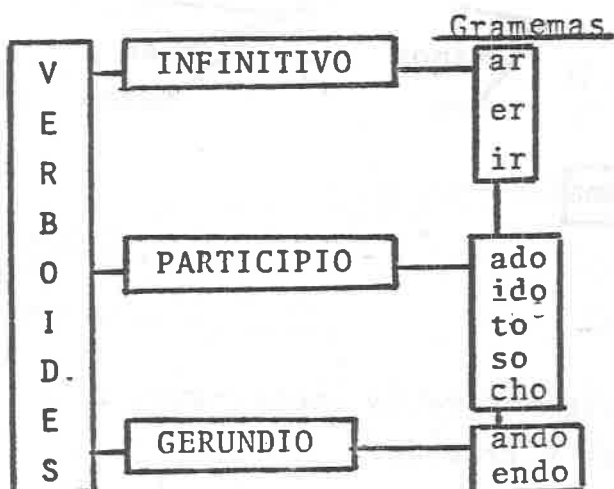

Se utilizan

-en las formas com_ puestas por los verbos
-para formar el futuro perifrástico

-Generalmente como mo_ dificador del verbo.

-Para formar el presen_ te perifrástico.

I
N
F
I
N
I
T
I
V
O

USOS

- Sustantivo
- Predicado Nominal
- Complemento del nombre
- Objeto Directo
- Objeto Indirecto
- Circunstancial
- Sujeto pospuesto
- Complemento Directo..
- Complemento Indirecto
- Complemento Circunstancial
- Adverbio modificador.

EJEMPLO

- El saludar significa buena educación.
- El mañana es nacer
- Máquina de escribir
- La pequeña quiere llorar
- La lectura da vida al sal
- El niño salió sin saludar
- Al salir entro yo.
- Tocar el tambor
- Enviar una carta a Luis
- Estudiar sin descanso
- Salir pronto llegar tarde

U.S.O.S

EJEMPLO

GERUNDIO

- Adjetivo
- Adverbio
- Complemento Directo
- Complemento Indirecto

- Niño comiendo
- Caminaba cantando
- Contando manzanas
- Dando dinero al hijo

PARTICPIO

- Sustantivo
- Predicativo
- Formación de tiempos compuestos
- Perífrasis verbal

- El amante
- Los padres son amantes
- He cantado
- Teniendo que haber amado

Los verboides son verbos en forma impersonal.



MORFOLOGIA DEL ADVERBIO

OBJETIVO ESPECÍFICO

5º GRADO 6.8

6º GRADO

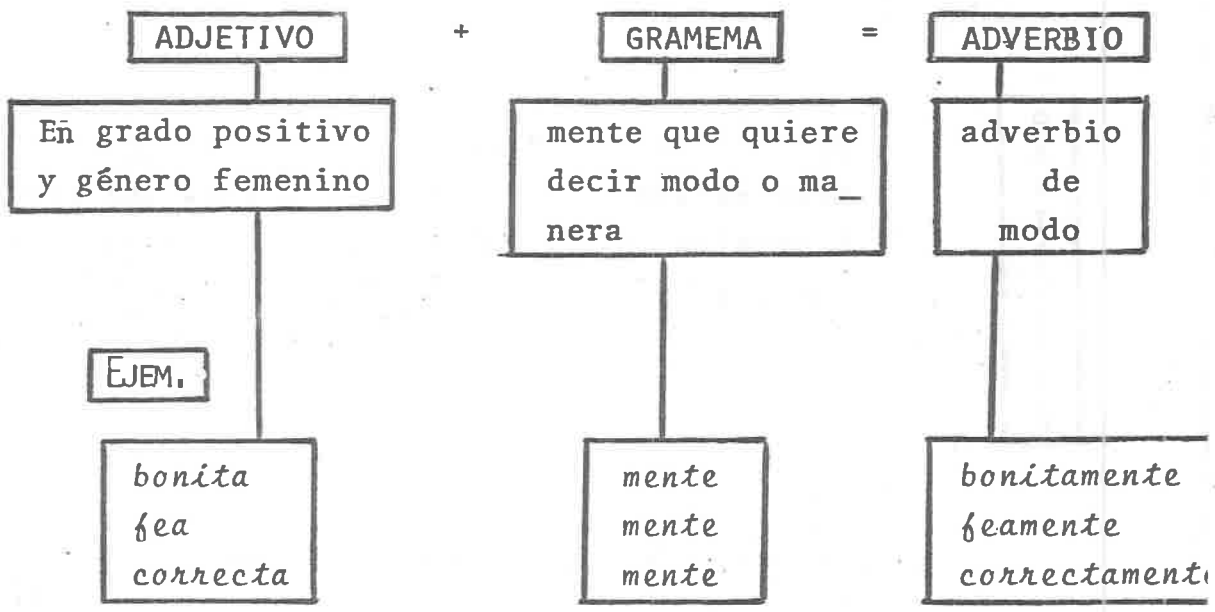

Los adjetivos carentes de género se forman utilizando la forma neutra

afanablemente
audazmente
regularmente
correctamente

El gerundio puede considerarse como un adverbio de modo cuando modifica directamente al verbo.

Llegó cantando

Salió sonriendo

Volvió llorando

FORMACION DE PALABRAS

OBJETIVO ESPECÍFICO

5º GRADO 3,2

6º GRADO

Se pueden formar nuevas palabras por medio de:

La derivación

Agregando gramemas a un lexema.

EJEM:

pat	o
pat	a
pat	os
pat	ito
pat	ota
rodill	a
rodill	era
rodill	azo

La composición

Por medio de dos raíces o lexema o un lexema y un prefijo.

vinagre
de forma
expresidente
ultratumba
sobreviviente
portalibros

La parasintaxis

combinando la derivación y la composición.

preparación.
preparatorio
preparar
preparado

GRAMEMA PARA LA

derivación

gall
bell

ero
ito
ote
ísimo
ísima

composición

con
dis
ex
infra
pre

SEMANTICA

GENERALIDADES:

La semántica estudia el significado de las palabras y los cambios que estos sufren desde el punto de vista diacrónico y sincrónico uniendo el significado con su significante.

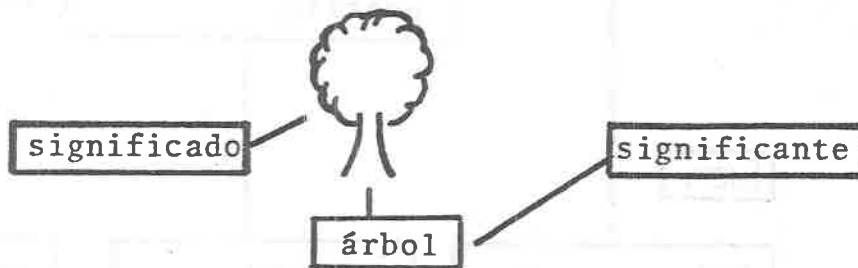

La verdadera significación de las palabras depende del uso y la relación que guarda con los demás del contexto.

EJEMPLO

Abre la puerta con la llave
Mi hermana le aplicó una llave
Cierra la llave para que no tire el agua.

Rasgos en común

Sinonímia

Mamíferos cuadrúpedos

crin corta

crin larga

orejas largas

orejas cortas

pelo opaco

pelo largo

burro, asno

caballo

corcel:



SIGNIFICADO DE LAS PALABRAS (1)

OBJETIVO ESPECÍFICO

5º GRADO 7.10

C
P
A
A
T
L
E
A
G
B
O
R
A
S
I
S
S
E
M
A
N
T
I
C
A
S
D
E
L
A
S

Significativos
que tienen sig_
nificación pro_
pia.

Sustantivos

Sirven para nom_
brar personas a_
nimaes y cosas.

Verbo

Expresan prefe_
rentemente acci_ón,
pasión, existen_
cia, estado, esen_
cia.

Adjetivo

Da nombre a cuali_
dades del sustanti_
vo.

Adverbio

Complementa el sig_
nificado del ver_
bo, el adjetivo u
otro adverbio.

Relacionantes

Preposición

Generalmente unen o
relacionan palabras
o enunciados subor_
dinados.

Conjugaciones

Preferentemente es_
tablecen relaciones
de coordinación en_
tre palabras y enun_
ciados.

(1) Irma Ramírez Rueda. Redacción e Investigación Documental. México, Ed, La Prensa, 1980, P. 169.

CLASIFICACION DEL ADJETIVO

OBJETIVO ESPECÍFICO

5º GRADO 6.3.

A
D
J
E
T
I
V
O

CALIFICATIVO

Explicativo

Va antes del sustantivo expresa cualidad propia del sustantivo.
Blanca nieve. Intenso-mar.

Especificativo

Va después del sustantivo expresa cualidad no propia del sustantivo
Lápiz rojo. Maíz tierno
Niño pequeño

DETERMINATIVO

Posesivo

Indica posesión o pertenencia.
Mi casa, Tu casa, Su casa

Demostrativo

Indica situación o lugar respecto a tres personas
Esta casa. Esa casa
Aquella casa

Numerales

Indican cantidad de una manera precisa o determinada.
Tres casas. Doce casas
Veinte casas.

Indefinidos

Indican cantidad de una manera vaga. Muchos cueros
Pocos...Algunos...Cualquier...



CLASIFICACION DEL PRONOMBRE

OBJETIVO ESPECIFICO

5º GRADO 6.5.

PALABRA QUE VA EN LUGAR DEL NOMBRE Y PUEDE SER:

P R O N O M B R E	Personal:	Yo me conmigo; tú contigo; él ella conmigo, ello nosotros - nosotras, ustedes, ellos, mi, te, se, si, nos, lo contigo - consigo, le, les.
	Demostrativo	éste, ésta, ésto, éstos, éstas, ése, ésa, éso, aquélllo, aquél, aquella, aquello, aquellas.
	Posesivo	mío, mi, mía, míos, mías, tu, tuyo, tuya, tuyos, tuyas, su, suyo, suya, suyos, suyas, nues_ tro, nuestra, nuestros, nues_ tras.
	Relativo	que, cual, quien, cuyo.
	Indefinido	Alguien, algo, todos, pocos, cualquiera, etc. nada, nadie, alguno, ninguno, quienquiera, cualquiera, uno, otro, todos, varios, etc.
	Numeral	uno, dos, mitad, tercero, etc.
	Interrogativo	qué, quién, cuál, cuánto.

EJEMPLO

Fueron conmigo a la escuela
Platicar consigo mismo

Personal

Este me gusta
Eso está mal.
Aquellos escribieron

Demostrativo

Este reloj es mío.
Será suyo el muñeco

Posesivo.

El día que quieras
El muchacho de cual te hable

Relativo

Cualquiera puede ir.
Algo sucede
Ya escuché bastante

Indefinido.

Próbe solo la mitad
Fuí el primero
Te daré el doble

Numeral

Le pregunté qué quería
Cuánto dinero le debes.

Interrogativo



PREPOSICION

OBJETIVO. ESPECÍFICO

6º GRADO 7.5

1) Clasificación por su función y su posición en el orden Sintagmático.

EJEM.

- A** — Subordina indicando movimiento, dirección — Voy a Puebla. Echó a correr
- ANTE** — Subordina con el valor de enfrente a — El cielo azul se extiende ante mí.
- BAJO** — Expresa localización — Se encuentra bajo su protección
- CON** — Indica compañía, asociación. — Se lleva bien con sus hermanos
- CONTRA** — Señala posición — Lo estrechó contra su pecho
- DE** — Atribuye y determina — Le di un libro de mi biblioteca.
- DESDE** — Indica punto de origen — Vino desde Guadalajara
- HACIA** — Indica rumbo — Nos iremos hacia el mar.
- HASTA** — Indica límite — El hombre subió hasta la cumbre
- PARA** — Indica dirección y movimiento — Estudia para los exámenes
- POR** — Expresa causa, medio instrumental, movimiento. — Cruzamos por la calle.

(1) Antonio Dominguez Hidalgo. Transformando Tercer Curso de Español. Ed.CECSA, México, 1977. P.216

SEGUN	Indica acuerdo	Según tu opinión. Faltaron algunos rasgos.
SIN	Señala ausencia, falta de,	Sin ti no sabré vivir
SOBRE	Indica colocación, proximidad.	El libro se encuentra <u>sobre</u> el armario.
TRAS	Indica localización posterior.	Tras los hombres venían los leones
EN	Expresa localización	Veo un gato <u>en</u> la azotea.
ENTRE	Expresa localización entre dos puntos de referencia.	<u>Entre</u> tu y yo comeremos los gases.

SINTAXIS

GENERALIDADES

SINTAXIS

Conjunto de normas que ordena palabras o signos lingüísticos.

Para construir

Textos

Conjunto de enunciados relacionados unos con otros.

Enunciados

Bloques de comunicación por una o varias palabras, limitados por signos de puntuación.

EJEMPLO

- El pueblo aplaudirá al viejo apenas sus bigotes blancos aparezcan en el balcón de Palacio. Al pueblo no le gustan balnduras como las de Madero, que está para que lo defiendan. Don Porfirio, así nos choque, era todo un tío. (')

(') Luis Spota.- La pequeña Edad. Ed.Diana,S.A. 1967. México. Pág. 39.

CLASES DE ENUNCIADOS

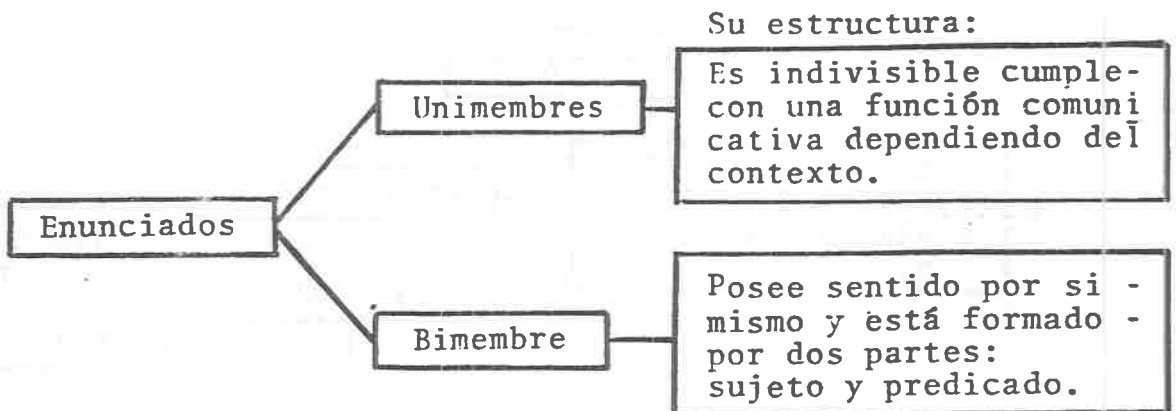

EJEMPLO

Enunciados Unimembres.

- ¡Buenos días, señor sol!
- ¡Buenos días, señor luna!
- Guadalajara, Ciudad de las Rosas.
- Fiestas de Octubre en Guadalajara.
- Sí.

Enunciados Bimembres.

- ° Los Niños Héroe de Chapultepec, murieron por la Patria.
- ° Salieron
- ° Vamos de paseo.

ESTRUCTURA DEL ENUNCIADO BIMEMBRE U ORACION



OBJETIVO ESPECÍFICO.

5º GRADO 5,7, 8,2

6º GRADO 8,10

La oración o enunciado bimembre se divide en:

Sujeto

Predicado

De quién se habla o se dice algo.

Lo que se dice del sujeto

Puede ir en cualquier parte de la oración

Se forma

Núcleo: Sustantivos.
Modificadores: Artículo y ad_ jetivo.
Nexos: Preposición y con_ junción.

Núcleo: Verbo conjugado
Modificadores: Obj.Directo
Obj.Indirecto
Circunstancial
Nexos: Preposición y con_ junción.



ESTRUCTURA DEL SUJETO

OBJETIVO ESPECÍFICO.

5º GRADO

6º GRADO 4.10, 7.14

El sujeto

EJEM.

Simple — un núcleo — *El niño corre*

Compuesto — varios núcleos — *El niño y el perro corren*

Morfológico — El núcleo del sujeto — *Jug-amos*

Se omite y solamente se entiende mediante la conjugación verbal.

Está integrado por:

Núcleo — Palabra principal puede ir solo o acompañado de uno o varios modificadores — es un sustantivo

Modificadores — Palabras unidas al núcleo — adjetivos y artículos.

Nexos — Palabras que sirven de unión — Conjugaciones y preposiciones

Forman:

Construcciones Nominales
o
Sustantivas

Construcciones adjetivas

Complemento.

¿Cuándo?

La construcción funciona como núcleo. Don Miguel Hidalgo.

El modificador inmediato es un adjetivo o un artículo. 'La mañana es fría'

El modificador inmediato está separado por una preposición. 'El perro de ojos negros'



ESTRUCTURA DEL PREDICADO

OBJETIVO ESPECÍFICO.

5º GRADO 3,6, 7,2

6º GRADO 4,3, 6,8

El Predicado

EJEM.

Simple — un núcleo — Luis canta

Compuesto — varios núcleos — Luis canta y baila

Está compuesto:

Núcleo — Parte principal que concuerda en género y número con el núcleo del sujeto. — Ellos cantaban

Modificadores — Palabras unidas al núcleo. — El niño canta bien
La señora lava ropa
Luis compra dulces
para todos.

Nexos — Palabras que sirven de unión — Preposición y conjunciones.

Núcleo: Es un verbo conjugado en cualquier tiempo ya sea -- simple, compuesto o perifras verbal.

Juan ha salido
Juan salíó
Juan va a salir

Modificadores son:

- Objeto Directo — Luis juega pelota:
- Objeto Indirecto — Andrés compra flores para María
- Circunstancial — El niño corre por la calle velozmente por la mañana

Aposición

(La muñeca de trapo. El li
bro de Luis).
Función adjetiva que no --
siempre concuerda con géner
o y número.
(Luis XIV, el Rey del
Sol)
(México, la ciudad de los
Palacios)

Oraciones subordinadas
Adjetivas

Qué seas bromista me agrada

(La muñeca que era de
de cuerda)

(El niño, que quería ganar)

(Los indigenas, que adora-
ban al sol.).

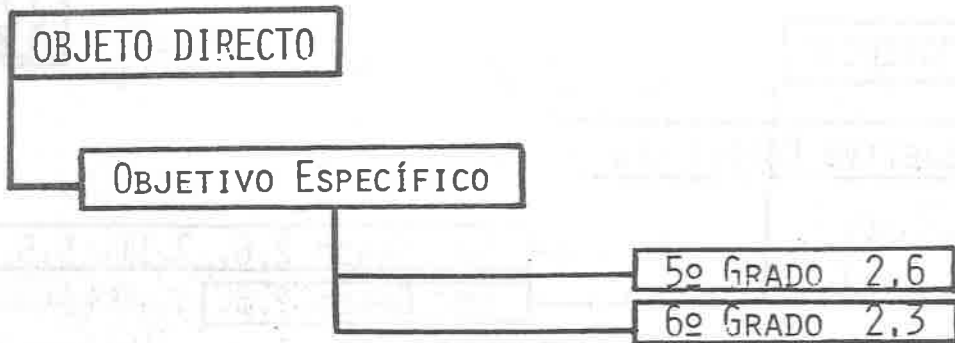

El objeto directo recibe directamente la acción del verbo y es característico de los verbos transitivos; puede ser sustituido por los pronombres:



Puede ser un sustantivo o una construcción.

EJEMPLO

Luisa baila una hermosa melodía.

Al pasar a la voz pasiva se convierte en sujeto:

Una hermosa melodía era bailada por Luisa

La señora lavaba ropa

La ropa era lavada por la señora.



OBJETO INDIRECTO

OBJETIVO ESPECÍFICO

5º GRADO 2,6, 2,11, 5,5,

6º GRADO 2,3,

El objeto Indirecto:

- Recibe indirectamente la acción del verbo.
- Indica quién o para quién se realiza la acción.
- Algunas veces le antecede las preposiciones a o para.
- No puede convertirse a la voz pasiva.
- Se puede identificar con las preguntas ¿A quién?, ¿Para quién?
- Se puede sustituir con los pronombres: le, les, me, te, se.

EJEMPLO

Luis leyó un libro para los alumnos
Eva dió un regalo a sus hijos.
Llévale chocolates.
Enviaré una carga a mi amiga.



OBJETO CIRCUNSTANCIAL

OBJETIVO ESPECÍFICO.

5º GRADO 3,4, 5,5

6º GRADO

El objeto circunstancial:

- Indica el modo, el lugar y -- el tiempo cantidad, etc., en que se realiza la acción del verbo.
- Se puede usar preposición aun que no es indispensable.
- No se puede sustituir por --- pronombre.
- * Son adverbios o construcciones adverbiales.
- Se identifican preguntando - ¿dónde? ¿cuándo?

EJEMPLO

Pepe está <u>lejos</u>	(lugar)
Anita llegó de <u>Chihuahua</u>	(lugar)
Lo dijo <u>claramente</u>	(modo)
* Compra <u>con poco dinero</u>	(cantidad)
* Sabes <u>mucho</u>	(cantidad)
Vámonos <u>hoy</u>	(tiempo)
Saldré <u>en cinco minutos</u>	(tiempo)

* Irma Ramírez Rueda. Op. Cit. p. 131.



PREDICATIVOS

OBJETIVO ESPECÍFICO

5º GRADO 5,2

6º GRADO 6.8, 7.8

PREDICATIVO
O
PREDICADO NOMINAL

- Es un modificador del núcleo del predicado que afecta también el núcleo del sujeto.
- Concuerda con el género y el número del núcleo del sujeto.
- Es un adjetivo o una construcción adjetiva.
- Se articula por medio de los verbos ser o estar generalmente y otros, que tienen función copulativa.

EJEMPLO

La sandía es roja
La noche está serena
Ruth va muy pensativa
Ellos bailan contentos



LOS NEXOS

OBJETIVOS ESPECÍFICOS

5º GRADO 1,10

6º GRADO 3,6

SON:

PREPOSICIONES (')

Relaciona dos palabras

Y

La primera puede ser un sustantivo, adjetivo, verbo o adverbio, y la segunda: un sustantivo o palabra sustantiva que desempeña el papel de complemento.

EJEM.

- Silla de madera
- Riendo a gusto
- Corre por el campo.
- Comí hasta las cinco.
- Cené en el restaurante.

CONJUNCIONES

Enlazan

- Dos o más sustantivos
- Dos o más adjetivos
- Dos o más adverbios

- El día y la noche
- Bueno y bonito
- Confíada y amablemente.

- Dos o más pronombres
- Dos o más preposiciones
- Dos o más sujetos
- Dos o más complementos del nombre
- Dos o más predicados nominales
- Dos o más verbos
- Objetos directos
- Objetos indirectos
- Circunstanciales

- Ellos y nosotros
- Por y para la es cuela.
- El perro y el gato pelean
- Hilos de oro y plata.
- El perro es bravo y fuerte
- La niña canta y baila.
- Lava camisas y pantalones
- Ayuda a su papá y a su mamá.
- Trabaja rápido y bién
- El perro ladra y el gato maulla.
- El perro no ladra ni el gato maulla
- Que el perro ladra,
- Que el gato maulla

Pueden ser

Copulativas: e = y

ni

que

(') Clasificación de la preposición véase en la pág. 181 - 191 -

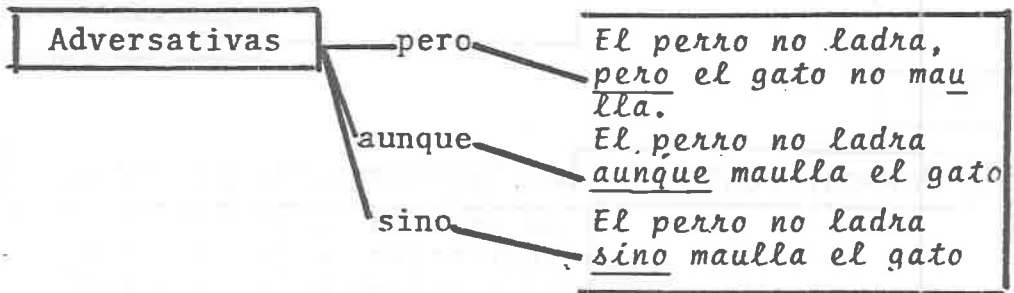
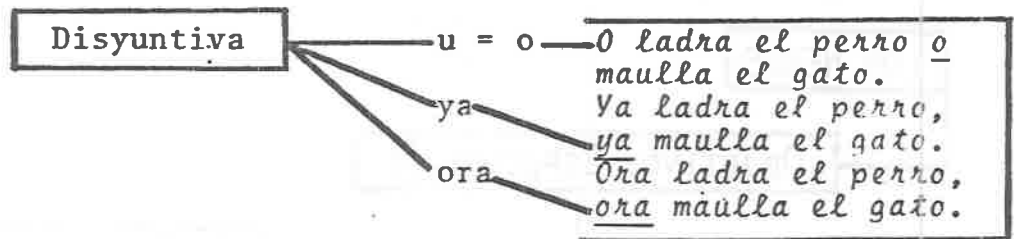

La o en algunos casos indica sinonimia.



LA CONSTRUCCION NOMINAL

OBJETIVOS ESPECÍFICOS

5º GRADO 1,7, 5,6

6º GRADO 1,6, 1,8

CONSTRUCCION NOMINAL .

EJEMPLO

-Se forma con un artículo, un sustantivo y uno o varios adjetivos.

-Su núcleo es un sustantivo.

-Funciona como sujeto, objeto directo, objeto indirecto circunstancial.

La paloma blanca voló

Juan hirió a la paloma blanca

Andrés cantó una canción para la paloma blanca.

La gaviota está con la paloma blanca.



EL INFINITIVO

OBJETIVO ESPECÍFICO

5º GRADO

6º GRADO 5.7

EL INFINITIVO

-Es un verbo no conjugado llamado también verboide.

-Terminan en ar, er, ir.

-Funcionan como objeto directo, objeto in
direto y perífrasis del infinitivo.

EJEMPLO



- El cantar enloquece.
- Los niños juegan a bailar
- Ellos saludan al cantar
- Todos van a salir

Al sustantivarce funciona como:

- Sujeto
- Predicado nominal
- Complemento del nombre
- El pintar es un arte
- El soñar es vivir
- Máquina de escribir



FUNCIÓN COPULATIVA

OBJETIVO ESPECÍFICO

5º GRADO

6º GRADO 5.6

¿QUÉ

- Verbo que unen el Núcleo del sujeto con el predicativo.
- Son los verbos ser y estar o cualquier otro verbo que una, semánticamente el Núcleo del sujeto con el predicado y -- además ejerza su significación propia.

EJEMPLO

El se puso feo
El gimnasta quedó adolorido
La señora llegó afligida
Mi tía murió tranquila



FUNCIÓN DEL PRONOMBRE

OBJETIVO ESPECÍFICO

6º GRADO 6.5, 5.4.

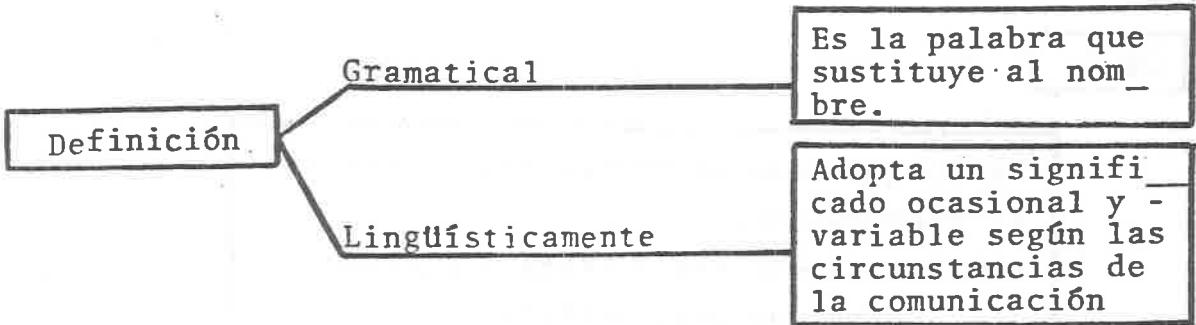

CLASIFICACION CON CRITERIO SEMANTICO

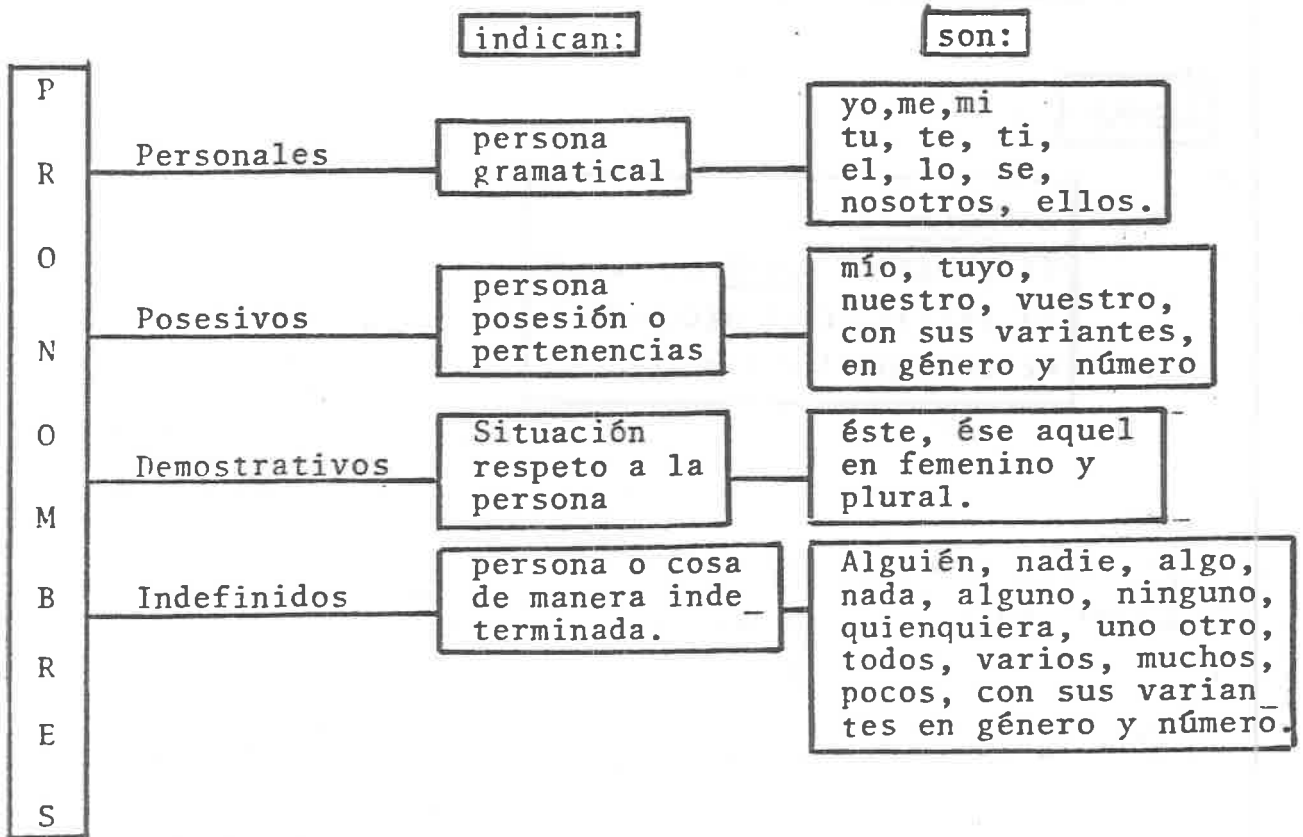

Relativos

Relaciona palabras y oraciones

que, cual, quien, cuyo, pueden adoptar formas interrogativas y exclamativas escribiéndose acentuadas.

Funciones:

Pronombres personales:

EJEM.

Sujeto

Yo hablo
Tú hablas.....

Objeto Directo

Me miró
Te miró
Lo miró

Objeto Indirecto

Me dió
Te dió
Le dió

Circunstancial

Está conmigo
Está contigo
Está consigo mismo

Pronombres Posesivos.

Adjetivos

Cuando modifican a un sustantivo.

El muñeco mío
El muñeco tuyo

Sustantivo

Desempeñan una función sustantiva.

El mío es rico
El tuyo es malo.

Pronombres Demostrativos.

Sustantivo

Este vino
Ese va
aquel rearesa.

Adjetivo.

Este muñeco
ese muñeco
aquel muñeco

SUGERENCIAS DIDACTICAS (')

Lineamientos generales para desarrollar los objetivos de "Nociones de Lingüística".

1. Partir de unidades comunicativas mayores: enunciados-relatos, diálogos, oraciones, en las cuales se pone más atención a la comunicación entre las personas y a las cosas que se dicen, antes que a la estructura misma de la lengua.
2. Introducir el contenido programático en un contexto de familiaridad con nuestra lengua. Los enunciados, -- por ejemplo, se vuelven más atractivos y familiares si se reconoce su uso en situaciones prácticas. ---- (Como cuando se va de compras al mercado).
3. Localizar en el contexto lingüístico las unidades que se estudian, por ejemplo: si se estudia el sujeto se ubicará en la oración.
4. Recuperar la unidad de los hechos lingüísticos. Es -- muy frecuente que se analice una palabra aisladamente. Así no se llega a percibir la interrelación de los --- elementos. Si estudiamos núcleos y modificaciones ne_ cesitamos referirlos a la oración.
5. Canalizar la creatividad de los niños como hablantes _ mediante ejercicios de redacción, sustitución, expan_

(') Secretaría de Educación Pública. Didáctica del Español. México, 1982. P.55.

sión, cambio de orden de los elementos, por ejemplo, quitar, sustituir, agregar, cambiar de orden los modificadores referidos a los núcleos.

6. Usar la terminología necesaria hacer énfasis en -- la memorización del concepto, si no en el manejo de las estructuras.
7. Los conocimientos que tenemos ahora no son verdades--eternas. Si permitimos que el niño observe su propio modo de hablar y el de los demás, ayudaremos a que -- descubra cuán personal y útil es su lenguaje. En este momento, habrá que discutir y convenir con ellos los criterios más adecuados para corregir.

Para desarrollar los contenidos relacionados con Sin__taxis sugerimos:

1. Conversación oral o lectura sobre un tema del que --- pueda derivarse el contenido que se va a desarrollar. Por ejemplo para desarrollar el objeto directo en el ejemplo propuesto para la integración de objetivos se parte de la lectura "Cuento de la Mariposa"
2. Elegir uno de los ejemplos manejados en la conversa__ción o en la lectura. El ejemplo elegido fue: La mari__posa compraría miel.
3. Distinguir los elementos que conforman la estructura-

según el contenido que se estudie.

Un ejemplo sería:

SUJETO	PREDICADO.	
La mariposa	compraría	miel.
	núcleo	objeto.

4. Realizar ejercicios de sustitución, reducción, expresión o cambio de orden de los elementos según lo requiera el contenido.

En nuestro ejemplo se utilizaría la sustitución:

La mariposa compraría leche, chiles, pan, fruta, etc.
objetos directos

Sería conveniente usar la pregunta ¿Qué compraría la mariposa?, para que el alumno haga fácilmente las --- sustituciones.

5. Formular nuevos ejemplos que tengan la misma estructura motivo de estudio:

La mariposa comería miel.

La burra vendería fresas.

El caballo bebería agua.

6. Formular por escrito algunas estructuras elaboradas primero oralmente. Pueden ser algunos de los enunciados anteriores.

7. Comparar los ejemplos hechos en el cuaderno con la -

estructura que sirvió de base para el desarrollo del contenido.

La estructura base sería: La mariposa compraría pan'
Ejercicios de sustitución, reducción, expansión y cambio de orden:

a) Sustitución de elementos:

En este caso serían modificadores; a partir de la construcción nominal.

Mod.	Nuc.	Mod.
El		aplicado
Este	niño	estudioso
Un		aburrido
Ese		limpio

b) Expansión de elementos:

Núcleo	Núcleo
flores	alegran

SUJETO			PREDICADO	
Mod.	Nuc.	Mod.	Nuc.	Mod.
Unas	florés	bonitas	alegran	mucho

c) Reducción de elementos:

SUJETO		PREDICADO	
El feliz niño gordo		un día nublado	paseaba alegremente a las cinco de la tarde por la orilla del río.

SUJETO

El niño

PREDICADO

paseaba por la orilla del río.

ch) Cambio de orden de los elementos de una oración:

Todas las sugerencias hechas por los compañeros se__
rán bién recibidas.

Serán bién recibidas todas las sugerencias hechas --
por los compañeros.

Serán todas las sugerencias hechas por los compañe__
ros, bién recibidas.

1. Partir de una lectura o del tema de alguna clase.
2. Hacer una lista de palabras relacionadas con el -
campo de significación. Ejemplo; si el tema es --
la agricultura se pueden enumerar las palabras --
relacionadas con esta noción.
3. Agrupar las palabras buscando semejanzas, por ---
ejemplo, las que se refieren a las acciones, a --
los productos o a las herramientas.
4. Comentar las diferencias entre los grupos formados
entre las palabras de cada grupo.
5. Elaborar una redacción con palabras pertenecientes
a uno de los grupos formados.

Es conveniente que los ejercicios en relación con
el significado de las palabras se integren con --
la lectura, redacción y con los contenidos de ---

otras áreas.

Otras sugerencias:

- a) Distinguir en una serie de palabras la que no pertenece al mismo campo de significado. Ejemplo: manzana, para, naranja, lápiz, uva, etc.
- b) Completar relaciones cuya palabra faltante se deduzca por el contexto. Ejemplo; Las _____ sirven -- para cortar.
- c) Expresar la misma idea empleando diferentes maneras de decirlo.
- b) Reescribir un texto usando sinónimos.
- e) Reescribir un texto usando antónimos.
- f) Decir el por qué carecen de sentido. Ejemplo: El cuadro sirve para coser.
- g) Escribir varias oraciones usando en cada una la misma palabra pero con diferente significado.
- h) Elaborar sencillas definiciones de palabras.
- i) Sustituir en una lectura ciertas palabras por sus --- sinónimos y antónimos correspondientes.

Convendría que el maestro aprovechando el interés de los niños en el juego trabajara estos ejercicios en forma de juegos.

BIBLIOGRAFIA

- ALVAREZ, Constantino Jesús. Gramática Funcional del Español. México, Ed. Avante S. de R. 1.1977.
- BIBLIOTECA SALVAT DE GRANDES TEMAS. Revolución de la Lingüística. Barcelona, Ed. Salvat 1973.
- DICCIONARIO ENCICLOPÉDICO HISPANO-MEXICO. Barcelona, Ed. Plaza Janes S.A. 1980.
- Español quinto grado libro del Maestro. México, SEP. 1979.
- Español sexto grado libro del Maestro. México, SEP, 1979
- GONZALEZ, Reyna Susana. Manual de Redacción e Investigación Documental II. México, Sistema de Educación a Distancia, UPN, 1980.
- GUIRAO, Pierre. La Semántica. México, Ed. Fondo de Cultura Económica, 1960.
- LEROY, Maurice. Las grandes Corrientes de la Lingüística. México, Ed. Fondo de Cultura Económica, 1976.
- LOPEZ, Robles Fortino. Didáctica de la Información Gramatical. México, Ed. Oasis, 1966.
- LOZANO, Lucero. Español Funcional I. México, Ed. 1974.
- MATEOS Muñoz Agustín. Etimologías Grecolatinas del Español. México, Ed. Esfing, 1980.
- MOGUEL, Indolina, Murillo Graciela. Nociones de Lingüística Estructural. México, Ed. Nuevas Técnicas - Educativas, 1975.
- MORA, Alejandro de la. Las Partes de la Oración. Ed. -- ANUIES, México, 1975.

- RAMIREZ, Rueda Irma. Redacción e Investigación Documental I. México, Ed. de Periódicos SCL La Pensa, 1980.
- ROCA Pons J. Introducción a la Gramática. Barcelona, Ed. Taide, 1970.
- SALGADO, Corral Ricardo. La Lengua Española en México. - México, Ed. Enigma, 1964.
- SAUSSURE, Ferdinand, Curso de Lingüística General. Buenos Aires, Ed. Losada, 1967

CAPITULO V
INICIACION A LA LITERATURA

TABLA DE CONTENIDOS

	OBJETIVOS 50.	ESPECIFICOS 60.	PÁG.
1. Pasos. Generales			211
2. Lenguaje Científico y Lenguaje Literario		1.4	212
3. Lenguaje Literario y Lenguaje Coloquial	1.3 1.6		214
4. El Estilo			216
5. Estilo directo e Indirecto		4.2	217
6. La imagen literaria		3.9	221
7. El Verso	2.5		226
8. El Metro	3.10 6.1	8.4 7.1	230
9. La Rima	2.4 4.4	7.1 8.4	234
10. El Ritmo en la Poesía		1.9	237
11. La Narración	1.11		243
12. La Descripción	1.11 6.1		246
13. El Romance tradicional		8.3	249
14. El Cuento		8.4	252
15. El Diálogo	7.13		255
16. Comentarios sobre un texto literario	7.3		258
17. Paráfrasis del contenido de un poema	5.1	6.10	270
18. Analogías entre un texto y la vida real		1.1	272

19. Bibliografía

273

PASOS GENERALES A SEGUIR EN EL
DESARROLLO DE LAS CLASES DE
INICIACION A LA LITERATURA (1)

1.- Leer el texto. Puede ser en silencio y luego en voz alta.

2.- Dialogar. Dialogar para comprobar la comprensión de la --
lectura en lo general y lo particular,. Aclarar a los ni_
ños las palabras y giros que no comprendan.

3.- Volver a leer el texto. Comprobar la comprensión y aclarar
las últimas dudas.

4.- Comentar. Centrar la atención de los niños por medio de -
comentarios, al aspecto que se quiera destacar en esa --
lección.

5.- Leer en voz alta las instrucciones. Cerciorarse de que to
dos los alumnos comprendan las instrucciones.

6.- Realizar el ejercicio. Los niños pueden hacer el ejercicio
de manera individual o en equipo. Es recomendable algunas
veces hacerlo primero oralmente.

(1) Basado en Español Sexto Grado. Libro del Maestro, México.
S.E.P., 1974.

LENGUAJE CIENTIFICO Y LENGUAJE LITERARIO

OBJETIVO ESPECÍFICO

6º GRADO. 1.4

LENGUAJE CIENTIFICO.

CARACTERÍSTICAS:

- ° Léxico preciso.
- ° La construcción es simple, directa y clara.
- ° El lenguaje es denotativo: el significado es literal.
- ° Actitud objetiva: no interviene la emoción

LENGUAJE LITERARIO

CARACTERÍSTICAS

- ° Utiliza imágenes y figuras, efectos sonoros y musicales.
- ° Las construcciones obedecen a un estilo personal.
- ° El lenguaje es connotativo. El significado de las palabras varía de acuerdo al contexto.
- ° Actitud subjetiva: predomina la imaginación, las emociones y las opiniones personales.

EJEMPLO

LENGUAJE CIENTIFICO.

"Limonero - árbol espinoso, en especial cuando es silvestre y que raramente sobrepasa los 5 m. de altura. Las flores -- son blancas, teñidas de púrpura exteriormente; el fruto es ovoide, de color amarillo pálido. Se cultiva en países cálidos; en España, principalmente en la región levantina. Su madera, dura, amarilla y veteada, se emplea en ebanistería y tabletería". (1)

LENGUAJE LITERARIO.

A un naranjo y a un limonero (2)

Antonio Machado.

Pobre limonero de fruto amarillo
cual pomo pulido de pálida cera,
¡Qué pena mirarte, mísero arbolillo
criado en mezquino tronco de madera!

De los claros bosques de la Andalucía,
¡quién os trajo a esta castellana tierra
que barren los vientos de la adusta sierra,
hijos de los campos de la tierra mía?

(1) Gran Enciclopedia Larousse. T.6. Barcelona, Ed. Planeta. 1977. p. 605.

(2) Los grandes titanes de la poesía Universal. 7a. Ed. México. Ed. Diana. 1963. p. 208.

LENGUAJE LITERARIO Y LENGUAJE COLOQUIAL



OBJETIVOS ESPECÍFICOS

GRADO 5º, 1.3, 1.6

Lenguaje Literario es ---- el método exterior de expresar la belleza en la obra literaria. Este medio es la palabra oral y escrita.

Sentido figurado

Giros utilizados para dar otros significados a las palabras. Lenguaje Metafórico.

Lenguaje Coloquial es el lenguaje propio de la conversación.

Sentido Directo. Sentido literal (el que aparece en el diccionario) que se les da a las palabras en un texto.

EJEMPLO

Lenguaje Literario:

*Del verano, roja y fría:
Carcajada,
rebanada
de sandía.*

José Juan Tablada

Lenguaje Coloquial

Ahora que hace mucho calor por ser verano, me gusta comer me una rebanada de sandía porque es muy fresca.

SUGERENCIAS

- 1.- Seleccione los textos que van a ser presentados, teniendo en cuenta que coincidan en el contenido. Cuide además el nivel del lenguaje y que el tema sea apropiado para sus alumnos.
- 2.- Presente los dos textos a sus alumnos y pídale que observen las semejanzas y diferencias en el tratamiento del tema. Haga hincapié en las observaciones que se refieran a las características del lenguaje.
- 3.- Presente un esquema en donde se puedan comparar por oposición las características del lenguaje científico en relación a las del literario.
- 4.- Sugiera a sus alumnos un tema y pídale que lo investiguen en una enciclopedia, después, pídale que desarrollen el tema utilizando lenguaje literario.

EL ESTILO

DEFINICIÓN

"El estilo es el uso particular que cada persona hace de la lengua, con la intención fundamental de comunicar a otras sus pensamientos, sentimientos, emociones, opiniones, etc.

...El Estilo es siempre un sello personal con el cual - el que escribe refleja una parte de su misma personalidad." (1)

En General, el estilo es el conjunto de rasgos específicos de toda composición literaria, determinado por - elementos que revelan la obra. Tales elementos son: el vocabulario, la riqueza, la precisión, la adecuación, la originalidad, la construcción de enunciados, los giros, el ritmo en el lenguaje, etc.

(1) Irma Munguía Satarain y J. Manuel Salcedo Aquino. Manual de Técnicas de Investigación documental. México, UPN, 1980. P. 127.

ESTILO DIRECTO E INDIRECTO

OBJETIVO ESPECÍFICO.

6º GRADO 4.2, 5.3

ESTILO DIRECTO E INDIRECTO

La diferencia entre estilo directo e indirecto reside en la posición que asume el autor de un escrito ante lo que va de cir.

EL ESTILO DIRECTO.

"se transcribe textualmente las palabras que dijo otra persona y de esta manera, se pretende proporcionar una visión objetiva y directa de los hechos" ... "se utiliza en los escritos que incluyen diálogos, como el cuento, la crónica, la entrevista, la reseña informativa, etc.; en este tipo de textos, el lector es ubicado en el lugar de los hechos y la impresión que causan es más viva que real" (1)

"Llamase Directo al estilo cuando el que habla o escribe cita textualmente palabras con que se han expresado el propio autor de ellas; e Indirecto, cuando refiere o cuenta por sí mismo lo dicho por otro". (2)

(1) (2) Irma Munguía Z. y J. Salcedo A. Técnicas de Inv. Documental. México, UPN, 1980. P.127

(3) Gramática de la Real Academia Española.

RECOMENDACIONES

1. En el Estilo Directo se ponen dos puntos después del verbo declarativo y guión de conversación o comillas para dar a entender que son palabras textuales las que se citan.
2. En algunas ocasiones el tiempo del verbo y la persona, varían al pasar de estilo directo a estilo indirecto.
3. Debe emplearse el estilo Directo siempre que se haga la reseña informativa de una conferencia o de un acto en el que hayan hablado uno o varios oradores.
4. Debe también emplearse el Estilo Directo cuando al escribir con Estilo Indirecto de lugar a confusiones sobre quién dijo las cosas.

ESTILO INDIRECTO.

"Se utiliza cuando el autor del escrito asume las responsabilidades de informar con sus palabras, sobre lo sucedido o lo dicho por otra persona. Es muy usual en los casos en que se pretende proporcionar breve y general" (1)

RECOMENDACIONES

El Estilo Indirecto debe emplearse siempre que parezca superfluo citar palabras textuales. Así este procedimiento es preferible cuando se quiere dar una idea sucinta y general de una opinión o un diálogo, es decir cuando no es absolutamente necesario reproducir textualmente lo que alguien lleva dicho. (2)

(1) (2). Martín Vivaldi. Curso de Redacción, Madrid. Ed. Paraninfo. 1979. P. 243.

EJEMP.

ESTILO DIRECTO

El Profesor dijo a sus alumnos:

- *Mañana conmemoraremos el Día de la Bandera, por lo tanto, todos deberán venir uniformados.*

ESTILO INDIRECTO

El profesor dijo a sus alumnos que deberán ir uniformados al día siguiente pues conmemorarán el Día de la Bandera.

ESTILO DIRECTO

El médico dijo a su paciente;

- *Deberá tomar los medicamentos a la hora señalada, y sobre todo guardar mucho reposo.*

ESTILO INDIRECTO

El médico dijo a su paciente que debía tomar los medicamentos a la hora señalada y que sobre todo tendría que guardar mucho reposo.

SUGERENCIAS

- 1.- Elija los textos que va a presentar a sus alumnos, uno en estilo directo y después presentado en estilo indirecto.
- 2.- Haga notar que aunque los dos textos expresan la misma idea están presentados en forma diferente.
- 3.- Explique lo que es el estilo directo y sus recomendaciones de uso.
- 4.- Explique lo que es el estilo indirecto y la forma de usarse, cómo, dónde y por qué.

5.- Dé a sus alumnos un texto en estilo directo y pídale que lo escriban en estilo indirecto.

6.- Ahora, dé a sus alumnos un texto en estilo indirecto y pídale que lo escriban en directo.

7.- Evalúe los resultados.

LA IMAGEN LITERARIA

OBJETIVO ESPECÍFICO

6º GRADO, 3.9

IMAGEN "Es la representación de seres inmateriales o ideas - abstractas en formas sensibles y animadas; o de seres materiales revestidos de gran viveza y colorido" (1)

"Expresión en la que se usa un elemento real, relacionándolo con uno imaginario. La función de la imagen es ampliar las posibilidades expresivas, dándole más vida y color a lo que se dice." (2)

"Es la utilización de una expresión gráfica en lugar de otra; generalmente consiste en emplear una expresión visual en lugar de un elemento abstracto, sin la utilización de la partícula comparativa como" (3)

-
- (1) Juan Rey. Preceptiva literaria. Madrid Ed. Paraninfo, 1964.
(2) Glosario de términos de lengua y literatura. México. Anúes, 1977. p.
(3) Diccionario Rioduero. Madrid. Ed. Rioduero. 1977. p.

CLASES.

1.- Imagen directa: Representan seres visibles. Estas imágenes para dar una idea más exacta de la realidad ya que designan las cosas con su nombre correspondiente. Este recurso es propio de los textos científicos, técnicos o informativos.

2.- Imagen indirecta o figurada: Mediante este recurso, la realidad se expresa con palabras que adquieren un significado diferente al primitivo o literal, logrando por medio de la semejanza acercarse al objeto que se quiere mencionar.

MODALIDADES

1.- Lo animado por lo animado. Era un zorro - era - muy astuto.

2.- Lo inanimado por lo animado. El cenit de la vida - la madurez.

3.- Lo inanimado por lo inanimado. Dos ventanas de luz - los ojos.

4. Lo animado por lo inanimado. La hiel - la amargura.

LETRILLA (1)

Luis de Góngora.

No son todos ruiseñores.
los que cantan entre las flores,
sino campanillas de plata,
que tocan a la alba;
sino trompeticas de oro,
que hacen la salva
a los soles que adoro.

No todas las voces ledas
son de sirenas con plumas,
cuyas húmedas espumas
con las verdes alamedas.

Si suspendido te quedas
a los suaves clamores,
no son todos ruiseñores
los que cantan entre flores,
sino campanillas de plata,
que tocan a la alba;
sino trompeticas de oro
que hacen la salva
a los soles que adoro.

(1) Francisco Montes de Oca, Comp. Ocho Siglos de poesía.
México. Ed. Porrúa p. 164.

Lo artificialioso que admira
y lo dulce que consuela,
no es aquel violín que vuela
ni de esa otra inquieta lira;
otro instrumento es quien tira
de los sentidos mejores.

No son todos ruiseñores
los que cantan entre flores,
sino campanillas de plata.

que tocan a la alba;
sino trompeticas de oro,
que hacen la salva
a los soles que adoro.

METAFORAS

LOS PÁJAROS SON:

Campanillas de plata.
Trompeticas de oro.
Sirenas con plumas.
Violín que vuela.
Inquieta lira

LOS OJOS SON:

Los soles que adoro.

SUGERENCIAS

1. Lo más importante al enseñar las imágenes, es seleccionar la lectura adecuada, cuidando que sea entendible al alumno y, sobre todo, que presente imágenes muy claras.
2. Se puede encausar la atención de los niños por medio de preguntas por ejemplo: ¿A qué le llama el autor sirena con plumas? ¿Que otros nombres dá a los pájaros? ¿Cuáles son los soles que adoro?, -- etc.
3. Se puede pedir al alumno que cambie la imagen directa en figura o viceversa; o bien, que redacten nuevas imágenes partiendo de las ya hechas.

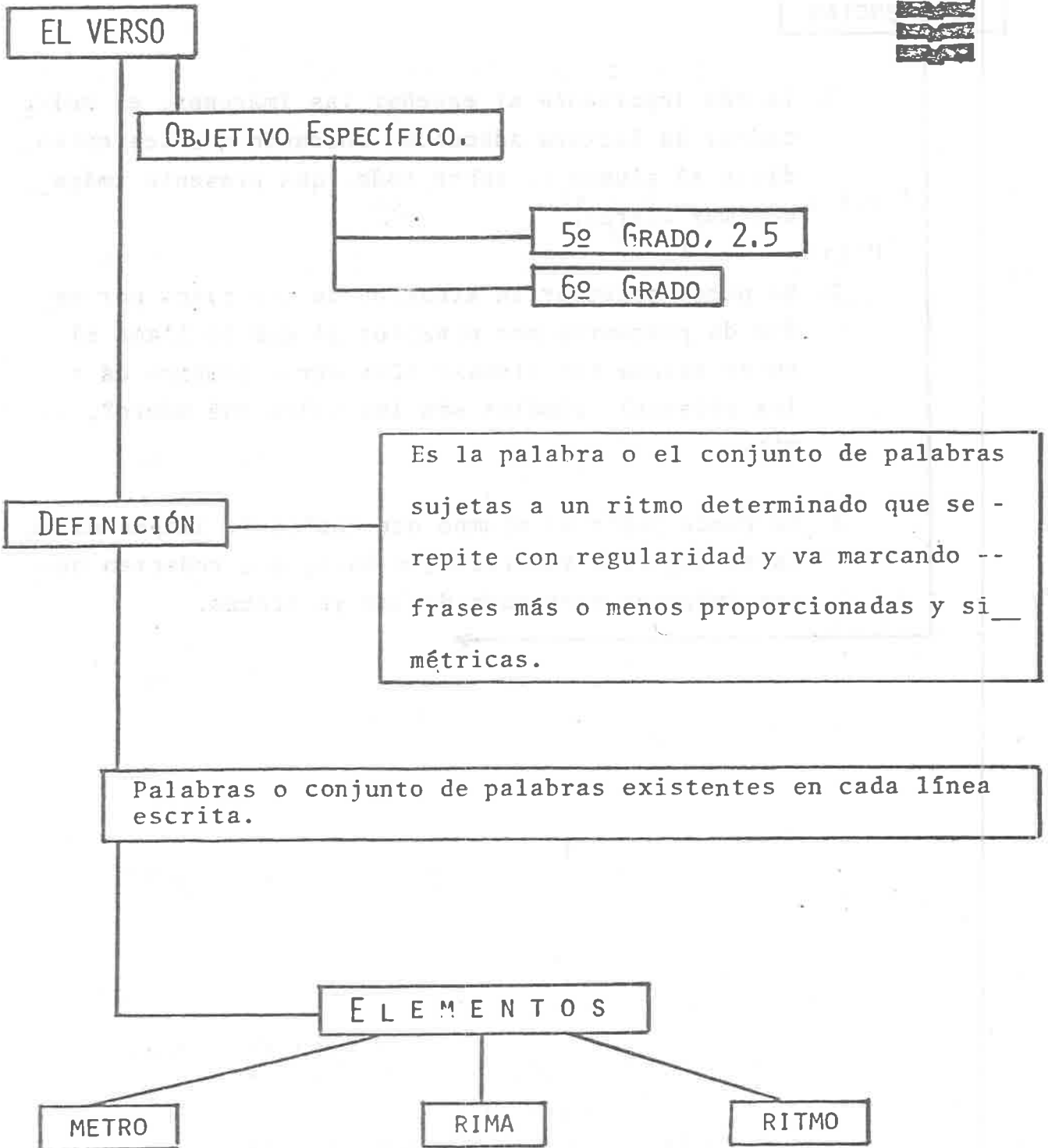

EJEMPLO

CULTIVO DE LA ROSA BLANCA (1)

José Martí.

1° verso

Sinalefa Grave

Metro Cul ti vo u na ro sa blan ca anca

1 2 3 4 5 6 7 8

ritmo

— 1 — 2 — 3 — 4 — 5 — 6 — 7 — 8

2° verso

sinalefa Grave

En ju lio co mo en e ne ro ero

1 2 3 4 5 6 7 8

ritmo

— 1 — 2 — 3 — 4 — 5 — 6 — 7 — 8

3° verso

Grave

pa ra el a mi go sin ce ro ero

1 2 3 4 5 6 7 8

— 1 — 2 — 3 — 4 — 5 — 6 — 7 — 8

4° verso

que me da su ma no fran ca anca

1 2 3 4 5 6 7 8

— 1 — 2 — 3 — 4 — 5 — 6 — 7 — 8

5° verso

y pa ra el cru el que me a rran ca anca

1 2 3 4 5 6 7 8 9

Diéresis

— 1 — 2 — 3 — 4 — 5 — 6 — 7 — 8 — 9

6° verso

el co ra zón en que vi vo ivo

1 2 3 4 5 6 7 8

— 1 — 2 — 3 — 4 — 5 — 6 — 7 — 8

7° verso

car do ni or ti ga cul ti vo
1 2 3 4 5 6 7 8 9

ivo

1 2 3 4 5 6 7 8 9

8° verso

cul ti vo u na ro sa blan ca
1 2 3 4 5 6 7 8

anca

1 2 3 4 5 6 7 8

(1) Francisco Montes de Oca, *Comp. Op. cit.* pág. 325.

SUGERENCIAS

- 1.- En la poesía, lo más importante es la lectura cons
tante de poesías que se puedan interpretar, cantar o
recitar.
- 2.- Al leerlas hágalo con buena entonación, subrayando -
la intensidad de los sonidos y haciendo las pausas -
adecuadas.
- 3.- Es primordial para que el niño desarrolle su sensibi
lidad, que el niño exprese sus emociones y sentimien
tos.
- 4.- Seleccione sus poemas de acuerdo al objetivo que se -
proponga lograr y haga hincapié en el aspecto que --
desea enseñar a sus alumnos.



EL METRO

OBJETIVO ESPECÍFICO.

5º GRADO, 3, 10, 4, 5

6º GRADO, 8, 4, 7, 1

DIPTONGOS Y TRIPTONGOS
Los Diptongos y triptongos se consideran como una sola sílaba. cuando/- a/pa/ri/ción.

SINTESIS
Se da la sinéresis, cuando dos vocales que no suelen diptongarse forman un diptongo.

DIERESIS
Se da el caso de diéresis cuando se separa un diptongo y se forman dos sílabas poéticas. poe/sí/a/-lo/za/ní/as,

METRO.-El metro es la medida de las sílabas que tiene cada verso, El número de sílabas se cuentan por el número de vocales, pero hay que tener en cuenta: los diptongos y triptongos, las sinéresis, el hiato, la sinalefa y la sílaba final.

HIATO
El hiato consiste en la separación de dos vocales concurrentes que pertenezcan o no a una misma palabra, o que formen o no un diptongo, y que producen sonidos monótono. va/a/ A/mé/ri/ca/.

SÍLABA FINAL
A la hora de medir las sílabas hay que tener en cuenta la sílaba final, así, si la palabra final del verso es AGUDA se cuenta una sílaba más; y si es ESDRUJULA, es una sílaba menos.

SINALEFA
Es la unión de las vocales última y primera de dos palabras consecutivas, en una sola sílaba. Se da sinalefa aún cuando la segunda palabra comience con h. Ejemplo:
1 sílaba
Ruego a usted.

SUGERENCIAS.

- 1.- Lea el poema seleccionado, escríbalo en el pizarrón.
- 2.- Descifre el vocabulario.
- 3.- Vuelva a leer el poema y permita los comentarios necesarios sobre su contenido o forma.
- 4.- Inicie a los alumnos en la medida de los versos, haciéndolos notar las siguientes cosas:
 - a) Que los versos al ser leídos tienen la misma extensión, o sea, duran más o menos el mismo tiempo.
 - b) La sinalefa, los diptongos, el hiato, la sinéresis, la diéresis, etc. y su forma de ser utilizados a la hora de separar las sílabas.
 - c) La palabra final.
- 5.- Si lo cree necesario, evalúe los resultados mediante la separación de sílabas en otros poemas.

LA RIMA

OBJETIVO ESPECÍFICO.

5º GRADO, 2.4, 4.4

6º GRADO, 7.1, 8.4

DEFINICIÓN: Es la igualdad o semejanza de dos o más versos a partir de la última vocal acentuada .

EJEMPLO:

Si ves un monte de espuma
es mi verso lo que ves
mi verso es un monte y es
un abanico de pluma

Mi verso. José Martí (1853-1895).

C L A S I F I C A C I Ó N . .

RIMA CONSONANTE, PERFECTA O PURA: Cuando son iguales los sonidos de vocales y consonantes a partir de la última vocal acentuada. Ejemplo: Sincero y acero.

RIMA ASONANTE, IMPERFECTA O IMPURA: Cuando solamente son iguales sonidos vocálicos. EJEMPLO: Ta-llo- año serenas desdeñas

EJEMPLO

PROVERBIOS Y CANTARES (1)

Antonio Machado

<i>¡ Para qué llamar <u>caminos</u></i>	
<i>a los surcos del <u>azar</u>?.....</i>	Rima
<i>Todo el que camina <u>anda</u>,</i>	consonante
<i>como Jesús, sobre el <u>mar</u></i>	

* * * * *

<i>¡Ojos que a la luz se <u>abrieron</u></i>	
<i>Un día para, <u>después</u></i>	Rima
<i>ciegos tornar a la <u>tierra</u>,</i>	asonante
<i>harto de mirar sin <u>ver</u></i>	

(1) Montes de Oca, Francisco. Op cit. pág. 406.

SUGERENCIAS.

Se ha de procurar que la rima sea rica y variada, evitando cuanto se pueda las rimas comunes como son:

- + Los participios en ado, ido
- + Las terminaciones verbales aba, iba, are.
- + Los infinitos de los verbos.
- + Los gerundios ando, endo.
- + Los adjetivos en oso.
- + Los adverbios en mente.
- + Las terminaciones amos, emos, imos, etc.

A los alumnos, como principiantes que son, se les puede dar mayor libertad en este punto hasta que adquieran facilidad y soltura en la composición de versos.

EL RITMO EN LA POESIA



OBJETIVO ESPECÍFICO.

5º GRADO

6º GRADO

DEFINICIÓN:

Ritmo es la sucesión de varios sonidos semejantes divididos en grupos de dos, tres o más en donde algunos de los sonidos se destaca.

Según Lázaro Carreter (1). Ritmo es "La aparición de un elemento determinado, de manera periódica, durante la producción sucesiva de un fenómeno"

RITMO CUANTITATIVO

Pies Métrico

Acento Rítmico

- Inevitable
- Constituyentes o necesarios
- Supernumerarios o accidentales.
- Obstruccionistas

) Diccionario Rioduero. Madrid. Ed. Rioduero, 1977. p. 253.

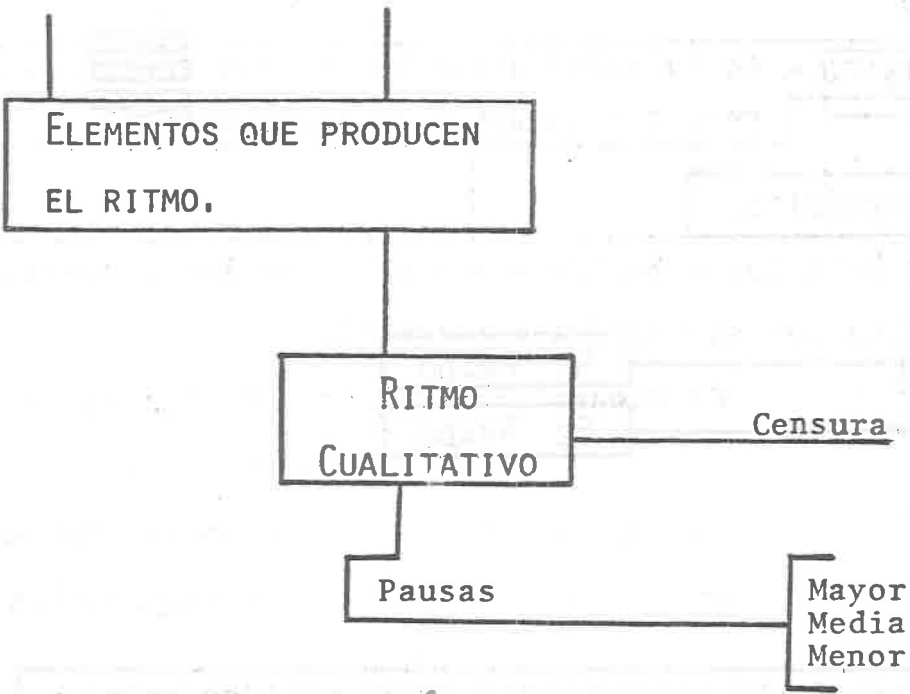

R
I
T
M
O

C
U
A
N
T
I
T
A
T
I
V
O

PIE METRICO - Es la combinación de sílabas fuertes y suaves, acentuadas y no acentuadas.

ACENTOS RITMICOS - Son aquellos que unen los diversos vocablos en una frase entre sí.

- El acento rítmico coincide siempre con alguno de los acentos prosódicos.

- Suele distinguirse por la mayor intensidad o el lapso mayor de duración en comparación con los demás acentos prosódicos.

CLASES DE ACENTOS

INEVITABLE .- En todo verso la última palabra está acentuada "Ley del acento final"

CONSTITUYENTE .- Son los que se requieren necesariamente en el verso.

SUPERNUMERARIOS .- Estos acentos no son necesarios en un verso pero ayudan a su perfección.

OBSTRUCCIONISTAS .- Este tipo de acento se localiza en la sílaba anterior a la del acento constituyente.

OBSERVACIONES.

- 1° Debe evitarse lo mayormente posible el acento obstruccionista, pues quita o mengua el efecto que debe producir el acento constituyente.
- 2° Los acentos supernumerarios pueden ir en cualquier sílaba del verso tratando desde luego, que no sea la anterior a la del verso constituyente, porque entonces pasaría a ser acento obstruccionista.

3° Los versos de arte mayor exigen necesariamente acentos -
constituyentes en sílabas.

4° Los versos de arte menor no exigen acentos constituyen-
tes en sílabas determinadas, pero llevan supernumerarios.

R
I
T
M
O

CESURA -Es la pausa que se hace en cada hemistiquio.

HEMISTIQUIO: Es cada una de las partes en que se dividen los versos de arte mayor. De acuerdo a las sílabas que lo componen se pueden dividir en dos o más hemistiquios.

C
U
A
L
I
T
T
I
V
O

PAUSA -Es el espacio que se da entre la pronunciación -
de palabras, exigida por la medida y distribu-
ción de los versos.

MAYOR- Corresponde al fin de una estrofa.

MEDIA- Corresponde al centro de la estrofa cuan-
do consta de muchos versos.

MENOR- Corresponde al fin de cada verso.

ACENTOS RÍTMICOS
 CANCIÓN PARA DESPERTAR A UN NEGRITO. (1)

Nicolás Guillén.

Una paloma cantando pasa
 ¡Upa ni negro! que el sol abrasa

Ya nadie duerme, ni está en su casa,
 ni el cocodrilo, ni la gaguasa,
 ni la culebra, ni la torcaza.

Coco, cacao, cacho, cachaza...
 ¡Upa mi negro! que el sol abrasa

Negrazo venga con su negraza
 aire con aire,
 que el sol abrasa;
 mira, la gente llamando pasa;
 gente en la calle, gente en la plaza
 ya nadie queda que esté en su casa.

Coco, cacao, cacho, cachaza...
 ¡Upa mi negro! que el sol abrasa

Negrón negrito
 (ciruela pasa)
 salga y despierte
 que el sol abrasa

(1) Nicolás Guillén. Antología Mayor. Ed. Huaracán, 1969. p.168-170

Diga despierto lo que le pasa,
que muera el amo;
muera en la brasa.

Ya nadie duerme
ni está en su casa.

Coco, cacao, cacho, cachaza...
¡Upa mi negro!, que el sol abrasa.

SUGERENCIAS.

Después de leer el poema en voz alta, descifre el vocabulario; vuelva a leer y con la ayuda de un tambor o bien de reglas, palos, palmadas, pataleos o con la voz (puede ser una fila de niños) realice el siguiente ritmo: PUM BAPA -- PUM BAPA PUM BAPA. Puede hacer que una fila realice el sonido antes mencionado, mientras los otros leen el poema en voz alta. Marque con un color las sílabas donde se dan los sonidos más fuertes y después aplique la teoría referente al ritmo.

LA NARRACION

OBJETIVO ESPECÍFICO.

5º GRADO, 1.1.

DEFINICIÓN. "es un discurso que integra una sucesión de acontecimientos de interés humano en la unidad de una misma acción" (1)

ANÁLISIS

Es un discurso porque....

*Se trata de un conjunto de enunciados relacionados en forma lógica y sintáctica.

Necesita una sucesión de acontecimientos porque...

* donde no hay sucesión, no hay relato, sino:

- descripción - los objetos se asocian en el espacio.
- deducción - los acontecimientos se implican los unos a otros.
- efución lírica - los acontecimientos se evocan por metáfora o metonimia.

La sucesión de acontecimientos debe ser de interés humano -- porque:

* deben ser producidos o padecidos por seres humanos.

Requiere de la unidad de una misma acción porque:

* los acontecimientos se organizan y adquieren su sentido en una serie temporal estructurada.

(1) José Bazan. Cómo leer Narraciones. Anuiés, 1976.p.12.

NARRACION (1)

- * La narración es una historia en donde se evocan una serie -- de acontecimientos y de personajes en un lugar y tiempo de_ terminado; real o ficticio.
- * La narración es un discurso a través del cual se transmite el color, la forma, los movimientos, las líneas, etc. uti_ lizando para ello, enunciados relacionados en forma lógica y atendiendo a las normas sintácticas.
- * La narración requiere de un narrador que cuenta el relato - con una manera muy personal de hacerlo.

(1) José Bazán. Cómo leer Narraciones. Anuies, 1976, p. 16-17

EJEMPLO

Aquel día, a las doce, el padre se sentó a la mesa de buen humor. No había advertido nada. Hacia aquel trabajo mecánicamente, contando las horas, pensando en otra cosa y no contando las fajas escritas, hasta el día siguiente. Sentados a la mesa con buen humor, y poniendo la mano en el hombro de su hijo: -- "¡Eh, Julio -le- dijo-, mira qué buen trabajador es tu padre! En dos horas ha trabajado anoche un tercio más de lo que acostumbra. La mano aún está ágil, y los ojos cumplen todavía con su deber". Julio, contento, mudo, decía entre sí: "¡Pobre padre! Además de la ganancia, le he proporcionado también esta satisfacción: la de creerse rejuvenecido. ¡Animo, pues!" (1)

SUGERENCIAS

Se recomienda empezar en un momento interesante, emotivo, intrigante; lo que procede lo iremos dando después, disimuladamente, cuando sea necesario. Conviene, pues, despertar la curiosidad del lector desde el primer momento. Y esta curiosidad puede despertarla el suceso, una persona extraña, un paisaje misterioso; en suma algo que provoque en el lector una interrogante: ¿Qué será esto, qué va a pasar aquí?

El tema inicial puede ser... cualquier cosa: una escena dramática u humorística, un paisaje, el gesto de un hombre; todo depende de la fuerza que el narrador sepa dar a este arranque.

(1) Edmundo de Amicis. Corazón, diario de un niño, México, Ed. Porrúa, 1978, Pág.

LA DESCRIPCION.

OBJETIVO ESPECÍFICO

5º GRADO, 1.11, 6.1

DESCRIPCIÓN: Composición que consiste en representar un objeto por medio del lenguaje.

DESCRIBIR: Es representar, delinear, pintar, es decir, reproducir por medio de la palabra, personas, objetos, procesos animicos, ambiente o situaciones de tal forma, que el que lo lee sienta como si estuviera presenciando el hecho.

SEGÚN LA FINALIDAD

CIENTIFICA: Trata de reproducir con objetividad, exactitud y precisión las cualidades y características de situaciones, fenómenos u objetos.

LITERARIA: Tiene como fin principal producir, mediante la belleza de las palabras, una sensación estética en donde lo importante no es representar el objeto en sí, sino la impresión que ocasiona en nuestra imaginación.

POR LA REALIZACION QUE GUARDA EL SUJETO CON EL OBJETO

PICTORICA: Sujeto y objeto inmoviles. Elementos: el color, la luz y el tamaño.

TOPOGRAFICA: Sujeto en movimiento y objeto inmóvil. Elementos: el relieve. No se describe todo lo que se ve, solamente los rasgos característicos que definen el objeto.

CINEMATROGRAFICA: Sujeto inmóvil y objeto en movimiento. Elementos: Todos. Es la más completa de las descripciones.

POR LA POSICIÓN DEL AUTOR ANTE LA REALIDAD.

EXPRESIONISTA: Aunque es subjetiva, trata de reproducir la realidad en forma fiel y ordenada.

IMPRESIONISTA: Describe la realidad como el autor la percibe sin poner un orden ni analizar los conceptos. No busca un razonamiento lógico, sino que acude a las impresiones que los objetos producen en su estado de ánimo. Es personal y emotiva.

LO QUE SE DESCRIBE.

PAISAJE: La naturaleza.
CRONOGRAFIA: El tiempo.
TOPOGRAFICA: Un lugar.
RETRATO: Una persona.
ETOPEYA: Cualidades morales de alguien.
AUTORRETRATO: El propio escritor
CARACTER: Un grupo, una comunidad, una nación.

EJEMPLO

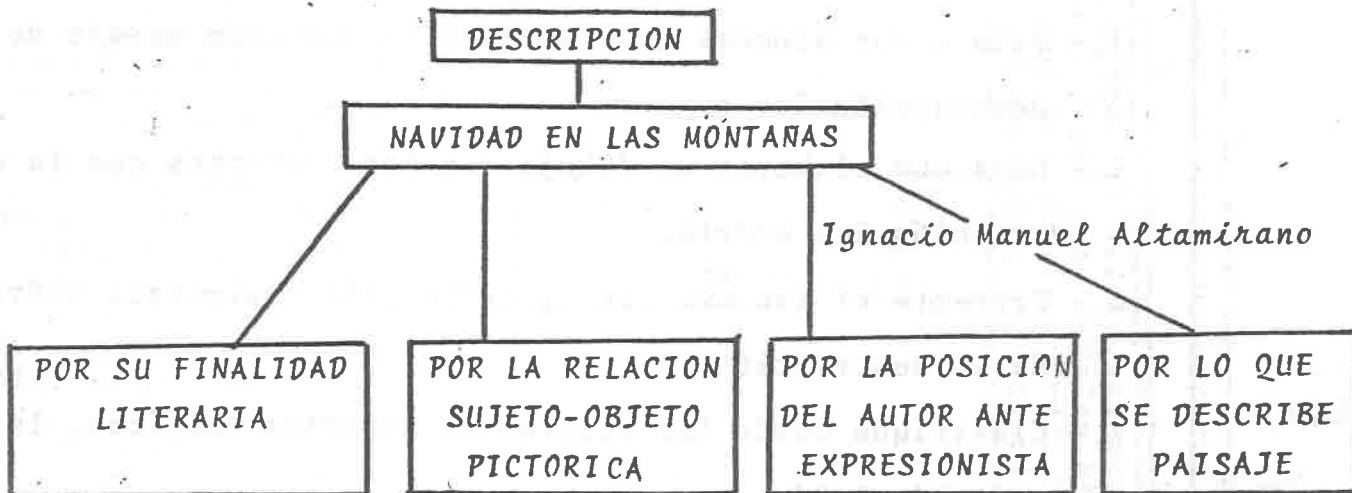

"El sol se ocultaba ya: las nieblas ascendían del profundo - seno de los valles; deteníanse un momento entre los oscuros bosques y las negras gargantas de la cordillera, como un rebaño gigantesco; después avanzaban con rapidez hacia las -- cumbres; se desprendían majestuosas de las agudas copas de

los abetos e iban por último a envolver la soberbia frente de las rocas, titánicos guardianes de la montaña que habían desafiado allí durante millares de siglos, las tempestades del cielo y las agitaciones de la tierra" (1).

SUGERENCIAS

- 1.- Lea el texto en voz alta.
- 2.- Investigue, junto con sus alumnos las palabras que representan dificultad para ser entendidas.
- 3.- Vuelvan a leer el texto.
- 4.- Pida a sus alumnos que expresen lo que cada pasaje de la descripción les sugiere.
- 5.- Haga que elaboren un dibujo con los elementos que la descripción les aporta.
- 6.- Presente el esquema con la definición y aspectos teóricos de la descripción.
- 7.- Clasifique desde los diferentes aspectos teóricos, la descripción leída.
- 8.- Pida que realicen la descripción de un objeto, sujeto, paisaje, etc. tomando en cuenta otros aspectos teóricos que usted eligirá.
- 9.- Evalúe los resultados.

(1) Ignacio Manuel Altamirano, Páginas escogidas. Navidad en las Montañas . Ed. Kapelusz. 1978. O. 59.

EL ROMANCE TRADICIONAL

OBJETIVO ESPECÍFICO

5º GRADO.

6º GRADO, 8.3.

DEFINICIÓN:

* El romance es un género poético de origen hispano-románico muy parecido a la balada, nacido en los siglos XIV y XV de nuestra era.

En la literatura española, el término es utilizado para -- dar nombre a las composiciones poéticas cuyos temas han si do sacados de la historia hispano-castellana y del mundo - de las leyendas.

* Por lo común, los romances se presentan en versos de ocho- sílabas que riman los pares en asonante, tratan temas na_ rrativos procedentes de cantares de gestas o expresan his_ torias de índole sentimental.

ROMANCE TRADICIONAL:

Son llamados romances tradicionales a los romances que han - sido trasmitidos generación tras generación.

Los romances tradicionales son pequeños poemas narrativos, - esencialmente episódicos, mezcla de descripción y diálogos, formados con algunos verbos de alguna canción de gestas. Se les llama también romances viejos.

CONTENIDO.

Por su fondo o contenido se clasifican en:

HISTORICOS.

FRONTERIZOS

MORISCOS

CABALLERESCOS

NOVELESCO

LIRICOS

EJEMPLO

ROMANCE NOVELESCO

ROMANCE DE LA MISA DE AMOR. (1)

*"Mañanita de San Juan
Mañanita de primor
cuando damas y galanes
van a oír misa mayor.
Allá va la mi señora
entre todas la mejor;
viste saya sobre saya,
mantelín de tornasol.
camisa de oro con perlas
bordada en el corazón
En la su boca muy linda
lleva un poco de dulzor;
en la su cara tan blanca
un poquitín de arrebol*

*y en los sus ojuelos garzos
lleva un poco de alcohol
Así entraba por la iglesia
relumbrando como un sol.
Las damas mueren de envidia
y los galanes de amor.
El que cantaba en el coro
en el credo se perdió;
el abad que dice misa
ha trocado la lición;
monacillos que le ayudan,
no aciertan responder non;
por decir amén, amen,
decían amor, amor".*

(1) Francisco Montes de Oca. Com. Op cit. pág. 100.

SUGERENCIAS.

1. Lea el texto en voz alta.
2. Dialogue con sus alumnos para comprobar la comprensión de todas las partes y del conjunto.
3. Investiguen en el diccionario las palabras desconocidas.
4. Aclare a sus alumnos el sentido de las palabras y giros que presentan dificultad.
5. Vuelvan a leer el texto en voz alta y concentre la atención de los niños en los sonidos de el final de los versos.
6. Haga hincapié en los recursos sonoros de la poesía.
7. Lea nuevamente el texto y pida a los estudiantes que lo acompañen con palmadas rítmicas.
8. Comente sobre el contenido del texto y desprenda de aquí la explicación sobre el origen de los romances.
9. Evalúe la actividad con una dramatización o con una musicalización del mismo romance utilizando otros recursos - (pataleos, golpes con una regla, acompañamiento de algún instrumento, etc.)

EL CUENTO

OBJETIVO ESPECÍFICO

6º GRADO, 8. 4

- * El cuento es una clase de obra literaria que corresponde al género narrativo.
- * Como toda obra narrativa, presenta un narrador, los acontecimientos, los personajes y el marco.
- * En esto coincide con la leyenda y con las demás clases de obras literarias del género narrativo.
- * Su diferencia radica en que esos elementos estructurales se limitan en un mínimo, pues se reducen a una concentración intensa de los mismos.
- * Así, en un cuento, los acontecimientos apenas si surgen de uno o dos motivos; los personajes no son descritos muy ampliamente; solo presentan y realizan sus funciones.
- * El marco casi siempre es único y en ocasiones ni siquiera aparece, lo que distingue al cuento de las demás formas literarias.
- * Además, la fantasía ocupa en ellos, un papel preponderante.
- * De todas las especies del cuento podemos mencionar las siguientes:
 - * El cuento maravilloso o de hadas o mágico.
 - * La fábula, el apólogo y la parábola.
 - * La balada.
 - * La saga.
 - * El romance
 - * El cuento moderno.

EL SULTÁN Y LA PALMERA (1)

El sultán sale una mañana rodeado de su fastuosa corte. Poco después se encuentra a un campesino, que planta afanoso una palmera. El sultán se detiene al verlo y le dice asombrado: - ¡Oye, anciano!, plantas una palmera y no sabes quiénes comerán su fruto... Se necesitan muchos años para que crezca y tu vida ya se está terminando.

El anciano lo mira bondadosamente y luego le contesta:

- ¡Oh, sultán! Plantaron y comimos: plantemos para que coman.

El sultán se admira de tanta generosidad y le entrega cien monedas de plata, que el anciano toma con una sonrisa, y luego dice:

- ¡Has visto qué pronto ha dado fruto la palmera?

Más y más asombrado, el sultán, al ver la sabiduría del campesino, le entrega otras cien monedas.

El ingenioso viejo las besa y prontamente contesta:

- ¡Oh, sultán! Lo más extraordinario de todo es que generalmente una palmera sólo da fruto una vez al año, y la mía me ha dado dos en menos de una hora.

Maravillado está el sultán con esta nueva salida, ríe y exclama dirigiéndose a sus acompañantes:

- ¡Vamos... Vamos pronto! Si estamos aquí un poco más, este buen hombre se quedará con mi fortuna a fuerza de ingenio. (1)

Personajes

El sultán - hombre rico.

El anciano - hombre ingenioso.

(1) Español. Quinto Grado. Lecturas. México, S.E.P. 1972, p. 47

Los personajes son los animales, personas o cosas, que intervienen en los sucesos que se narran

ARGUMENTOS

Un campesino planta una palmera.

El sultán, rodeado de su corte, le hace una reflexión sobre su ancianidad y lo tardado del fruto.

El anciano demuestra bondad sobre la cosecha.

El sultán le entrega cien monedas de plata como premio a su bondad.

El anciano le hace notar que su siembra ya dió fruto.

El sultán le obsequia otras 100 monedas.

El anciano dice que ha recogido dos cosas en menos de una hora.

El sultán decide irse, so pena que el anciano ingenioso acabe con su fortuna.

El resumen de los hechos en un cuento se llama ARGUMENTO.

SUGERENCIAS.

Después de leer el cuento varias veces, de haber descifrado el vocabulario y de haber comprobado la comprensión total del mismo, se le sugiere que utilice un cuestionario en donde las preguntas vayan encaminadas a localizar los personajes, sus características y el argumento del cuento.

EL DIALOGO

OBJETIVO ESPECÍFICO

5º GRADO, 7.13

DIALOGO: Forma literaria que consiste en partir del supuesto de que existen dos interlocutores en donde los parlamentos que dice cada uno se separan físicamente por un guión (-), que se coloca donde cambia la persona que habla. El diálogo sirve para hacer una obra literaria más ligera y ágil.

El diálogo es intemporal por excelencia ya que los hechos ocurren en el momento mismo en que se lee y aparecen ante nosotros, generalmente el diálogo no cierra la trama de la historia.

RECOMENDACIONES.

- 1.- El lenguaje dentro de un diálogo debe ser adecuado a los personajes, a fin de que ayude a ubicar la escena, el diálogo, los indicios de lugar, la época, la cultura, el estrato social y la nacionalidad de los personajes.
- 2.- Utilizar frases breves que den ideas completas.
- 3.- Cuidar el balanceo de los personajes de modo que no se prolongue el parlamento en uno sólo.

DIALOGO TEATRAL. Es el diálogo que se utiliza en las obras hechas para ser representadas. En este tipo de escrito el autor hace las indicaciones necesarias sobre el tono, los movimientos o las actitudes fuera del diálogo.

DIÁLOGO FILOSOFICO. Es una forma de desarrollar un tema, haciendo la simulación de que hay una persona que propone y otra que rechaza sus argumentos. El fin es transmitir ideas y tratar de convencer al lector. La técnica para preparar este tipo de diálogo, es hacer uso de la relación tesis- antítesis. Debe fijarse como primer punto el razonamiento base y luego dividirse en argumentaciones a favor y en contra.

DIÁLOGO COSTUMBRISTA. Forma de expresión encaminada a la crítica de tipo social. Por influencia de escritores españoles, se ha utilizado para pintar las costumbres de cierta clase social, profesión y oficio. La principal característica es su temática local, además de la intención punzante que utiliza para hacer notar errores o vicios de la gente o los gobernantes.

EJEMPLO

"Entonces apareció el zorro:

- ¡Buenos días- dijo

- ¡Buenos días- respondió cortesmente el principito que se volvió sin descubrir a nadie.

- Estoy aquí, bajo el manzano- dijo la voz.

- ¡Quién eres tú?- preguntó el principito- ¡Que bonito eres!

-Soy un zorro.

-Ven a jugar conmigo,- le propuso el principito.

-¡Estoy tan triste!

-No puedo jugar contigo;- dijo el zorro- no estoy -- domesticado.

-¡Ah, perdón! -dijo el principito" (1)

SUGERENCIAS:

Lo más importante es que el alumno identifique los personajes entre los cuales se da el diálogo. Ayúdenlos a definir sus características, y después escenifiquen.

(1) Antoine de Saint-Exupery. El Principito.

COMO SE COMENTA UN TEXTO LITERARIO

OBJETIVO ESPECÍFICO.

5º GRADO, 7.3

6º GRADO.

LAZARO Carreter, Fernando y Evaristo
Correa Calderón. Como se comenta
un texto literario. 16 a ed. Ma_
drid, Ediciones Cátedra. 1978.

EL MÉTODO Y SUS FASES.

FASE I-LECTURA ATENTA DEL TEXTO.

- 1.- Lectura atenta, tratando de comprender todas las pala_
bras del texto.
- 2.- Búsqueda en el diccionario de las palabras cuyo signi_
ficado no nos resulte completamente claro.
- 3.- Numeración de los versos o las líneas de 5 en 5.

NOTA: En esta primera fase, lo único que debe preocu_
parnos es entender el texto en su sentido lite_
ral sin tratar de interpretarlo en el sentido es_
pecial que tenga.

FASE II - LOCALIZACIÓN

- 1.- Señalar el lenguaje en que está escrito: científico o literario, anotando las características.
- 2.- Investigar si el texto es completo o fragmentado de una obra.

A.- SI SE TRATA DE UN TEXTO COMPLETO:

Debemos localizarlo en la obra total del escritor (consultar sus obras completas)

B.- SI SE TRATA DE UN TEXTO FRAGMENTARIO:

Se pueden dar los siguientes casos.

1). Que el fragmento pertenezca a una obra conocida, entonces:

o.- Referimos la obra al conjunto de obras del autor.

o.- Busquemos información acerca de dichas obras-época-escuela, género, subgénero, ambiente histórico, ambiente ideológico y artístico en que fué escrito.

o.- Narramos el argumento o plan de la obra a la que pertenece el fragmento y señalamos el punto donde se inserta dicho fragmento.

2). Que el fragmento pertenezca a una obra de la que conocemos una parte.

o.- Buscamos los datos referentes al conjunto de obras del autor, época, escuela, género, subgénero, ambiente, histórico, ideología,

artístico, etc.

o- Narramos brevemente el argumento o contenido de la parte que conocemos de la obra, aludiendo, a su significado situando y destacando el fragmento que nos ha propuesto para la explicación.

3.- Que el fragmento pertenezca a una obra de la que no conocemos nada.

o.- Procedemos entonces, como si el texto fuera completo.

Buscamos los datos que nos orienten acerca de el lenguaje, época, escuela, género, subgénero, ambiente histórico, ideológico, y artístico, etc., y que a la vez nos permitan referir el texto a la obra total -- del autor.

FASE III- DETERMINACIÓN DEL TEMA.

- 1.- Para determinar el tema del texto debemos darnos cuenta de la intención con que el autor escribió la obra.
- 2.- Debe enunciarse el tema omitiendo detalles accesorios.
- 3.- Procurar que nada falte y nada sobre, que la enunciación sea breve, clara y exacta, intentando sintetizar la intención de lo escrito con una palabra abstracta.

FASE IV - DETERMINACIÓN DE LA ESTRUCTURA.

- 1.- Debemos fijar primero la estructura métrica si el texto está en verso.
- 2.- Busquemos después los apartados. (Los apartados se -- caracterizan y distinguen entre sí, porque el tema -- adquiere en cada uno de ellos, modulaciones diversas).
- EMPEZAREMOS AQUI SI EL TEXTO ESTA EN PROSA -
NOTAS.- a) Los apartados no coincidirán necesariamente con las estrofas o los párrafos del texto.
b). Hay textos sin estructura aparente porque en estos, el desorden en su estructura, es lo que --- expresa más adecuadamente el tema.
c). No olvidar que todos los elementos del texto son solidarios, los apartados no son partes del - texto.

FASE V - ANÁLISIS DE LA FORMA PARTIENDO DEL TEMA.

- 1.- Hay una estrecha relación entre el tema y la forma -- (fondo y forma). Esto se expresa con el PRINCIPIO FUNDAMENTAL;
-EL TEMA DE UN TEXTO ESTA PRESENTE EN LOS RASGOS FORMALES DE UN TEXTO-

El análisis consiste, en confirmar y justificar cada rasgo FORMAL DEL TEXTO COMO UNA EXIGENCIA DEL TEMA.

- 2.- No debemos pasar de un verso a otro, o de una línea a otra, nuestro análisis deberá seguir el orden de la lectura.
- 3.- Ante todos los rasgos formales (léxico, sintaxis, --- figuras retóricas, etc.,) y aún ante los rasgos --- ideológicos que llamen nuestra atención, nos preguntamos ¿por qué esto? y trataremos de justificarlo como -- una exigencia del tema.

FASE VI- CONCLUSIONES.

Tiene dos momentos: Balance e impresión personal.

- 1.- BALANCE: resaltaremos los rasgos comunes de nuestras-observaciones que confirmen el principio fundamental. No entraremos en detalles.
- 2.- IMPRESION PERSONAL: Nuestra impresión debe ser sincera, modesta y firme.
 - °Hay que rehuir de fórmulas hechas o generales.
 - °Debemos concretarnos al texto de estudio y no a --- otros sobre el tema o el autor.
 - °Formúlese las preguntas: ¿Me gusta el texto?. ¿Por__ qué?.
 - °Sea firme, sincero y modesto en su opinión.

FASE I.- LECTURA ATENTA DEL TEXTO.

¡ DUERMETE APEGADO A MI ! (1)

1.- Velloncito de mi carne
que en mi entracña yo tejí,
velloncito tembloroso,
iduérmete apegado a mí!

2.- La perdiz duerme en el trigo
escuchándolo latir.
No te turben mis alientos:
iduerméte apegado a mí!

Verbecita temblorosa

3.- asombrada de vivir,
no resbales de mi brazo:
iduerméte apegado a mí!

Yo que todo lo he perdido

4.- ahora tiemblo hasta al dormir.
No resbales de mi pecho:
iduerméte apegado a mí!

Velloncito.- diminutivo de VELLON. (2) que significa "la
na de carnero que sale junta al esquilarlo".

PERDIZ (3).- "Nombre vulgar de diversos géneros de galli
naceas, muy apreciadas como caza".

TURBEN.- Conjugación en 1a. persona del singular, modo -
indicativo, del verbo TURBAR (4). "alterar, des
componer, causar inquietud"

(1) Titanes de la poesía universal. 7a. Ed. México. Ed. Diana. 1963.
pag. 238..

(2) (3). Nuevo Pequeño Larousse 11a. ed. Francia 1960. 0.979.
743 - 964.

FASE II. LOCALIZACIÓN.

1.- Este poema está escrito con lenguaje literario. Utiliza

a) Imágenes y figuras ejemplos: Velloncito de mi carne
que en mi entraña yo -
tejí.

- La perdiz duerme en el
trigo

- Verbecita temblorosa -
asombrada de vivir.

b) El lenguaje es connotativo. Ejemplos: -Verbecita
-Velloncito.

c) La actitud de la autora es subjetiva. Predomina su -
imaginación y sus emociones.

2.- Se trata de un texto completo, sin embargo desconocemos
a que obra pertenece, ya que ha sido encontrado en una
antología de poesía universal.

Los datos localizados son los siguientes:

Gabriela Mistral, cuyo nombre verdadero es Lucila Godoy,
nació en Vicuña, Chile en el año _____.

A los quince años publicó sus primeros poemas, en un ---
periódico de su localidad, y empezó a estudiar para maes-
tra. Sus primeros versos importantes surgieron a raíz -
del suicidio de Pomelio Ureta, modesto empleado de ferro
carriles, del cual se enamoró.

En 1910 recibe el título de maestra en Santiago, elemen-
to que es muy importante para entender parte de su pro-
ducción. En 1914 tuvo su consagración poética en los Jue-
gos Florales de Santiago de Chile. Los versos ganados _____
res :

"Los sonetos de la muerte", pertenecientes a su libro Desolación (1922). Ejerce la enseñanza hasta 1925.

Desempeñó cargos de Cónsul en Nápoles y Lisboa. En 1945 recibió el Premio Nobel de Literatura y en 1951 el Premio Nacional en su país.

La obra poética de Gabriel Mistral surge del Modernismo, más concretamente de Amado Nervo. Se aprecia influencia de Frédéric Mistral, de quien tomó el sobrenombre; de la Biblia y Rubén Darío de quien tomó la principal de sus características: la ausencia de retórica y el gusto por el lenguaje coloquial. Sus temas predilectos fueron: La maternidad, el amor, la comunión con la naturaleza americana, la muerte como destino y sobre todo un extraño panteísmo religioso. Sus obras: Desolación (1922); Lecturas para mujeres (1924); Ternura (1924); Tala (1938); Poemas de las Madres (1950); Lagar (1954).

FASE III - DETERMINACIÓN DEL TEMA.

¿De qué trata el texto?

De la necesidad que siente una madre de tener su hijo cerca.

FASE IV - DETERMINACIÓN DE LA ESTRUCTURA.

1. Estructura métrica:

Está escrito en versos de ocho sílabas por lo tanto son de arte menor. Las estrofas están constituidas en agrupaciones de cuatro versos, siendo por ello, cuartetas. La rima es libre.

2.- Apartados:

Los apartados son los siguientes:

- a) Velloncito de mi carne... hasta terminar la 1a. -- estrofa.
- b) La perdiz duerme en el trigo ... hasta terminar -- la 2a. estrofa.
- c) Verbecita temblorosa ... hasta terminar la 3a. es- trofa.
- d) Yo que todo lo he perdido... hasta terminar la 4a. estrofa.

FASE V.- ANALISIS DE LA FORMA PARTIENDO DEL TEMA.

Hay que recordar que el análisis consiste en confirmar y justificar cada rasgo formal del texto como una exigencia del tema, por lo tanto, el análisis puede ser el siguiente:

TEMA: La necesidad que siente la madre de tener su hijo - cerca.

1er. Apartado:

Velloncito de mi carne
que en mi entraña yo teji.
velloncito tembloroso,
¡duerméte apegado a mí!

ANALISIS: Habla con ternura de la vida que el niño inició en el vientre de ella y le pide que al dormir - no se le separe.

Le llama velloncito por la suavidad de piel de un recién nacido en comparación a la lana del - carnero, además, esa lana es propia para el te jido de prendas lo cual le sirve de recuerdo - para expresar el proceso minucioso del desarro- llo del niño en el vientre.

2do. Apartado:

La perdíz duerme en el trigo
escuchándolo latir.

No te turben mis alientos:
¡duérmete apegado a mí!

ANALISIS: Al hablar de que "la perdíz duerme en el trigo-
escuchándolo latir" da a entender por un lado, -
el calor que el trigo desprende y por otro el -
arrullo que proporcionan los sonidos que se des-
prenden del trigo al acomodarse el pequeño ser.

Con "No te turben mis alientos: ¡duérmete a pega-
do a mí!" hace una comparación con la situación-
ya descrita.

3er. Apartado:

Yerbecita temblorosa
asombrada de vivir,
no resbales de mi brazo:
¡duérmete apegado a mí!

ANALISIS: Compara al niño con una yerba recién salida de-
la tierra que está a merced del aire, el frío, -
el hambre, etc. desprotegida y asombrada ante -
lo que no conoce, de allí que le ofrece su bra-
zo protector para que duerma. Es también noto-
rio el término yerbecita, el cual es un diminu-
tivo que denota ternura.

4to. Apartado:

Yo todo lo he perdido,
ahora tiemblo hasta el dormir.
No resbales de mi pecho:
¡duérmeme apegado a mí!

Análisis: En este verso la autora resume la necesidad que siente de tener su hijo cerca como elemento que le proporciona seguridad ante la vida. Hay que hacer hincapié en tres versos: 1ro. "Yo que todo lo he perdido" que denota soledad y miedo -- a perder algo más en la vida, 2do. "ahora tiemblo hasta al dormir" nuevamente el miedo se manifiesta, y 3ro. "no resbales de mi pecho" que es un ruego cargado de deseos de encontrar seguridad.

FASE VI. CONCLUSIONES.

- 1.- Balance: El tema está justificado plenamente en cada -- uno de los apartados. Las expresiones tienen una carga -- de ternura maternal. El poema expresa una relación en -- donde madre e hijo se dan confianza y seguridad mutua.
- 2.- Impresión personal: El poema me gusta porque se asemeja a vivencias personales mías. Siento la misma ternura y -- la misma necesidad que la autora siente, cuando tengo -- cerca a mi hijo. Me emociona al grado de hacer brotar -- mis lágrimas y formarme un nudo en la garganta.

Creo que deberíamos sentir esa ternura y ese deseo -- de proteger a todos los niños del mundo. Nadie podría -- haber expresado de mejor manera los sentimientos maternales.

SUGERENCIAS:

Se le sugiere al profesor, que antes de presentarse al grupo haga el análisis del texto. Que en el desarrollo de la actividad en clase utilice un lenguaje accesible, - que siga al pié de la letra las fases del método y que -- aquellas fases que considere deben ser adaptadas, haga -- las adaptaciones pertinentes. Será necesario que elija el texto atendiendo a las características, el grado y el ni_ vel cultural, social y económico de sus alumnos, asimismo que se asegure de que el nivel de la norma que utiliza el texto sea el apropiado.

PARAFRASIS DEL CONTENIDO DE UN POEMA

OBJETIVO ESPECÍFICO:

5º GRADO, 5.1

6º GRADO, 6.10, 7.9

PARAFRASIS.- Explicación o interpretación amplificativa para -- ilustrarlo o hacer que sea más claro o intelegible.

EJEMPLO

COPLAS ELEGIACAS (1)

*¡Ay del que llega sediento
a ver el agua correr,
y dice: la sed que siento
no me la calma el beber*

*¡ Ay de quien bebe y, saciada
la sed, desprecia la vida:
moneda al tahir prestada,
que sea el azar rendida.*

*Del iluso que suspira
bajo el orden soberano
y del que suena la lira
pitagórica en su mano*

*¡ Ay del noble peregrino
que se para a meditar
después de largo camino,
en el horror de llegar.*

Poesías completas. Antonio Machado.

(1) Francisco Montes de Oca. Op. cit. pág. 397.

Esta composición elegíaca, --Que quiere decir composición - escrita en tono triste -, habla de seres inconformes que no encuentran satisfacción ni en lo más anhelado por ellos. De allí que el sediento no cante su sed. Algunos hay también que después de conseguir lo deseado se dan cuenta que lo logrado no significa nada en sí y lo desprecian o lo olvidan de la -- manera más sencilla. Otros seres sueñan tener honores, fama o poder. Sin embargo existen personas que encuentran la felicidad en el largo trayecto seguido para llegar a obtener algo muy valioso para ellos. Estos seres, al final de cuentas, --- prefieren seguir en la lucha por temor de no encontrar dicha en la meta alcanzada.

ANALOGIAS ENTRE UN TEXTO Y LA VIDA REAL

OBJETIVO ESPECÍFICO

6º GRADO, 1.1

ANALOGIA,- Relación o similitud que existe entre el contenido de un texto y situaciones planteadas en la vida real.

EJEMPLO

ASOMABA A SUS OJOS UNA LAGRIMA (1)

*Asomaba a sus ojos una lágrima,
y a mi labio una frase de perdón
Habló el orgullo y enjugó su llanto,
y la frase en mis labios expiró.*

*Yo voy por un camino, ella por otro,
pero al pensar en nuestro mutuo amor
yo digo aún: "¿Por qué callé aquel día?"
y ella dirá: "¿Por qué no lloré yo?"*

SUGERENCIAS:

Se trata de que el alumno elabore una anécdota en donde refiera algún suceso de la vida en que se halle presentado un caso semejante al que se relata en el texto.

Se comentará entre los alumnos y se analizarán los acontecimientos.

(1) Francisco Montes de Oca . Op cit. pág. 7.

BIBLIOGRAFIA

- ALTAMIRANO, Ignacio Manuel. Páginas escogidas. México, Ed. Kapelusz. 1978.
- BAZAN, José. Cómo leer narraciones. Méxio, ANUIES, 1976.
- CARRETER, Lázaro y Evaristo Correa Calderón. Cómo se comenta un texto literario. 16a. ed. Madrid, Ediciones Cátedra, 1978.
- DOMINGUEZ, Luis Adolfo. El diálogo y la crónica. México, -- ANUIES, 1975. 86 p:
- DOMINGUEZ, Luis Adolfo. Glosario de términos de Lengua y Literatura. México, ANUIES, 1977 64 p.
- DICCIONARIO Rioduero Literatura I. Madrid, Rioduero, 1977 - (c) 1977.
- Español quinto grado. Libro del maestro. México, SEP. 1974.
- Español sexto grado. Libro de Maestro. México, SEP, 1974.
- Gran Enciclopedia Larousse. T. 6 Barcelona, Ed. Planeta 1977.
- GUILLEN, Nicolas, Antología Mayor. La Habana, Ed. Huarcán, 1969.
- Los grandes titanes de la poesía universal. 7a. Ed. México, Ed. Diana, 1963.
- MONTES DE OCA, Francisco. Comp. Ocho siglos de poesías. México. Ed. Porrúa. 1978.

MUNGIA ZATARAIN, Irma y J. Manuel Salcedo A. Técnicas de -
Investigación Documental. México UPN.1980.

Pequeño Larousse. 11a. ed. Francia, Ed. Larousse, 1960.

REY, Juan. Preceptiva Literaria. Madrid. Ed. Paraninfo, 1964

Titanes de la poesía universal. 7a. Ed. México. Ed. Diana,
1963.

VIVALDI, Marín. Curso de Redacción. Madrid, Ed. Paraninfo,
1979.

ANEXO No. 1.

ARTÍCULO 5º DE LA LEY FEDERAL DE EDUCACIÓN.

La educación que imparta el Estado, sus organismos descentralizados y los particulares con autorización o con reconocimiento de validez oficial de estudios, se sujetará a los principios establecidos en el Artículo 3º de la Constitución Política de los Estados Unidos Mexicanos y tendrá las siguientes finalidades:

I. Promover el desarrollo armónico de la personalidad, para que se ejerzan en plenitud las capacidades humanas;

II. Crear y fortalecer la conciencia de la nacionalidad y el sentido de la convivencia internacional;

III. Alcanzar, mediante la enseñanza de la lengua nacional, un idioma común para todos los mexicanos, sin menoscabo del uso de las lenguas autóctonas;

IV. Proteger y acrecentar los bienes y valores que constituyen el acervo cultural de la nación y hacerlos accesibles a la colectividad;

V. Fomentar el conocimiento y el respeto a las instituciones nacionales;

IV. Enriquecer la cultura con impulso creador y con la-
corporación de ideas y valores universales;

VII. Hacer conciencia de la necesidad de un mejor apro-
vechamiento social de los recursos naturales y contribuir a --
preservar el equilibrio ecológico;

VIII. Promover las condiciones sociales que lleven a la
distribución equitativa de los bienes materiales y culturales-
bajo el régimen de libertad;

IX. Hacer conciencia sobre la necesidad de una planea-
ción familiar con respecto de la dignidad humana y sin menos-
cabo a la libertad;

X. Vigorizar los hábitos intelectuales que permiten el -
análisis objetivo de la realidad;

XI. Propiciar las condiciones indispensables para el --
impulso de la investigación, la creación artística y la difu-
sión de la cultura;

XII. Lograr que las experiencias y conocimientos obteni-
dos al adquirir, transmitir y acrecentar la cultura, se inte-
gran de tal modo que se armonicen tradición e innovación;

XIII. Fomentar y orientar la actividad científica y ----

tecnológica de manera que responda a las necesidades del desarrollo nacional e independiente;

XIV. Infundir el conocimiento de la democracia como la forma de gobierno y convivencia que permite a todos participar en la toma de decisiones orientadas al mejoramiento de la sociedad;

XV. Promover las actividades solidarias para el logro de una vida social justa.

XVI. Enaltecer los derechos individuales y sociales y postular la paz universal, basada en el reconocimiento de los derechos económicos, políticos y sociales de las naciones.

ANEXO No,2

OBJETIVOS DE LA EDUCACIÓN BÁSICA.

1. Conocer y tener confianza en sí mismo, para aprovechar sus capacidades como ser humano.
2. Lograr un desarrollo físico, intelectual y afectivo sano.
3. Desarrollar el pensamiento reflexivo y la conciencia crítica.
4. Comunicar su pensamiento y su afectividad.
5. Tener criterio personal y participar activa y racionalmente en la toma de decisiones individuales y sociales.
6. Participar en forma organizada y cooperativa en grupos de trabajo.
7. Integrarse a la familia, la escuela y la sociedad.
8. Identificar, plantear y resolver problemas.
9. Asimilar, enriquecer y transmitir su cultura, respetando, a la vez otras manifestaciones culturales.

10. Adquirir y mantener la práctica y el gusto por la cultura.
11. Combatir la ignorancia y todo tipo de injusticias, dogmatismo y prejuicio.
12. Comprender que las posibilidades de aprendizaje y recreación no están condicionadas por el hecho de ser hombre o mujer.
13. Considerar igualmente el trabajo físico y el intelectual.
14. Contribuir activamente al mantenimiento del equilibrio ecológico.
15. Conocer y apreciar los valores nacionales y afirmar su amor a la Patria.
16. Conocer la situación actual de México como resultado de los diversos procesos nacionales e internacionales que le han dado origen.
17. Desarrollar un sentimiento de solidaridad nacional e internacional basada en la igualdad de derechos de todos los seres humanos y de todas las naciones.

18. Integrar y relacionar los conocimientos adquiridos -
en todas las áreas del aprendizaje.

19. Aprender por sí mismo y de manera continua, para ---
convertirse en agente de su propio desenvolvimiento.



ANEXO No. 3



LA ESTRUCTURA DEL PROCESO ENSEÑANZA-APRENDIZAJE

DEL ESPAÑOL

ENCUADRE

El proceso de enseñanza-aprendizaje del español es un fenómeno complejo que implica la interacción de diversos factores. En primer lugar, es necesario considerar el contexto sociocultural en el que se desarrolla el aprendizaje, ya que este influye directamente en la motivación y el compromiso del estudiante. Asimismo, el rol del docente es fundamental, ya que debe actuar como facilitador y guía, promoviendo un aprendizaje activo y significativo. Por otro lado, el estudiante debe ser protagonista del proceso, desarrollando habilidades comunicativas y estrategias de aprendizaje autónomo. En este sentido, la evaluación debe ser formativa y continua, permitiendo identificar las necesidades de cada alumno y ajustar el proceso de enseñanza en consecuencia. Finalmente, es importante destacar que el aprendizaje del español no se limita a la adquisición de conocimientos gramaticales, sino que abarca el desarrollo de competencias comunicativas que permitan al estudiante interactuar efectivamente en situaciones reales de uso del idioma.

LA ESTRUCTURA DEL PROCESO ENSEÑANZA-APRENDIZAJE DEL ESPAÑOL

ES

Cíclica y consta de tres momentos



PLANEACION

1. Antes de planear, revise sus concepciones sobre el lenguaje.
2. Seleccione los objetivos, siguiendo criterios de aplicación, transferencia, accesibilidad, valor y repercusión afectiva.
 - Explique sus objetivos en términos de conducta observables.
 - Verifique las condiciones en que se encuentra el grupo y adapte sus objetivos,
 - Comunique los objetivos al grupo.
3. Elija los contenidos que sirvan para alcanzar los objetivos propuestos tomando en cuenta las necesidades del grupo.
4. Elabore un plan detallado tomando en cuenta el tiempo de que dispone y los contenidos del programa.
5. Elija cuidadosamente las experiencias de aprendizaje tendientes a desarrollar en el alumno la creatividad, la conciencia crítica y la responsabilidad.
6. Elija los recursos.
7. Determine los medios de evaluación .

REALIZACION

1. La motivación debe ser continua.
 - Tenga presente los gustos e intereses de los alumnos.
 - Ayudelos a tomar conciencia de la importancia personal y social del estudio del español.
 - Prefiera trabajar con textos que plantean problemas a los que los alumnos muestran sensibilidad.
 - Realice operaciones concretas y subraye su utilidad.
 - No de soluciones: plantee problemas y déjeles el placer de resolverlos.
 - Hágalos participar en la evaluación.
2. Organice el trabajo:
 - Determine la forma de trabajo: individual, por equipo o en grupo.
 - Determine las condiciones de trabajo: disciplina, tiempo, responsabilidad y convenciones.
3. Realice las experiencias de aprendizaje planeadas.
 - Siga fundamentalmente su plan de trabajo: no improvise sobre la marcha pero sea flexible.
4. Vigile que su relación con los alumnos sea correcta: no -- imponga, coordine, sugiera soluciones y discútalas, acepte críticas bien fundamentadas y emplee un lenguaje claro, funcional y veraz.
5. Evalúe continuamente el logro de los objetivos, el programa, las motivaciones y su actuación como maestro.

EVALUACION

1. Evalúe el logro de los objetivos.
 - Determine: Las conductas a lograrse, las condiciones --- previas del grupo y las cualidades mínimas de aceptabilidad de las conductas.
2. La evaluación debe ser continua.
 - Realice una prueba diagnóstica al comenzar el curso.
 - Durante el curso se debe evaluar continuamente, utilizando formas variadas; tanto el área afectiva como la congnosositiva hacer participar a los alumnos.
3. No olvide evaluar continuamente:
 - Su actuación como maestro.
 - Sus actitudes frente al grupo.
 - Sus métodos.
 - Sus conocimientos.

* Basado en las recomendaciones del Centro de Didáctica de la UNAM sobre la didáctica del lenguaje.